

FM/MW/LW Compact Disc Player

Operating Instructions _____ **GB**

Manual de instrucciones _____ **ES**

Bruksanvisning _____ **SE**

Manual de instruções _____ **PT**

Инструкция по эксплуатации _____ **RU**

For installation and connections, see the supplied installation/connections manual.

Para obtener información sobre la instalación y las conexiones, consulte el manual de instalación/conexiones suministrado.

Vi hänvisar till det medföljande häftet angående montering/anslutningar.

Para a instalação e as ligações, consulte o manual de instalação/ligações fornecido.

Перед установкой и подсоединениями прочитайте прилагаемую инструкцию по установке и подсоединению.



CDX-M700R
CDX-M600R

Welcome !

Thank you for purchasing the Sony Compact Disc Player. This unit lets you enjoy a variety of features using the following controller accessories:

Supplied accessory

Card remote commander
RM-X95 (for the CDX-M700R)
RM-X96 (for the CDX-M600R)

Optional accessory

Rotary commander RM-X4S

In addition to the CD playback and radio operations, you can expand your system by connecting optional CD/MD units*¹.

When you operate this unit or a connected optional CD unit with the CD TEXT function, the CD TEXT information will appear in the display when you playback a CD TEXT disc*².

*¹ You can connect CD changers, MD changers, CD players, or MD players.

*² A CD TEXT disc is an audio CD that includes information such as the disc name, artist name and track names.
This information is recorded on the disc.

Precautions



CLASS 1
LASER PRODUCT

This label is located on the bottom of the chassis.



CAUTION—INVISIBLE LASER RADIATION WHEN OPEN
DO NOT STARE INTO BEAM OR
VIEW DIRECTLY WITH OPTICAL INSTRUMENTS

This label is located on the drive unit's internal chassis.

- If your car was parked in direct sunlight resulting in a considerable rise in temperature inside the car, allow the unit to cool off before operating it.
- If no power is being supplied to the unit, check the connections first. If everything is in order, check the fuse.
- If your car is equipped with a power aerial, it will extend automatically while the unit is operating.

If you have any questions or problems concerning your unit that are not covered in this manual, please consult your nearest Sony dealer.

Moisture Condensation

On a rainy day or in a very damp area, moisture may condense on the lenses inside the unit. Should this occur, the unit will not operate properly. In such a case, remove the disc and wait for about an hour until the moisture has evaporated.

Notes on CDs

A dirty or defective disc may cause sound dropouts while playing. To enjoy optimum sound, handle the disc as follows. Handle the disc by its edge. To keep the disc clean, do not touch the surface.



Do not stick paper or tape on the disc.

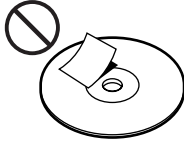

Do not expose the discs to direct sunlight or heat sources such as hot air-ducts, or leave them in a car parked in direct sunlight where there can be a considerable rise in temperature inside the car.



Before playing, clean the discs with an optional cleaning cloth. Wipe each disc from the centre out.



Do not use solvents such as benzine, thinner, commercially available cleaners, or antistatic spray intended for analog discs.

Notes on discs

If you use the discs explained below, the sticky residue can cause the CD to stop spinning and may cause malfunction or ruin your discs.

Do not use second-hand or rental CDs that have a sticky residue on the surface (for example, from peeled-off stickers or from ink, or glue leaking from under the stickers).

**There are paste residue.
Ink is sticky.**



Do not use rental CDs with old labels that are beginning to peel off.

**Stickers that are beginning
to peel away, leaving a
sticky residue.**



Do not use your CDs with labels or stickers attached.

Labels are attached.



When you play 8 cm CDs

Use the optional Sony compact disc single adapter (CSA-8) to protect the CD player from being damaged.

Notes on CD-R discs

- You can play CD-Rs (recordable CDs) on this unit. However depending on the conditions of the recording equipment or the CD-R disc itself, some CD-Rs cannot be played on this unit.
- You cannot play a CD-R that is not finalized (Finalization is necessary for a recorded CD-R disc to be played on the audio CD player).
- You cannot play CD-RWs (rewritable CDs) on this player.

Table of Contents

Location of controls	6
----------------------------	---

Getting Started

Resetting the unit	8
Security release settings	8
Turning the unit on/off	8
How to use the menu	9
Setting the clock	9

CD Player

CD/MD Unit (optional)

Listening to a CD (with this unit only)	10
Playing tracks repeatedly — Repeat Play	12
Playing tracks in random order — Shuffle Play	12
Labelling a CD — Disc Memo (For a CD unit with the custom file function)	13
Locating a disc by name — List-up (For a CD unit with the custom file function or an MD unit)	14
Selecting specific tracks for playback — Bank (For a CD unit with the custom file function)	15

Radio

Memorising stations automatically — Best Tuning Memory (BTM)	16
Memorising only the desired stations	16
Receiving the memorised stations	17

RDS

Overview of the RDS function	18
Displaying the station name	18
Retuning the same programme automatically — Alternative Frequencies (AF)	18
Listening to traffic announcements	20
Presetting the RDS stations with the AF and TA data	21
Locating a station by programme type	22
Setting the clock automatically	23

DAB

Overview of DAB	23
Basic operations of DAB	24
Presetting DAB services automatically — BTM	25
Presetting DAB services manually — Manual Preset Memory	25
Listening to a DAB programme	26
Settings on the audio reception	27
Locating a DAB service by programme type (PTY)	27

DSP (CDX-M700R only)

Setting the equalizer	28
Selecting the listening position	29
Selecting a soundstage menu — Dynamic Soundstage Organizer (DSO)	29
Adjusting the balance (BAL)	30
Adjusting the front and rear fader	30
Adjusting the volume of the subwoofer(s)	31
Listening to each programme source in its registered DSO — Source Sound Memory (SSM)	31

Other Functions

Labelling the rotary commander	32
Using the rotary commander	32
Adjusting the sound characteristics (CDX-M600R only)	34
Attenuating the sound	34
Changing the sound and display settings	35
Boosting the bass sound — D-bass (CDX-M600R only)	36
Selecting the spectrum analyser	36
Adjusting the sound and frequency of the equalizer preamplifier (CDX-M600R only)	37

Additional Information

Maintenance	37
Dismounting the unit	38
Specifications	40
Troubleshooting guide	41

Location of controls

Card remote commander

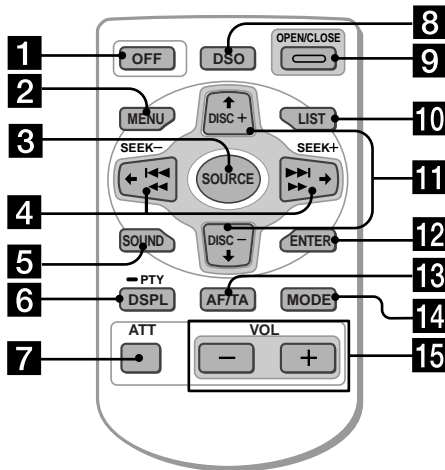

Refer to the pages listed for details.

- 1** OFF button 8, 10
- 2** MENU button 9, 11, 12, 13, 14, 15, 16, 17, 19, 21, 23, 25, 27, 28, 30, 31, 35, 36
- 3** SOURCE (TUNER/CD/MD) button 8, 10, 11, 14, 16, 17, 24, 28, 29, 30, 31, 36
- 4** ←/→ (SEEK/AMS -/+) buttons 9, 11, 12, 13, 15, 17, 19, 21, 23, 24, 25, 27, 28, 29, 30, 31, 34, 35, 36
Automatic Music Sensor (◀◀/▶▶) 11
Manual Search (◀◀/▶▶) 11
Seek 17
- 5** SOUND button 28, 29, 30, 31, 34
- 6** DSPL/PTY (display mode change/programme type) button 10, 11, 13, 22, 27
- 7** ATT (attenuate) button 34
- 8** CDX-M700R:
DSO (Dynamic Soundstage Organazer) button 29
CDX-M600R:
D-BASS button 36
- 9** OPEN/CLOSE button 10
- 10** LIST button 13, 14, 26

- 11** ↑/↓ (PRST/DISC +/-) buttons 9, 11, 12, 13, 14, 15, 16, 17, 19, 21, 22, 23, 24, 25, 26, 27, 28, 30, 31, 35, 36
During CD/MD playback:
Disc change 11
During radio reception:
Preset stations select 17
- 12** ENTER button 9, 13, 14, 15, 16, 17, 19, 21, 22, 23, 25, 26, 27, 28, 30, 31, 35, 36
- 13** AF/TA button 18, 19, 20, 21
- 14** MODE button 10, 14, 16, 17, 24
During CD/MD playback:
CD/MD unit select 10, 14
During radio reception:
BAND select 16, 17
- 15** VOL (Volume adjust) buttons 20, 31

A unit turned off by pressing **OFF** for two seconds cannot be operated with the card remote commander unless **SOURCE** on the unit is pressed or a CD is inserted to activate the unit first.

Location of controls

Security side

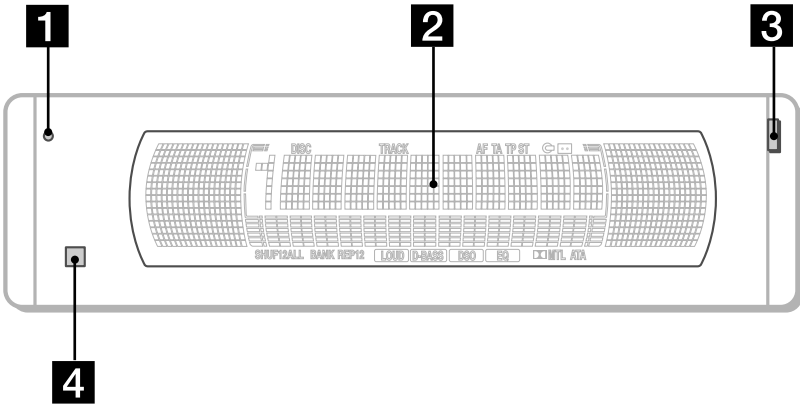

Operation side

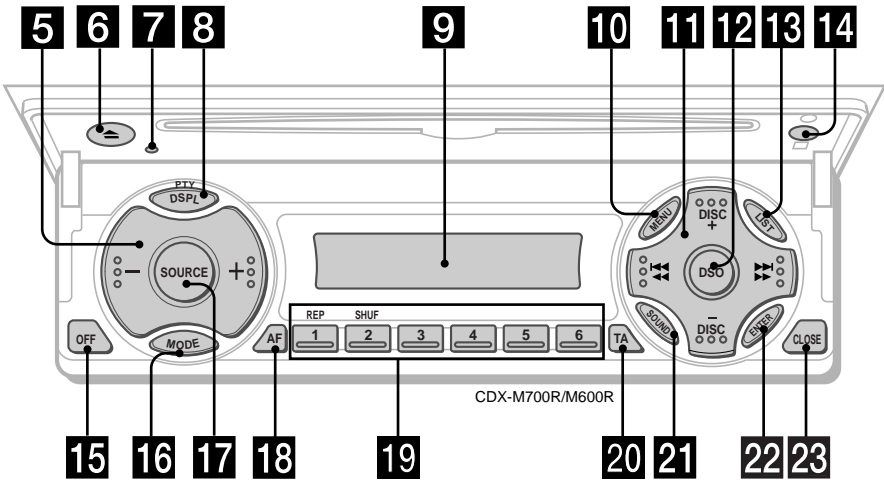

The corresponding buttons of the unit control the same functions as those on the card remote commander.

- 1 7** Reset button 8
- 2** Main display window
- 3** OPEN button 38
- 4 14** Receptor for the card remote commander
- 5** Volume adjust buttons
- 6** ▲ (eject) button 10
- 8** DSPL/PTY (display mode change/ programme type) button
- 9** Sub display window
- 10** MENU button
- 11** DISC/PRST +/- (cursor up/down) buttons
SEEK/AMS -/+ (cursor left/right) buttons
16
- 12** CDX-M700R:
DSO button

CDX-M600R:
D-BASS button
- 13** LIST button
- 15** OFF button*
- 16** MODE button
- 17** SOURCE (TUNER/CD/MD) button
- 18** AF button 18, 19, 21
- 19** Number buttons
During radio reception:
Preset number select
16, 17, 19, 21, 26
During CD/MD playback:
① REP 12
② SHUF 12
- 20** TA button 19, 20, 21
- 21** SOUND button
- 22** ENTER button
- 23** CLOSE button

* **Warning when installing in a car without ACC (accessory) position on the ignition key switch**

Be sure to press **OFF** on the unit for two seconds to turn off the clock display after turning off the engine.

When you press **OFF** only momentarily, the clock display does not turn off and this causes battery wear.

Getting Started

Resetting the unit

Before operating the unit for the first time or after replacing the car battery, you must reset the unit.

Press the reset button with a pointed object, such as a ballpoint pen.

Reset button

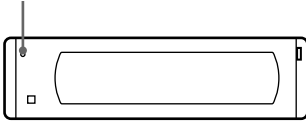

Note

Pressing the reset button will erase the clock setting and some memorised functions.

Security release settings

Do the following initial settings before you operate the unit for the first time, after replacing the car battery, or after resetting the unit.

Be sure to make these settings, otherwise the front panel remains disabled and you will be unable to operate the unit.

1 Press the reset button.
"Code in" appears.

2 Press the buttons on the card remote commander, and send the security code.
Please refer to the supplied insert for details on the security code buttons.
When the code has been confirmed, the display changes to clock, and you can operate the unit normally.

Notes

- When you leave the car, take the card remote control with you.
- If you forget the security code, consult your Sony Service Center. Be sure to bring the card remote control with you.

Turning the unit on/off

Turning on the unit

Press **(SOURCE)** or insert a CD in the unit. For details on operation, refer to page 10 (CD/MD) and page 16 (radio).

Turning off the unit

Press **(OFF)** to stop CD/MD playback or radio MW/LW reception (the key illumination and display remains on.)

Press **(OFF)** for two seconds to completely turn off the unit.

Note

If your car has no ACC position on the ignition key switch, be sure to turn the unit off by pressing **(OFF)** for two seconds to avoid car battery wear.

How to use the menu

This unit is operated by selecting items from a menu.

To select, first enter the menu mode and choose \uparrow/\downarrow (up/down), or choose \leftarrow/\rightarrow (left/right).

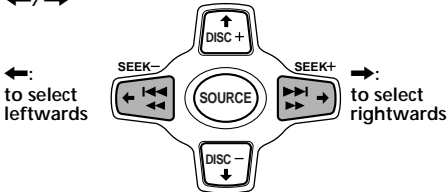
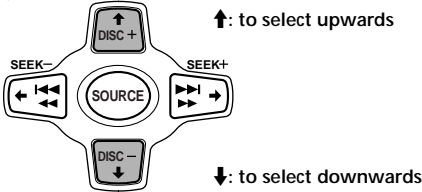

3 Press \rightarrow .

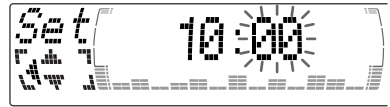

The minute indication flashes.

4 Press \uparrow or \downarrow to set the minute.

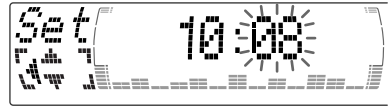

2 Press (ENTER).



The clock starts.

Tip

You can set the clock automatically with the RDS feature (page 22).

Note

In the initial setting, the clock indication appears while the unit is turned off. When the D.Info mode is set to "on," the time is always displayed (except for some functions of SA mode) (page 35).

Setting the clock

The clock uses a 24-hour digital indication.

Example: To set the clock to 10:08

1 Press (MENU), then press \uparrow or \downarrow repeatedly until "Clock" appears.



1 Press (ENTER).

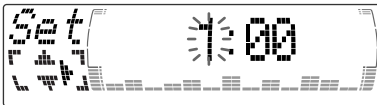

The hour indication flashes.

2 Press \uparrow or \downarrow to set the hour.

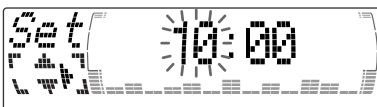

CD Player CD/MD Unit (optional)

In addition to playing a CD with this unit alone, you can also control external CD/MD units.

If you connect an optional CD unit with the CD TEXT function, the CD TEXT information will appear in the display when you play a CD TEXT disc.

Listening to a CD

(with this unit only)

- 1 Press **(OPEN/CLOSE)** of the card remote commander and insert the CD. Playback starts automatically.

Labelled side up

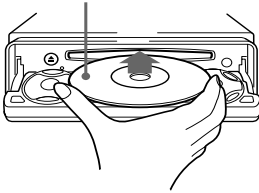

- 2 Press **(OPEN/CLOSE)** of the card remote commander to close the front panel.

If a CD is already inserted, press **(SOURCE)** repeatedly until "CD" appears to start playback.

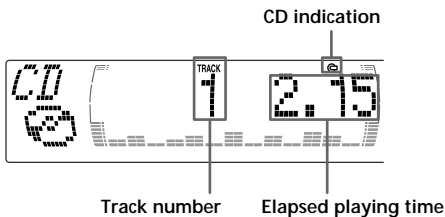

Note

To play back an 8 cm CD, use the optional Sony compact disc single adapter (CSA-8).

When the last track on the CD is over

The track number indication returns to "1," and playback restarts from the first track of the CD.

To	Press
Stop playback	(OFF)
Eject the CD	(OPEN/CLOSE) then ▲

Playing a CD or MD (with optional CD/MD unit)

- 1 Press **(SOURCE)** repeatedly to select "CD" or "MD."
- 2 Press **(MODE)** until the desired unit appears. CD/MD playback starts.

All the discs in the current CD/MD unit is played from the top.

Changing the display item

Each time you press **(DSPL/PTY)** during CD, CD TEXT disc, or MD playback, the item changes as follows:

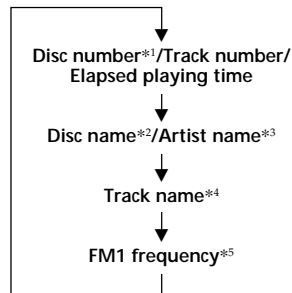

*1 While an optional CD/MD unit is connected.

*2 If you have not labelled the CD or CD TEXT disc ("Labelling a CD" page 13), or if there is no disc name prerecorded on the MD, "NO D.Name" appear in the display.

*3 If you play a CD TEXT disc, the artist name appears in the display after the disc name. (Only for CD TEXT discs with the artist name.)

*4 If the track name of a CD TEXT disc or MD is not prerecorded, "NO T.Name" appear in the display.

*5 While the AF/TA function is activated.

After you select the desired item, the display will automatically change to the Motion Display mode after a few seconds. In the Motion Display mode, all the items are scrolled in the display one by one in order.

Note

If you use personalised labels, they will always take priority over the original CD TEXT information when such information is displayed.

Tip

The Motion Display mode can be turned off. (See “Changing the sound and display settings” on page 35).

Automatically scrolling a disc name
— Auto Scroll

If the disc name, artist name, or track name on an MD or a CD TEXT disc exceeds 10 characters and the Auto Scroll function is on, information automatically scrolls across the display as follows:

- The disc name appears when the disc has changed (if the disc name is selected as the display item).
- The track name appears when the track has changed (if the track name is selected as the display item).
- The disc or track name appears depending on the setting when you press (SOURCE) to select an MD or CD TEXT disc.

If you press (DSPL/PTY) to change the display item, the disc or track name of the CD TEXT disc or MD is scrolled automatically whether you set the function on or off.

- 1 During playback, press (MENU).
- 2 Press ↑ or ↓ repeatedly until “A.Scr1” appears.
- 3 Press → to select “A.Scr1 on.”
- 4 Press (ENTER).

To cancel Auto Scroll, select “A.Scr1 off” in step 3.

Note

For some CD TEXT discs with very many characters, the following cases may happen:
— Some of the characters are not displayed.
— Auto Scroll does not work.

Locating a specific track
— Automatic Music Sensor (AMS)

During playback, press ← or → momentarily for each track you want to skip.

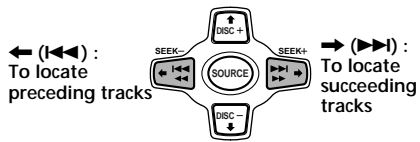

Locating a specific point in a track
— Manual Search

During playback, press and hold ← or →. Release when you have found the desired point.

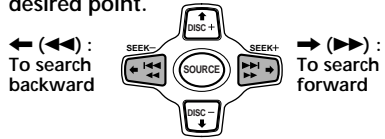

Note

If “-----” or “-----” appears in the display, you have reached the beginning or the end of the disc and you cannot go any further.

Locating a disc
— Disc Selection

When an optional CD/MD unit is connected, press ↑ or ↓ to select the desired disc.

↑ (DISC +) : For succeeding discs

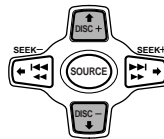

↓ (DISC -) : For preceding discs

The desired disc in the current optional CD/MD unit begins playback.

Playing tracks repeatedly

— Repeat Play

The CD in the main unit will automatically repeat itself when it reaches the end. For repeat play, you can select:

- Repeat 1 — to repeat a track.
- Repeat 2 — to repeat a disc in the optional CD/MD unit.

- 1 During playback, press **(MENU)**.
- 2 Press **↑** or **↓** repeatedly until “Repeat” appears.
- 3 Press **→** repeatedly until the desired setting appears in the display.

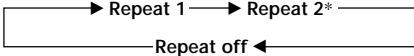

* “Repeat 2” is only available when you connect one or more optional CD units, or when you connect the optional MD units.



Repeat Play starts.

To return to normal play mode, select “Repeat off” in step 3.

Tip

If you select the mode using the buttons on the unit, press **(1)** (REP) repeatedly until the desired mode appears.

Playing tracks in random order

— Shuffle Play

You can select:

- Shuf 1 — to play the tracks on the current disc in random order.
- Shuf 2 — to play the tracks in the current optional CD/MD unit in random order.
- Shuf All — to play all the tracks in all the optional CD/MD units in random order.

- 1 During playback, press **(MENU)**.
- 2 Press **↑** or **↓** repeatedly until “Shuf” appears.
- 3 Press **→** repeatedly until the desired setting appears in the display.

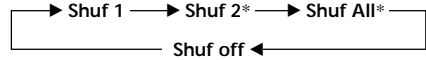

* “Shuf 2” and “Shuf All” are only available when you connect one or more optional CD units, or when you connect the optional MD units.

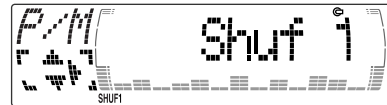

Shuffle Play starts.

To return to normal play mode, select “Shuf off” in step 3.

Tip

If you select the mode using the buttons on the unit, press **(2)** (SHUF) repeatedly until the desired mode appears.

Labelling a CD — Disc Memo (For a CD unit with the custom file function)

You can label each disc with a personalised name. You can enter up to eight characters for a disc. If you label a CD, you can locate the disc by name (page 14) and select the specific tracks for playback (page 15).

- 1 Start playing the disc you want to label.
- 2 Press **(MENU)**, then press **↑** or **↓** repeatedly until "Name Edit" appears.

- 3 Press **(ENTER)**.

Name edit mode

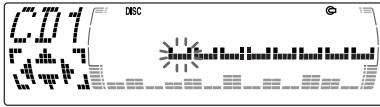

- 4 Enter the characters.
 - 1 Press **↑** repeatedly to select the desired characters.

(A → B → C → ... Z → 0 → 1 → 2 → ... 9 → + → - → * → / → \ → > → < → . →)

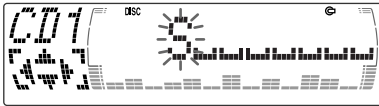

If you press **↓** repeatedly, the characters will appear in reverse order.
If you want to put a blank space between characters, select " ".

- 2 Press **→** after locating the desired character.
The next character flashes.

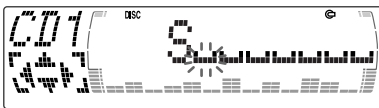

If you press **←**, the previous character flashes.

- 3 Repeat steps 1 and 2 to enter the entire name.

- 5 To return to normal CD play mode, press **(ENTER)**.

Tips

- To erase or correct a name, enter " " (underscore) for each character.
- There is another way to start labelling a CD. Press **(LIST)** for two seconds instead of steps 2 and 3. You can also complete the operation by pressing **(LIST)** for two seconds instead of step 5.

Displaying the disc memo

Press **(DSPL/PTY)** during CD or CD TEXT disc playback.

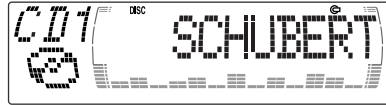

Each time you press **(DSPL/PTY)** during CD or CD TEXT disc playback, the item changes as follows:

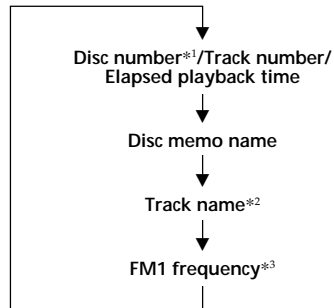

*1 While an optional CD unit is connected.

*2 If you connect an optional CD unit with the CD TEXT function, the CD TEXT information will appear in the display when you play a CD TEXT disc.

*3 While the AF/TA function is activated.

Erasing the disc memo

- 1 Press **(SOURCE)** repeatedly to select "CD."
- 2 Press **(MODE)** repeatedly to select the CD unit with the custom file function.
- 3 Press **(MENU)**, then press **↑** or **↓** repeatedly until "Name Del" appears.
- 4 Press **(ENTER)**.
- 5 Press **↑** or **↓** repeatedly to select the disc name you want to erase.
- 6 Press **(ENTER)** for two seconds.
The name is erased.
Repeat steps 5 and 6 if you want to erase other names.
- 7 Press **(MENU)** twice.
The unit returns to normal CD play mode.

Note

When a personalised label is erased, the original CD TEXT information will appear in the display.

Locating a disc by name

— List-up (For a CD unit with the custom file function or an MD unit)

You can use this function for discs that have been assigned a custom name. For more information on disc memo names, refer to "Labelling a CD" (page 13).

- 1 Press **(LIST)**.
The name assigned to the current disc appears in the display.

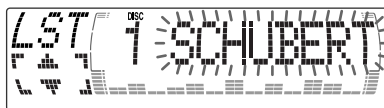

When you assign a disc memo name to a CD TEXT disc, it takes priority over the original CD TEXT information.

- 2 Press **↑** (DISC +) or **↓** (DISC -) repeatedly until you find the desired disc.
- 3 Press **(ENTER)** to play the disc.

Notes

- The track names are not displayed during CD TEXT disc or MD playback.
- If there are no discs in the magazine, "NO Disc" appears in the display.
- If a disc has not been assigned a custom file, "*****" appears in the display.
- Some letters cannot be displayed during CD TEXT disc or MD playback.

Selecting specific tracks for playback

— Bank

(For a CD unit with the custom file function)

If you label the disc, you can set the unit to skip or play the tracks of your choice.

- 1 Start playing the disc you want to label.
- 2 Press **(MENU)**, then press **↑** or **↓** repeatedly until “Bank Sel” appears.

- 3 Press **(ENTER)**.

Bank edit mode

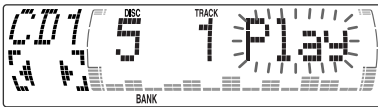

- 4 Label the tracks.
 - 1 Press **←** or **→** repeatedly to select the track you want to label.
 - 2 Press **(ENTER)** repeatedly to select “Play.”
- 5 Repeat step 4 to set “Play” or “Skip” for all the tracks.
- 6 Press **(MENU)** twice.
The unit returns to normal CD play mode.

Notes

- You can set “Play” and “Skip” for up to 24 tracks.
- You cannot set “Skip” for all the tracks on a CD.

Playing specific tracks only

You can select:

- “Bank on” — to play the tracks with the “Play” setting.
- “Bank inv” (Inverse) — to play the tracks with the “Skip” setting.

- 1 During playback, press **(MENU)**, then press **↑** or **↓** repeatedly until “Bank” appears.
- 2 Press **→** repeatedly until the desired setting appears.

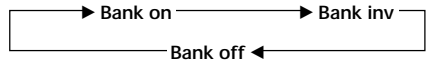

- 3 Press **(ENTER)**.
Playback starts from the track following the current one.

To return to normal play mode, select “Bank off” in step 2.

Memorising only the desired stations

You can preset up to 18 FM stations (six each for FM1, FM2, and FM3), up to 6 MW stations, and up to 6 LW stations in the order of your choice.

Memorising stations automatically

— Best Tuning Memory (BTM)

The unit selects the stations with the strongest signals and memorises them in the order of their frequencies. You can store up to six stations on each band (FM1, FM2, FM3, MW, and LW).

Caution

When tuning in stations while driving, use Best Tuning Memory to prevent accidents.

- 1 Press **(SOURCE)** repeatedly to select the tuner.
Each time you press **(SOURCE)**, the source changes as follows:

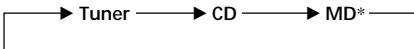

* If the corresponding optional equipment is not connected, this item will not appear.

- 2 Press **(MODE)** repeatedly to select the band.
Each time you press **(MODE)**, the band changes as follows:



- 3 Press **(MENU)**, then press **↑** or **↓** repeatedly until "BTM" appears.
- 4 Press **(ENTER)**.
The unit stores stations in the order of their frequencies on the number buttons.
A beep sounds when the setting is stored.

Notes

- The unit does not store stations with weak signals. If only a few stations can be received, some number buttons will retain their former setting.
- When a number is indicated in the display, the unit starts storing stations from the one currently displayed.
- If a CD is not in the unit, only the tuner band appears even if you press **(SOURCE)**.

- 1 Press **(SOURCE)** repeatedly to select the tuner.
- 2 Press **(MODE)** repeatedly to select the band.
- 3 Press **◀◀** or **▶▶** of the unit to tune in the station that you want to store on the number button.
- 4 Press the desired number button (**①** to **⑥**) of the unit until "MEM" appears.
The number button indication appears in the display.

Note

If you try to store another station on the same number button, the previously stored station will be erased.

Receiving the memorised stations

- 1 Press **(SOURCE)** repeatedly to select the tuner.
- 2 Press **(MODE)** repeatedly to select the band.
- 3 Press **↑** (preset up) or **↓** (preset down) repeatedly to receive the stations in the order they are stored in the memory.

Tip

If you select memorising the station using the buttons of the unit, press the number button (1 to 6) on which the desired station is stored.

If you cannot tune in a preset station

Press **←** or **→** to search for the station (automatic tuning).

Scanning stops when the unit receives a station. Press **←** or **→** repeatedly until the desired station is received.

Note

If the automatic tuning stops too frequently, press **(MENU)**, then press **↑** or **↓** repeatedly until "Local" (local seek mode) is displayed. Then press **→** to select "Local on." Press **(ENTER)**. Only the stations with relatively strong signals will be tuned in.

Tips

- When you select the "Local on" setting, "LCL Seek" appears while the unit is searching for a station.
- If you know the frequency of the station you want to listen to, press and hold **←** or **→** until the desired frequency appears (manual tuning).

If FM stereo reception is poor

— Monaural Mode

- 1 During radio reception, press **(MENU)**, then press **↑** or **↓** repeatedly until "Mono" appears.
- 2 Press **→** until "Mono on" appears. The sound improves, but becomes monaural ("ST" disappears).
- 3 Press **(ENTER)**.

To return to normal mode, select "Mono off" in step 2.

Tip

The Motion Display mode can be turned off. (See “Changing the sound and display settings” on page 35.)

Overview of the RDS function

Radio Data System (RDS) is a broadcasting service that allows FM stations to send additional digital information along with the regular radio programme signal. Your car stereo offers you a variety of services. Here are just a few: retuning the same programme automatically, listening to traffic announcements, and locating a station by programme type.

Notes

- Depending on the country or region, not all of the RDS functions are available.
- RDS may not work properly if the signal strength is weak or if the station you are tuned to is not transmitting RDS data.

Displaying the station name

The name of the current station lights up in the display.

Select an FM station (page 16).

When you tune in an FM station that transmits RDS data, the station name appears in the display.



Note

The “*” indication means that an RDS station is being received.

After you select the desired item, the display will automatically change to the Motion Display mode after a few seconds. In the motion display mode, all the items are scrolled in the display one by one in order.

Retuning the same programme automatically

— Alternative Frequencies (AF)

The Alternative Frequencies (AF) function automatically selects and retunes the station with the strongest signal in a network. By using this function, you can continuously listen to the same programme during a long-distance drive without having to retune the station manually.

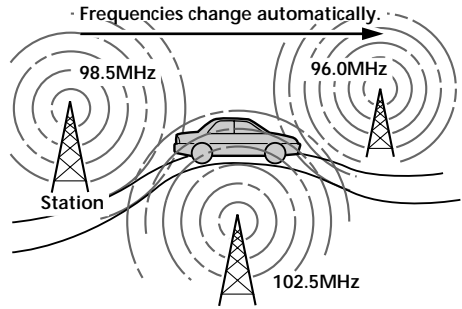

1 Select an FM station (page 16).

2 Press **(AF/TA)** repeatedly until “AF on” appears.

The unit starts searching for an alternative station with a stronger signal in the same network.

Tip

If you select the mode using the buttons on the unit, press **(AF)** until “AF on” appears.

Changing the display item

Each time you press (AF/TA), the item changes as follows:

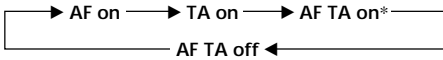

* Select this to turn on both the AF and TA functions.

Tips

- Each time you press (AF) on the unit, the item changes as follows:
AF on ↔ AF off
- Each time you press (TA) on the unit, the item changes as follows:
TA on ↔ TA off

Notes

- When there is no alternative station in the area and you do not need to search for an alternative station, turn the AF function off by pressing (AF/TA) repeatedly until "AF TA off" appears.
- When "NO AF" and the station name flash alternately, it means that the unit cannot find an alternative station in the network.
- If the station name starts flashing after selecting a station with the AF function on, this indicates that no alternative frequency is available. Press ← or → while the station name is flashing (within eight seconds). The unit starts searching for another frequency with the same PI (Programme Identification) data ("PI Seek" appears and no sound is heard). If the unit cannot find another frequency, "NO PI" appears, and the unit returns to the previously selected frequency.

Listening to a regional programme

The "REG on" (regional on) function lets you stay tuned to a regional programme without being switched to another regional station. (Note that you must turn the AF function on.) The unit is factory preset to "REG on," but if you want to turn off the function, do the following.

1 During radio reception, press (MENU), then press ↑ or ↓ repeatedly until "REG" appears.

2 Press → until "REG off" appears.

3 Press (ENTER).

Note that selecting "REG off" might cause the unit to switch to another regional station within the same network.

To return to regional on, select "REG on" in step 2.

Note

This function does not work in the United Kingdom and in some other areas.

Local link function (United Kingdom only)

The Local Link function lets you select other local stations in the area, even if they are not stored on your number buttons.

1 Press a number button of the unit that has a local station stored on it.

2 Within five seconds, press the number button of the local station again.

3 Repeat this procedure until the desired local station is received.

Listening to traffic announcements

The Traffic Announcement (TA) and Traffic Programme (TP) data lets you automatically tune in an FM station that is broadcasting traffic announcements even if you are listening to other programme sources.

Press **(AF/TA)** repeatedly until "TA on" or "AF TA on" appears.

The unit starts searching for traffic information stations. "TP" appears in the display when the unit finds a station broadcasting traffic announcements. When the traffic announcement starts, "TA" flashes. The flashing stops when the traffic announcement is over.

Tips

- If the traffic announcement starts while you are listening to another programme source, the unit automatically switches to the announcement and goes back to the original source when the announcement is over.
- If you select the mode using the buttons on the unit, press **(TA)** until "TA on" appears.

Note

"NO TP" flashes for five seconds if the received station does not broadcast traffic announcements. Then, the unit starts searching for a station that broadcasts it.

To cancel the current traffic announcement

Press **(AF/TA)**.

To cancel all traffic announcements, turn off the function by pressing **(AF/TA)** until "AF TA off" appears.

Presetting the volume of traffic announcements

You can preset the volume level of the traffic announcements beforehand so you won't miss the announcement. When a traffic announcement starts, the volume will be automatically adjusted to the preset level.

1 Select the desired volume level.

2 Press **(AF/TA)** for two seconds. "TA" appears and the setting is stored.

Receiving emergency announcements

If an emergency announcement comes in while you are listening to the radio, the programme will be automatically switched to it. If you are listening to a source other than the radio, the emergency announcements will be heard if you set AF or TA to on. The unit will then automatically switch to these announcements no matter which source you are listening to at the time.

Presetting the RDS stations with the AF and TA data

When you preset RDS stations, the unit stores each station's data as well as its frequency, so you don't have to turn on the AF or TA function every time you tune in the preset station. You can select a different setting (AF, TA, or both) for individual preset stations, or the same setting for all preset stations.

Presetting the same setting for all preset stations

- 1 Select an FM band (page 16).
- 2 Press **(AF/TA)** repeatedly to select either "AF on," "TA on" or "AF TA on" (for both AF and TA functions).
Note that selecting "AF TA off" stores not only RDS stations, but also non-RDS stations.

Tip
If you select the mode using the buttons on the unit, press **(AF)** and/or **(TA)** to select "AF on" and/or "TA on." Note that selecting "AF off" or "TA off" stores not only RDS stations, but also non-RDS stations.

- 3 Press **(MENU)**, then press **↑** or **↓** repeatedly until "BTM" appears.
- 4 Press **➡** until "BTM" flashes.
- 5 Press **(ENTER)**.

Presetting different settings for each preset station

- 1 Select an FM band, and tune in the desired station (page 16).
- 2 Press **(AF/TA)** repeatedly to select either "AF on," "TA on" or "AF TA on" (for both AF and TA functions).

Tip
If you select the mode using the buttons on the unit, press **(AF)** and/or **(TA)** to select "AF on" and/or "TA on."

- 3 Press the desired number button of the unit until "MEM" appears.
Repeat from step 1 to preset other stations.

Tip
If you want to change the preset AF and/or TA setting after you tune in the preset station, you can do so by turning the AF or TA function on or off.

Locating a station by programme type

You can locate the station you want by selecting one of the programme types shown below.

Programme types	Display
News	News
Current Affairs	Affairs
Information	Info
Sports	Sport
Education	Educate
Drama	Drama
Culture	Culture
Science	Science
Varied	Varied
Popular Music	Pop M
Rock Music	Rock M
Easy Listening	Easy M
Light Classical	Light M
Classical	Classics
Other Music Type	Other M
Weather	Weather
Finance	Finance
Children's Programmes	Children
Social Affairs	Social A
Religion	Religion
Phone In	Phone IN
Travel	Travel
Leisure	Leisure
Jazz Music	Jazz
Country Music	Country
National Music	Nation M
Oldies Music	Oldies
Folk Music	Folk M
Documentary	Document
Not specified	None

Note

You cannot use this function in some countries where no PTY (Programme Type selection) data is available.

- 1 Press **(DSPL/PTY)** during FM reception until "PTY" appears.

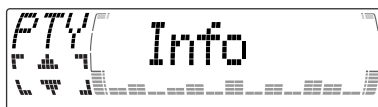

The current programme type name appears if the station is transmitting the PTY data. "-----" appears if the received station is not an RDS station, or if the RDS data has not been received.

- 2 Press **↑** or **↓** repeatedly until the desired programme type appears.

The programme types appear in the order shown in the table. Note that you cannot select "None" (Not specified) for searching.



- 3 Press **(ENTER)**.

The unit starts searching for a station broadcasting the selected programme type.

Setting the clock automatically

The CT (Clock Time) data from the RDS transmission sets the clock automatically.

- 1 During radio reception, press **(MENU)**, then press **↑** or **↓** repeatedly until "CT" appears.



- 2 Press **→** repeatedly until "CT on" appears. The clock is set.

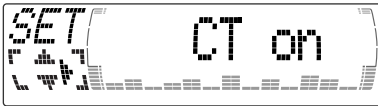

- 3 Press **(ENTER)** to return to the normal display.

To cancel the CT function

Select "CT off" in step 2.

Notes

- The CT function may not work even though an RDS station is being received.
- There might be a difference between the time set by the CT function and the actual time.

With Optional Equipment DAB

Overview of DAB

DAB (Digital Audio Broadcasting) is a new multimedia broadcasting system that transmits audio programmes with a quality comparable to that of CDs. This is made possible by the use of a microcomputer in the DAB tuner which uses the radio signals sent from multiple aerials and multi-path signals (reflected radio waves) to boost the strength of the main signal. This makes DAB almost immune to radio interference even in a moving object such as a car.

Each DAB station bundles radio programmes (services) into an ensemble which it then broadcasts. Each service contains one or more components. All ensembles, services, and components are identified by name, so you can access any of them without having to know their frequencies.

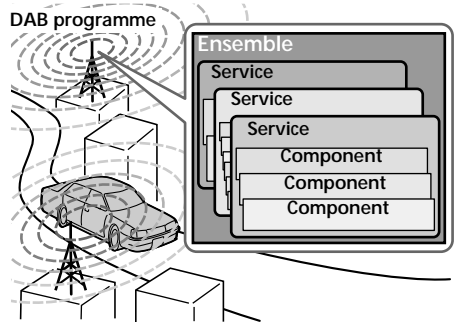

Notes

- The DAB system is actually in a testing phase. This means some services have not been sufficiently defined or are presently being tested. At present, such services are not supported by the optional DAB tuner unit XT-100DAB.
- DAB programmes are broadcast in Band-III (174 to 240 MHz) and L-Band (1,452 to 1,492 MHz), with each band divided into channels (41 in Band-III and 23 in L-Band). One ensemble is broadcast per channel by each DAB station.
- When you change the mode from FM3 to DAB, all the AF TA modes stay active.
- When you change any of the AF TA modes in DAB, that mode stays active in FM1.

Basic operations of DAB

Searching for the Ensemble and Service

— Automatic Tuning

- 1 Press **(SOURCE)** repeatedly to select the tuner.
- 2 Press **(MODE)** repeatedly to select "DAB."
- 3 Press and hold **←** or **→** until "Seek +" or "Seek -" appears.



- 4 Press **←** or **→** to search the desired service.

Note

The "📶" indication flashes while the unit is searching for the Ensemble.

Selecting the Ensemble

— Manual Tuning

If you know the channel number of Ensemble, follow the procedure below to tune in.

- 1 Press **(SOURCE)** repeatedly to select the tuner.
- 2 Press **(MODE)** repeatedly to select "DAB."
- 3 Press **↑** or **↓** until "Ch. XXX" appears.

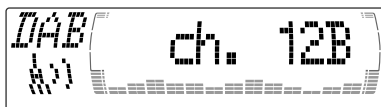

- 4 Press **↑** or **↓** repeatedly until the desired channel number appears.

Tips

- More than one channel may broadcast the same Ensemble.
- If you select the Ensemble service but cannot receive it, the "📶" indication flashes.

Receiving the memorised services





Following procedure is available after presetting the service. For details on presetting the services, refer to "Presetting DAB services automatically," (page 25) and "Presetting DAB services manually" (page 25).

- 1 Press **(SOURCE)** repeatedly to select the tuner.
- 2 Press **(MODE)** repeatedly to select "DAB."
- 3 Press **↑** or **↓** repeatedly to select the preset service.

Tip

There is another way to receive the preset service. Press the number buttons (① to ⑥) of the unit on which the desired service is stored.

The receiving mode of the DAB tuner is displayed according to the chart below:

Indication	Level	Receive mode
 (flash)	0	cannot receive
	1	poor reception
	2	so-so
	3	moderate
	4	good reception

Presetting DAB services automatically — BTM

The BTM (Best Tuning Memory) function picks out DAB ensembles and automatically assigns the services within the ensembles to preset service numbers. The unit can preset up to 40 services. If services have been previously set, the BTM function operates under the following conditions:

- If you activate the BTM function while listening to a preset service, the unit will store detected services (by overwriting) only to preset numbers higher than that of the current present service.
- If you activate the function while listening to a service that is not preset, the unit will replace the contents of all preset numbers.
- In both cases above, if the unit detects a service that is identical to one already preset, the previously stored service remains unchanged and the newly detected service is not preset.

1 While listening to a DAB programme, press **(MENU)**.

2 Press **↑** or **↓** repeatedly until "BTM" appears.

3 Press **(ENTER)**.

A beep sounds when the service is stored. After activating the BTM function, the unit tunes the service assigned in the preset memory 1 automatically.

Note

If the unit can only tune in a few services, the BTM function may not assign services to all the preset service numbers.

Presetting DAB services manually — Manual Preset Memory

You can also preset DAB services manually or delete a service which is already preset. Note that up to 40 services (preset either by the BTM function or manually) can be preset to the unit's memory.

1 While listening to a DAB programme, press **(MENU)**.

2 Press **↑** or **↓** repeatedly until "PresetEdit" appears, then press **(ENTER)**.

3 Select the service and the preset number you want to preset.

① Press **←** or **→** to select the service.

② Press **↑** or **↓** to select the preset number.



③ Press **(ENTER)**.

4 Press **↑** or **↓** to select "Over Wrt." Each time you press **↓**, the edit command changes as follows:

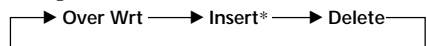

* "Insert" does not appear if the maximum number of services (40) is already preset in memory.

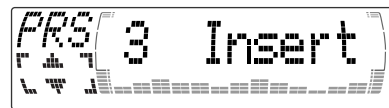

To preset other services, repeat steps 3 and 4.

5 Press **(ENTER)**.

Replacing the services in preset memories

Press **↑** or **↓** to select “Over Wrt” in step 4, then press **(ENTER)**.

Adding the services in preset memories

Press **↑** or **↓** to select “Insert” in step 4, then press **(ENTER)**.

Erasing the services in preset memories

Press **↑** or **↓** to select “Delete” in step 4, then press **(ENTER)**.

Tip

There is another way to preset the service. After receiving the service, press the number buttons (1) to (6) of the unit until a beep sounds.

Tip

To check the name of the current component, ensemble or service, press **(LIST)** repeatedly until the respective list appears in the display. The name of the currently selected item flashes.

Changing the display item

When you press **(LIST)** once, the list selected last time appears.

Each time you press **(LIST)**, the list changes as follows:

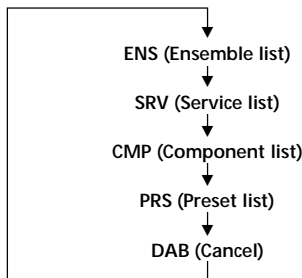

Listening to a DAB programme

Follow the procedure below to tune in a DAB programme manually.

You can also store DAB services in the unit's memory for instant tuning (see “Presetting DAB services automatically (BTM)” on page 25).

- 1 While listening to a DAB programme, press **(LIST)** repeatedly until the Ensemble List appears.
- 2 Press **↑** or **↓** until the desired ensemble appears, then press **(ENTER)**.
- 3 Press **(LIST)** repeatedly to until the Service List appears.
- 4 Press **↑** or **↓** repeatedly until the desired service appears, then press **(ENTER)**.
- 5 Press **(LIST)** repeatedly until the Component List appears.
- 6 Press **↑** or **↓** until the desired component appears, then press **(ENTER)**.

Automatic updating of the ensemble list

When you perform the BTM function for the first time, all the ensembles available in your area are automatically stored. When you perform the BTM function again, the contents of these lists are updated in accordance with the conditions described on page 25.

An ensemble is added to the respective list when it is received during Automatic Tuning or Manual Tuning but is unlisted.

An unlisted ensemble is also deleted from the respective list when:

- you select an ensemble from the list, but it cannot be received.
- you perform Automatic Tuning or Manual Tuning to receive a listed ensemble, service, or the component, but it cannot be received.

Settings on the audio reception

DAB can contain multi-channel audio. You can select main or sub-channel for reception. Also, if you turn on the DRC (Dynamic Range Control) function, the dynamic range on the service which supports DRC can automatically be extended.

The following items can be set:

- Main/Sub — to select channel between “Main”(main-channel) and “Sub”(sub-channel).
- DRC — to turn on or off the function.

1 While listening to a DAB programme, press **(MENU)**.

2 Press **↑** or **↓** repeatedly until “DRC” or “Main (or Sub)” appears.

3 Press **←** or **→** to select the desired setting (Example: “on” or “off”).

4 Press **(ENTER)**.

Note

“Main (or Sub)” appears in the menu only when the unit is receiving a multi-channel programme.

Locating a DAB service by programme type (PTY)

You can use the PTY (Programme type selection) function to tune in the programme you want.

1 While listening to a DAB programme, press **(DSPL/PTY)**.

2 Press **↑** or **↓** repeatedly to select the programme type.



The programme types appear in the order shown on the page 22.

3 Press **(ENTER)**.

DSP (CDX-M700R only)

Setting the equalizer

You can select an equalizer curve for five music types (Rock, Vocal, Groove, Techno, and Custom).

You can store and adjust the equalizer settings for frequency and level.

Selecting the equalizer curve

- 1 Press **(SOURCE)** to select a source (tuner, CD, or MD).
- 2 Press **(SOUND)** repeatedly until "EQ" appears.



- 3 Press **←** or **→** to select the desired equalizer curve.
Rock ↔ Vocal ↔ Groove ↔ Techno ↔ Custom ↔ off

To cancel the equalizing effect, select "off."
After three seconds, the display returns to the normal playback mode.

Adjusting the equalizer curve

- 1 Press **(MENU)**.
- 2 Press **↑** or **↓** repeatedly until "EQ Tune" appears.
- 3 Press **(ENTER)**.
- 4 Press **←** or **→** to select the desired equalizer curve.
Rock ↔ Vocal ↔ Groove ↔ Techno ↔ Custom ↔ off
- 5 Press **(ENTER)**.

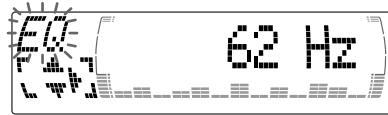

- 6 Press **←** or **→** to select the desired frequency.
62 Hz ↔ 157 Hz ↔ 396 Hz ↔ 1.0 kHz ↔ 2.5 kHz ↔ 6.3 kHz ↔ 16.0 kHz
- 7 Press **↑** or **↓** to select the desired level.
The volume is adjustable by 1 dB steps from -12 dB to +12 dB.
To restore the factory-set equalizer curve, press **(ENTER)** for two seconds.
- 8 Press **(MENU)** twice.
When the effect setting is complete, the normal playback mode appears.

Selecting the listening position

You can set a delayed time for the sound to reach the listeners from the speakers. In this way, the unit can simulate a natural sound field so that you feel as if you are in the centre of the sound field no matter where you sit in the car.

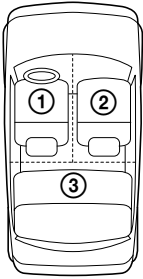

Display window	Centre of sound field
POS All	Normal setting (① + ② + ③)
POS Front	Front part (① + ②)
POS Front-R	Right front (②)
POS Front-L	Left front (①)
POS Rear	Rear part (③)
POS off	Cancel

- 1 Press **(SOURCE)** to select a source (tuner, CD, or MD).
- 2 Press **(SOUND)** momentarily until "POS" appears.



- 3 Press **←** or **→** to select the desired listening position.

All ↔ Front ↔ Front-R ↔ Front-L ↔ Rear ↔ off

The listening positions appear in the order shown above.

To cancel the POS mode, select "off." After three seconds, the display returns to the normal playback mode.

Selecting a soundstage menu

— Dynamic Soundstage Organizer (DSO)

If your speakers are installed into the lower part of the doors, the sound will come from below and may not be clear.

The DSO (Dynamic Soundstage Organizer) function creates a more ambient sound as if there were speakers in the dashboard (virtual speakers).

Soundstage menu

Memory presets Meaning

DSO1 – 3 Virtual speakers (Standard)

DSO Wide Virtual speakers (Wide)

DSO off Cancel

Image of virtual speakers

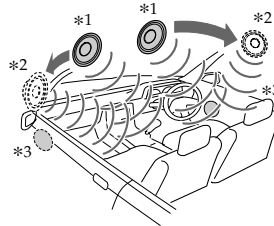

*1 Standard

*2 Wide

*3 Actual speakers position (lower part of the front doors).

Selecting the DSO

- 1 Press **(SOURCE)** to select a source (tuner, CD, or MD).

- 2 Press **(DSO)** repeatedly to select the desired DSO mode.

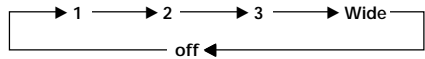

To cancel the DSO mode, select "off." After three seconds, the display returns to the normal playback mode.

Adjusting the balance (BAL)

You can adjust the sound balance from the left and right speakers.

- 1 Press **(SOURCE)** to select a source (tuner, CD, or MD).
- 2 Press **(SOUND)** repeatedly until "BAL" appears.

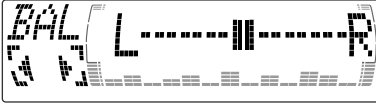

- 3 Press **←** or **→** to adjust the balance. After three seconds, the display returns to the normal playback mode.

Adjusting the front and rear fader

- 1 Press **(SOURCE)** to select a source (tuner, CD, or MD).
- 2 Press **(SOUND)** repeatedly to select the "F" for the front speakers or "R" for the rear speakers.

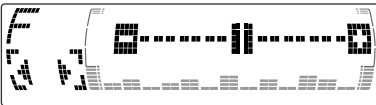

- 3 Press **←** or **→** to adjust the volume of front/rear speakers. After three seconds, the display returns to the normal playback mode.

Adjusting the cut-off frequency and the output volume level for the front/rear speakers

To match the characteristics of the installed speaker system, you can adjust the output volume level and select the cut-off frequency of the speakers.

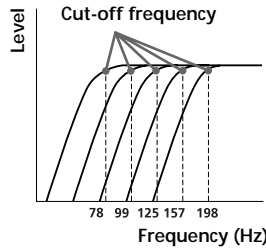

- 1 Press **(MENU)**.
- 2 Press **↑** or **↓** repeatedly to select "Front HPF" or "Rear HPF".
- 3 Press **(ENTER)**.



- 4 Press **←** or **→** to select the cut-off frequency.
off ↔ 78 Hz ↔ 99 Hz ↔ 125 Hz ↔ 157 Hz ↔ 198 Hz
- 5 Press **↑** or **↓** to adjust the volume level. The volume is adjustable by 1 dB steps from -12 dB to +12 dB.

Tip

When you lower the volume all the way down, "ATT" appears and the cut-off frequency is disabled.

- 6 Press **(MENU)** twice. When the effect setting is complete, the normal playback mode appears.

Adjusting the volume of the subwoofer(s)

- 1 Press **(SOURCE)** to select a source (tuner, CD, or MD).
- 2 Press **(SOUND)** repeatedly until "SUB" appears.

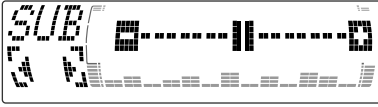

- 3 Press **←** or **→** to adjust the volume. After three seconds, the display returns to the normal playback mode.

Tip

When you press **(VOL)** repeatedly to adjust the volume all the way down, "Sub ATT" appears and the cutout frequency of the subwoofer is disabled.

Adjusting the frequency of the subwoofer(s)

To match the characteristics of the connected subwoofer(s), you can cut out the unwanted high and middle frequency signals entering the subwoofer(s). By setting the cut-off frequency (see the diagram below), the subwoofer(s) will output only low frequency signals so you can get a clearer sound image.

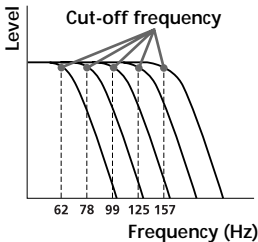

- 1 Press **(MENU)**.
- 2 Press **(MENU)** repeatedly until "SUB LPF" appears.
- 3 Press **(ENTER)**.

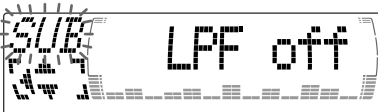

- 4 Press **←** or **→** to select the desired cut-off frequency.

The cut-off frequency in the display changes as follows:

62 ↔ 78 ↔ 99 ↔ 125 ↔ 157 ↔ off

- 5 Press **↑** or **↓** to adjust the volume.

- 6 Press **(MENU)** twice.

After the frequency setting is complete, the display returns to the normal playback mode.

Listening to each programme source in its registered DSO

— Source Sound Memory (SSM)

Each time you return to the same source, you can hear the same DSO menu and equalizer curve registered for that source, even after changing the programme source or turning the unit off and then on again.

Other Functions

You can also control the unit with a rotary commander (optional).

Labelling the rotary commander

Depending on how you mount the rotary commander, attach the appropriate label as shown in the illustration below.

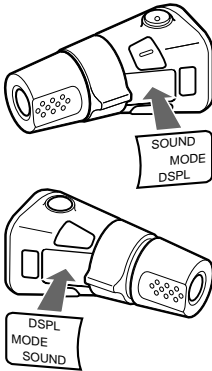

Using the rotary commander

The rotary commander works by pressing buttons and/or rotating controls.

You can also control an optional CD/MD unit with the rotary commander.

By pressing buttons (the SOURCE and MODE buttons)

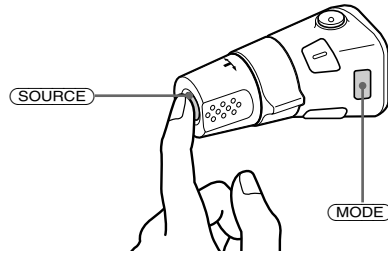

Each time you press **(SOURCE)**, the source changes as follows:

Tuner → CD → MD*

** If the corresponding optional equipment is not connected, this item will not appear.*

Pressing **(MODE)** changes the operation in the following ways:

- Tuner: FM1 → FM2 → FM3 → MW → LW
- CD unit: CD1 → CD2 → ...
- MD unit*: MD1 → MD2 → ...

** If the corresponding optional equipment is not connected, the item will not appear.*

By rotating the control (the SEEK/AMS control)

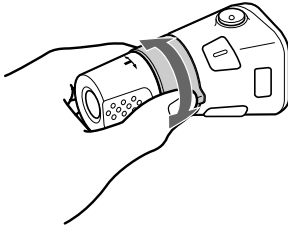

Rotate the control momentarily and release it to:

- Locate a specific track on a disc. Rotate and hold the control until you locate the specific point in a track, then release it to start playback.
- Tune in stations automatically. Rotate and hold the control to find a specific station.

By pushing in and rotating the control (the PRESET/DISC control)

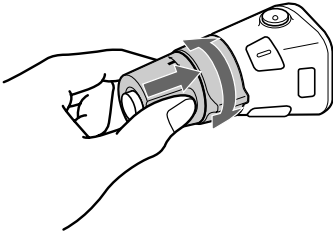

Push in and rotate the control to:

- Receive the stations memorised on the number buttons.
- Change the disc.

Other operations

Rotate the VOL control to adjust the volume.

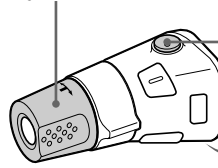

Press (ATT) to attenuate the sound.



Press (OFF) to turn off the unit.

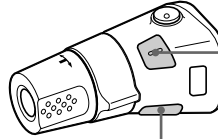

Press (SOUND) to adjust sound menu.

Press (DSPL) to display the memorised names.

Tip

If your car has no ACC (accessory) position on the ignition key switch, be sure to press (OFF) for two seconds to turn off the clock indication after turning off the engine.

Changing the operative direction

The operative direction of controls is factory-set as shown below.

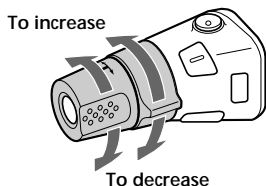

If you need to mount the rotary commander on the right hand side of the steering column, you can reverse the operative direction.

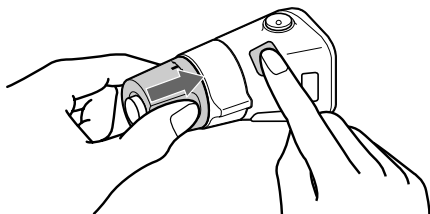

Press **(SOUND)** for two seconds while pushing the VOL control.

Tip

You can also change the operative direction of these controls with the unit (see "Changing the sound and display settings" on page 35).

Adjusting the sound characteristics (CDX-M600R only)

You can adjust the bass, treble, balance, and fader.

You can store the bass and treble levels independently for each source.

1 Select the item you want to adjust by pressing **(SOUND)** repeatedly.

Each time you press **(SOUND)**, the item changes as follows:

BAS (bass) → TRE (treble) → BAL (left-right) → FAD (front-rear)

2 Adjust the selected item by pressing ← or →.

When adjusting with the rotary commander, press **(SOUND)** and rotate the VOL control.

Note

Adjust within three seconds after selecting the item.

Attenuating the sound

Press **(ATT)** on card remote commander or the rotary commander.

"ATT on" appears momentarily.

To restore the previous volume level, press **(ATT)** again.

Tip

When the interface cable of a car telephone is connected to the ATT lead, the unit decreases the volume automatically when a telephone call comes in (Telephone ATT function).

Changing the sound and display settings

The following items can be set:

Set (setting)

- Clock (page 9)
- CT (Clock Time) (page 23)
- Beep — to turn the beeps on or off.
- RM (Rotary Commander) — to change the operative direction of the controls of the rotary commander.
 - Select “norm” to use the rotary commander as the factory-set position.
 - Select “rev” when you mount the rotary commander on the right side of the steering column.
- English/Spanish/Portuguese/Swedish — to change the display language to English, Spanish, Portuguese or Swedish.

Dis (Display)

- Dimmer — to change the brightness of the display.
 - Select “Auto” to dim the display only when you turn the lights on.
 - Select “on” to dim the display.
 - Select “off” to deactivate Dimmer.
- Contrast — to adjust the contrast if the indications in the display are not recognisable because of the unit’s installed position.
- D.Info (Dual Information) — to display the clock and the play mode at the same time (on) or to display the information alternately (off).
- M.Dspl (Motion Display) — to turn the motion display on or off.
- A.Scr1 (Auto Scroll)*¹ (page 11)

Snd (Sound)

- EQ Tune*² (Equalizer tuning) — to adjust the frequency and volume level of equalizer curve.
- Front HPF*² (High pass filter for the front pre-output) — to select the cut-off frequency of the front pre-output.
- Rear HPF*² (High pass filter for the rear pre-output) — to select the cut-off frequency of the rear pre-output.
- SUB LPF (Low pass filter for the subwoofer output)*² — to select the roll off frequency of the subwoofer output.

1 Press **(MENU)**.

2 Press **↑** or **↓** repeatedly until the desired item appears.

Each time you press **↓**, the item changes as follows:

Example

Clock → CT → Beep → RM → English/Spanish/Portuguese/Swedish → D.Info → SA → Dimmer → Contrast → M.Dspl → A.Scr1*¹ → EQ tune*² → Front HPF*² → Rear HPF*² → SUB LPF*²

*¹ When no CD or MD is playing, this item will not appear.

*² CDX-M700R only

Note

The displayed item will differ depending on the source.

Tip

You can easily switch among categories (“Set,” “Snd,” “P/M” (Play Mode) and “Dis”) by pressing **↑** or **↓** for two seconds.

3 Press **→** to select the desired setting (Example: on or off) or press **←** or **→** repeatedly to select the frequency (Example: off, 78 Hz or 125 Hz).

For the “Contrast” setting, pressing **→** makes the contrast higher, and pressing **←** makes the contrast lower.

4 Press **(ENTER)**.

After the mode setting is completed, the display returns to normal play mode.

Boosting the bass sound

— D-bass (CDX-M600R only)

You can enjoy a clear and powerful bass sound.

The D-bass function boosts the low and high frequency signal with a sharper curve than conventional bass boost.

You can hear the bass line more clearly even while the vocal volume remains the same. You can emphasize and adjust the bass sound easily with the D-BASS button.

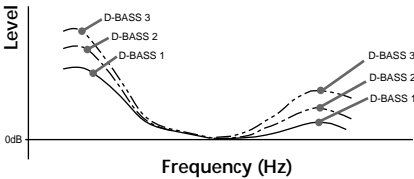

Adjusting the bass curve

Press **(D-BASS)** repeatedly to select the desired bass curve.

As the D-BASS number increases so does the effect.

D-BASS 1 → D-BASS 2 → D-BASS 3 → D-BASS off

Note

The bass sound may distort at same volume. If the bass sound distorts, select less effective bass curve.

Selecting the spectrum analyser

The sound signal level is displayed on a spectrum analyser. You can select a display pattern from 1 to 6, or the automatic display mode.

- 1 Press **(SOURCE)** to select a source (tuner, CD, or MD).
- 2 Press **(MENU)**.
- 3 Press **↑** or **↓** repeatedly until "SA" appears.



- 4 Press **←** or **→** repeatedly to select the desired setting.

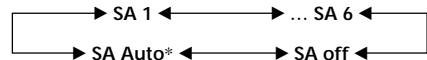

* All of these display patterns appear one by one automatically.

- 5 Press **(ENTER)**.

Adjusting the sound and frequency of the equalizer preamplifier (CDX-M600R only)

This unit can also control an optional equalizer preamplifier.

This lets you add some effects to the sound field of the currently selected source.

For details, refer to the instructions manual supplied with the equalizer preamplifier.

Additional Information

Maintenance

Fuse replacement

When replacing the fuse, be sure to use one matching the amperage rating stated on the original fuse. If the fuse blows, check the power connection and replace the fuse. If the fuse blows again after replacement, there may be an internal malfunction. In such a case, consult your nearest Sony dealer.

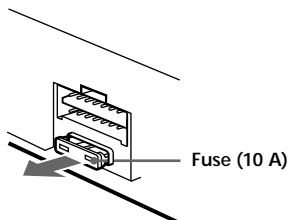

Warning

Never use a fuse with an amperage rating exceeding the one supplied with the unit as this could damage the unit.

Replacing the lithium battery

When the battery becomes weak, the range of the card remote commander becomes shorter. Replace the battery with a new CR2025 lithium battery.

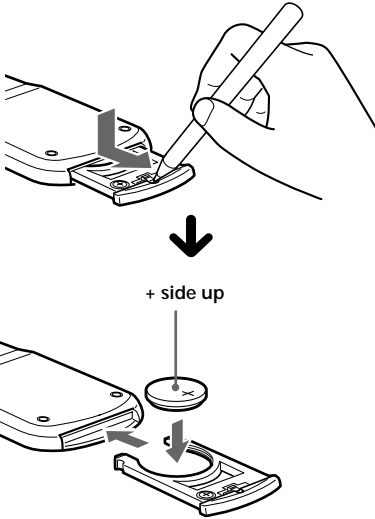

Notes on lithium battery

- Keep the lithium battery out of the reach of children. Should the battery be swallowed, immediately consult a doctor.
- Wipe the battery with a dry cloth to assure a good contact.
- Be sure to observe the correct polarity when installing the battery.
- Do not hold the battery with metallic tweezers, otherwise a short-circuit may occur.

WARNING

Battery may explode if mistreated. Do not recharge, disassemble, or dispose of in fire.

Dismounting the unit

With the front panel open

- 1 Press **OPEN** of the unit, then press the clip inside the front cover with a thin screwdriver, and gently pry the front cover free.

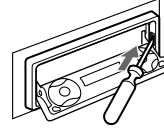

- 2 Repeat step 1 on the left side. The front cover is removed.

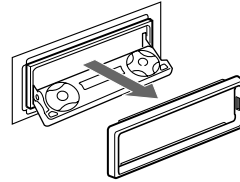

- 3 Use a thin screwdriver to push in the clip on the left side of the unit, then pull out the left side of the unit until the catch clears the mounting.

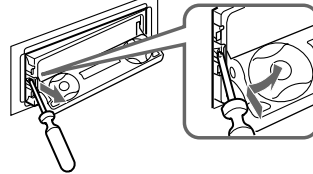

- 4 Repeat step 3 on the right side.

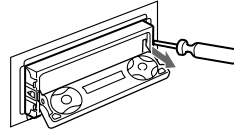

- 5 Slide the unit out of the mounting.

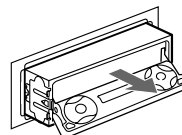

If the front panel does not open because of a blown fuse

- 1 Press the clip inside the front cover with a release key (supplied), and pry the front cover free.

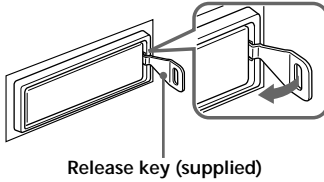

- 2 Repeat step 1 on the left side.
The front cover is removed.

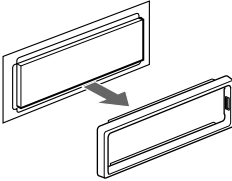

- 3 Use a release key to push in the clip on the left side of the unit, then pull out the left side of the unit until the catch clears the mounting.

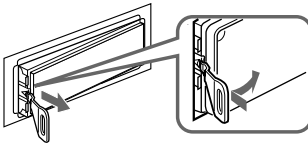

- 4 Repeat step 3 on the right side.

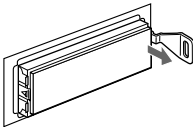

- 5 Slide the unit out of the mounting.

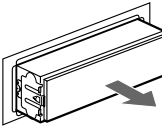

Specifications

MD player section

Signal-to-noise ratio	90 dB
Frequency response	10 – 20,000 Hz
Wow and flutter	Below measurable limit

Tuner section

FM

Tuning range	87.5 – 108.0 MHz
Aerial terminal	External aerial connector
Intermediate frequency	10.7 MHz/450 kHz
Usable sensitivity	8 dBf
Selectivity	75 dB at 400 kHz
Signal-to-noise ratio	66 dB (stereo), 72 dB (mono)
Harmonic distortion at 1 kHz	0.6 % (stereo), 0.3 % (mono)
Separation	35 dB at 1 kHz
Frequency response	30 – 15,000 Hz

MW/LW

Tuning range	MW: 531 – 1,602 kHz LW: 153 – 279 kHz
Aerial terminal	External aerial connector
Intermediate frequency	10.7 MHz/450 kHz
Sensitivity	MW: 30 μ V LW: 40 μ V

Power amplifier section

Outputs	Speaker outputs
Speaker impedance	4 – 8 ohms
Maximum power output	50 W \times 4 (at 4 ohms)

General

Outputs	Audio outputs* ¹ Power aerial relay control lead Power amplifier control lead
Inputs	Telephone ATT control lead Illumination control lead
Tone controls (CDX-M600R only)	Bass \pm 9 dB at 100 Hz Treble \pm 9 dB at 10 kHz
Power requirements	12 V DC car battery (negative ground)
Dimensions	Approx. 178 \times 50 \times 182 mm (w/h/d)
Mounting dimensions	Approx. 182 \times 53 \times 163 mm (w/h/d)
Mass	Approx. 1.5 kg
Supplied accessories	Card remote commander RM-X95 (CDX-M700R only) RM-X96 (CDX-M600R only) Parts for installation and connections (1 set)
Optional accessories	Rotary commander RM-X4S BUS cable (supplied with an RCA pin cord) RC-61 (1 m), RC-62 (2 m) Compact disc single adaptor CSA-8
Optional equipment	CD changer (10 discs) CDX-828, CDX-737 MD changer (6 discs) MDX-65 Other CD/MD units with the Sony-BUS system Source selector XA-C30 DAB tuner unit XT-100DAB Digital equalizer preamplifier* ² XDP-210EQ, XDP-4000X

*¹ Equipped with front, rear and sub outputs:
CDX-M700R only

Equipped with front and rear outputs:
CDX-M600R only

*² CDX-M600R only

Design and specifications are subject to change without notice.

Troubleshooting guide

The following checklist will help you remedy the problems you may encounter with your unit. Before going through the checklist below, check the connection and operating procedures.

General

Problem	Cause/Solution
No sound.	<ul style="list-style-type: none">• Cancel the ATT function.• Set the fader control to the centre position for two-speaker system.• Press \oplus of the VOL button to adjust the volume.
The contents of the memory have been erased.	<ul style="list-style-type: none">• The power cord or battery has been disconnected.• The reset button has been pressed. → Store again into the memory.
No beep sound.	The beep sound is cancelled (page 35).
The sound is noisy.	You are using a mobile phone.

CD/MD playback

Problem	Cause/Solution
A disc cannot be loaded.	<ul style="list-style-type: none">• Another CD is already loaded.• The CD is forcibly inserted upside down or in the wrong way.
Playback does not begin.	Defective MD or dirty CD.
A disc is automatically ejected.	The ambient temperature exceeds 50°C.
CD will not be ejected.	You have closed the front panel or pushed the disc forcibly into the unit while the unit was ejecting the disc after you pressed \blacktriangle . → Press the reset button.
The operation buttons do not function.	Press the reset button.
The sound skips due to vibration.	<ul style="list-style-type: none">• The unit is installed at an angle of more than 60°.• The unit is not installed in a sturdy part of the car.
The sound skips.	A dirty or defective disc.
Cannot turn off the "-----" indication.	You cannot label CDs unless you connect a CD unit with the custom file function. → Press LIST for two seconds.

Radio reception

Problem	Cause/Solution
Preset tuning is not possible.	<ul style="list-style-type: none">• Store the correct frequency in the memory.• The broadcast signal is too weak.
The stations cannot be received. The sound is hampered by noises.	Connect a power aerial control lead (blue) or accessory power supply lead (red) to the power supply lead of a car's aerial booster. (Only when your car has built-in FM/MW/LW aerial in the rear/side glass.)
Automatic tuning is not possible.	The broadcast signal is too weak. → Use manual tuning.
The "ST" indication flashes.	<ul style="list-style-type: none">• Tune in the frequency accurately.• The broadcast signal is too weak. → Set to the Mono mode (page 17).

RDS

Problem	Cause/Solution
The SEEK starts after a few seconds of listening.	The station is non-TP or has weak signal. → Press (AF/TA) to select "AF TA off."
No traffic announcements.	<ul style="list-style-type: none">• Activate "TA."• The station does not broadcast any traffic announcements despite being TP. → Tune to another station.
PTY displays "None."	The station does not specify the programme type.

DSP functions

Problem	Cause/Solution
No sound, or sound is too low.	The volume of the speakers may have been automatically lowered in order to maximize the effect of the listening position adjustment. → Press ← or → to adjust the balance. The speaker balance can be set separately for DSP on mode and DSP off mode (page 29).

Error displays (when an optional CD/MD unit is connected)

The following indications will flash for about five seconds, and an alarm sound will be heard.

Display	Cause	Solution
NO Mag	The disc magazine is not inserted in the CD/MD unit.	Insert the magazine in the CD/MD unit.
NO Disc	No disc is inserted in the CD/MD unit.	Insert discs in the CD/MD unit.
NG Discs	A CD/MD cannot play because of some problem (dirty CD, defective MD etc.).	Insert another CD/MD.
Error ^{*1}	A CD is dirty or inserted upside down. ^{*2}	Clean or insert the CD correctly.
	An MD does not playback because of some problem. ^{*2}	Insert another MD.
Blank ^{*1}	No tracks have been recorded on an MD. ^{*2}	Play an MD with recorded tracks on it.
PushReset	The CD/MD unit cannot be operated because of some problem.	Press the reset button on the unit.
Not Ready	The lid of the MD unit is open or the MDs are not inserted properly.	Close the lid or insert the MDs properly.
High Temp	The ambient temperature is more than 50°C.	Wait until the temperature goes down below 50°C.

^{*1} When an error occurs during playback of an CD or MD, the disc number of the CD or MD does not appear in the display.

^{*2} The disc number of the disc causing the error appears in the display.

If the above-mentioned solutions do not help improve the situation, consult your nearest Sony dealer.

¡Bienvenido!

Gracias por adquirir el reproductor de discos compactos Sony. Esta unidad permite disfrutar de varias funciones mediante el uso de los siguientes accesorios de control:

Accesorios suministrados

Mando a distancia de tarjeta
RM-X95 (para el CDX-M700R)
RM-X96 (para el CDX-M600R)

Accesorios opcionales

Mando rotativo RM-X4S

Además de las operaciones de reproducción de CD y radio, puede ampliar el sistema mediante la conexión de unidades opcionales de CD/MD*1.

Cuando utilice esta unidad o una opcional de CD conectada con función CD TEXT, la información de CD TEXT aparecerá en el visor al reproducir discos CD TEXT*2.

*1 *Es posible conectar cambiadores o reproductores de CD o MD.*

*2 *Un disco CD TEXT es un CD de audio que incluye información, como el nombre del disco, el nombre del artista y los nombres de los temas. Esta información está grabada en el disco.*

Precauciones



CLASS 1
LASER PRODUCT

Esta etiqueta está situada en la parte inferior del chasis.



CAUTION—INVISIBLE LASER RADIATION WHEN OPEN
DO NOT STARE INTO BEAM OR
VIEW DIRECTLY WITH OPTICAL INSTRUMENTS

Esta etiqueta está situada en el chasis interno de la unidad de activación.

- Si aparca el automóvil bajo la luz solar directa y se produce un considerable aumento de temperatura en su interior, deje que la unidad se enfríe antes de utilizarla.
- Si la unidad no recibe alimentación, compruebe las conexiones en primer lugar. Si todo está en orden, examine el fusible.
- Si el automóvil dispone de antena motorizada, ésta se extenderá automáticamente durante el funcionamiento de la unidad.

Si desea realizar alguna consulta o solucionar algún problema referentes a la unidad que no aparezcan en este manual, póngase en contacto con el proveedor Sony más próximo.

Condensación de humedad

En días lluviosos o en zonas muy húmedas, es posible que se condense humedad en las lentes del interior de la unidad. Si esto ocurre, ésta no funcionará correctamente. En este caso, extraiga el disco y espere una hora aproximadamente hasta que se haya evaporado la humedad.

Notas sobre los discos compactos

Un disco sucio o defectuoso puede causar pérdidas de sonido durante la reproducción de CD. Para obtener un sonido óptimo, coja el disco de la siguiente forma. Coja el disco por los bordes y no toque la superficie sin etiqueta.



No adhiera papel ni cinta en los discos.

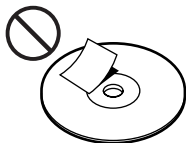

No esponga los discos a la luz solar directa ni a fuentes térmicas, como conductos de aire caliente. No deje los discos en un automóvil aparcado bajo la luz solar directa, en cuyo interior pueda producirse un considerable aumento de temperatura.



Antes de reproducir un disco, frótelo con un paño limpiador opcional. Hágalo en la dirección de las flechas de la ilustración.



No utilice disolventes tales como bencina, diluyentes, limpiadores disponibles en las tiendas del ramo ni aerosoles destinados a discos analógicos.

Notas sobre los discos

Si emplea los discos descritos a continuación, el residuo adherente puede causar que el CD deje de girar y producir fallos de funcionamiento o dañar los discos.

No utilice discos compactos de segunda mano o de alquiler que tengan residuos adherentes en la superficie (por ejemplo, de adhesivos despegados o tinta, o de restos de pegamento de los adhesivos).

**Residuos adherentes.
Tinta adherente.**



No utilice discos compactos de alquiler con etiquetas viejas que estén comenzando a despegarse.

Adhesivos que empiezan a despegarse y dejan un residuo adherente.



No emplee discos compactos con etiquetas o adhesivos fijados.

Etiquetas adheridas.

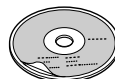

Reproducción de discos compactos de 8 cm

Utilice el adaptador opcional para discos compactos sencillos de Sony (CSA-8) para proteger el reproductor de CD contra daños.

Notas sobre discos CD-R

- Es posible reproducir discos CD-R (discos compactos grabables) en esta unidad. No obstante, algunos discos CD-R no podrán reproducirse en esta unidad en función de las condiciones del equipo de grabación o del propio disco CD-R.
- No es posible reproducir discos CD-R no finalizados (Es preciso que los discos CD-R grabados estén finalizados para poder reproducirse en el reproductor de CD de audio).
- No es posible reproducir discos CD-RW (discos compactos reescribibles) en este reproductor.

Índice

Localización de los controles	6
-------------------------------------	---

Procedimientos iniciales

Restauración de la unidad	8
Ajustes de cancelación de la seguridad	8
Activación/desactivación de la unidad	8
Utilización del menú	9
Ajuste del reloj	9

Reproductor de CD

Unidad de CD/MD (opcional)

Reproducción de un CD (sólo con esta unidad)	10
Reproducción repetida de temas — Reproducción repetida	12
Reproducción de temas en orden aleatorio — Reproducción aleatoria	12
Asignación de títulos a los discos compactos — Memorando de discos (unidad de CD con función de archivo personalizado)	13
Localización de discos mediante el título — Función de listado (unidad de CD con función de archivo personalizado o unidad de MD)	14
Selección de temas específicos para su reproducción — Función de banco (unidad de CD con función de archivo personalizado)	15

Radio

Memorización automática de emisoras — Memorización de la mejor sintonía (BTM)	16
Memorización de las emisoras deseadas	16
Recepción de emisoras memorizadas	17

RDS

Descripción general de la función RDS	18
Visualización del nombre de la emisora	18
Resintonización automática del mismo programa — Frecuencias alternativas (AF)	18
Recepción de anuncios de tráfico	20
Programación de emisoras RDS con los datos AF y TA	21
Localización de emisoras mediante el tipo de programa	22
Ajuste automático del reloj	23

DAB

Descripción general de la función DAB	23
Operaciones básicas de DAB	24
Memorización automática de servicios DAB — BTM	25
Memorización manual de servicios DAB — Memorización manual	25
Recepción de programas DAB	26
Ajustes de recepción de audio	27
Localización de un servicio DAB por tipo de programa (PTY)	27

DSP (sólo CDX-M700R)

Ajuste del ecualizador	28
Selección de la posición de audición	29
Selección de un menú de sonido de baja frecuencia — Organizador de sonido de baja frecuencia dinámico (DSO)	29
Ajuste del balance (BAL)	30
Ajuste del equilibrio frontal y posterior	30
Ajuste del volumen de los altavoces potenciadores de graves	31
Audición de cada fuente de programa con su DSO registrado — Memoria de sonido fuente (SSM)	31

Otras funciones

Etiquetado del mando rotativo	32
Uso del mando rotativo	32
Ajuste de las características de sonido (Sólo CDX-M600R)	34
Atenuación del sonido	34
Cambio de los ajustes de sonido y visualización	35
Refuerzo de los graves — D-bass (Sólo CDX-M600R)	36
Selección del analizador de espectros	36
Ajuste del sonido y la frecuencia del preamplificador ecualizador (Sólo CDX-M600R)	37

Información complementaria

Mantenimiento	37
Desmontaje de la unidad	38
Especificaciones	40
Guía de solución de problemas	41

Localización de los controles

Mando a distancia inalámbrico

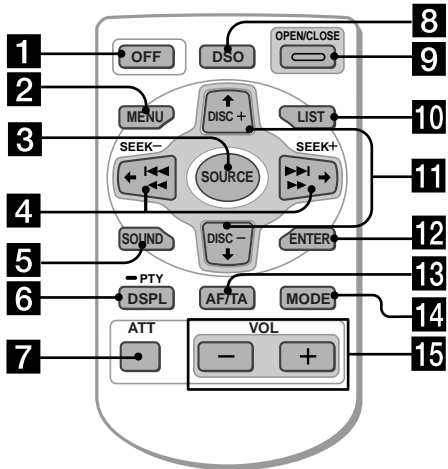

Para obtener más información, consulte las páginas enumeradas.

- 1** Botón OFF 8, 10
- 2** Botón MENU 9, 11, 12, 13, 14, 15, 16, 17, 19, 21, 23, 25, 27, 28, 30, 31, 35, 36
- 3** Botón SOURCE (TUNER/CD/MD) 8, 10, 11, 14, 16, 17, 24, 28, 29, 30, 31, 36
- 4** Botones ◀/▶ (SEEK/AMS -/+) 9, 11, 12, 13, 15, 17, 19, 21, 23, 24, 25, 27, 28, 29, 30, 31, 34, 35, 36
Sensor de música automático (◀◀/▶▶) 11
Búsqueda manual (◀◀/▶▶) 11
Búsqueda 17
- 5** Botón SOUND 28, 29, 30, 31, 34
- 6** Botón DSPL/PTY (cambio del modo de indicación/tipo de programa) 10, 11, 13, 22, 27
- 7** Botón ATT (atenuar) 34
- 8** CDX-M700R:
Botón DSO (Organizador dinámico de sonido de baja frecuencia) 29

CDX-M600R:
Botón D-BASS 36
- 9** Botón OPEN/CLOSE 10
- 10** Botón LIST 13, 14, 26
- 11** Botones ↑/↓ (PRST/DISC -/+)
9, 11, 12, 13, 14, 15, 16, 17, 19, 21, 22, 23, 24, 25, 26, 27, 28, 30, 31, 35, 36
Durante la reproducción de CD/MD:
Cambio de discos 11
Durante la recepción de la radio:
Selección de emisoras memorizadas 17
- 12** Botón ENTER 9, 13, 14, 15, 16, 17, 19, 21, 22, 23, 25, 26, 27, 28, 30, 31, 35, 36
- 13** Botón AF/TA 18, 19, 20, 21
- 14** Botón MODE 10, 14, 16, 17, 24
Durante la reproducción de CD/MD:
Selección de unidad de CD/MD 10, 14
Durante la recepción de la radio:
Selección de banda (BAND) 16, 17
- 15** Botones VOL (ajuste de volumen) 20, 31

No es posible utilizar con el mando a distancia de tarjeta una unidad que se haya apagado pulsando (OFF) durante dos segundos, a menos que pulse (SOURCE) en la unidad o que inserte un CD para que ésta se active primero.

Localización de los controles

Cara de seguridad

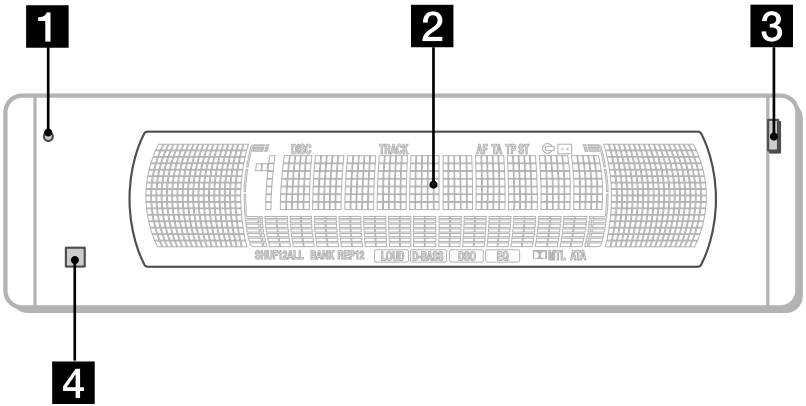

Cara de operaciones

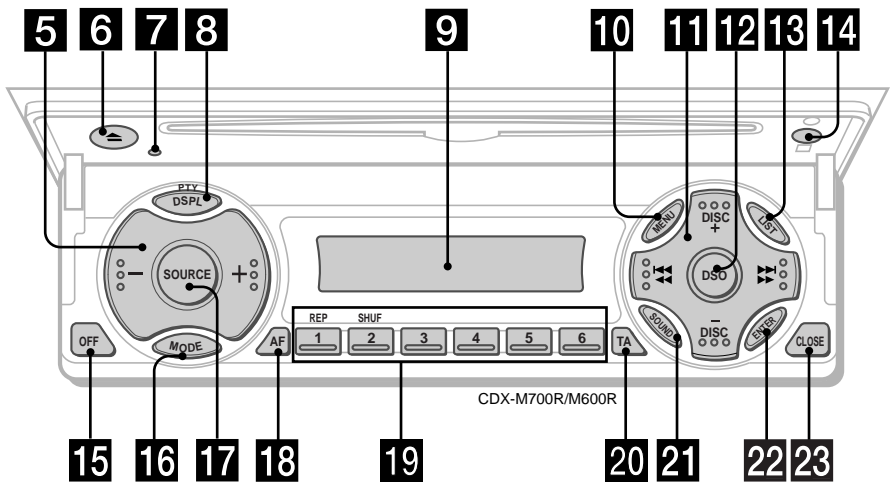

Los botones correspondientes del mando a distancia inalámbrico controlan las mismas funciones que los de esta unidad.

- 1 7** Botón de restauración 8
- 2** Visor principal
- 3** Botón OPEN 38
- 4 14** Receptor para el mando a distancia de tarjeta
- 5** Botones de ajuste de volumen
- 6** Botón ▲ (expulsión) 10
- 8** Botón DSPL/PTY (cambio del modo de indicación/tipo de programa)
- 9** Visor secundario
- 10** Botón MENU
- 11** Botones DISC/PRST +/- (cursor arriba/abajo)
Botones SEEK/AMS +/- (cursor izquierda/derecha) 16
- 12** CDX-M700R:
Botón DSO

CDX-M600R:
Botón D-BASS
- 13** Botón LIST
- 15** Botón OFF*
- 16** Botón MODE
- 17** Botón SOURCE (TUNER/CD/MD)
- 18** Botón AF 18, 19, 21
- 19** Botones numéricos
Durante la recepción de la radio:
Selección de número de memorización
16, 17, 19, 21, 26
Durante la reproducción de CD/MD:
① REP 12
② SHUF 12
- 20** Botón TA 19, 20, 21
- 21** Botón SOUND
- 22** Botón ENTER
- 23** Botón CLOSE

* **Advertencia sobre la instalación en un automóvil que no disponga de posición ACC (accesorios) en el interruptor de la llave de encendido**
Asegúrese de pulsar (OFF) en la unidad durante dos segundos para desactivar la indicación del reloj después de apagar el motor.

Si pulsa (OFF) sólo momentáneamente, la indicación del reloj no se desactivará y esto causará el desgaste de la batería.

Restauración de la unidad

Antes de utilizar la unidad por primera vez o después de sustituir la batería del automóvil, es necesario restaurar dicha unidad.

Pulse el botón de restauración con un objeto puntiagudo, como un bolígrafo.

Botón de restauración

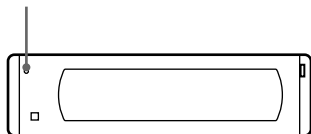

Nota

Al pulsar el botón de restauración se borrarán los ajustes del reloj y algunas funciones memorizadas.

Ajustes de cancelación de la seguridad

Realice los siguientes ajustes iniciales antes de utilizar la unidad por primera vez, tras sustituir la batería del automóvil o después de restaurar la unidad.

Asegúrese de realizar estos ajustes, ya que en caso contrario el panel frontal permanecerá desactivado y no podrá utilizar la unidad.

- 1 Pulse el botón de restauración.**
Aparecerá "Code in".
- 2 Pulse los botones del mando a distancia de tarjeta y envíe el código de seguridad.**
Consulte la documentación suministrada para obtener información detallada sobre los botones del código de seguridad.
Una vez confirmado el código, el visor mostrará el reloj y podrá utilizar la unidad con normalidad.

Notas

- Lleve consigo el mando a distancia de tarjeta cuando se ausente del automóvil.
- Si olvida el código de seguridad, consulte con un centro de servicio técnico Sony. Asegúrese de llevar consigo el mando a distancia de tarjeta.

Activación/desactivación de la unidad

Activación de la unidad

Pulse **(SOURCE)** o inserte un CD en la unidad. Para obtener información detallada sobre el funcionamiento, consulte las páginas 10 (CD/MD) y 16 (radio).

Desactivación de la unidad

Pulse **(OFF)** para detener la reproducción de CD/MD o la recepción de la radio (las teclas permanecerán iluminadas y el visor encendido).

Pulse **(OFF)** durante dos segundos para apagar completamente la unidad.

Nota

Si el automóvil no dispone de posición ACC en la llave del interruptor de encendido, asegúrese de desactivar la unidad pulsando **(OFF)** durante dos segundos para evitar el desgaste de la batería del vehículo.

Utilización del menú

Esta unidad se utiliza mediante la selección de elementos en un menú.

Para realizar una selección, entre en el modo de menú y elija \uparrow/\downarrow (arriba/abajo) o \leftarrow/\rightarrow (izquierda/derecha).

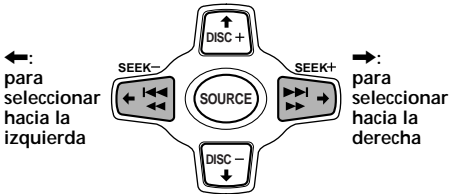
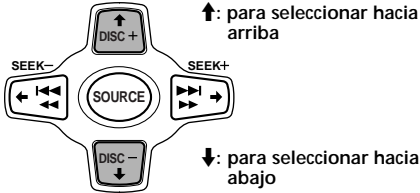

Ajuste del reloj

El reloj dispone de una indicación digital de 24 horas.

Ejemplo: Para ajustar el reloj en 10:08

- 1 Pulse **(MENU)** y, a continuación, pulse \uparrow o \downarrow varias veces hasta que aparezca "Clock".



- 1 Pulse **(ENTER)**.

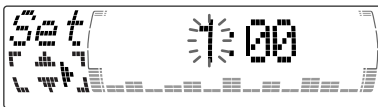

Los dígitos de la hora parpadean.

- 2 Pulse \uparrow o \downarrow para ajustar la hora.

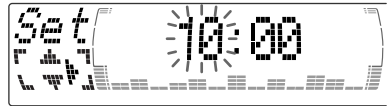

- 3 Pulse \rightarrow .

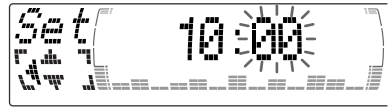

Los dígitos de los minutos parpadean.

- 4 Pulse \uparrow o \downarrow para ajustar los minutos.

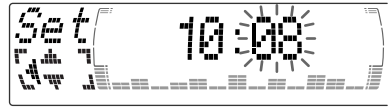

- 2 Pulse **(ENTER)**.



El reloj se pone en funcionamiento.

Consejo

Es posible ajustar el reloj automáticamente con la función RDS (página 22).

Nota

Con el ajuste inicial, la indicación del reloj aparece mientras la unidad está apagada.

Si el modo D.Info está ajustado en "on", la hora siempre se mostrará (excepto para algunas funciones del modo SA) (página 35).

Reproductor de CD Unidad de CD/MD (opcional)

Además de reproducir el CD con esta unidad, también puede controlar las unidades externas de CD/MD.

Si conecta una unidad de CD con función CD TEXT, la información CD TEXT aparecerá en el visor al reproducir discos CD TEXT.

Reproducción de un CD

(sólo con esta unidad)

- 1 Pulse **(OPEN/CLOSE)** en el mando a distancia de tarjeta e inserte el CD. La reproducción se iniciará de forma automática.

Cara con la etiqueta hacia arriba

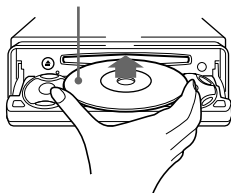

- 2 Pulse **(OPEN/CLOSE)** en el mando a distancia de tarjeta para cerrar el panel frontal.

Si ya se ha insertado un CD, pulse **(SOURCE)** varias veces hasta que aparezca "CD" para iniciar la reproducción.

Indicación de CD



Nota

Si desea reproducir un CD de 8 cm, utilice el adaptador opcional para discos compactos sencillos Sony (CSA-8).

Cuando finalice el último tema del CD

La indicación del número de tema volverá a mostrar el valor "1", y la reproducción volverá a iniciarse desde el primer tema del CD.

Para	Pulse
Detener la reproducción	(OFF)
Expulsar el CD	(OPEN/CLOSE) y después ▲

Reproducción de discos compactos (CD) o de minidiscos (MD) (con una unidad opcional de CD/MD)

- 1 Pulse **(SOURCE)** varias veces para seleccionar "CD" o "MD".
- 2 Pulse **(MODE)** hasta que aparezca la unidad que desee. Se inicia la reproducción de CD/MD.

Todos los discos de la unidad actual de CD/MD se reproducen desde el principio.

Cambio de los elementos del visor

Cada vez que pulse **(DSPL/PTY)** durante la reproducción de CD, discos CD TEXT o MD, el elemento cambiará de la siguiente forma:



*1 Con una unidad opcional de CD/MD conectada.

*2 Si no ha asignado título al disco CD o CD TEXT ("Asignación de títulos a los discos compactos" en la página 13) o si no hay ningún título de disco registrado en el MD, el visor mostrará "NO D.Name".

*3 Si reproduce un disco CD TEXT, el nombre del artista aparecerá en el visor después del título del disco. (Sólo para discos CD TEXT con nombre del artista.)

*4 Si el título del tema de un disco CD TEXT o MD no está previamente registrado, el visor mostrará "NO T.Name".

*5 Con la función AF/TA activada.

Una vez seleccionado el elemento deseado, el visor cambiará automáticamente al modo de desplazamiento de indicaciones después de unos segundos.

En el modo de desplazamiento de indicaciones, todos los elementos anteriores se desplazan por el visor de uno en uno por orden.

Nota

Si utiliza etiquetas personalizadas, siempre tendrán prioridad sobre la información CD TEXT original al mostrarse dicha información.

Consejo

Es posible desactivar el modo de desplazamiento de indicaciones. (Consulte "Cambio de los ajustes de sonido y visualización" en la página 35).

Desplazamiento automático del título de un disco

— Desplazamiento automático

Si el título del disco, el nombre del artista o el título del tema de un disco CD TEXT o MD supera los 10 caracteres y la función de desplazamiento automático está activada, la información se desplazará automáticamente por el visor de la siguiente forma:

- El título del disco aparece al cambiar el disco (si el título del disco se selecciona como elemento de visualización).
- El título del tema aparece al cambiar el tema (si el título del tema se selecciona como elemento de visualización).
- El título del disco o del tema aparece en función del ajuste al pulsar (SOURCE) para seleccionar un MD o un disco CD TEXT.

Si pulsa (DSPL/PTY) para cambiar el elemento mostrado, el título del disco o del tema del disco CD TEXT o del MD se desplaza automáticamente tanto si activa como si desactiva la función.

1 Durante la reproducción, pulse (MENU).

2 Pulse ↑ o ↓ varias veces hasta que aparezca "A.Scr1".

3 Pulse → para seleccionar "A.Scr1 on".

4 Pulse (ENTER).

Para cancelar la función de desplazamiento automático, seleccione "A.Scr1 off" en el paso 3.

Nota

Con algunos discos CD TEXT con un gran número de caracteres, pueden producirse las siguientes situaciones:

- Algunos de los caracteres no se muestran.
- La función de desplazamiento automático no funciona.

Localización de un tema específico

— Sensor de música automático (AMS)

Durante la reproducción, pulse ← o → momentáneamente para cada tema que desee omitir.

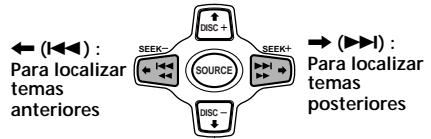

Localización de un punto específico de un tema — Búsqueda manual

Durante la reproducción, pulse y mantenga pulsado ← o →. Deje de pulsarlo cuando encuentre el punto que desee.

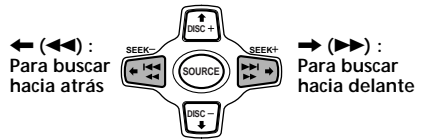

Nota

Si "||||| |||||" o "||||| |||||" aparece en el visor, significa que ha llegado al principio o al final del disco, por lo que no podrá continuar.

Localización de discos

— Selección de discos

Si hay una unidad opcional de CD/MD conectada, pulse ↑ o ↓ para seleccionar el disco deseado.

↑ (DISC +) : Para los discos sucesivos

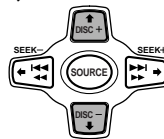

↓ (DISC -) : Para los discos anteriores

El disco deseado de la unidad actual de CD/MD opcional comenzará a reproducirse.

Reproducción repetida de temas — Reproducción repetida

El CD de la unidad principal se repetirá automáticamente al llegar al final. Para la reproducción repetida, es posible seleccionar:

- Repeat 1 — para repetir un tema.
- Repeat 2 — para repetir el disco que se encuentre en la unidad opcional de CD/MD.

1 Durante la reproducción, pulse (MENU).

2 Pulse ↑ o ↓ varias veces hasta que aparezca "Repeat".

3 Pulse → varias veces hasta que el ajuste deseado aparezca en el visor.

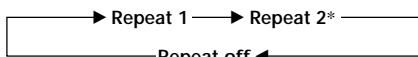

* "Repeat 2" sólo se encuentra disponible cuando se conectan una o más unidades opcionales de CD, o las unidades opcionales de MD.



Se inicia la reproducción repetida.

Para volver al modo de reproducción normal, seleccione "Repeat off" en el paso 3.

Consejo

Si selecciona el modo con los botones de la unidad, pulse (1) (REP) varias veces hasta que aparezca el modo deseado.

Reproducción de temas en orden aleatorio — Reproducción aleatoria

Es posible seleccionar:

- Shuf 1 — para reproducir los temas del disco actual en orden aleatorio.
- Shuf 2 — para reproducir los temas de la unidad actual de CD/MD en orden aleatorio.
- Shuf All — para reproducir todos los temas de todas las unidades opcionales de CD/MD en orden aleatorio.

1 Durante la reproducción, pulse (MENU).

2 Pulse ↑ o ↓ varias veces hasta que aparezca "Shuf".

3 Pulse → varias veces hasta que el ajuste deseado aparezca en el visor.

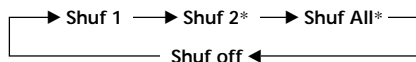

* "Shuf 2" y "Shuf All" sólo se encuentran disponibles cuando se conectan una o más unidades opcionales de CD, o las unidades opcionales de MD.



Se inicia la reproducción en orden aleatorio.

Para volver al modo de reproducción normal, seleccione "Shuf off" en el paso 3.

Consejo

Si selecciona el modo con los botones de la unidad, pulse (2) (SHUF) varias veces hasta que aparezca el modo deseado.

Asignación de títulos a los discos compactos

— Memorando de discos
(unidad de CD con función de archivo personalizado)

Es posible asignar un título personalizado a cada disco, utilizando un máximo de ocho caracteres para cada uno. La asignación de títulos permitirá localizar discos mediante el título (página 14) y seleccionar temas específicos para su reproducción (página 15).

- 1 Inicie la reproducción del disco que desee etiquetar.
- 2 Pulse **(MENU)** y, a continuación, **↑** o **↓** varias veces hasta que aparezca "Name Edit".

- 3 Pulse **(ENTER)**.

Modo de edición de títulos

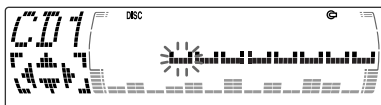

- 4 Introduzca los caracteres.

- 1 Pulse **↑** varias veces para seleccionar los caracteres que desee.
(A → B → C → ... Z → 0 → 1 → 2 → ... 9 → + → - → * → / → \ → > → < → . → _)

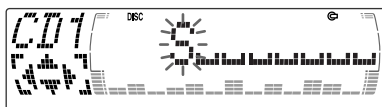

Si pulsa **↓** varias veces, los caracteres aparecerán en orden inverso.
Si desea introducir un espacio en blanco entre caracteres, seleccione " _ ".

- 2 Pulse **→** después de localizar el carácter deseado.
El siguiente carácter parpadeará.

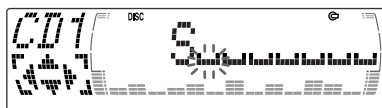

Si pulsa **←**, el carácter anterior parpadeará.

- 3 Repita los pasos 1 y 2 para introducir el título completo.

- 5 Para volver al modo normal de reproducción de CD, pulse **(ENTER)**.

Consejos

- Para borrar o corregir un nombre, introduzca " _ " (barra inferior) por cada carácter.
- Existe otro método para comenzar a asignar título al CD. Pulse **(LIST)** durante dos segundos en lugar de realizar los pasos 2 y 3. También puede completar la operación manteniendo pulsado **(LIST)** durante dos segundos en lugar de realizar el paso 5.

Visualización del memorando de discos

Pulse **(DSPL/PTY)** durante la reproducción de un CD o de un disco CD TEXT.

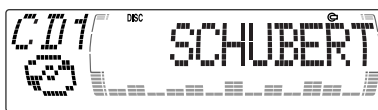

Cada vez que pulse **(DSPL/PTY)** durante la reproducción de un CD o de un disco CD TEXT, los elementos cambiarán de la siguiente forma:

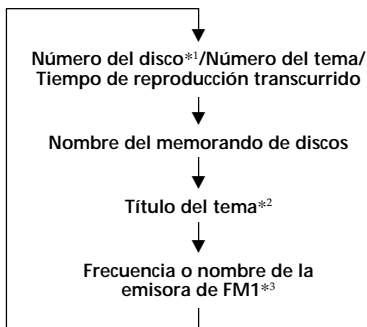

- *1 Con una unidad opcional de CD conectada.
- *2 Si conecta una unidad opcional de CD con la función CD TEXT, el visor mostrará la información CD TEXT al reproducir discos CD TEXT.
- *3 Con la función AF/TA activada.

Borrado del memorando de discos

- 1 Pulse **(SOURCE)** varias veces para seleccionar "CD".
- 2 Pulse **(MODE)** varias veces para seleccionar la unidad de CD con función de archivo personalizado.
- 3 Pulse **(MENU)** y, a continuación, pulse **↑** o **↓** varias veces hasta que aparezca "Name Del".
- 4 Pulse **(ENTER)**.
- 5 Pulse **↑** o **↓** varias veces para seleccionar el nombre de disco que desee borrar.
- 6 Pulse **(ENTER)** durante dos segundos. El nombre se borrará. Repita los pasos 5 y 6 para borrar otros nombres.
- 7 Pulse **(MENU)** dos veces. La unidad vuelve al modo normal de reproducción de CD.

Nota

Si se borra el nombre personalizado, el visor mostrará la información CD TEXT original.

Localización de discos mediante el título

— Función de listado (unidad de CD con función de archivo personalizado o unidad de MD)

Esta función puede utilizarse con discos a los que se ha asignado un título personalizado. Para obtener más información sobre los nombres de memorando de disco, consulte "Asignación de títulos a los discos compactos" (página 13).

- 1 Pulse **(LIST)**. El título asignado al disco actual aparece en el visor.

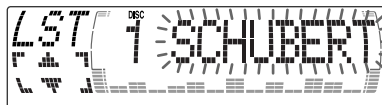

Al asignar un nombre de memorando a un disco CD TEXT, dicho nombre tendrá prioridad sobre la información original de CD TEXT.

- 2 Pulse **↑** (DISC +) o **↓** (DISC -) varias veces hasta que encuentre el disco deseado.
- 3 Pulse **(ENTER)** para reproducir el disco.

Notas

- Los títulos de tema no aparecen durante la reproducción de un disco CD TEXT o de un MD.
- Si no hay discos en el cargador, el visor mostrará "NO Disc".
- Si no se ha asignado ningún archivo personalizado a un disco, el visor mostrará "*****".
- No es posible mostrar ciertas letras durante la reproducción de un disco CD TEXT o MD.

Selección de temas específicos para su reproducción — Función de banco (unidad de CD con función de archivo personalizado)

Si asigna una etiqueta al disco, puede programar la unidad para omitir o reproducir los temas que desee.

- 1 Comience a reproducir el disco al que desee asignar título.
- 2 Pulse **(MENU)** y, a continuación, pulse **↑** o **↓** varias veces hasta que aparezca "Bank Sel".
- 3 Pulse **(ENTER)**.

Modo de edición de banco

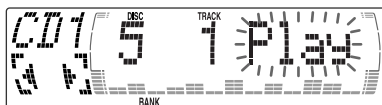

- 4 Asigne título a los temas.
 - 1 Pulse **←** o **→** varias veces para seleccionar el tema que desee etiquetar.
 - 2 Pulse **(ENTER)** varias veces para seleccionar "Play".
- 5 Repita el paso 4 para definir "Play" (reproducción) o "Skip" (omisión) para todos los temas.
- 6 Pulse **(MENU)** dos veces.
La unidad vuelve al modo normal de reproducción de CD.

Notas

- Es posible definir el modo "Play" y "Skip" para un máximo de 24 temas.
- No es posible definir el modo "Skip" para todos los temas de un CD.

Reproducción sólo de temas específicos

Es posible seleccionar:

- "Bank on" — para reproducir los temas con el ajuste "Play".
- "Bank inv" (inverso) — para reproducir los temas con el ajuste "Skip".

- 1 Durante la reproducción, pulse **(MENU)** y, a continuación, **↑** o **↓** varias veces hasta que aparezca "Bank".

- 2 Pulse **→** varias veces hasta que aparezca el ajuste deseado.

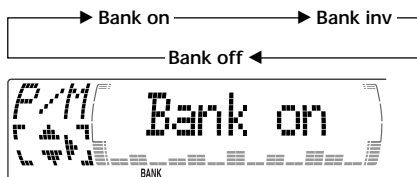

- 3 Pulse **(ENTER)**.
La reproducción se inicia a partir del tema siguiente.

Para recuperar el modo de reproducción normal, seleccione "Bank off" en el paso 2.

Radio

Memorización automática de emisoras

— Memorización de la mejor sintonía (BTM)

Esta unidad selecciona las emisoras de señal más intensa y las memoriza por orden de frecuencia. Es posible almacenar hasta 6 emisoras en casa banda (FM1, FM2, FM3, MW y LW).

Precaución

Para sintonizar emisoras durante la conducción, utilice la función de memorización de la mejor sintonía para evitar accidentes.

1 Pulse **(SOURCE)** varias veces para seleccionar el sintonizador.

Cada vez que pulse **(SOURCE)**, la fuente cambia de la siguiente forma:

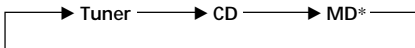

* Si el equipo opcional correspondiente no está conectado, el elemento no aparecerá.

2 Pulse **(MODE)** varias veces para seleccionar la banda.

Cada vez que pulse **(MODE)**, la banda cambia de la siguiente forma:



3 Pulse **(MENU)** y, a continuación, pulse **↑** o **↓** varias veces hasta que aparezca "BTM".

4 Pulse **(ENTER)**.

La unidad almacena en los botones numéricos las emisoras por orden de frecuencia.

La unidad emite un pitido al almacenar el ajuste.

Notas

- La unidad no almacena emisoras de señales débiles. Si sólo pueden recibirse unas pocas emisoras, algunos botones numéricos conservarán sus ajustes anteriores.
- Si el visor muestra algún número, la unidad almacenará las emisoras a partir del mostrado en el visor.
- Si no hay ningún CD en la unidad, sólo aparecerá la banda del sintonizador incluso si pulsa **(SOURCE)**.

Memorización de las emisoras deseadas

Es posible memorizar hasta 18 emisoras de FM (6 para FM1, 6 para FM2 y 6 para FM3), hasta 6 emisoras de MW y hasta seis emisoras de LW en el orden que desee.

1 Pulse **(SOURCE)** varias veces para seleccionar el sintonizador.

2 Pulse **(MODE)** varias veces para seleccionar la banda.

3 Pulse **◀◀** o **▶▶** en la unidad para sintonizar la emisora que desee almacenar en el botón numérico.

4 Pulse el botón numérico que desee (**①** a **⑥**) en la unidad hasta que aparezca "MEM".

En el visor aparecerá la indicación del botón numérico.

Nota

Si almacena otra emisora en el mismo botón numérico, la emisora previamente almacenada se borrará.

Recepción de emisoras memorizadas

- 1 Pulse **(SOURCE)** varias veces para seleccionar el sintonizador.
- 2 Pulse **(MODE)** varias veces para seleccionar la banda.
- 3 Pulse **↑** (memorizar arriba) o **↓** (memorizar abajo) varias veces para recibir las emisoras en el orden en el que se almacenaron en la memoria.

Consejo

Si opta por memorizar la emisora con los botones de la unidad, pulse el botón numérico (**(1)** a **(6)**) donde se haya almacenado la emisora deseada.

Si no puede sintonizar una emisora programada

Pulse **←** o **→** para buscar la emisora (sintonización automática).

La exploración se detiene cuando la unidad recibe una emisora. Pulse **←** o **→** varias veces hasta que se reciba la emisora deseada.

Nota

Si la sintonización automática se detiene con demasiada frecuencia, presione **(MENU)** y, a continuación, **↑** o **↓** varias veces hasta que aparezca "Local" (modo de búsqueda local). A continuación, pulse **→** para seleccionar "Local on". Pulse **(ENTER)**.

Sólo se sintonizarán las emisoras de señal relativamente intensa.

Consejos

- Si selecciona el ajuste "Local on", aparecerá "LCL Seek" mientras la unidad busca las emisoras.
- Si sabe cuál es la frecuencia de la emisora que desea escuchar, pulse y mantenga pulsado **←** o **→** hasta que aparezca la frecuencia deseada (sintonización manual).

Si la recepción de FM en estéreo es de mala calidad

— Modo monofónico

- 1 Durante la recepción de radio, pulse **(MENU)** y, a continuación, pulse **↑** o **↓** varias veces hasta que aparezca "Mono".
- 2 Pulse **→** hasta que aparezca "Mono on". El sonido mejorará, aunque será monofónico (la indicación "ST" desaparecerá).
- 3 Pulse **(ENTER)**.

Para recuperar el modo de reproducción normal, seleccione "Mono off" en el paso 2.

Consejo

Es posible desactivar el modo de desplazamiento de indicaciones. (Consulte "Cambio de los ajustes de sonido y visualización" en la página 35).

Descripción general de la función RDS

El sistema de datos de radio (RDS) es un servicio de radiodifusión que permite a las emisoras de FM transmitir información digital complementaria junto con las señales normales de programas de radio. Este sistema estéreo para automóvil ofrece, entre otros, los siguientes servicios: resintonización automática del mismo programa, recepción de anuncios de tráfico y localización de emisoras mediante el tipo de programa.

Notas

- La disponibilidad de todas las funciones RDS está determinada por el país o la región.
- La función RDS puede no activarse correctamente si la señal es débil o si la emisora sintonizada no transmite datos RDS.

Visualización del nombre de la emisora

El nombre de la emisora actual se ilumina en el visor.

Seleccione una emisora de FM (página 16).

Al sintonizar una emisora de FM que transmita datos RDS, el nombre de la misma se ilumina en el visor.



Nota

La indicación "**" significa que se recibe una emisora RDS.

Después de seleccionar el elemento que desee, el visor cambiará automáticamente al modo de desplazamiento de indicaciones pasados unos segundos.

En dicho modo, todos los elementos se desplazan por el visor de uno en uno por orden.

Resintonización automática del mismo programa

— Frecuencias alternativas (AF)

La función de frecuencias alternativas (AF) selecciona y resintoniza automáticamente la emisora de señal más intensa dentro de una red. Mediante el uso de esta función, es posible escuchar continuamente el mismo programa durante un largo viaje sin necesidad de volver a sintonizar la emisora manualmente.

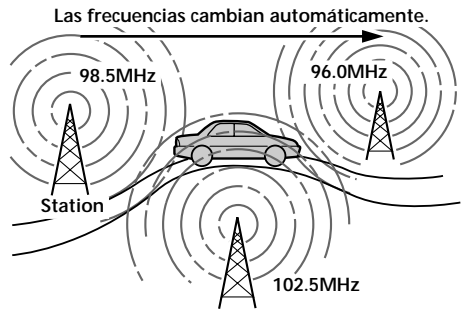

1 Seleccione una emisora de FM (página 16).

2 Pulse **[AF/TA]** varias veces hasta que aparezca "AF on".

La unidad comienza a buscar una emisora alternativa de señal más intensa dentro de la misma red.

Consejo

Si selecciona el modo con los botones de la unidad, pulse **[AF]** hasta que aparezca "AF on".

Cambio de los elementos del visor

Cada vez que pulse (AF/TA), los elementos visualizados cambian de la siguiente forma:

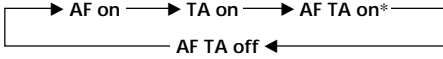

* Seleccione este elemento para activar las funciones AF y TA.

Consejos

- Cada vez que pulse (AF) en la unidad, el elemento cambiará de la siguiente forma: AF on ↔ AF off
- Cada vez que pulse (TA) en la unidad, el elemento cambiará de la siguiente forma: TA on ↔ TA off

Notas

- Si no existe ninguna emisora alternativa en la zona y no es necesario buscarla, desactive la función AF pulsando (AF/TA) varias veces hasta que "AF TA off" se ilumine.
- Cuando "NO AF" y el nombre de la emisora parpadean alternativamente, ello indica que la unidad no encuentra una emisora alternativa en la red.
- Si el nombre de la emisora comienza a parpadear después de seleccionar una emisora con la función AF activada, esto indica que no hay ninguna frecuencia alternativa disponible. Pulse ← o → mientras parpadea el nombre de emisora (en un intervalo de ocho segundos). La unidad comenzará a buscar otra frecuencia con los mismos datos PI (Identificación de programa) ("PI Seek" aparecerá y no se oirá el sonido). Si la unidad no encuentra otra frecuencia, mostrará "NO PI" y volverá a la frecuencia anteriormente seleccionada.

Recepción de programas regionales

La función de activación regional ("REG on") de esta unidad permite permanecer en la sintonía de un programa regional sin cambiar a otra emisora. (Observe que es necesario activar la función AF.) El ajuste de fábrica de la unidad es "REG on". No obstante, si desea desactivar la función, realice lo siguiente:

1 Durante la recepción de radio, pulse (MENU) y, a continuación, pulse ↑ o ↓ varias veces hasta que aparezca "REG".

2 Pulse → hasta que aparezca "REG off".

3 Pulse (ENTER).
Observe que la selección de "REG off" podría causar que la unidad cambie a otra emisora regional de la misma red.

Para volver a la activación regional, seleccione "REG on" en el paso 2.

Nota

Esta función no se activa en el Reino Unido ni en determinadas zonas.

Función de enlace local (sólo Reino Unido)

La función de enlace local permite seleccionar otras emisoras locales de la zona, incluso si no están almacenadas en los botones numéricos.

1 Pulse un botón numérico de la unidad en el que haya almacenado una emisora local.

2 En un intervalo de cinco segundos, vuelva a pulsar el botón numérico de la emisora local.

3 Repita este procedimiento hasta recibir la emisora local que desee.

Recepción de anuncios de tráfico

Los datos de anuncios de tráfico (TA) y programas de tráfico (TP) permiten sintonizar automáticamente una emisora de FM que emita anuncios de tráfico, incluso si está escuchando otras fuentes de programa.

Pulse **(AF/TA)** varias veces hasta que "TA on" o "AF TA on" se ilumine en el visor. La unidad comienza a buscar emisoras que emitan información sobre tráfico. "TP" se ilumina en el visor al encontrar una emisora que emita anuncios de tráfico. Al iniciarse el anuncio de tráfico, "TA" parpadea. Esta indicación deja de parpadear cuando el anuncio finaliza.

Consejos

- Si el anuncio de tráfico comienza mientras escucha otra fuente de programa, la unidad cambia automáticamente al anuncio y vuelve a la fuente original al finalizar éste.
- Si selecciona el modo con los botones de la unidad, pulse **(TA)** hasta que aparezca "TA on".

Nota

"NO TP" parpadea durante cinco segundos si la emisora recibida no emite anuncios de tráfico. A continuación, la unidad comienza a buscar una emisora que los emita.

Para cancelar el anuncio de tráfico actual

Pulse **(AF/TA)**.

Para cancelar todos los anuncios de tráfico, desactive la función pulsando **(AF/TA)** hasta que "AF TA off" se ilumine.

Programación del volumen de los anuncios de tráfico

Es posible programar previamente el nivel de volumen de los anuncios de tráfico, de forma que éstos no pasen inadvertidos. Al comenzar un anuncio, el volumen se ajustará automáticamente al nivel programado.

1 Seleccione el nivel de volumen que desee.

2 Pulse **(AF/TA)** durante dos segundos. Se muestra "TA" y se almacena el ajuste.

Recepción de anuncios de urgencia

Si se emite un anuncio de urgencia mientras escucha la radio, la programación cambiará automáticamente a él. Si escucha otra fuente que no sea la radio, es posible recibir los anuncios de urgencia si activa la función AF o TA. Posteriormente, la unidad cambiará a estos anuncios independientemente de la fuente que esté escuchando en ese momento.

Programación de emisoras RDS con los datos AF y TA

Al programar las emisoras RDS, la unidad almacena los datos de cada emisora, así como su frecuencia, de forma que no sea necesario activar la función AF o TA cada vez que sintonice la emisora programada. Es posible seleccionar un ajuste diferente (AF, TA o ambos) para cada emisora programada, o bien el mismo para todas.

Programación del mismo ajuste para todas las emisoras programadas

- 1 Seleccione una banda de FM (página 16).
- 2 Pulse **(AF/TA)** varias veces para seleccionar "AF on", "TA on" o "AF TA on" (tanto para la función AF como para la TA).
Observe que si selecciona "AF TA off" se almacenarán tanto las emisoras RDS como las que no lo son.

Consejo

Si selecciona el modo con los botones de la unidad, pulse **(AF)** y/o **(TA)** para seleccionar "AF on" y/o "TA on". Tenga presente que al seleccionar "AF off" o "TA off", se almacenarán no sólo las emisoras RDS, sino también las que no lo son.

- 3 Pulse **(MENU)** y, a continuación, pulse **↑** o **↓** varias veces hasta que aparezca "BTM".
- 4 Pulse **→** hasta que parpadee "BTM".
- 5 Pulse **(ENTER)**.

Programación de ajustes diferentes para cada emisora programada

- 1 Seleccione una banda de FM y sintonice la emisora que desee (página 16).
- 2 Pulse **(AF/TA)** varias veces para seleccionar "AF on", "TA on" o "AF TA on" (tanto para la función AF como para la TA).

Consejo

Si selecciona el modo con los botones de la unidad, pulse **(AF)** y/o **(TA)** para seleccionar "AF on" y/o "TA on".

- 3 Pulse el botón numérico deseado hasta que aparezca "MEM".
Repita el procedimiento a partir del paso 1 para programar otras emisoras.

Consejo

Si desea cambiar el ajuste AF y/o TA predefinido después de sintonizar la emisora memorizada, active o desactive la función AF o TA.

Localización de emisoras mediante el tipo de programa

Es posible localizar la emisora que desee mediante la selección de uno de los tipos de programa que aparecen a continuación.

Tipos de programa	Indicación
Noticias	News
Temas de actualidad	Affairs
Informativos	Info
Deportes	Sport
Educación	Educate
Drama	Drama
Cultura	Culture
Ciencia	Science
Variadas	Varied
Música popular	Pop M
Música rock	Rock M
Fácil de escuchar	Easy M
Música clásica ligera	Light M
Música clásica	Classics
Otros tipos de música	Other M
Meteorología	Weather
Economía	Finance
Programas infantiles	Children
Temas sociales	Social A
Religión	Religion
Conversación telefónica	Phone In
Viajes	Travel
Ocio	Leisure
Música jazz	Jazz
Música country	Country
Música nacional	Nation M
Melodías de ayer	Oldies
Música folklórica	Folk M
Documentales	Document
Sin especificar	None

Nota

No es posible utilizar esta función en los países en los que no se disponga de datos PTY (selección de tipo de programa).

- 1 Pulse **(DSPL/PTY)** durante la recepción de FM hasta que "PTY" se ilumine en el visor.

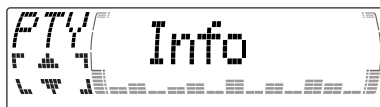

El nombre del tipo de programa actual aparece si la emisora transmite datos PTY. Aparece "-----" si la emisora recibida no es RDS o si no se reciben los datos RDS.

- 2 Pulse **↑** o **↓** varias veces hasta que aparezca el tipo de programa que desee. Los tipos de programa aparecen en el orden mostrado en la tabla. Observe que no es posible seleccionar "None" (sin especificar) para realizar la búsqueda.



- 3 Pulse **(ENTER)**. La unidad comienza a buscar una emisora que transmita el tipo de programa seleccionado.

Ajuste automático del reloj

Los datos de hora (CT) de las transmisiones RDS ajustan el reloj automáticamente.

- 1 Durante la recepción de radio, pulse **(MENU)** y, a continuación, pulse **↑** o **↓** varias veces hasta que aparezca "CT".



- 2 Pulse **→** varias veces hasta que aparezca "CT on". El reloj se ajusta.



- 3 Pulse **(ENTER)** para volver a la indicación normal.

Para cancelar la función CT

Seleccione "CT off" en el paso 2.

Notas

- La función CT puede no activarse aunque se reciba una emisora RDS.
- Es posible que la hora real y la ajustada mediante la función CT no coincidan.

Equipo opcional DAB

Descripción general de la función DAB

DAB (emisión de audio digital) es un nuevo sistema de emisión multimedia que transmite programas de audio con una calidad comparable a la de los CDs. Ello es posible gracias al uso de un microordenador en el sintonizador DAB que utiliza las señales de radio enviadas desde múltiples antenas y señales multiruta (ondas de radio reflejadas) para amplificar la intensidad de la señal principal. Así, DAB prácticamente no sufre los efectos de las interferencias de radio, incluso en un automóvil en movimiento.

Cada emisora DAB junta los programas de radio (servicios) para formar un conjunto que luego se emite. Cada servicio contiene uno o más componentes. Todos los conjuntos, servicios y componentes se identifican con un nombre, de forma que es posible acceder a cualquiera de ellos sin necesidad de conocer las frecuencias.

Programa DAB

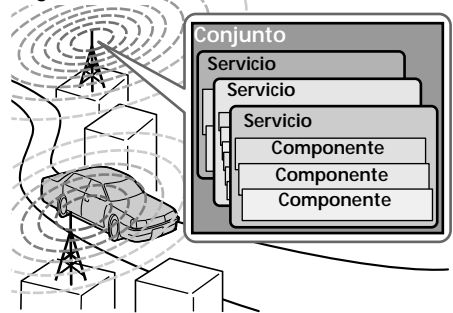

Notas

- El sistema DAB aún se encuentra en fase de pruebas, lo cual implica que algunos servicios no se han definido lo suficiente o se están probando actualmente. En estos momentos, el sintonizador XT-100DAB opcional no soporta estos servicios.
- Los programas DAB se emiten en la banda III (174 a 240 MHz) y en la banda L (1.452 a 1.492 MHz), con cada banda dividida en canales (41 en la banda III y 23 en banda L). Cada emisora DAB emite un conjunto por canal.
- Cuando cambie el modo de FM3 a DAB, todos los modos AF TA permanecerán activos.
- Si cambia alguno de los modos AF TA en DAB, ese modo permanecerá activo en FM1.

Operaciones básicas de DAB

Búsqueda del conjunto y del servicio

— Sintonización automática

- 1 Pulse **(SOURCE)** varias veces para seleccionar el sintonizador.
- 2 Pulse **(MODE)** varias veces para seleccionar "DAB".
- 3 Pulse y mantenga pulsado **←** o **→** hasta que aparezca "Seek +" o "Seek -".



- 4 Pulse **←** o **→** para buscar el servicio deseado.

Nota

La indicación "📶" parpadea mientras la unidad busca el conjunto.

Selección del conjunto

— Sintonización manual

Si sabe cuál es el número de canal del conjunto, realice el siguiente procedimiento para realizar la sintonización.

- 1 Pulse **(SOURCE)** varias veces para seleccionar el sintonizador.
- 2 Pulse **(MODE)** varias veces para seleccionar "DAB".
- 3 Pulse **↑** o **↓** hasta que aparezca "Ch. XXX".

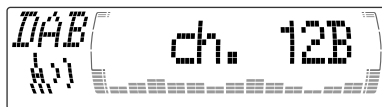

- 4 Pulse **↑** o **↓** varias veces hasta que aparezca el número de canal deseado.

Consejos

- Es posible que más de un canal emita el mismo conjunto.
- Si selecciona el servicio de conjuntos pero no puede recibirlo, la indicación "📶" parpadeará.

Recepción de los servicios memorizados

El siguiente procedimiento estará disponible tras memorizar el servicio. Para obtener información detallada sobre la memorización de los servicios, consulte "Memorización automática de los servicios DAB" (página 25) y "Memorización manual de los servicios DAB" (página 25).

- 1 Pulse **(SOURCE)** varias veces para seleccionar el sintonizador.
- 2 Pulse **(MODE)** varias veces para seleccionar "DAB".
- 3 Pulse **↑** o **↓** varias veces para seleccionar el servicio memorizado.

Consejo

Hay otro método para recibir el servicio memorizado.

Pulse el botón numérico (**1** a **6**) de la unidad en el que esté almacenado el servicio deseado.

El modo de recepción del sintonizador DAB aparece en función de la siguiente tabla:

Indicación	Nivel	Modo de recepción
(parpadeo)	0	recepción imposible
	1	mala recepción
	2	regular
	3	moderado
	4	buena recepción

Memorización automática de servicios DAB — BTM

La función BTM (memoria de la mejor sintonía) detecta los conjuntos DAB y asigna los servicios a los números de memorización automáticamente dentro de los conjuntos. La unidad puede memorizar hasta 40 servicios. Si los servicios se han memorizado anteriormente, la función BTM funciona bajo las siguientes condiciones:

- Si activa la función BTM mientras escucha un servicio memorizado, la unidad sólo almacenará los servicios detectados (mediante la sobrescritura) a los números de memorización superiores al número del servicio actual.
- Si activa la función mientras escucha un servicio no memorizado, la unidad sustituirá el contenido de todos los números de memorización.
- En los dos casos anteriores, si la unidad detecta un servicio idéntico a uno ya memorizado, el servicio almacenado anteriormente no se modifica y el recién detectado no se memoriza.

1 Mientras escucha un programa DAB, pulse (MENU).

2 Pulse ↑ o ↓ varias veces hasta que aparezca "BTM".

3 Pulse (ENTER).

Al almacenarse el servicio, suena un pitido. Una vez activada la función BTM, la unidad sintonizará el servicio asignado en la memoria predefinida 1 automáticamente.

Nota

Si la unidad sólo puede sintonizar unos pocos servicios, es posible que la función BTM no asigne servicios a todos los números de memorización de servicios.

Memorización manual de servicios DAB

— Memorización manual

También es posible memorizar los servicios DAB manualmente o eliminar un servicio ya memorizado. Recuerde que puede memorizar hasta 40 servicios (mediante la función BTM o bien de forma manual) en la memoria de la unidad.

1 Mientras escucha un programa DAB, pulse (MENU).

2 Pulse ↑ o ↓ varias veces hasta que aparezca "PresetEdit" y, a continuación, pulse (ENTER).

3 Seleccione el servicio y el número de memorización que desee predefinir.

1 Pulse ← o → para seleccionar el servicio.

2 Pulse ↑ o ↓ para seleccionar el número de memorización.



3 Pulse (ENTER).

4 Pulse ↑ o ↓ para seleccionar "Over Wrt". Cada vez que pulse ↓, el comando de edición cambiará de la siguiente forma:



* "Insert" no aparecerá si el número máximo de servicios (40) ya está almacenado en la memoria.

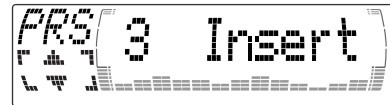

Para memorizar otros servicios, repita los pasos 3 y 4.

5 Pulse (ENTER).

Sustitución de los servicios de las memorias predefinidas

Pulse **↑** o **↓** para seleccionar "Over Wrt" en el paso 4, y pulse **(ENTER)**.

Adición de los servicios de las memorias predefinidas

Pulse **↑** o **↓** para seleccionar "Insert" en el paso 4, y pulse **(ENTER)**.

Borrado de los servicios de las memorias predefinidas

Pulse **↑** o **↓** para seleccionar "Delete" en el paso 4, y pulse **(ENTER)**.

Consejo

Hay otro método para memorizar el servicio. Tras recibir el servicio, pulse el botón numérico (1 a 6) de la unidad hasta que oiga un pitido.

Recepción de programas DAB

Siga este procedimiento para sintonizar un programa DAB manualmente. También puede almacenar servicios DAB en la memoria de la unidad para su sintonización instantánea (consulte "Memorización automática de servicios DAB (BTM)" en la página 25).

- 1 Mientras escucha un programa DAB, pulse **(LIST)** varias veces hasta que aparezca la lista de conjuntos.
- 2 Pulse **↑** o **↓** hasta que aparezca el conjunto deseado y, a continuación, pulse **(ENTER)**.
- 3 Pulse **(LIST)** varias veces hasta que aparezca la lista de servicios.
- 4 Pulse **↑** o **↓** varias veces hasta que aparezca el servicio deseado y, a continuación, pulse **(ENTER)**.
- 5 Pulse **(LIST)** varias veces hasta que aparezca la lista de componentes.
- 6 Pulse **↑** o **↓** hasta que aparezca el componente deseado y, a continuación, pulse **(ENTER)**.

Consejo

Para comprobar el nombre del componente, conjunto o servicio actual, pulse **(LIST)** varias veces hasta que la lista respectiva aparezca en el visor. El nombre del elemento actualmente seleccionado parpadeará.

Cambio de los elementos del visor

Al pulsar **(LIST)** una vez, aparece la última lista seleccionada.

Cada vez que pulse **(LIST)**, la lista cambiará de la siguiente forma:

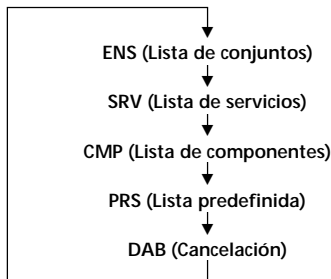

Actualización automática de las lista de conjuntos

Al utilizar la función BTM por primera vez, todos los conjuntos disponibles en la zona se almacenan de forma automática. Al volver a emplear dicha función, el contenido de estas listas se actualiza de acuerdo con las condiciones descritas en la página 25.

Un conjunto se añade a la lista correspondiente si se recibe durante la sintonización automática o manual pero no está incluido en la lista.

Un conjunto también se elimina de la lista correspondiente cuando:

- se selecciona en la lista un conjunto que no puede recibirse.
- se realiza una sintonización automática o manual para recibir un conjunto, servicio o componente que está incluido en la lista pero no puede recibirse.

Ajustes de recepción de audio

DAB puede contener audio multicanal. Es posible seleccionar el canal principal o un subcanal para la recepción. Además, si activa la función DRC (control de rango dinámico), el rango dinámico de un servicio que soporta DRC puede ampliarse de forma automática.

Es posible definir los siguientes elementos:

- Main/Sub — que permite seleccionar canales entre "Main" (canal principal) y "Sub" (subcanal).
- DRC — que permite activar o desactivar la función.

1 Mientras escucha un programa DAB, pulse (MENU).

2 Pulse ↑ o ↓ varias veces hasta que aparezca "DRC" o "Main (o Sub)".

3 Pulse ← o → para seleccionar el ajuste deseado (ejemplo: "on" u "off").

4 Pulse (ENTER).

Nota

"Main (o Sub)" sólo aparece en el menú cuando la unidad recibe un programa multicanal.

Localización de un servicio DAB por tipo de programa (PTY)

Puede utilizar la función PTY (selección de tipo de programa) para sintonizar el programa que desee.

1 Mientras escucha un programa DAB, pulse (DSPL/PTY).

2 Pulse ↑ o ↓ varias veces para seleccionar el tipo de programa.

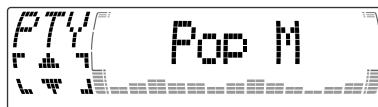

Los tipos de programa aparecen en el orden que se muestra en la página 22.

3 Pulse (ENTER).

DSP (sólo CDX-M700R)

Ajuste de la curva de ecualizador

1 Pulse **(MENU)**.

2 Pulse **↑** o **↓** varias veces hasta que aparezca "EQ Tune".

3 Pulse **(ENTER)**.

4 Pulse **←** o **→** para seleccionar la curva de ecualizador deseada.

Rock ↔ Vocal ↔ Groove ↔ Techno ↔
Custom ↔ off

5 Pulse **(ENTER)**.

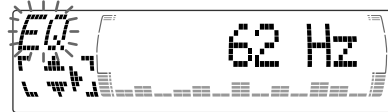

6 Pulse **←** o **→** para seleccionar la frecuencia deseada.

62 Hz ↔ 157 Hz ↔ 396 Hz ↔ 1.0 kHz ↔
2.5 kHz ↔ 6.3 kHz ↔ 16.0 kHz

7 Pulse **↑** o **↓** para seleccionar el nivel deseado.

El volumen puede ajustarse en intervalos de 1 dB de -12 dB a +12 dB.

Para restaurar la curva de ecualizador ajustada en fábrica, pulse **(ENTER)** durante dos segundos.

8 Pulse **(MENU)** dos veces.

Una vez completado el ajuste de efecto, aparece el modo de reproducción normal.

Ajuste del ecualizador

Es posible seleccionar una curva de ecualizador para cinco tipos de música (Rock, Vocal, Groove, Techno y Custom).

Puede almacenar y definir los ajustes del ecualizador de frecuencia y nivel.

Selección de la curva de ecualizador

1 Pulse **(SOURCE)** para seleccionar una fuente (sintonizador, CD o MD).

2 Pulse **(SOUND)** varias veces hasta que aparezca "EQ".



3 Pulse **←** o **→** para seleccionar la curva de ecualizador deseada.

Rock ↔ Vocal ↔ Groove ↔ Techno ↔
Custom ↔ off

Para cancelar el efecto de ecualización, seleccione "off". Después de tres segundos, el visor volverá al modo de reproducción normal.

Selección de la posición de audición

Es posible ajustar un tiempo de demora para que el sonido de los altavoces llegue al oyente. De esta manera, la unidad puede simular un campo de sonido natural, de forma que el oyente obtenga la sensación de encontrarse en el centro del campo de sonido independientemente del lugar en el que se encuentre dentro del automóvil.

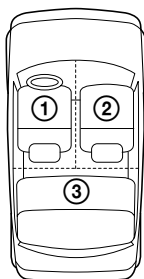

Visor	Centro del campo de sonido
POS All	Ajuste normal (① + ② + ③)
POS Front	Parte frontal (① + ②)
POS Front-R	Parte frontal derecha (②)
POS Front-L	Parte frontal izquierda (①)
POS Rear	Parte posterior (③)
POS off	Cancelación

- 1 Pulse **(SOURCE)** para seleccionar una fuente (sintonizador, CD o MD).
- 2 Pulse **(SOUND)** momentáneamente hasta que aparezca "POS".



- 3 Pulse **←** o **→** para seleccionar la posición de audición deseada.
 All ↔ Front ↔ Front-R ↔ Front-L ↔ Rear ↔ off

Las posiciones de audición aparecen en el orden mostrado anteriormente.

Para cancelar el modo POS, seleccione "off".

Transcurridos tres segundos, el visor volverá al modo de reproducción normal.

Selección de un menú de sonido de baja frecuencia

— Organizador de sonido de baja frecuencia dinámico (DSO)

Si los altavoces están instalados en la parte inferior de las puertas, el sonido se recibirá desde abajo y puede no ser nítido.

La función DSO (Organizador de sonido de baja frecuencia dinámico) crea un sonido más ambiental como si hubiera altavoces en el salpicadero (altavoces virtuales).

Menú de sonido de baja frecuencia

Predefiniciones Significado de la memoria

DSO1 – 3	Altavoces virtuales (estándar)
DSO Wide	Altavoces virtuales (grandes)
DSO off	Cancelación

Imagen de altavoces virtuales

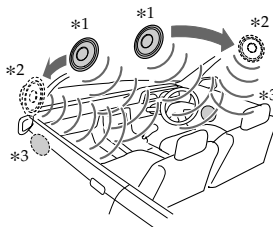

- *1 Estándar
- *2 Grandes
- *3 Posición de los altavoces reales (parte inferior de las puertas delanteras).

Selección del DSO

- 1 Pulse **(SOURCE)** para seleccionar una fuente (sintonizador, CD o MD).
- 2 Pulse **(DSO)** varias veces para seleccionar el modo DSO que desee.

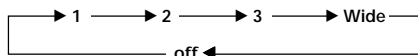

Para cancelar el modo DSO, seleccione "off".

Transcurridos tres segundos, el visor volverá al modo de reproducción normal.

Ajuste del balance (BAL)

Es posible ajustar el balance de sonido entre los altavoces izquierdos y derechos.

- 1 Pulse **(SOURCE)** para seleccionar una fuente (sintonizador, CD o MD).
- 2 Pulse **(SOUND)** varias veces hasta que aparezca "BAL".

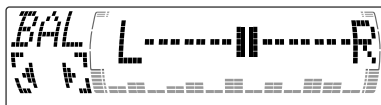

- 3 Pulse **←** o **→** para ajustar el balance. Transcurridos tres segundos, el visor volverá al modo de reproducción normal.

Ajuste del equilibrio frontal y posterior

- 1 Pulse **(SOURCE)** para seleccionar una fuente (sintonizador, CD o MD).
- 2 Pulse **(SOUND)** varias veces con el fin de seleccionar "F" para los altavoces frontales o "R" para los posteriores.

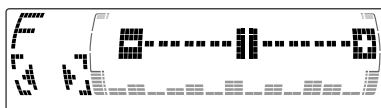

- 3 Pulse **←** o **→** para ajustar el volumen de los altavoces frontales/posteriores. Transcurridos tres segundos, el visor volverá al modo de reproducción normal.

Ajuste de la frecuencia de corte y del nivel de volumen de salida de los altavoces frontales/posteriores

Es posible ajustar el nivel de volumen de salida y seleccionar la frecuencia de corte de los altavoces para adaptarlos a las características del sistema de altavoces instalado.

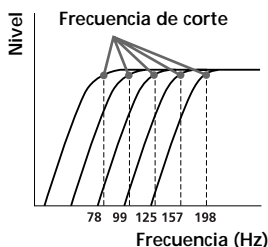

- 1 Pulse **(MENU)**.
- 2 Pulse **↑** o **↓** varias veces para seleccionar "Front HPF" o "Rear HPF".

- 3 Pulse **(ENTER)**.

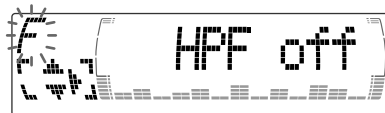

- 4 Pulse **←** o **→** para seleccionar la frecuencia de corte.
off ↔ 78 Hz ↔ 99 Hz ↔ 125 Hz ↔ 157 Hz ↔ 198 Hz
- 5 Pulse **↑** o **↓** para ajustar el nivel de volumen. El volumen puede ajustarse en intervalos de 1 dB de -12 dB a +12 dB.

Consejo

Al reducir el volumen al mínimo, aparecerá la indicación "ATT" y se desactivará la frecuencia de corte.

- 6 Pulse **(MENU)** dos veces. Una vez completado el ajuste de efecto, aparece el modo de reproducción normal.

Ajuste del volumen de los altavoces potenciadores de graves

- 1 Pulse **(SOURCE)** para seleccionar una fuente (sintonizador, CD o MD).
- 2 Pulse **(SOUND)** varias veces hasta que aparezca "SUB".



- 3 Pulse **←** o **→** para ajustar el volumen. Transcurridos tres segundos, el visor volverá al modo de reproducción normal.

Consejo

Si pulsa **(VOL)** varias veces para ajustar el volumen al mínimo, aparecerá "Sub ATT" y la frecuencia de corte del altavoz potenciador de graves se desactivará.

Ajuste de la frecuencia de los altavoces potenciadores de graves

Con el fin de adaptarse a las características del altavoz o altavoces potenciadores de graves conectados, puede eliminar las señales de frecuencia alta y media que no desee que reciban dichos altavoces. Al ajustar la frecuencia de corte (consulte el diagrama que aparece a continuación), el altavoz o altavoces potenciadores de graves sólo emitirán señales de baja frecuencia de forma que pueda obtenerse una imagen de sonido más nítida.

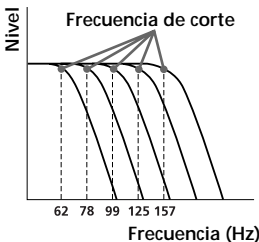

- 1 Pulse **(MENU)**.
- 2 Pulse **(MENU)** varias veces hasta que aparezca "SUB LPF".

- 3 Pulse **(ENTER)**.

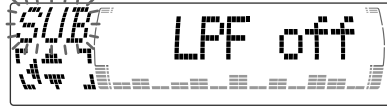

- 4 Pulse **←** o **→** para seleccionar la frecuencia de corte que desee. La frecuencia de corte cambiará de la siguiente forma en el visor:
62 ↔ 78 ↔ 99 ↔ 125 ↔ 157 ↔ off
- 5 Pulse **↑** o **↓** para ajustar el volumen.
- 6 Pulse **(MENU)** dos veces. Una vez completado el ajuste de frecuencia, el visor vuelve a mostrar el modo de reproducción normal.

Audición de cada fuente de programa con su DSO registrado

— Memoria de sonido fuente (SSM)

Cada vez que recupere la misma fuente, podrá escuchar el mismo menú DSO y curva del ecualizador registrados para esa fuente, incluso después de cambiar la fuente de programa o de apagar la unidad y encenderla de nuevo.

Otras funciones

La unidad también puede controlarse con un mando rotativo (opcional).

Etiquetado del mando rotativo

En función de cómo monte el mando rotativo, adhiera la etiqueta adecuada como se muestra en la siguiente ilustración.

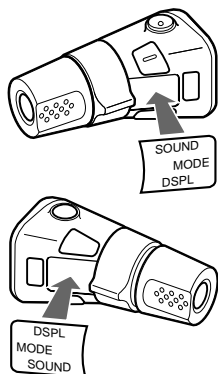

Uso del mando rotativo

El mando rotativo funciona pulsando los botones y/o girando los controles. También es posible controlar una unidad opcional de CD/MD con el mando rotativo.

Mediante la pulsación de los botones SOURCE y MODE

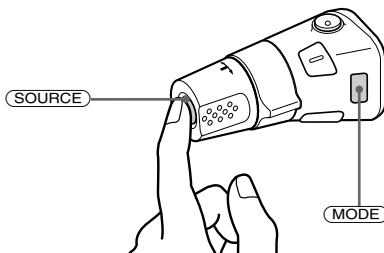

Cada vez que pulse **(SOURCE)**, la fuente cambiará de la siguiente forma:

Sintonizador → CD → MD*

* Si el equipo opcional correspondiente no está conectado, el elemento no aparecerá.

Al pulsar **(MODE)**, el funcionamiento cambiará de la siguiente forma:

- Sintonizador: FM1 → FM2 → FM3 → MW → LW
- Unidad de CD: CD1 → CD2 → ...
- Unidad de MD*: MD1 → MD2 → ...

* Si el equipo opcional correspondiente no está conectado, el elemento no aparecerá.

Mediante el giro del control SEEK/AMS

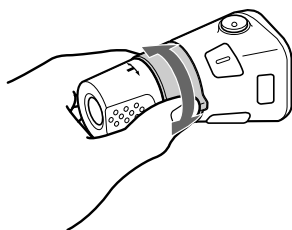

Gire el control momentáneamente y suéltelo para:

- Localizar un tema específico de un disco.
Gire y mantenga girado el control hasta localizar el punto específico de un tema y, a continuación, suéltelo para iniciar la reproducción.
- Sintonizar emisoras automáticamente.
Gire el control y manténgalo así para buscar una emisora específica.

Mediante la presión y giro del control PRESET/DISC

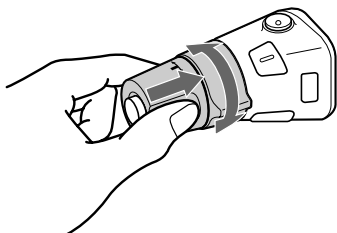

Presione y gire el control para:

- Recibir emisoras memorizadas en los botones numéricos.
- Cambiar el disco.

Otras operaciones

Gire el control VOL para ajustar el volumen.

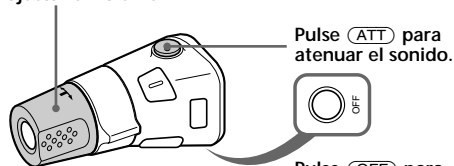

Pulse **(ATT)** para atenuar el sonido.

Pulse **(OFF)** para desactivar la unidad.

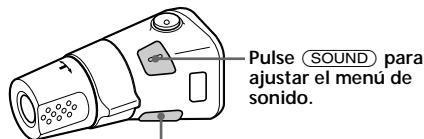

Pulse **(SOUND)** para ajustar el menú de sonido.

Pulse **(DSPL)** para mostrar los nombres memorizados.

Consejo

Si el automóvil no dispone de posición ACC (auxiliar) en el interruptor de la llave de encendido, asegúrese de pulsar **(OFF)** durante dos segundos para desactivar la indicación del reloj después de apagar el motor.

Cambio de la dirección de funcionamiento

La dirección de funcionamiento de los controles está ajustada de fábrica como se muestra a continuación.

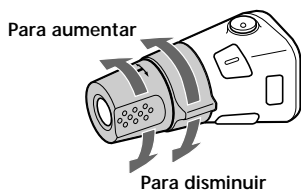

Si es preciso instalar el mando rotativo en el lado derecho de la columna de dirección, puede invertir la dirección de funcionamiento.

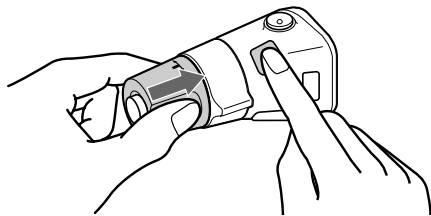

Pulse **(SOUND)** durante dos segundos al tiempo que presiona el control VOL.

Consejo

También es posible cambiar la dirección de funcionamiento de estos controles con la unidad (consulte "Cambio de los ajustes de sonido y visualización" en la página 35).

Ajuste de las características de sonido (Sólo CDX-M600R)

Es posible ajustar los graves, los agudos, el balance y el equilibrio entre altavoces. Es posible almacenar los niveles de graves y agudos de forma independiente para cada fuente.

1 Pulse **(SOUND)** varias veces para seleccionar el elemento que desee ajustar.

Cada vez que pulse **(SOUND)**, los elementos cambian de la siguiente forma:

BAS (graves) → **TRE** (agudos) → **BAL** (izquierdo-derecho) → **FAD** (delantero-trasero)

2 Ajuste el elemento seleccionado con **←** o **→**.

Al realizar el ajuste con el mando rotativo, pulse **(SOUND)** y gire el control VOL.

Nota

Realice el ajuste antes de tres segundos después de seleccionar los elementos.

Atenuación del sonido

Pulse **(ATT)** en el mando a distancia de tarjeta o en el mando rotativo.

"ATT on" aparece momentáneamente.

Para restaurar el nivel de volumen anterior, vuelva a pulsar **(ATT)**.

Consejo

Si el cable de interfaz de un teléfono para automóvil está conectado al cable ATT, la unidad disminuirá el volumen automáticamente cuando se reciba una llamada telefónica (Función ATT de teléfono).

Cambio de los ajustes de sonido y visualización

Es posible ajustar los siguientes elementos:

Set (Ajuste)

- Clock (Reloj) (página 9)
- CT (Hora del reloj) (página 23)
- Beep — que permite activar o desactivar los pitidos.
- RM (Mando rotativo) — que permite cambiar la dirección de funcionamiento de los controles del mando rotativo.
 - Seleccione “norm” para utilizar el mando rotativo en la posición ajustada de fábrica.
 - Seleccione “rev” si monta el mando rotativo en el lado derecho de la columna de dirección.
- English/Spanish/Portuguese/Swedish — que permite cambiar el idioma de las indicaciones del visor a inglés, español, portugués o sueco.

Dis (Visor)

- Dimmer (Atenuador) — que permite cambiar el brillo del visor.
 - Seleccione “Auto” para atenuar el brillo del visor sólo al encender las luces.
 - Seleccione “on” para atenuar el brillo del visor.
 - Seleccione “off” para desactivar el Atenuador.
- Contrast — que permite ajustar el contraste si las indicaciones del visor no son visibles debido a la posición de instalación de la unidad.
- D.Info (Información dual) — que permite mostrar simultáneamente el reloj y el modo de reproducción (on) o la información de forma alternativa (off).
- M.Dspl (Desplazamiento de indicaciones) — para activar o desactivar el modo de desplazamiento de indicaciones por el visor.
- A.Scr1 (Desplazamiento automático)*1 (página 11)

Snd (Sonido)

- EQ Tune*2 (sintonización de ecualizador) — que permite ajustar la frecuencia y el nivel de volumen de la curva del ecualizador.
- Front HPF*2 (filtro de paso alto para la presalida frontal) — que permite seleccionar la frecuencia de corte de la presalida frontal.
- Rear HPF*2 (filtro de paso alto para la presalida posterior) — que permite seleccionar la frecuencia de corte de la presalida posterior.
- SUB LPF (Filtro de paso bajo para la salida de potenciación de graves)*2 — que permite seleccionar la frecuencia de eliminación de ruido de la salida de potenciación de graves.

1 Pulse **(MENU)**.

2 Pulse **↑** o **↓** varias veces hasta que aparezca el elemento que desee.

Cada vez que presione **↓**, el elemento cambiará de la siguiente forma:

Ejemplo

Clock → CT → Beep → RM → English/Spanish/Portuguese/Swedish → D.Info → SA → Dimmer → Contrast → M.Dspl → A.Scr1*1 → EQ tune*2 → Front HPF*2 → Rear HPF*2 → SUB LPF*2

*1 Este elemento no aparecerá cuando no haya ningún CD o MD en reproducción.

*2 Sólo CDX-M700R

Nota

El elemento mostrado variará en función de la fuente.

Consejo

Es posible cambiar fácilmente las categorías (“Set”, “Snd”, “P/M” (modo de reproducción) y “Dis”) pulsando **↑** o **↓** durante dos segundos.

3 Pulse **→** para seleccionar el elemento que desee (Ejemplo: on u off) o pulse **←** o **→** varias veces para seleccionar la frecuencia (Ejemplo: off, 78 Hz o 125 Hz). Con respecto al ajuste “Contrast”, al pulsar **→** el contraste aumenta, mientras que al pulsar **←** disminuye.

4 Pulse **(ENTER)**.

Una vez finalizado el ajuste de modo, el visor vuelve al modo de reproducción normal.

Refuerzo de los graves

— D-bass (Sólo CDX-M600R)

Es posible disfrutar de graves intensos y nítidos.

La función D-bass refuerza las señales de baja y alta frecuencia con una curva más marcada que la del refuerzo de graves convencional.

Es posible escuchar la línea de graves con mayor nitidez mientras el volumen del sonido vocal se mantiene al mismo nivel. Puede potenciar y ajustar los graves fácilmente con el botón D-BASS.

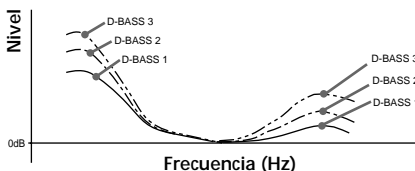

Ajuste de la curva de graves

Pulse **(D-BASS)** varias veces para seleccionar la curva de graves deseada.

Al aumentar el número D-BASS, también lo hará el efecto.

D-BASS 1 → D-BASS 2 → D-BASS 3 → D-BASS off

Nota

Los graves pueden distorsionarse con el mismo volumen. Si esto ocurre, seleccione una curva de graves menos efectiva.

Selección del analizador de espectros

El nivel de señal de sonido se visualiza en un analizador de espectros. Es posible seleccionar un patrón de visualización, de 1 a 6, o el modo de visualización automático.

1 Pulse **(SOURCE)** para seleccionar una fuente (sintonizador, CD o MD).

2 Pulse **(MENU)**.

3 Pulse **↑** o **↓** varias veces hasta que aparezca "SA".



4 Pulse **←** o **→** varias veces para seleccionar el ajuste deseado.

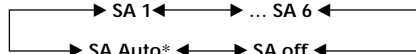

* Todos estos patrones de visualización aparecerán uno por uno automáticamente.

5 Pulse **(ENTER)**.

Ajuste del sonido y la frecuencia del preamplificador ecualizador

(Sólo CDX-M600R)

Esta unidad también puede controlar un preamplificador ecualizador opcional. De esta forma, podrá añadir ciertos efectos al campo de sonido de la fuente actualmente seleccionada.

Para más información, consulte el manual de instrucciones suministrado con el preamplificador ecualizador.

Información complementaria

Mantenimiento

Sustitución del fusible

Al sustituir el fusible, asegúrese de utilizar uno con el mismo amperaje que el original. Si éste se funde, compruebe la conexión de alimentación y sustitúyalo. Si una vez sustituido vuelve a fundirse, es posible que exista un funcionamiento defectuoso interno. En este caso, póngase en contacto con el proveedor Sony más próximo.

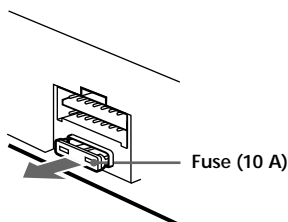

Advertencia

No utilice nunca un fusible de amperaje superior al del suministrado con la unidad, ya que ésta podría dañarse.

Sustitución de la pila de litio

Cuando la pila dispone de poca energía, el alcance del mando a distancia inalámbrico se reduce. Sustituya la pila por una nueva de litio CR2025.

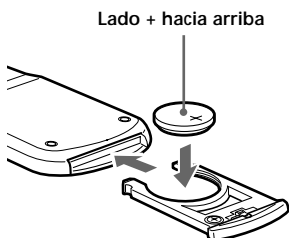
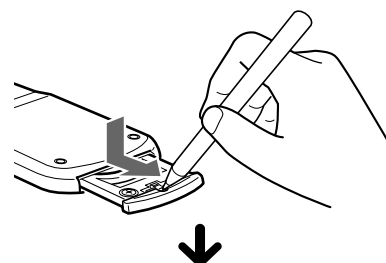

Notas sobre la pila de litio

- Mantenga la pila de litio fuera del alcance de los niños. Si la pila se ingiere, póngase en contacto inmediatamente con un médico.
- Limpie la pila con un paño seco para garantizar un contacto óptimo.
- Asegúrese de observar la polaridad correcta cuando instale la pila.
- No agarre la pila con pinzas metálicas, ya que si lo hace puede producirse un cortocircuito.

ADVERTENCIA

La pila puede explotar si no se emplea adecuadamente.

No recargue la pila; tampoco la desmonte ni la arroje al fuego.

Desmontaje de la unidad

Con el panel frontal abierto

- 1 Pulse **OPEN** en la unidad y, a continuación, presione el clip del interior de la cubierta frontal con un destornillador fino, y haga palanca cuidadosamente para liberar dicha cubierta.

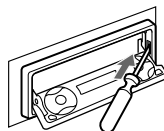

- 2 Repita el paso 1 en el lado izquierdo. La cubierta frontal podrá extraerse.

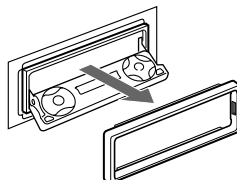

- 3 Emplee un destornillador fino para ejercer presión sobre el clip de la parte izquierda de la unidad; a continuación, tire del lado izquierdo de la unidad hasta que el enganche salga del marco.

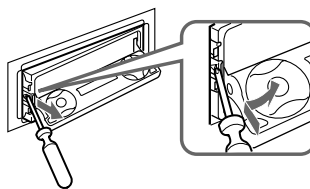

- 4 Repita el paso 3 en el lado derecho.

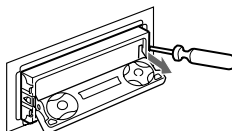

- 5 Saque la unidad del marco.

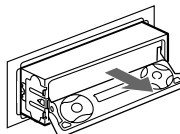

Si el panel frontal no se abre debido a que el fusible se ha fundido

- 1** Presione el clip del interior de la cubierta frontal con la llave de liberación (suministrada), y libere dicha cubierta.

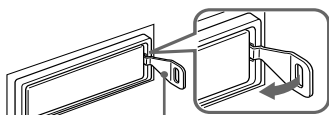

Llave de liberación (suministrada)

- 2** Repita el paso 1 en el lado izquierdo. La cubierta frontal podrá extraerse.

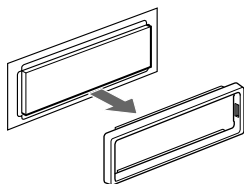

- 3** Utilice la llave de liberación para ejercer presión sobre el clip del lado izquierdo de la unidad, y después tire de dicho lado hasta que el retén libere la fijación.

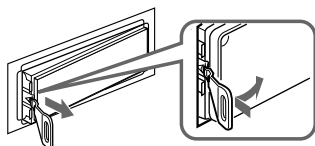

- 4** Repita el paso 3 en el lado derecho.

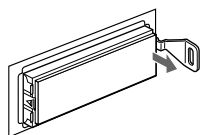

- 5** Saque la unidad del marco.

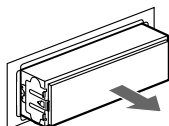

Especificaciones

Sección del reproductor de CD

Relación señal-ruido	90 dB
Respuesta de frecuencia	10 – 20.000 Hz
Fluctuación y trémolo	Inferior al límite medible

Sección del sintonizador

FM

Gama de sintonización	87,5 – 108,0 MHz
Terminal de antena	Conector de antena externa
Frecuencia intermedia	10,7 MHz/450 kHz
Sensibilidad utilizable	8 dBf
Selectividad	75 dB a 400 kHz
Relación señal-ruido	66 dB (estéreo), 72 dB (mono)
Distorsión armónica a 1 kHz	0,6 % (estéreo), 0,3 % (mono)
Separación	35 dB a 1 kHz
Respuesta de frecuencia	30 – 15.000 Hz

MW/LW

Gama de sintonización	MW: 531 – 1.602 kHz LW: 153 – 279 kHz
Terminal de antena	Conector de antena externa
Frecuencia intermedia	10,7 MHz/450 kHz
Sensibilidad	MW: 30 µV LW: 40 µV

Sección del amplificador de potencia

Salidas	Salidas de altavoz
Impedancia de altavoz	4 – 8 ohmios
Salida máxima de potencia	50 W × 4 (a 4 ohmios)

General

Salidas	Salidas de audio* ¹ Cable de control de relé de antena motorizada Cable de control de amplificador de potencia
Entradas	Cable de control de atenuación para teléfono Cable de control de iluminación
Controles de tono (Sólo CDX-M600R)	Graves ±9 dB a 100 Hz Agudos ±9 dB a 10 kHz
Requisitos de alimentación	Batería de automóvil de 12 V CC (toma a tierra negativa)
Dimensiones	Aprox. 178 × 50 × 182 mm (an/al/prf)
Dimensiones de montaje	Aprox. 182 × 53 × 163 mm (an/al/prf)
Masa	Aprox. 1,5 kg
Accesorios suministrados	Mando a distancia inalámbrico RM-X95 (Sólo CDX-M700R) RM-X96 (Sólo CDX-M600R) Componentes para instalación y conexiones (1 juego) Mando rotativo RM-X45 Cable BUS (suministrado con un cable de pines RCA) RC-61 (1 m), RC-62 (2 m) Adaptador para discos compactos "single" CSA-8
Accesorios opcionales	Cambiador de CD (10 discos) CDX-828, CDX-737 Cambiador de MD (6 discos) MDX-65 Otras unidades de CD/MD con el sistema BUS de Sony Selector de fuente XA-C30 Sintonizador DAB XT-100DAB Preamplificador ecualizador digital* ² XDP-210EQ, DXP-4000X
Equipo opcional	

*¹ Equipado con salidas frontal, posterior y secundaria:
Sólo CDX-M700R

Equipado con salidas frontal y posterior:
Sólo CDX-M600R

*² Sólo CDX-M600R

Diseño y especificaciones sujetos a cambios sin previo aviso.

Guía de solución de problemas

La siguiente lista de comprobaciones resulta útil para solucionar los problemas que puedan producirse al utilizar la unidad.

Antes de consultar la lista que aparece a continuación, compruebe los procedimientos de conexión y funcionamiento.

Generales

Problema	Causa/Solución
Ausencia de sonido.	<ul style="list-style-type: none">• Cancele la función ATT.• Ajuste el control de equilibrio en la posición central para sistema de dos altavoces.• Pulse \oplus de los botones VOL para ajustar el volumen.
Se ha borrado el contenido de la memoria.	<ul style="list-style-type: none">• Ha desconectado el cable de alimentación o la batería.• Ha pulsado el botón de restauración. → Vuelva a realizar el almacenamiento en la memoria.
Ausencia de pitidos.	Se han desactivado los pitidos (página 35).
El sonido se oye con ruido.	Está utilizando un teléfono móvil.

Reproducción de CD/MD

Problema	Causa/Solución
No es posible insertar un disco.	<ul style="list-style-type: none">• Ya hay un CD insertado.• Ha insertado el CD a la fuerza o al revés en el sentido incorrecto.
La reproducción no se inicia.	MD defectuoso o CD sucio.
El disco se expulsa automáticamente.	La temperatura ambiental es superior a 50°C.
El CD no se expulsa.	Ha cerrado el panel frontal o introducido el disco en la unidad a la fuerza mientras ésta lo expulsaba después de pulsar \blacktriangle . → Pulse el botón de restauración.
Los botones de funcionamiento no se activan.	Pulse el botón de restauración.
El sonido se omite debido a vibraciones.	<ul style="list-style-type: none">• Ha instalado la unidad en un ángulo superior a los 60°.• No ha instalado la unidad en una parte segura del automóvil.
Se producen saltos de sonido.	Un disco está sucio o es defectuoso.
No es posible desactivar la indicación "-----".	No es posible asignar títulos a los discos compactos, a menos que conecte una unidad de CD con función de archivo personalizado. → Pulse LIST durante dos segundos.

Recepción de radio

Problema	Causa/Solución
No es posible realizar la sintonización de programación.	<ul style="list-style-type: none">• Almacene la frecuencia correcta en la memoria.• La emisión es demasiado débil.
No es posible recibir las emisoras. Los ruidos obstaculizan el sonido.	Conecte un cable de control de antena motorizada (azul) o un cable de fuente de alimentación auxiliar (rojo) al cable de fuente de alimentación del amplificador de antena del automóvil. (Sólo si el automóvil incorpora una antena de recepción de FM/MW/LW en el cristal posterior/lateral.)
No es posible realizar la sintonización automática.	La emisión es demasiado débil. → Utilice la sintonización manual.
La indicación "ST" parpadea.	<ul style="list-style-type: none">• Sintonice la frecuencia con precisión.• La emisión es demasiado débil. → Realice el ajuste en el modo monofónico Mono (página 17).

Funciones RDS

Problema	Causa/Solución
La búsqueda se inicia después de unos segundos de escucha.	La emisora no es TP o se trata de una señal débil. → Pulse (AF/TA) para seleccionar "AF TA off".
Ausencia de anuncios de tráfico.	<ul style="list-style-type: none">• Active "TA".• La emisora no emite anuncios de tráfico a pesar de ser TP. → Sintonice otra emisora.
PTY muestra "None".	La emisora no especifica el tipo de programa.

Funciones DSP

Problema	Causa/Solución
No se oye el sonido, o éste es demasiado bajo.	El volumen de los altavoces puede haberse reducido automáticamente con el fin de potenciar el efecto del ajuste de posición de audición. → Pulse ← o → para ajustar el balance. El balance de los altavoces puede ajustarse por separado para los modos DSP activado y desactivado (página 29).

Indicaciones de error (cuando se ha conectado una unidad de CD/MD opcional)

Las siguientes indicaciones parpadearán durante cinco segundos aproximadamente y se oirá una alarma.

Indicación	Causa	Solución
NO Mag	No ha insertado el cargador de discos en la unidad de CD/MD.	Inserte el cargador en la unidad de CD/MD.
NO Disc	No ha insertado ningún disco en la unidad de CD/MD.	Inserte discos en la unidad de CD/MD.
NG Discs	Un CD/MD no puede reproducirse debido a algún problema (CD sucio, MD defectuoso, etc.).	Inserte otro CD/MD.
Error^{*1}	Un CD está sucio o insertado al revés. ^{*2}	Limpie el CD o insértelo correctamente.
	Un MD no se reproduce debido a algún problema. ^{*2}	Inserte otro MD.
Blank^{*1}	No ha grabado ningún tema en el MD. ^{*2}	Reproduzca un MD con temas grabados.
PushReset	No es posible emplear la unidad de CD/MD debido a algún problema.	Pulse el botón de restauración de la unidad.
Not Ready	La tapa de la unidad de MD está abierta o los minidisks no están insertados correctamente.	Cierre la tapa o inserte los MD correctamente.
High Temp	La temperatura ambiente es superior a 50°C.	Espera hasta que la temperatura descienda por debajo de 50°C.

^{*1} Si se produce un error durante la reproducción de un CD o de un MD, el número del CD o del MD no aparecerá en el visor.

^{*2} El visor mostrará el número del disco que causa el error.

Si el problema no se soluciona con las sugerencias anteriormente enumeradas, póngase en contacto con el proveedor Sony más próximo.

Välkommen !

Tack för att du visade oss förtroendet att köpa denna CD-spelare från Sony. Med den här enheten får du tillgång till ett flertal funktioner med följande tillbehör:

Medföljande tillbehör

Kortfjärrkontroll

RM-X95 (för CDX-M700R)

RM-X96 (för CDX-M600R)

Tillval

Vridkontroll RM-X4S

Förutom att spela upp CD-skivor och lyssna på radio kan du bygga ut systemet genom att ansluta ytterligare CD/MD-enheter*¹.

När du använder den här enheten, eller ett anslutet tillbehör som t.ex. en CD-enhet som har funktioner för CD TEXT, visas CD TEXT-informationen i teckenfönstret när du spelar upp en CD TEXT-skiva*².

*¹ Du kan ansluta CD-växlare, MD-växlare, CD-spelare eller MD-spelare.

*² CD TEXT-skivor är ljud-CD-skivor som innehåller information om t.ex. skivans och/eller artistens namn och namn på spåren.

Den här informationen finns inspelad på skivan.

Säkerhetsföreskrifter



CLASS 1
LASER PRODUCT

Den här etiketten finner du på undersidan av enhetens chassi.



CAUTION—INVISIBLE LASER RADIATION WHEN OPEN
DO NOT STARE INTO BEAM OR
VIEW DIRECTLY WITH OPTICAL INSTRUMENTS

Den här etiketten finner du på enhetens interna chassi.

- Om du har parkerat bilen i direkt solljus så att temperaturen i bilen har stigit markant, bör du låta CD-spelaren svalna innan du använder den.
- Kontrollera anslutningarna först om ingen ström tillförs enheten. Kontrollera säkringen om allt i övrigt är i sin ordning.
- Om bilen har en motorantenn, fälls den automatiskt ut när enheten är påslagen.

Om du har några frågor eller problem som rör CD-spelaren och som inte tas upp i bruksanvisningen, tar du kontakt med din närmaste Sony-återförsäljare.

Fuktbildning

Regniga dagar, eller i fuktiga miljöer, kan det hända att det bildas kondens på linserna inne i spelaren. Då fungerar inte enheten på rätt sätt. Ta i så fall ut skivan och vänta någon timme så att fukten hinner avdunsta.

Hantera CD-skivor

Om en skiva är smutsig eller skadad kan det leda till avbrott i ljudet under uppspelningen. För att du ska få ut så mycket som möjligt av skivorna rekommenderas du att följa nedanstående råd.

Håll CD-skivan i kanterna och undvik att vidröra själva skivytan.



Fäst inte etiketter eller tejp på skivorna.

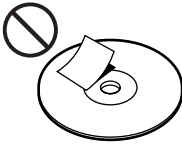

Utsätt inte CD-skivor för direkt solljus eller värmekällor, t ex varmluftsutblås. Lämna dem inte heller i en bil som står parkerad i solen, eftersom temperaturen inne i bilen kan bli mycket hög.



Rengör skivan med en mjuk rengöringsduk (tillval) innan du spelar den första gången. Torka skivan från mitten och ut.



Använd inte rengöringsmedel, t ex bensin, thinner eller andra lösningsmedel, eller antistatpray som är avsedd för LP-skivor.

Om diskar

Om du använder diskar av det slag som beskrivs nedan, kan limresterna göra så att CD-skivan slutar rotera och du kan få driftstörningar och skivorna förstörda.

Använd aldrig CD-skivor som du köpt eller hyrt begagnade om de har limrester på ytan (t.ex. från klistermärken eller etiketter) eller rester av bläck eller lim som krypt fram längs etikettkanterna.

Limrester.
Bläck som kan kladda av sig.



Använd aldrig hyrda CD-skivor med gamla etiketter som är på väg att lossna.

Etiketter som är på väg att lossna och efterlämnar kladdiga rester.



Använd inte CD-skivor med klistermärken eller etiketter.

Etiketter som fästs på skivan.

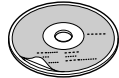

När du spelar en 8 cm CD

Använd Sonys CD-singel-adapter CSA-8 (finns som extra tillbehör) för att skydda CD-spelaren.

Om CD-R-skivor

- Du kan i princip spela CD-R-skivor (inspelningsbara CD-skivor) på den här spelaren, men ibland lyckas det inte, beroende på hur CD-R-skivan spelats in och i vilket skick den befinner sig.
- Du kan inte spela upp CD-R-skivor som inte är stängda, dvs. där inspelningsmöjligheterna fortfarande är öppna. (Skivorna måste vara stängda med hjälp av inspelningsprogrammet innan de kan spelas upp på en spelare för CD-ljudskivor).
- Du kan inte spela upp CD-RW-skivor (återskrivbara CD-skivor) på den här spelaren.

Innehållsförteckning

Reglagens placering	6
---------------------------	---

Komma igång

Återställa enheten	8
Frigöra säkerhetsspärren	8
Slå på/stänga av enheten	8
Använda meny	9
Ställa klockan	9

CD-spelare

CD/MD-enhet (tillval)

Lyssna på en CD-skiva (endast med den här enheten)	10
Spela upp spår flera gånger — Upprepad uppspelning	12
Spela upp spår i slumpmässig ordning — Slumpmässig uppspelning	12
Namnge en CD-skiva — Skivminne (CD-spelare med funktion för anpassad fil)	13
Hitta en CD-skiva efter namn — Lista namn (CD-spelare med funktion för anpassad fil eller MD-spelare)	14
Välja spår för uppspelning — Bank (CD-spelare med funktion för anpassad fil)	15

Radio

Lagra kanaler automatiskt — BTM-funktionen	16
Lagra endast de önskade kanalerna	16
Motta de lagrade kanalerna	17

RDS

Översikt av RDS-funktionen	18
Visa kanalnamnet	18
Ställa in samma program automatiskt — Alternativa frekvenser (AF)	18
Lyssna på trafikmeddelanden	20
Förinställa RDS-kanalerna med AF och TA data	21
Söka en kanal efter programtyp	22
Ställa klockan automatiskt	23

DAB

DAB - Översikt	23
Grundläggande DAB-funktioner	24
Förinställa DAB-tjänster automatiskt — BTM	25
Förinställa DAB-tjänster manuellt — Manual Preset Memory - manuellt förinställningsminne	25
Lyssna på ett DAB-program	26
Inställningar för ljudmottagning	27
Söka efter en DAB-tjänst med hjälp av programtypen (PTY)	27

DSP (Endast CDX-M700R)

Ställa in equalizern	28
Välja lyssningsposition	29
Välja ljudbildsmeny — DSO (Dynamic Soundstage Organizer)	29
Ställa in balansen (BAL)	30
Ställa in balansen mellan främre och bakre högtalare	30
Ställa in volymen för subwoofern/ subwoofrarna	31
Lyssna på de olika programmen i det valda DSO-läget — SSM (Source Sound Memory)	31

Övriga funktioner

Fästa etiketten på vridkontrollen	32
Använda vridkontrollen	32
Ljudjustering (Endast CDX-M600R)	34
Snabbdämpa ljudet	34
Ändra ljud- och teckenfönsterinställningar	35
Höja basljudet — D-bass (Endast CDX-M600R)	36
Välja spektrumanalysator	36
Justera ljudet och frekvensen på equaliserförstärkaren (Endast CDX-M600R)	37

Ytterligare information

Underhåll	37
Demontera enheten	38
Tekniska data	40
Felsökning	41

Reglagens placering

Kortfjärrkontroll

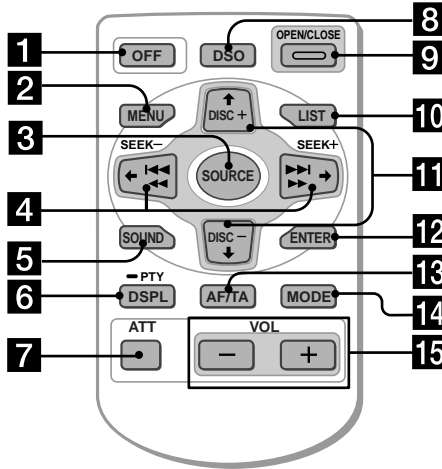

Mer information finns på de angivna sidorna.

- 1** OFF-knapp 8, 10
- 2** MENU-knapp 9, 11, 12, 13, 14, 15, 16, 17, 19, 21, 23, 25, 27, 28, 30, 31, 35, 36
- 3** SOURCE-knapp (TUNER/CD/MD) (knapp för val av ljudkälla) 8, 10, 11, 14, 16, 17, 24, 28, 29, 30, 31, 36
- 4** ←/→ SEEK/AMS -/+ knappar 9, 11, 12, 13, 15, 17, 19, 21, 23, 24, 25, 27, 28, 29, 30, 31, 34, 35, 36
Automatisk musiksökning (AMS) (◀◀/▶▶) 11
Manuell sökning (◀◀/▶▶) 11
Söka 17
- 5** SOUND-knapp 28, 29, 30, 31, 34
- 6** DSPL/PTY-knapp (ändring av visningsläge/programtyp) 10, 11, 13, 22, 27
- 7** ATT (dämpning) knapp 34
- 8** CDX-M700R:
DSO (Dynamic Soundstage Organazer) knapp 29
CDX-M600R:
D-BASS-knapp 36
- 9** OPEN/CLOSE-knapp 10
- 10** LIST-knapp 13, 14, 26
- 11** ↑/↓ (PRST/DISC -/+) knappar 9, 11, 12, 13, 14, 15, 16, 17, 19, 21, 22, 23, 24, 25, 26, 27, 28, 30, 31, 35, 36
Under uppspelning av CD/MD:
Skivbyte 11
Under radiomottagning :
Val av förinställda kanaler 17
- 12** ENTER-knapp 9, 13, 14, 15, 16, 17, 19, 21, 22, 23, 25, 26, 27, 28, 30, 31, 35, 36
- 13** AF/TA-knapp 18, 19, 20, 21
- 14** MODE-knapp 10, 14, 16, 17, 24
Under uppspelning av CD/MD:
Val av CD-/MD-enhet 10, 14
Under radiomottagning:
BAND-val 16, 17
- 15** VOL (volyminställning) knappar 20, 31

Om du har stängt av enheten genom att trycka på (OFF) under två sekunder, kan du inte längre manövrera den med hjälp av kortfjärrkontrollen, om du inte först har tryckt på (SOURCE) på enheten eller aktiverat den genom att sätta in en CD-skiva i den.

Reglagens placering

Frontpanel

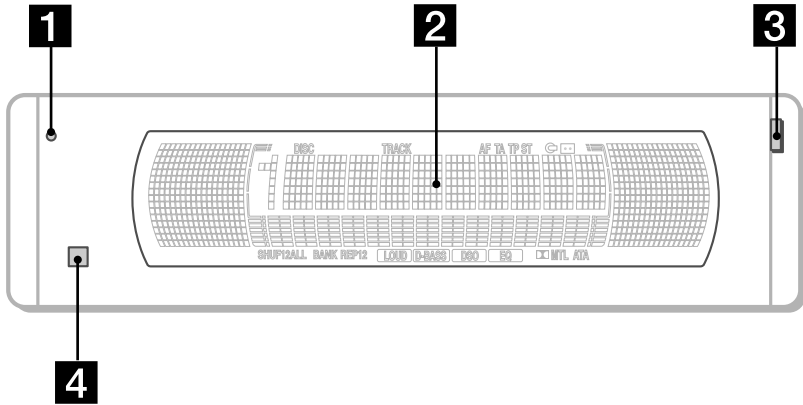

Reglagepanel

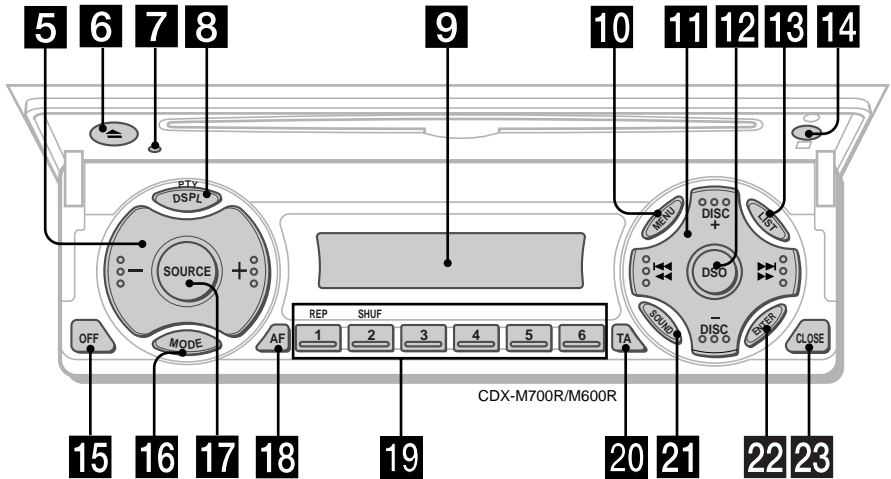

Knapparna på fjärrkontrollen har samma funktion som motsvarande knappar på enheten.

- 1 7** Återställningsknapp 8
- 2** Huvudteckenfönster
- 3** OPEN-knapp 38
- 4 14** Sensor för kortfjärrkontrollen
- 5** Volymknappar
- 6** ▲ (utmatning) knapp 10
- 8** DSPL/PTY-knapp (ändring av visningsläge/programtyp)
- 9** Sidoteckenfönster
- 10** MENU-knapp
- 11** DISC/PRST +/- (markör upp/ned) knappar
SEEK/AMS -/+ (markör vänster/höger) knappar 16
- 12** CDX-M700R:
DSO-knapp
CDX-M600R:
D-BASS-knapp
- 13** LIST-knapp
- 15** OFF-knapp*
- 16** MODE-knapp
- 17** SOURCE-knapp (TUNER/CD/MD) (knapp för val av ljudkälla)
- 18** AF-knapp 18, 19, 21
- 19** Sifferknappar
Under radiomottagning:
Välja förinställningsnummer
16, 17, 19, 21, 26
Under CD/MD-uppspelning:
① REP 12
② SHUF 12
- 20** TA-knapp 19, 20, 21
- 21** SOUND-knapp
- 22** ENTER-knapp
- 23** CLOSE-knapp

* **Var försiktig när du gör installationen i en bil där tändningslåset saknar tillbehörsläge (ACC)**

Glöm inte att stänga av klockvisningen när du har stängt av motorn. Du stänger av den genom att trycka på (OFF) på enheten under två sekunder.

Om du bara trycker på (OFF) ett kort ögonblick slocknar inte klockans teckenfönster, vilket leder till att batteriet laddas ur.

Komma igång

Återställa enheten

Innan du använder enheten för första gången eller när du har bytt bilbatteri, måste du återställa enheten.

Tryck på återställningsknappen med ett spetsigt föremål, t.ex. en kulspetspenna.

Återställningsknapp

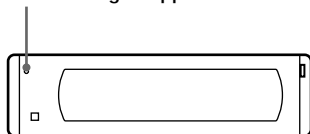

Observera

Genom att trycka på återställningsknappen raderar du inställningarna för klockan samt vissa funktioner som lagras i minnet.

Slå på/stänga av enheten

Slå på enheten

Tryck på **(SOURCE)** eller sätt in en CD-skiva i enheten. Mer information om hur du hanterar enheten finns på sidan 10 (CD/MD) och sidan 16 (radio).

Stänga av enheten

Tryck på **(OFF)** när du vill stoppa CD- eller MD-uppspelningen eller radiomottagningen (tangentsbelysningen och teckenfönstret stängs inte av).

Tryck på **(OFF)** under två sekunder för att helt stänga av enheten.

Observera

Om din bils tändningslås saknar tillbehörsläge (ACC) bör du se till att du stänger av enheten genom att trycka på **(OFF)** och hålla den intryckt under två sekunder, så undviker du att bilbatteriet laddas ur.

Frigöra säkerhetsspärren

Om du har bytt batteri på bilen eller återställt enheten av något annat skäl, måste du utföra följande procedur innan du kan manövrera den igen.

Om du inte gör dessa inställningar kommer frontpanelen att förbli avaktiverad och du kan inte manövrera enheten.

1 Tryck på återställningsknappen.

”Code in” visas.

2 Tryck på knapparna på kortfjärrkontrollen och ange säkerhetskoden.

Se bifogad information för mer information om knapparna till säkerhetskoden.

När koden har bekräftats visas klockan i teckenfönstret och du kan manövrera enheten som normalt.

Observera

- Ta med dig kortfjärrkontrollen när du lämnar bilen.
- Om du glömmet bort säkerhetskoden kontaktar du närmaste Sony-service. Ta med dig kortfjärrkontrollen.

Använda menyn

Du kontrollerar den här enheten med hjälp av alternativ som du väljer från en meny.

Den här spelaren kontrollerar du genom att välja alternativ från olika menyer.

För att göra en inställning eller ett val växlar du först över till menyläget och väljer alternativ med hjälp av ↑/↓ (uppåt/nedåt) eller ←/→ (vänster/höger).

↑/↓

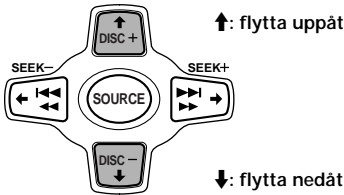

←/→

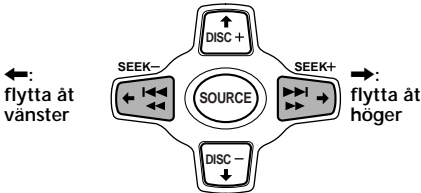

Ställa klockan

Klockan visar en 24-timmars digital tidsangivelse.

Exempel: Ställ klockan på 10:08

- 1 Tryck på (MENU) och sedan på ↑ eller ↓ flera gånger tills "Clock" visas.



- 1 Tryck på (ENTER).

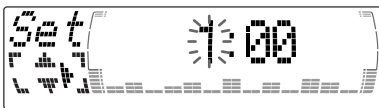

Siffrorna för timmar blinkar.

- 2 Ställ in timmarna genom att trycka på ↑ eller ↓.

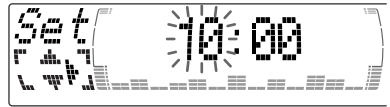

- 3 Tryck på →.



Siffrorna för minuter blinkar.

- 4 Ställ in minuterna genom att trycka på ↑ eller ↓.



- 2 Tryck på (ENTER).



Klockan aktiveras.

Tips!

Du kan ställa klockan automatiskt med RDS-funktionen (sidan 22).

Observera

Som standardinställning gäller att klockindikatorn visas medan enheten är avstängd.

När D.Info-läget är ställt på "on", visas alltid tiden (utom för vissa funktioner i SA-läge) (sidan 35).

CD-spelare CD/MD-enhet (tillval)

Förutom att spela upp CD-skivor på enbart den här enheten, kan du kontrollera extra anslutna CD/MD-enheter.

Om du ansluter en CD-enhet med CD TEXT-funktioner visas CD TEXT-informationen i teckenfönstret när du spelar upp CD TEXT-skivor.

Lyssna på en CD-skiva (endast med den här enheten)

- 1 Tryck på **OPEN/CLOSE** på kortfjärrkontrollen och sätt in CD-skivan. Uppspelningen startas automatiskt. Sidan med etiketten vänd uppåt

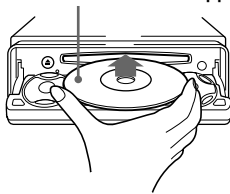

- 2 Stäng frontpanelen genom att trycka på **OPEN/CLOSE** på kortfjärrkontrollen.

Om du redan satt i en CD-skiva startar du uppspelningen genom att trycka på **SOURCE** flera gånger tills "CD" visas.

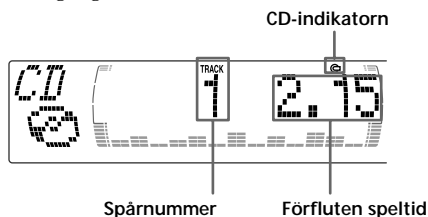

Observera

Om du vill spela upp en 8 cm CD-skiva, användar du Sony CD-adaptorn (CSA-8) (medföljer inte).

Efter det att det sista spåret på CD-skivan spelats upp

Spårnumret i teckenfönstret återgår till "1", varefter skivspelningen fortsätter från CD-skivans första spår.

För att	Tryck på
Avbryta uppspelningen	OFF
Ta ur CD-skivan	OPEN/CLOSE sedan ▲

Spela en CD eller MD (med valfri CD-/MD-enhet)

- 1 Tryck på **SOURCE** flera gånger för att välja "CD" eller "MD".
- 2 Tryck på **MODE** tills önskad spelare visas. CD-/MD-uppspelningen börjar.

Alla skivor i den aktuella CD-/MD-enheten spelas upp från den översta.

Ändra de visade alternativen

Varje gång du trycker på **DSPL/PTY** under uppspelning av CD-, CD TEXT skivor- eller MD, ändras alternativet enligt:

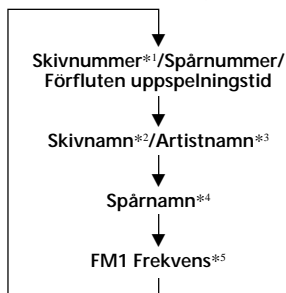

*1 När en valfri CD-/MD-enhet är ansluten.

*2 Om du inte har gett CD- eller CD TEXT-skivan ett namn (se "Namnge en CD-skiva", på sidan 13), eller om det inte finns något förinspelat namn på MD-skivan, visas "NO D.Name" i teckenfönstret.

*3 När du spelar upp en CD TEXT-skiva visas artistens namn i textfönstret efter namnet på skivan. (Gäller bara CD TEXT-skivor där artistnamnet finns inspelat.)

*4 Om spårnamnet på en CD TEXT-skiva eller MD-skiva inte är förinspelat visas "NO T.Name" i teckenfönstret.

*5 När funktionen AF/TA är aktiverad.

Efter att du valt det önskade alternativet kommer teckenfönstret att automatiskt ändras till Motion Display-läget efter några sekunder. I det rörliga visningsläget (Motion Display) rullas alla ovan nämnda val ett efter ett fram i teckenfönstret.

Observera

Om du har angett egna etiketter har de högre prioritet än den ursprungliga CD TEXT-informationen, när sådan information visas.

Tips!

Du kan avaktivera Motion Display-funktionen. (Se "Ändra ljud- och teckeninställningarna" på sidan 35.)

Visa hela skivnamnet automatiskt

— Automatisk bläddring

Om namnen på artisten, skivan eller spåret på en MD- eller CD TEXT-skiva är längre än 10 tecken, och den automatiska rullningsfunktionen (Auto Scroll) är aktiverad, rullas informationen förbi i teckenfönstret enligt följande:

- Skivnamnet visas när du har bytt skiva (om du har valt att skivnamn ska visas).
- Spårnamnet visas när du har bytt spår (om du valt att det är spårnamnet som ska visas).
- När du trycker på (SOURCE) för att välja en MD- eller CD TEXT-skiva visas skiv- eller spårnamnet beroende på inställningen.

Om du trycker på (DSPL/PTY) för att ändra visningen, rullas CD TEXT- eller MD-skivans skiv- eller spårnamn automatiskt oavsett om funktionen är aktiv eller inte.

- 1 Tryck på (MENU) under uppspelning.
- 2 Tryck på ↑ eller ↓ flera gånger tills "A.Scr1" visas.
- 3 Välj "A.Scr1 on" genom att trycka på →.
- 4 Tryck på (ENTER).

Om du vill avbryta den automatiska rullningen väljer du "A.Scr1 off" i steg 3.

Observera

För vissa CD TEXT-skivor med extremt många tecken kan följande inträffa:
 — Alla tecken visas inte.
 — Den automatiska bläddringsfunktionen fungerar inte.

Hitta ett visst spår

— AMS-funktionen

Under uppspelning trycker du ett kort ögonblick på ← eller → för varje spår som du vill hoppa förbi.

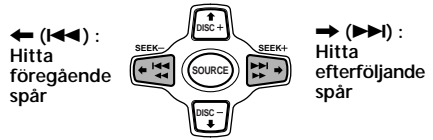

Söka en viss del av ett spår

— Manuell sökning

Under uppspelning trycker du ned ← eller → och håller den nedtryckt. Släpp den när du funnit önskad punkt.

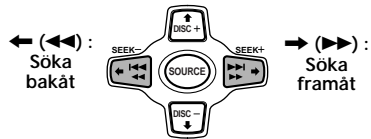

Observera

Om "....." eller "....." visas i teckenfönstret har du nått början eller slutet på skivan och kan inte komma längre.

Hitta en skiva

— Val av skiva

När du har anslutit en extra CD/MD-enhet trycker du på ↑ eller ↓ för av välja skiva.

↑ (DISC +) : För efterföljande skivor

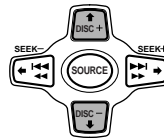

↓ (DISC -) : För föregående skivor

Uppspelningen börjar med önskad skiva i den extra CD-/MD-enheten.

Spela upp spår flera gånger — Upprepad uppspelning

CD-skivan i huvudenheten kommer automatiskt att spelas upp igen sedan den har nått slutet. För upprepad uppspelning kan du välja:

- Repeat 1 — när du vill upprepa spåret.
- Repeat 2 — för att upprepa en skiva i den extra CD-/MD-enheten.

1 Tryck på **(MENU)** under uppspelning.

2 Tryck på **↑** eller **↓** flera gånger tills "Repeat" visas.

3 Tryck på **→** flera gånger tills önskad inställning visas i teckenfönstret.

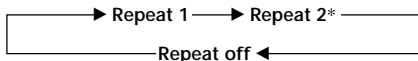

* "Repeat 2" är bara tillgängligt när du har anslutit en eller flera extra CD-enheter eller om du har anslutit extra MD-enheter.



Upprepad spelning startar.

När du vill återgå till normalt uppspelningsläge trycker du på "Repeat off" i steg 3.

Tips!

Om du väljer läge med hjälp av knapparna på enheten trycker du på **(1)** (REP) flera gånger tills önskat läge visas.

Spela upp spår i slumpmässig ordning — Slumpmässig uppspelning

Du kan välja:

- Shuf 1 — när du vill spela upp spåren på aktuell skiva i slumpmässig ordning.
- Shuf 2 — spelar upp alla spår i den aktuella CD-/MD-enheten i slumpvis ordning.
- Shuf All — spelar upp alla spår i den extra CD-/MD-enheten i slumpvis ordning.

1 Tryck på **(MENU)** under uppspelning.

2 Tryck på **↑** eller **↓** flera gånger tills "Shuf" visas.

3 Tryck på **→** flera gånger tills önskad inställning visas i teckenfönstret.

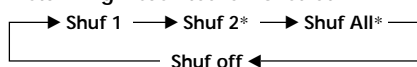

* "Shuf 2" och "Shuf All" är bara tillgängligt när du har anslutit en eller flera extra CD-enheter eller om du har anslutit extra MD-enheter.

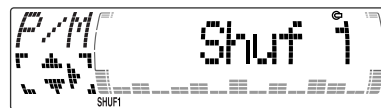

Slumpmässig uppspelning startar.

När du vill återgå till normalt uppspelningsläge trycker du på "Shuf off" i steg 3.

Tips!

Om du väljer läge med hjälp av knapparna på enheten trycker du på **(2)** (SHUF) flera gånger tills önskat läge visas.

Namnge en CD-skiva

— Skivminne

(CD-spelare med funktion för anpassad fil)

Du kan namnge en CD-skiva med ett personligt namn. Du kan använda upp till 8 tecken per skiva. Om du namnger en CD-skiva, kan du söka en skiva efter namn (sidan 14) och välja spår för uppspelning (sidan 15).

- 1 Starta uppspelningen av den skiva som du vill namnge.
- 2 Tryck på **(MENU)** och sedan på **↑** eller **↓** flera gånger tills "Name Edit" visas.
- 3 Tryck på **(ENTER)**.

Namnredigeringsläge

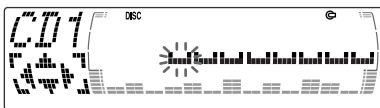

- 4 Mata in tecknen.

- 1 Välj tecken genom att trycka på **↑** flera gånger.
(A → B → C → ... Z → 0 → 1 → 2 → ... 9 → + → - → * → / → \ → > → < → . → " ")

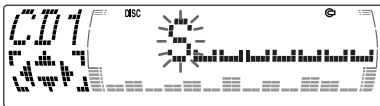

Om du trycker på **↓** flera gånger visas tecknen i omvänd ordning.
Om du vill göra mellanslag efter ett tecken, väljer du " " "

- 2 Tryck på **→** sedan du har hittat önskat tecken.
Nästa tecken blinkar.

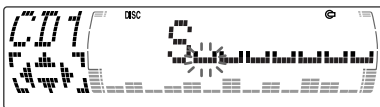

Föregående tecken blinkar om du trycker på **←**.

- 3 Upprepa steg **1** och **2** när du anger namnet.

- 5 Om du vill återgå till normal CD-uppspelning trycker du på **(ENTER)**.

Tips!

- Du kan radera eller ändra ett namn genom att mata in ett " " (understreck) för varje tecken.
- Det finns ytterligare ett sätt att starta namngivningen av en CD-skiva. Tryck på **(LIST)** under två sekunder i stället för att utföra steg 2 och 3. Du kan också slutföra operationen genom att trycka på **(LIST)** under två sekunder i stället för att utföra steg 5.

Visa skivminne

Tryck på **(DSPL/PTY)** under CD eller CD TEXT uppspelningen.



Varje gång du trycker på **(DSPL/PTY)** under CD eller CD TEXT uppspelning ändras informationen i teckenfönstret på följande sätt:

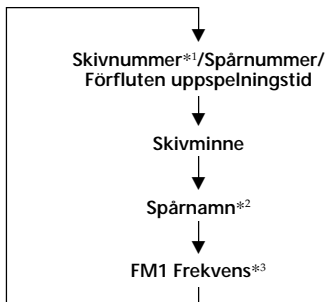

*1 När en extra CD-enhet är ansluten.

*2 Om du ansluter en valfri CD-spelare med CD TEXT-funktionen visas CD TEXT-informationen i teckenfönstret när du spelar upp en CD TEXT-skiva.

*3 När funktionen AF/TA är aktiverad.

Radera skivminne

- 1 Tryck på **(SOURCE)** flera gånger för att välja "CD".
- 2 Välj CD-enheten med funktionen för anpassad fil genom att trycka flera gånger på **(MODE)**.
- 3 Tryck på **(MENU)** och sedan på **↑** eller **↓** flera gånger tills "Name Del" visas.
- 4 Tryck på **(ENTER)**.
- 5 Tryck på **↑** eller **↓** flera gånger för att markera namnet på den skiva vars namn du tänker radera.
- 6 Tryck på **(ENTER)** i två sekunder. Namnet raderas. Upprepa steg 5 och 6 om så behövs.
- 7 Tryck på **(MENU)** två gånger. Enheten återgår till normalt CD-uppspelningsläge.

Observera

När skivnamnet raderas visas den ursprungliga CD TEXT-informationen i teckenfönstret.

Hitta en CD-skiva efter

namn — Lista namn (CD-spelare med funktion för anpassad fil eller MD-spelare)

Den här funktionen kan utföras när skivorna har fått ett anpassat namn. Mer information om hur du anger skivminnen finns i "Namnge en CD-skiva" (sidan 13).

- 1 Tryck på **(LIST)**.
Namnet på den skivan som spelas upp visas i teckenfönstret.

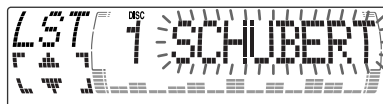

När du själv har namngett en CD TEXT-skiva får namnet som du har angett högre prioritet än den ursprungliga CD TEXT-informationen.

- 2 Tryck på **↑ (DISC +)** eller **↓ (DISC -)** flera gånger tills du hittat skivan.
- 3 Tryck på **(ENTER)** för att spela skivan.

Observera

- Spårnamnen kan inte visas under uppspelning av CD TEXT- eller MD-skivor.
- Om det inte finns några skivor i magasinet visas "NO Disc" i teckenfönstret.
- Om en skiva inte har getts ett anpassat namn visas "*****" i teckenfönstret.
- Vissa bokstäver kan inte visas under uppspelning av CD TEXT- eller MD-skivor.

Välja spår för uppspelning

— Bank

(CD-spelare med funktion för anpassad fil)

Om du gett skivan ett namn kan du ställa in enheten så att den hoppar över eller spelar upp de spår du vill.

- 1 Börja spela upp den skiva du vill namnge.
- 2 Tryck på **(MENU)** och sedan på **↑** eller **↓** flera gånger tills "Bank Sel" visas.

- 3 Tryck på **(ENTER)**.

Bankredigeringsläge

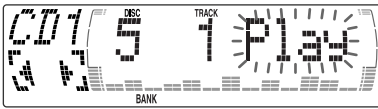

- 4 Namnge spår

- 1 Markera spåret som du tänker namnge genom att trycka på **←** eller **→** flera gånger.
- 2 Tryck på **(ENTER)** flera gånger för att välja "Play".

- 5 Upprepa steg 4 för att ställa "Play" eller "Skip" för alla spår.

- 6 Tryck på **(MENU)** två gånger. Enheten återgår till normalt CD-uppspelningsläge.

Observera

- Du kan välja läget "Play" eller "Skip" för upp till 24 spår.
- Du kan inte välja "Skip" för alla spår på en CD-skiva.

Spela endast vissa spår

Du kan välja:

- "Bank on" — för att spela upp de spår som är märkta med "Play".
- "Bank inv" (inverterat) — för att spela upp de spår som är märkta med "Skip".

- 1 Under uppspelning trycker du på **(MENU)** och sedan flera gånger på **↑** eller **↓** tills "Bank" visas.

- 2 Tryck på **→** flera gånger tills önskad inställning visas.

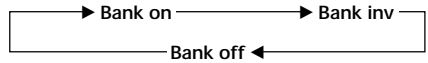

- 3 Tryck på **(ENTER)**.

Uppspelningen startar från nästföljande spår.

Om du vill återgå till normalt uppspelningsläge väljer du "Bank off" i steg 2.

Lagra endast de önskade kanalerna

Du kan förinställa upp till 18 FM-stationer (6 för vardera FM1, FM2 och FM3), upp till 6 MW-stationer och 6 LW-stationer i den ordning som du själv vill ha dem.

Lagra kanaler automatiskt

— BTM-funktionen

Enheten väljer ut kanalerna med de starkaste signalerna och lagrar dem efter frekvens. Du kan lagra upp till 6 stationer på vardera bandet (FM1, FM2, FM3, MW och LW).

Varning

För att undvika olyckor bör du använda BTM-funktionen om du tar in en kanal under körning.

- 1 Tryck på **(SOURCE)** flera gånger för att välja kanalväljaren.
Varje gång du trycker på **(SOURCE)** växlas källorna på följande sätt:

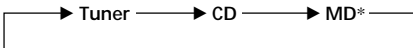

* Om den motsvarande extrautrustningen inte är ansluten visas inte alternativet.

- 2 Tryck på **(MODE)** flera gånger för att välja band.

Varje gång du trycker på **(MODE)** växlas banden på följande sätt:



- 3 Tryck på **(MENU)** och sedan på **↑** eller **↓** flera gånger tills "BTM" visas.

- 4 Tryck på **(ENTER)**.

Kanalerna lagras i enheten efter frekvens på sifferknapparna.
En ljudsignal hörs när inställningen lagras.

Observera

- Enheten lagrar inte kanaler med svaga signaler. Om endast ett fåtal kanaler kan tas emot behåller vissa nummerknappar sina tidigare inställningar.
- När ett nummer visas i teckenfönstret lagras kanalerna från och med detta nummer.
- Om en CD-skiva inte finns i enheten visas endast radiobandet även om du trycker på **(SOURCE)**.

- 1 Tryck på **(SOURCE)** flera gånger för att välja kanalväljaren.

- 2 Tryck på **(MODE)** flera gånger för att välja band.

- 3 Ställ in den station som du vill lagra på sifferknappen genom att trycka på **◀◀** eller **▶▶** på enheten.

- 4 Tryck på önskad sifferknapp (**①** till **⑥**) på enheten tills "MEM" visas.
Snabbvals knappens nummer visas i teckenfönstret.

Observera

Om du försöker lagra en annan kanal på samma förinställda nummerknapp raderas den tidigare lagrade kanalen.

Motta de lagrade kanalerna

- 1 Tryck på **(SOURCE)** flera gånger för att välja kanalväljaren.
- 2 Tryck på **(MODE)** flera gånger för att välja band.
- 3 Tryck på **↑** (stega uppåt) eller **↓** (stega nedåt) flera gånger om du vill ta emot stationerna i den ordning de har lagrats i minnet.

Tips!

OM du valt att lagra stationerna i minnet med hjälp av knapparna på enheten trycker du på den sifferknapp (**1**) till (**6**) som stationen du vill lyssna på har lagrats.

Om du inte kan ställa in en förinställd kanal

Du söker efter stationerna (automatisk sökning) genom att trycka på **←** eller **→**.

Sökningen avbryts när en station påträffas.

Tryck på **←** eller **→** flera gånger tills du fått in den station du vill ha.

Observera

Om den automatiska sökningen avbryts alltför ofta trycker du på **(MENU)** och sedan trycker du på **↑** eller **↓** flera gånger tills "Local" (lokalt sökläge) visas. Därefter trycker du på **→** för att välja "Local on" och avslutar med att trycka på **(ENTER)**.

Sökningen stannar nu upp bara för stationer med relativt stark signal.

Tips!

- När du väljer inställningen "LCL Seek" visas "Local on" medan enheten söker efter en kanal.
- Om du vet på vilken frekvens den station du vill ställa in sänder, trycker du ned **←** eller **→** och håller den nedtryckt tills stationens frekvens visas (manuell stationsinställning).

Om FM stereo-mottagningen är dålig

— Enkanaligt läge

- 1 Under radiomottagning trycker du på **(MENU)** och trycker sedan på **↑** eller **↓** flera gånger tills "Mono" visas.
- 2 Tryck på **→** tills "Mono on" visas. Ljudet förbättras i och med att det blir enkanaligt ("ST"-indikeringen försvinner).
- 3 Tryck på **(ENTER)**.

Om du vill återgå till normalläget väljer du "Mono off" i steg 2.

Översikt av RDS-funktionen

RDS (Radio Data System) är en radiotjänst som gör att FM-kanalerna kan sända ytterligare digital information tillsammans med den vanliga radioprogramsignalen. Bilstereon erbjuder dig en mängd olika tjänster. Här är några: söka efter samma program automatiskt, lyssna på trafikmeddelanden och hitta kanal efter programtyp.

Observera

- Landet eller regionen avgör vilka RDS-funktioner som finns tillgängliga.
- RDS fungerar inte ordentligt om signalen är för svag eller om den inställda kanalen inte överför RDS-data.

Visa kanalnamnet

Den aktuella kanalens namn tänds i teckenfönstret.

Välj en FM-kanal (sidan 16).

När du ställer in en FM-kanal som överför RDS-data tänds kanalnamnet i teckenfönstret.



Observera

Beteckningen "*" innebär att en RDS-kanal mottas.

När du har valt önskat alternativ visar spelaren efter några sekunder automatiskt det rörliga teckenfönstret (Motion Display). I det rörliga teckenfönstret rullas de olika alternativen förbi, ett efter ett i tur och ordning.

Tips

Du kan avaktivera Motion Display-funktionen. (Se "Ändra ljud- och teckeninställningarna" på sidan 35.)

Ställa in samma program automatiskt

— Alternativa frekvenser (AF)

AF-funktionen väljer automatiskt och ställer in den station som har den starkaste signalen i nätverket. Om du använder den här funktionen kan du lyssna på samma program under en långkörning utan att behöva ställa in kanalen manuellt igen.

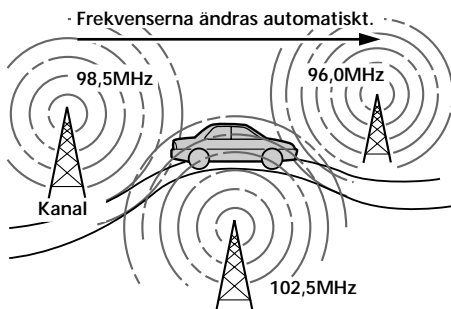

1 Välj en FM-kanal (sidan 16).

2 Tryck på **(AF/TA)** upprepade gånger tills "AF on" tänds i teckenfönstret.

Enheten börjar söka efter en alternativ kanal med en starkare signal i samma nätverk.

Tips!

Om du väljer läge med hjälp av knapparna på enheten trycker du på **(AF)** tills "AF on" visas.

Ändra de visade alternativen

Varje gång du trycker på **(AF/TA)** ändras alternativen enligt följande:

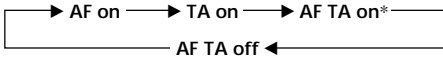

* Välj det här alternativet när du vill slå på både AF- och TA-funktionerna.

Tips!

- Varje gång du trycker på **(AF)** på enheten ändras alternativet enligt följande:
AF på ↔ AF av
- Varje gång du trycker på **(TA)** på enheten ändras alternativet enligt följande:
TA på ↔ TA av

Observera

- När det inte finns någon alternativ kanal i området och du inte vill söka efter en alternativ kanal, stänger du av AF-funktionen genom att trycka på **(AF/TA)** upprepade gånger tills "AF TA off" tänds.
- När "NO AF" och namnet på kanalen blinkar omväxlande betyder det att enheten inte kan hitta en alternativ kanal i nätverket.
- Om kanalnamnet börjar blinka när du har valt en kanal med AF-funktionen aktiverad, betyder det att inga alternativa frekvenser finns tillgängliga. Tryck på **←** eller **→** medan stationens namn visas blinkande (inom åtta sekunder). Enheten börjar söka efter en annan frekvens med samma PI-information (Programme Identification) ("PI Seek" visas och inget ljud hörs). Om enheten inte kan hitta en annan frekvens visas "NO PI" och den återgår till den tidigare valda frekvensen.

Lyssna på ett regionalt program

Funktionen "REG on" (regional on) på enheten gör att du kan bibehålla inställningen till ett regionalt program utan att kopplas om till en annan regional kanal. (Observera att du måste sätta på AF-funktionen.) Enheten är fabriksinställd på "REG on" men om du vill stänga av funktionen gör du något av följande.

- 1 Under radiomottagning trycker du på **(MENU)** och sedan trycker du på **↑** eller **↓** flera gånger tills "REG" visas.
- 2 Tryck på **→** tills "REG off" visas.
- 3 Tryck på **(ENTER)**.
Observera att om du trycker på "REG off" kanske enheten kopplas om till en annan regional kanal inom samma nätverk.

Du återgår till regionalläget genom att välja "REG on" i steg 2.

Observera

Den här funktionen fungerar inte i Storbritannien och i några andra områden.

Funktionen lokal länk (endast Storbritannien)

Med funktionen lokal länk kan du välja andra lokala stationer i området, även om de inte finns lagrade på nummerknapparna.

- 1 Tryck på en sifferknapp på enheten som du har lagrat en lokal station på.
- 2 Inom fem sekunder trycker du på den förinställda nummerknappen för den lokala kanalen igen.
- 3 Upprepa detta tills den önskade lokala kanalen mottas.

Lyssna på trafikmeddelanden

Funktionerna TA (Traffic Announcement, trafikmeddelanden) och TP (Traffic Programme, trafikprogram) gör att du automatiskt kan ställa in en FM-kanal som sänder trafikmeddelanden, även om du för tillfället lyssnar på en helt annan programkälla.

Tryck på **(AF/TA)** flera gånger tills "TA on" eller "AF TA on" visas i teckenfönstret.

Enheten börjar söka efter trafikinformationskanaler. "TP" tänds i teckenfönstret när enheten hittar en kanal som sänder trafikmeddelanden.

När trafikmeddelandet startas, börjar "TA" blinka. När trafikmeddelandet är klart upphör blinkningen.

Tips!

- Om trafikmeddelandet startar när du lyssnar på en annan programkälla, kopplas enheten automatiskt till meddelandet och återgår till originalkällan när meddelandet är klart.
- Om du väljer läge med hjälp av knapparna på enheten trycker du på **(TA)** tills "TA on" visas.

Observera

"NO TP" blinkar i fem sekunder om den mottagna kanalen inte sänder trafikmeddelanden. Sedan börjar enheten på nytt att söka efter en kanal som sänder trafikmeddelanden.

Avbryta pågående trafikmeddelanden

Tryck på **(AF/TA)**.

Om du vill avbryta alla trafikmeddelanden stänger du av funktionen genom att trycka på **(AF/TA)** tills "AF TA off" tänds.

Förinställa volymen på trafikmeddelandena

Du kan förinställa volymnivån på trafikmeddelandena i förväg så att du inte missar meddelandet. När trafikmeddelandet startar, justeras volymen automatiskt till den förinställda nivån.

1 Välj önskad volymnivå.

2 Tryck på **(AF/TA)** under två sekunder. "TA" visas när inställningen lagras.

Motta viktigt meddelande

Om du lyssnar på radio och ett angeläget meddelande sänds, växlar mottagningen automatiskt över till meddelandet. Om du lyssnar på en annan programkälla kommer du att få höra meddelandet om du har ställt AF eller TA på on. Enheten kommer då att automatiskt växla över till sådana meddelanden oavsett vilken programkälla du för tillfället lyssnar på.

Förinställa RDS-kanalerna med AF och TA data

När du förinställer RDS-kanalerna, lagrar enheten alla uppgifter om kanalen samt frekvensen så att du inte behöver sätta på AF och TA-funktionerna varje gång du ställer in en förinställd kanal. Du kan välja olika inställningar (AF, TA eller båda två) för olika förinställda kanaler, eller samma inställning för alla förinställda kanaler.

Förinställa samma inställning för alla förinställda kanaler.

- 1 Välja ett FM-band (sidan 16).
- 2 Tryck på **(AF/TA)** flera gånger för att välja antingen "AF on", "TA on" eller "AF TA on" (för både AF och TA-funktionerna).
Observera att om du väljer "AF TA off" lagras inte bara RDS-kanalerna, utan också de som inte är RDS-kanaler.

Tips!

Om du väljer läge med hjälp av knapparna på enheten trycker du på **(AF)** och/eller **(TA)** för att välja "AF on" och/eller "TA on". Du bör känna till att om du väljer "AF off" eller "TA off" lagras inte bara RDS-stationer, utan även icke-RDS-stationer.

- 3 Tryck på **(MENU)** och sedan på **↑** eller **↓** flera gånger tills "BTM" visas.
- 4 Tryck på **→** tills "BTM" visas blinkande.
- 5 Tryck på **(ENTER)**.

Förinställa olika inställningar för varje förinställd kanal

- 1 Välj ett FM-band och ställ in önskad kanal (sidan 16).
- 2 Tryck på **(AF/TA)** flera gånger när du vill välja antingen "AF on", "TA on" eller "AF TA on" (för både AF och TA-funktionerna).

Tips!

Om du väljer läge med hjälp av knapparna på enheten trycker du på **(AF)** och/eller **(TA)** för att välja "AF on" och/eller "TA on".

- 3 Under uppspelning trycker du på önskad sifferknapp tills "MEM" visas.
Upprepa från steg 1 när du vill förinställa andra kanaler.

Tips!

Om du vill ändra de förinställda AF- och/eller TA-inställningarna efter det att du ställt in den förinställda kanalen gör du det genom att stänga av/sätta på AF- eller TA-funktionen.

Söka en kanal efter programtyp

Du kan söka efter valfri kanal genom att välja en av de programtyper som visas nedan.

Programtyper	Teckenfönster
Nyheter	News
Aktuella händelser	Affairs
Information	Info
Sport	Sport
Utbildning	Educate
Drama	Drama
Kultur	Culture
Vetenskap	Science
Diverse	Varied
Popmusik	Pop M
Rockmusik	Rock M
Lättylssnat	Easy M
Lättare klassiskt	Light M
Klassiskt	Classics
Andra musiktyper	Other M
Väder	Weather
Finansinformation	Finance
Barnprogram	Children
Samhällsinformation	Social A
Religion	Religion
Ring in	Phone In
Resor	Travel
Nöjen	Leisure
Jazzmusik	Jazz
Country-musik	Country
Nationell musik	Nation M
Gamla godingar	Oldies
Folkmusik	Folk M
Dokumentärer	Document
Inte angiven	None

Observera

Du kan inte använda den här funktionen i vissa länder där PTY-data inte är tillgängliga.

- 1 Tryck på **(DSPL/PTY)** under FM-mottagningen tills "PTY" visas i teckenfönstret.

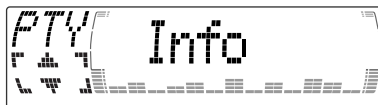

Det aktuella namnet på programtypen visas om kanalen överför PTY-data. "-----" visas om den mottagna kanalen inte är en RDS-kanal eller om RDS-data inte har tagits emot.

- 2 Tryck på **↑** eller **↓** flera gånger tills önskad programtyp visas.

Programtyperna visas i den ordning de förekommer i tabellen. Observera att du inte kan välja "None" (Inte angiven) vid sökning.



- 3 Tryck på **(ENTER)**.

Enheten börjar söka efter en kanal för den valda programtypen.

Ställa klockan automatiskt

Med CT-data (Clock Time) från RDS-överföring ställs klockan automatiskt.

- 1 Under radiomottagning trycker du först på **(MENU)** och sedan på **↑** eller **↓** flera gånger tills "CT" visas.

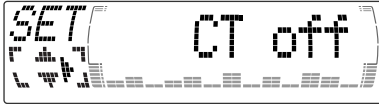

- 2 Tryck på **→** flera gånger tills "CT on" visas.
Klockan är ställd.

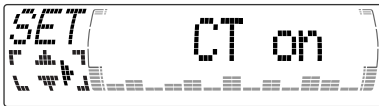

- 3 Tryck på **(ENTER)** för att återgå till det normala teckenfönstret.

Avbryta CT-funktionen

Välj "CT off" i steg 2.

Observera

- CT-funktionen kanske inte fungerar trots att en RDS-kanal mottas.
- Det kan vara skillnad på tiden som ställts in av CT-funktionen och den verkliga tiden.

Med tillvalet DAB

DAB - Översikt

DAB (digitalradio) är ett nytt multimedia-radiosystem som sänder ljud med samma kvalitet som hos CD-skivor. I DAB-radion finns en mikrodator som använder radiosignalerna sänt från flera antenner och radiovågor som når apparaten på omvägar (reflektade radiovågor) för att förstärka huvudsignalen. Det här gör en DAB-radio nästan helt immun mot radiostörningar även när den är placerad i ett föremål som rör sig, t ex i en bil.

Varje DAB station lägger ihop sina radioprogram ("tjänster") till en "ensemble" som sedan sänds. Varje tjänst innehåller mer än en komponent. Alla ensembler, tjänster och komponenter identifieras genom ett namn. Du behöver därför inte veta deras frekvenser för att få tillgång till dem.

DAB-program

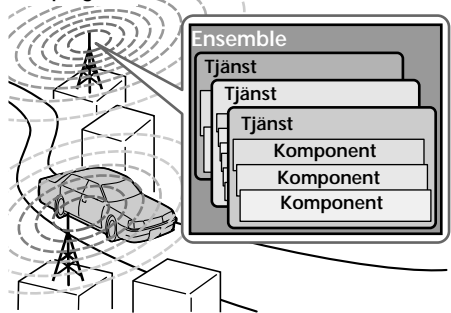

Observera

- DAB-systemet håller för närvarande på att testas. Detta betyder att vissa tjänster ännu inte har definierats eller är inte färdigutprovade. Sådana tjänster stöds för tillfället inte av den valfria DAB-radioenheten XT-100DAB.
- DAB-programmen sänds över Band III (174 till 240 MHz) och L-bandet (1.452 till 1.492 MHz), som vart och ett är indelat i kanaler (41 kanaler för Band III och 23 kanaler för L-bandet). En ensemble per kanal sänds av de olika DAB-stationerna.
- amtliga AF TA-lägen förblir aktiva när du ändrar läge från FM3 till DAB.
- Om du ändrar något av AF TA-lägena i DAB kommer ändringen också att gälla för FM1.

Grundläggande DAB-funktioner

Söka ensembler och tjänster — automatisk stationssökning

- 1 Välj radion genom att trycka på **(SOURCE)** flera gånger.
- 2 Välj "DAB" genom att trycka på **(MODE)** flera gånger.
- 3 Tryck på **←** eller **→** och håll den intryckt tills "Seek +" eller "Seek -" visas.



- 4 Sök önskad tjänst genom att trycka på **←** eller **→**.

Observera

Indikatorn "⋈" visas blinkande medan enheten söker ensembler.

Välja ensemble — manuell inställning

Om du vill ställa in en ensemble som du vet vilket kanalnummer den finns på, ställer du in den med hjälp av anvisningarna i följande procedur.

- 1 Välj radion genom att trycka på **(SOURCE)** flera gånger.
- 2 Välj "DAB" genom att trycka på **(MODE)** flera gånger.
- 3 Tryck på **↑** eller **↓** tills "Ch. XXX" visas.

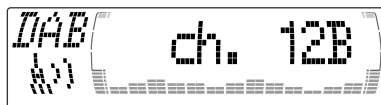

- 4 Tryck på **↑** eller **↓** flera gånger tills önskad kanalnummer visas.

Tips!

- Det kan hända att flera kanaler sänder samma ensemble.
- Indikatorn "⋈" blinkar om du väljer en ensembletjänst som inte går att ta emot.

Ta emot minneslagrade tjänster

När du har förinställt en tjänst kan du använda följande procedur. Mer information om hur du förinställer tjänster finns i "Förinställa DAB-tjänster automatiskt" (sidan 25) och "Förinställa DAB-tjänster manuellt" (sidan 25).





- 1 Välj radion genom att trycka på **(SOURCE)** flera gånger.
- 2 Välj "DAB" genom att trycka på **(MODE)** flera gånger.
- 3 Välj den förinställda tjänsten genom att trycka på **↑** eller **↓** flera gånger.

Tips!

Det finns också ett annat sätt att ta emot den förinställda tjänsten.

Tryck på sifferknapparna (1 till 6) på den enhet som den önskade tjänsten lagras på.

DAB-radions mottagningslägen visas enligt nedanstående tabell:

Indikation	Nivå	Mottagningsläge
 (blinkar) 0		kan inte ta emot
	1	dålig mottagning
	2	knappt godkänd
	3	acceptabel
	4	god mottagning

Förinställa DAB-tjänster automatiskt — BTM

BTM-funktionen (Best Tuning Memory - minne för bästa inställning) plockar ut DAB ensembles och tilldelar automatiskt tjänsterna inom ensemblerna till förinställda nummer. Enheten kan förinställa upp till 40 tjänster. Om tjänsterna nyligen har ställts in kommer BTM-funktionen att fungera under följande lägen:

- Om du aktiverar BTM-funktionen medan du lyssnar på en förinställd tjänst kommer enheten lagra de tjänster som den kan identifiera (genom överskrivning) bara på de förinställningsnummer som är högre än den aktuella förinställda tjänsten.
- Om du aktiverar funktionen medan du lyssnar på en tjänst som inte är förinställd kommer enheten byta ut innehållet för alla förinställda nummer.
- Om enheten identifierar en tjänst som är identisk med en som redan finns lagrad kommer, i båda ovanstående fallen, den tidigare lagrade tjänsten att behållas och den tjänst som senast identifierades kommer inte att lagras.

1 Medan du lyssnar på ett DAB-program trycker du på **(MENU)**.

2 Tryck på **↑** eller **↓** flera gånger tills "BTM" visas.

3 Tryck på **(ENTER)**.
En ljudsignal hörs när tjänsten har lagrats. När BTM-funktionen aktiverats ställer enheten automatiskt in den tjänst som tilldelats förinställningsminne 1.

Observera

Om enheten bara kan ställa in några få tjänster kan det hända att BTM-funktionen inte tilldelar tjänster till alla förinställda tjänstnummer.

Förinställa DAB-tjänster manuellt

— Manual Preset Memory - manuellt förinställningsminne

Du kan även förinställa DAB-tjänster manuellt eller ta bort en tjänst som redan är förinställd. Du kan lagra upp till 40 tjänster (som är förinställda antingen med BTM-funktionen eller manuellt) i enhetens minne.

1 Medan du lyssnar på ett DAB-program trycker du på **(MENU)**.

2 Tryck på **↑** eller **↓** flera gånger tills "PresetEdit" visas och tryck sedan på **(ENTER)**.

3 Välj tjänst och vilket nummer tjänsten ska lagras på.

① Välj tjänst genom att trycka på **←** eller **→**.

② Välj förinställningsnummer genom att trycka på **↑** eller **↓**.



③ Tryck på **(ENTER)**.

4 Välj "Over Wrt" genom att trycka på **↑** eller **↓**.

Varje gång du trycker på **↓**, ändras redigeringskommandot enligt följande:

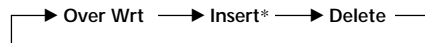

* "Insert" visas inte om högsta tillåtna antal tjänster i minnet (40) redan är förinställda.

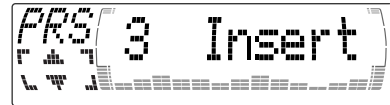

Om du vill förinställa ytterligare tjänster upprepar du steg 3 och 4.

5 Tryck på **(ENTER)**.

Ersätta förinställda tjänster i förinställningsminnena

Välj "Over Wrt" i steg 4 genom att trycka på ↑ eller ↓ och tryck sedan på (ENTER).

Lägga till tjänster i förinställningsminnena

Välj "Insert" i steg 4 genom att trycka på ↑ eller ↓ och tryck sedan på (ENTER).

Ta bort tjänster ur förinställningsminnena

Välj "Delete" i steg 4 genom att trycka på ↑ eller ↓ och tryck sedan på (ENTER).

Tips!

Det finns en annan metod att förinställa en tjänst. När tjänsten tagits emot trycker du på sifferknapparna (1) till (6) på enheten tills en ljudsignal hörs.

Lyssna på ett DAB-program

Om du vill ställa in ett DAB-program manuellt utför du nedanstående procedur.

Du kan också lagra DAB-tjänster i enhetens minne. Då har du omedelbar tillgång till dem (se "Förinställa DAB-tjänster automatiskt (BTM)" på sidan 25).

- 1 Medan du lyssnar på ett DAB-program trycker du på (LIST) flera gånger tills ensemblelistan visas.
- 2 Tryck på ↑ eller ↓ flera gånger tills önskad ensemble visas och tryck sedan på (ENTER).
- 3 Tryck på (LIST) flera gånger tills listan med tjänsterna visas.
- 4 Tryck på ↑ eller ↓ flera gånger tills önskad tjänst visas och tryck sedan på (ENTER).
- 5 Tryck på (LIST) flera gånger tills komponentlistan visas.
- 6 Tryck på ↑ eller ↓ flera gånger tills önskad komponent visas och tryck sedan på (ENTER).

Tips!

Om du vill veta namnet på den aktuella komponenten, ensemblen eller tjänsten, trycker du på (LIST) flera gånger tills respektive lista visas i teckenfönstret. Det namn som är aktuellt visas blinkande.

Ändra de visade alternativen

När du trycker på (LIST) en gång visas den lista som du senast använde.

Varje gång du trycker på (LIST) ändras listan på följande sätt:

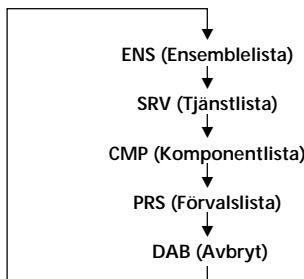

Automatisk uppdatering av ensemblelistorna

Första gången du använder BTM-funktionen lagras automatiskt alla ensembler som finns tillgängliga i det område där du befinner dig. Om du sedan använder BTM-funktionen igen uppdateras innehållet i dessa listor på det sätt som finns beskrivet på sidan 25.

En ensemble läggs till respektive lista vartefter de tas emot under automatisk eller manuell inställning (Automatic/Manual Tuning) och saknas i listorna.

En ensemble som inte finns med i en lista tas bort från respektive lista när:

- du väljer en ensemble i listan, men den kan inte tas emot.
- du utför automatisk eller manuell inställning för att ta emot en ensemble, tjänst eller komponent, som visserligen finns med i listan, men som inte kan tas emot.

Inställningar för ljudmottagning

DAB-kan innehålla flerkanaligt ljud. Du kan välja om du vill ta emot huvudkanalen eller sidokanalen. Om du dessutom aktiverar funktionen DRC (Dynamic Range Control) kan dynamikomfånget för den tjänst som stödjer DRC utökas automatiskt.

Du kan ställa in följande:

- Main/Sub — om du vill välja kanal mellan "Main" (huvudkanal) och "Sub" (sidokanal).
- DRC — om du vill aktivera eller stänga av funktionen.

- 1 Medan du lyssnar till ett DAB-program trycker du på **(MENU)**.
- 2 Tryck på **↑** eller **↓** flera gånger tills "DRC" eller "Main (eller Sub)" visas.
- 3 Välj önskad inställning genom att trycka på **←** eller **→** (t.ex. "on" eller "off").
- 4 Tryck på **(ENTER)**.

Observera

"Main (eller Sub)" visas bara i menyn under mottagning av ett flerkanaligt program.

Söka efter en DAB-tjänst med hjälp av programtypen (PTY)

Du kan använda PTY-funktionen (Programme type selection - funktion för val av programtyp) för att ställa in det önskade programmet.

- 1 Medan du lyssnar till ett DAB-program trycker du på **(DSPL/PTY)**.
- 2 Välj programtyp genom att trycka på **↑** eller **↓** flera gånger.



Programtyperna visas i samma ordning som framgår av sidan 22.

- 3 Tryck på **(ENTER)**.

DSP (Endast CDX-M700R)

Justera equalizerkurvan

- 1 Tryck på **(MENU)**.
- 2 Tryck på **↑** eller **↓** flera gånger tills "EQ Tune" visas.

- 3 Tryck på **(ENTER)**.

- 4 Välj önskad equalizerkurva genom att trycka på **←** eller **→**.

Rock ↔ Vocal ↔ Groove ↔ Techno ↔ Custom ↔ off

- 5 Tryck på **(ENTER)**.

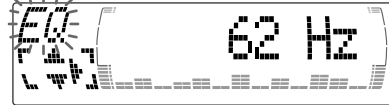

- 6 Välj önskad frekvens genom att trycka på **←** eller **→**.

62 Hz ↔ 157 Hz ↔ 396 Hz ↔ 1.0 kHz ↔ 2.5 kHz ↔ 6.3 kHz ↔ 16.0 kHz

- 7 Välj önskad nivå genom att trycka på **↑** eller **↓**.

Du kan ställa in volymen från -12 dB till +12 dB, i steg om 1 dB.

Om du vill återgå till den fabriksinställda equalizerkurvan trycker du på **(ENTER)** och håller den intryckt under två sekunder.

- 8 Tryck på **(MENU)** två gånger. När inställningen av effekten är klar visas återigen det normala uppspelningsläget.

Ställa in equalizern

Du kan välja equalizerkurva för fem olika musikstilar (Rock, Vocal, Groove, Techno och Custom).

Du kan ändra inställningarna för frekvens och nivå och sedan lagra de ändrade inställningarna.

Välja equalizerkurva

- 1 Välj källa (radio, CD eller MD) genom att trycka på **(SOURCE)**.

- 2 Tryck på **(SOUND)** flera gånger tills "EQ" visas.



- 3 Välj önskad equalizerkurva genom att trycka på **←** eller **→**.

Rock ↔ Vocal ↔ Groove ↔ Techno ↔ Custom ↔ off

Om du vill stänga av den effekt som equalizern ger väljer du "off". Efter tre sekunder återgår teckenfönstret till normalt uppspelningsläge.

Välja lyssningsposition

Du kan ställa in fördröjningstiden, den tid som det tar för ljudet från högtalarna att nå lyssnaren.

Möjligheten att påverka fördröjningstiden gör att du kan simulera ett naturligt ljudfält så att du alltid kan få känslan av att befinna i ljudbildens centrum, oavsett var i bilen du sitter.

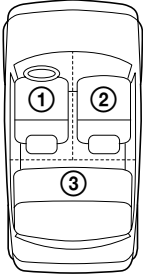

Teckenfönstret	Ljutfältets centrum
POS All	Normal inställning (① + ② + ③)
POS Front	Främre delen (① + ②)
POS Front-R	Framme till höger (②)
POS Front-L	Framme till vänster (①)
POS Rear	Bakre delen (③)
POS off	Funktionen avbruten

1 Välj källa (radio, CD eller MD) genom att trycka på **(SOURCE)**.

2 Tryck på **(SOUND)** ett kort ögonblick tills "POS" visas.



3 Välj önskad lyssningsposition genom att trycka på **←** eller **→**.

All ↔ Front ↔ Front-R ↔ Front-L ↔ Rear ↔ off

Lyssningspositionerna visas i ordning enligt ovan.

Om du vill avbryta POS-läget väljer du "off".

Efter tre sekunder återgår teckenfönstret till normalt uppspelningsläge.

Välja ljudbidsmeny

— DSO (Dynamic Soundstage Organizer)

Om du har monterat högtalarna i dörrarnas undersida kommer ljudet underifrån och blir inte riktigt klart och rent.

Med funktionen DSO (Dynamic Soundstage Organizer) skapas en annan ljudbild; det verkar som om högtalarna var placerade i instrumentbrädan (virtuella högtalare).

Ljudbidsmeny

Förinställning i minnet	Innebörd
DSO1 – 3	Virtuella högtalare (Standard)
DSO Wide	Virtuella högtalare (Bred ljudbild)
DSO off	Funktionen avstängd

De virtuella högtalarnas placering

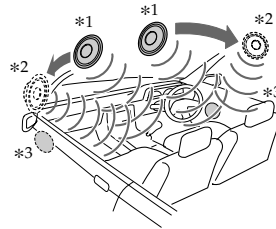

*1 Standard

*2 Bred ljudbild

*3 Var högtalarna i verkligheten befinner sig (i framdörrarnas nedre del).

Välja DSO

1 Välj källa (radio, CD eller MD) genom att trycka på **(SOURCE)**.

2 Välj önskat DSO-läge genom att trycka på **(DSO)** flera gånger.

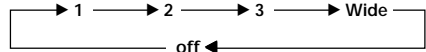

Om du vill avbryta DSO-läget väljer du "off".

Efter tre sekunder återgår teckenfönstret till normalt uppspelningsläge.

Ställa in balansen (BAL)

Du kan ställa in balansen mellan vänster och höger högtalare.

- 1 Välj källa (radio, CD eller MD) genom att trycka på **(SOURCE)**.
- 2 Tryck på **(SOUND)** flera gånger tills "BAL" visas.

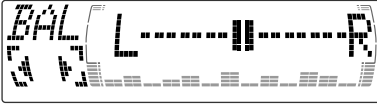

- 3 Ställ in balansen genom att trycka på **←** eller **→**.
Efter tre sekunder återgår teckenfönstret till normalt uppspelningssläge.

Ställa in balansen mellan främre och bakre högtalare

- 1 Välj källa (radio, CD eller MD) genom att trycka på **(SOURCE)**.
- 2 Tryck på **(SOUND)** flera gånger för att välja "F" för de främre högtalarna eller "R" för de bakre.

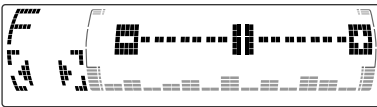

- 3 Ställ in volymen för de främre/bakre högtalarna genom att trycka på **←** eller **→**.
Efter tre sekunder återgår teckenfönstret till normalt uppspelningssläge.

Ställa in gränshfrekvens och utnivå för de främre/bakre högtalarna

Du kan anpassa signalerna till högtalarna genom att ställa in utnivå och gränshfrekvens för dem.

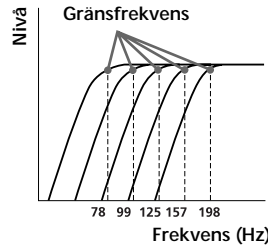

- 1 Tryck på **(MENU)**.
- 2 Välj "Front HPF" eller "Rear HPF" genom att trycka på **↑** eller **↓** flera gånger.
- 3 Tryck på **(ENTER)**.

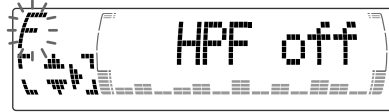

- 4 Välj gränshfrekvens genom att trycka på **←** eller **→**.
off ↔ 78 Hz ↔ 99 Hz ↔ 125 Hz ↔ 157 Hz ↔ 198 Hz
- 5 Ställ in volymen genom att trycka på **↑** eller **↓**.
Du kan ställa in volymen från -12 dB till +12 dB, i steg om 1 dB.

Tips!
Om du sänker volymen helt och hållet visas "ATT" och gränshfrekvensen avaktiveras.

- 6 Tryck på **(MENU)** två gånger.
När inställningen av effekten är klar visas återigen det normala uppspelningssläget.

Ställa in volymen för subwoofern/subwoofrarna

- 1 Välj källa (radio, CD eller MD) genom att trycka på **(SOURCE)**.
- 2 Tryck på **(SOUND)** flera gånger tills "SUB" visas.

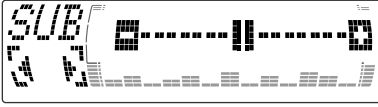

- 3 Ställ in volymen genom att trycka på **←** eller **→**.
Efter tre sekunder återgår teckenfönstret till normalt uppspelningsläge.

Tips!

När du sänker volymen helt och hållet genom att trycka flera gånger på **(VOL)**, visas "Sub ATT" och subwooferns gränshfrekvens avaktiveras.

Ställa in frekvens för subwoofern/subwoofrarna

Du kan anpassa signalerna till subwoofern/subwoofrarna genom att klippa bort oönskade höga och medelhöga frekvenser. Genom att välja rätt gränshfrekvens (se nedanstående diagram) behöver subwoofern/subwoofrarna bara hantera de låga frekvenserna, vilket ger en renare ljudbild.

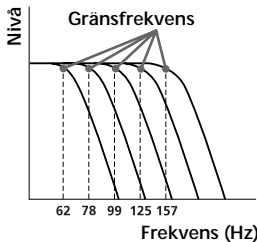

- 1 Tryck på **(MENU)**.
- 2 Tryck på **(MENU)** flera gånger tills "SUB LPF" visas.
- 3 Tryck på **(ENTER)**.

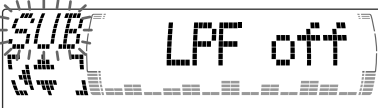

- 4 Välj önskad gränshfrekvens genom att trycka på **←** eller **→**.
Gränshfrekvensen i teckenfönstret ändras enligt följande:
62 ↔ 78 ↔ 99 ↔ 125 ↔ 157 ↔ off
- 5 Ställ in volymen genom att trycka på **↑** eller **↓**.
- 6 Tryck på **(MENU)** två gånger.
När frekvensinställningen är klar återgår teckenfönstret till normalt uppspelningsläge.

Lyssna på de olika programmen i det valda DSO-läget

— SSM (Source Sound Memory)

När du återgår till en ljudkälla som du tidigare har gjort inställningar av DSO-menyen och equalizerkurvan för, kan du få tillbaka dina inställningar, även om du under mellantiden har bytt programkälla eller stängt av och slagit på enheten igen.

Övriga funktioner

Du kan också kontrollera enheten med en vridkontroll (rillval).

Fästa etiketten på vridkontrollen

Fäst den etikett som stämmer med hur du har monterat vridkontrollen (se bilden).

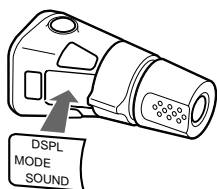
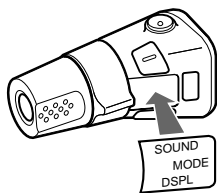

Använda vridkontrollen

Vridkontrollen fungerar genom att du trycker på knapparna och/eller vrider kontrollerna. Du kan också kontrollera en valfri CD-/MD-enhet med vridkontrollen.

Genom att trycka på knapparna (SOURCE och MODE-knapparna)

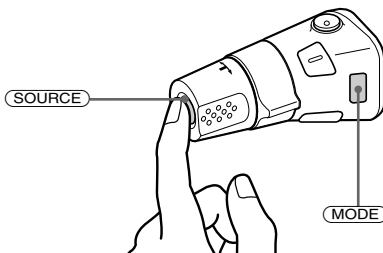

Varje gång du trycker på **SOURCE** ändras funktionen på följande sätt:

Tuner → CD → MD*

* Om den motsvarande extrautrustningen inte är ansluten kommer inte alternativet att visas.

När du trycker på **MODE** ändras funktionen på följande sätt;

- Tuner: FM1 → FM2 → FM3 → MW → LW
- CD-spelare: CD1 → CD2 → ...
- MD-spelare*: MD1 → MD2 → ...

* Om motsvarande valfri utrustning inte är ansluten visas inte alternativet.

Genom att vrida kontrollen (SEEK/AMS-kontrollen)

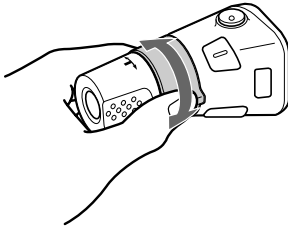

Vrid kontrollen helt kort och släpp upp den för att:

- Hitta ett visst spår på en skiva. Vrid och håll kontrollen nere tills du hittar den önskade punkten i spåret, och släpp sedan upp kontrollen för att starta uppspelningen.
- Ta in kanaler automatiskt. Vrid och håll fast kontrollen för att hitta en specifik kanal.

Genom att trycka in och vrida kontrollen (PRESET/DISC-kontrollen)

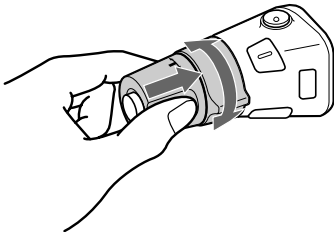

Tryck in och vrid kontrollen för att:

- Ta in kanalerna som är lagrade på sifferknapparna.
- Byta skiva.

Övriga funktioner

Vrid kontrollen VOL för att justera volymen.

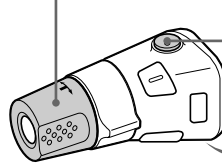

Tryck på **(ATT)** för att dämpa ljudet.



Tryck på **(OFF)** för att stänga av enheten.

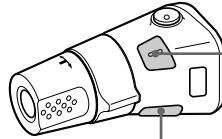

Tryck på **(SOUND)** för att ställa in ljudmenyn.

Tryck på **(DSPL)** för att visa de lagrade namnen.

Tips!

Om bilens tändlås saknar tillbehörsläge (ACC-läge) bör du komma ihåg att stänga av klockindikatorn genom att trycka på **(OFF)** under två sekunder sedan du har stängt av motorn.

Byta styrriktning

Kontrollens styrriktning är fabriksinställd enligt bilden nedan.

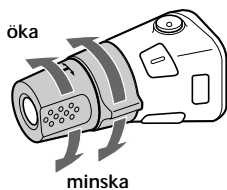

Om du behöver montera vridkontrollen på höger sida av ratten kan du växla styrriktning för kontrollerna.

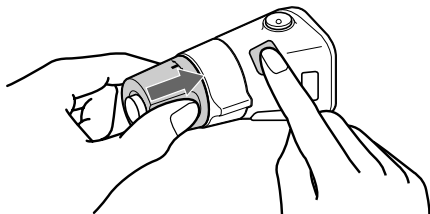

Tryck på **SOUND** under två sekunder medan du trycker på VOL-reglaget.

Tips!

Du kan också ändra riktningen på de här funktionerna med enheten (se "Ändra ljud- och teckenfönsterinställningarna" på sidan 35).

Ljudjustering (Endast CDX-M600R)

Du kan justera basen, diskanten, balansen och uttoningen.

Du kan lagra bas- och diskantnivåerna för varje källa för sig.

1 Välj vilka egenskaper du vill justera genom att flera gånger trycka på **SOUND**.

Varje gång du trycker på **SOUND** ändras alternativen enligt följande:

BAS (bas) → **TRE** (diskant) → **BAL** (vänster-höger) → **FAD** (främre-bakre)

2 Ställ in önskat alternativ genom att trycka på ← eller →.

När du gör inställningen med hjälp av vridkontrollen trycker du först på **SOUND** och vrider sedan VOL-kontrollen.

Observera

Gör justeringen inom tre sekunder efter det att du har valt alternativet.

Snabbdämpa ljudet

Tryck på **ATT** på kortfjärrkontrollen eller på vridkontrollen.

"ATT on" visas ett kort ögonblick.

Återgå till tidigare ljudnivå genom att trycka på **ATT** en gång till.

Tips!

När en kabel till en biltelefon är ansluten till ATT minskar enheten volymen automatiskt när ett telefonsamtal kommer in (Telephone ATT).

Ändra ljud- och teckenfönsterinställningar

Följande inställningar kan göras:

Set (Inställning)

- Clock (Klockan) (sidan 9)
- CT (Clock Time) (sidan 23)
- Beep — när du vill sätta på eller stänga av ljudsignalen.
- RM (Vridkontroll) — när du vill byta styrriktning på vridkontrollens reglage.
— Välj "norm" om du vill använda vridkontrollens fabriksinställningar.
— Välj "rev" om du vill montera vridkontrollen på rattens högra sida.
- English/Spanish/Portuguese/Swedish — för att ändra språk i teckenfönstret till engelska, spanska, portugisiska eller spanska.

Dis (Teckenfönster)

- Dimmer när du vill ändra på teckenfönstrets ljusstyrka.
— Välj "Auto" när du vill släcka ned teckenfönstret bara när du tänder lamporna.
— Välj "on" när du vill släcka ned teckenfönstret.
— Välj "off" för att avaktivera dimmer.
- Contrast — för att justera kontrastinställningen om indikatorerna i teckenfönstret inte går att tyda på grund av den plats där enheten har installerats.
- D.Info (Dual Information)*1 — för att visa klockan och uppspelningssläget samtidigt (on) eller för att visa informationen var för sig (off).
- M.Dspl (Rörligt teckenfönster) — för att slå på/av den rörliga visningen (Motion Display).
- A.Scr1 (Automatisk bläddring)*1 (sidan 11)

Snd (Ljud)

- EQ tuning*2 (equalizerinställning) — för att ställa in frekvens och volym för equalizerkurvan.
- Front HPF*2 (högpasfilter för främre utsignal) — för att ställa in gränshfrekvensen för den främre utsignalen.
- Rear HPF*2 (högpasfilter för bakre utsignal) — för att ställa in gränshfrekvensen för den bakre utsignalen.
- SUB LPF (lågpasfilter för utsignal till subwoofer)*2 — för att ställa in gränshfrekvensen för subwooferutsignalen.

1 Tryck på **(MENU)**.

2 Tryck på **↑** eller **↓** flera gånger tills önskat alternativ visas.

Varje gång du trycker på **↓** ändras alternativet enligt följande:

t.ex.

Clock → CT → Beep → RM →
English/Spanish/Portuguese/Swedish → D.Info
→ SA → Dimmer → Contrast → M.Dspl →
A.Scr1*1 → EQ tune*2 → Front HPF*2 →
Rear HPF*2 → SUB LPF*2

*1 När inga CD- eller MD-skivor spelas visas inte det här alternativet.

*2 Endast CDX-M700R

Observera

Visningen i teckenfönstret beror på källan.

Tips!

Du kan på ett enkelt sätt växla mellan kategorierna ("Set", "Snd", "P M") (Uppspelningssläge) och "Dis" genom att trycka på **↑** eller **↓** och hålla den intryckt under två sekunder.

3 Välj önskad inställning genom att trycka på **➡** (t.ex. on eller off) eller välj frekvens genom att trycka på **◀** eller **➡** flera gånger (t.ex. off, 78 Hz eller 125 Hz).

När du ska ställa in kontrasten "Contrast" ökar du den genom att trycka på **➡** och minskar den genom att trycka på **◀**.

4 Tryck på **(ENTER)**.

När lägesinställningarna är klara återgår teckenfönstret till normalt uppspelningssläge.

Höja basljudet

— D-bass (Endast CDX-M600R)

Ger dig ett tydligare och starkare basljud. Funktionen D-bass ger en mer påtaglig förstärkning av de låga och höga frekvenserna i signalen än den konventionella basförstärkningen.

Du kan lättare höra basgången även om volymen på sången är densamma. Du kan enkelt förstärka och justera basljudet med knappen D-BASS.

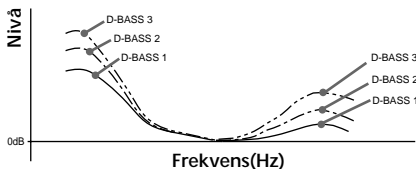

Justera baskurvan

Ställ in önskad baskurva genom att trycka på **(D-BASS)** flera gånger. Effekten ökar med stigande D-BASS-nummer.

D-BASS 1 → D-BASS 2 → D-BASS 3 → D-BASS off

Observera

Basljudet kan bli orent trots att volymen är densamma. Om detta händer väljer du en mindre kraftig baskurva.

Välja spektrumanalysator

Nivån på ljudsignalen visas med en spektrumanalysator. Du kan välja mönster för presentationen, från 1 till 6, eller det automatiska visningsläget.

- 1 Välj källa (radio, CD, eller MD) genom att trycka på **(SOURCE)**.
- 2 Tryck på **(MENU)**.
- 3 Tryck på **↑** eller **↓** flera gånger tills "SA" visas.



- 4 Välj önskad inställning genom att trycka på **↑** eller **↓** flera gånger.

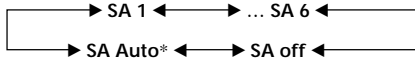

* Alla tillgängliga mönster visas automatiskt, ett efter ett.

- 5 Tryck på **(ENTER)**.

Justera ljudet och frekvensen på equaliserförstärkaren

(Endast CDX-M600R)

Den här enheten kan också kontrollera en valfri equaliserförstärkare.

Det gör att du kan lägga till några effekter till ljudbilden från den källa som du har valt.

För information, se handboken som medföljde equaliserförstärkaren.

Ytterligare information

Underhåll

Byta säkring

När du byter säkring måste du se till att du använder en med rätt ampéretal. Om säkringen går, kontrollera anslutningen och byt säkring. Om säkringen går igen kan det bero på internt fel. I så fall ska du kontakta din Sony-återförsäljare.

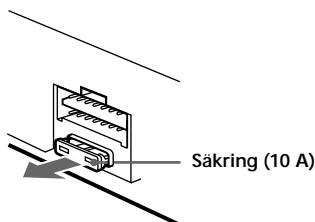

VARNING

Använd aldrig en säkring med högre strömstyrka än den som medföljer enheten eftersom denna kan skadas.

Byta litiumbatteriet

När du måste hålla fjärrkontrollen på allt kortare avstånd för att den ska fungera är det tecken på att batteriet i den behöver bytas ut. Byt ut batteriet med ett nytt CR2025 litiumbatteri.

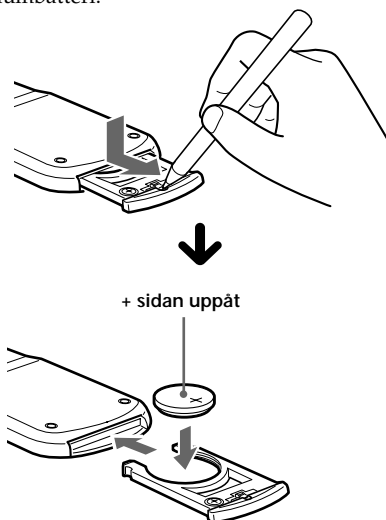

Litiumbatterier

- Se till att inga barn kan få tag på litiumbatteriet. Skulle ett batteri sväljas ska du genast kontakta läkare.
- Torka batteriet med en torr duk så försäkrar du dig om bästa möjliga kontakt.
- Se till att du vänder polerna rätt när du installerar batteriet.
- Förvara inte batteriet tillsammans med metallföremål eftersom det ökar risken för kortslutning.

VARNING

*Explosionsfara vid felaktigt batteribyte.
Använd samma batterityp eller en likvärdig typ som rekommenderas av apparattillverkaren.
Kassera använt batteri enligt gällande föreskrifter.*

VARNING

Batteriet kan explodera om du hanterar det på fel sätt.
Ladda inte upp, ta isär eller elda upp batteriet.

Demontera enheten

Med frontpanelen öppen

- 1 Tryck på **OPEN** på enheten och tryck sedan in haken innanför frontpanelen med en smal skruvmejsel, och bänd försiktigt loss frontpanelen.

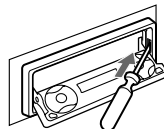

- 2 Upprepa steg 1 på vänster sida. Frontpanelen är nu lös och kan tas bort.

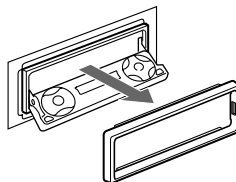

- 3 Använd en smal skruvmejsel och skjut in haken på vänster sida av enheten och dra sedan ut vänster sida av frontpanelen tills haken är frigjord.

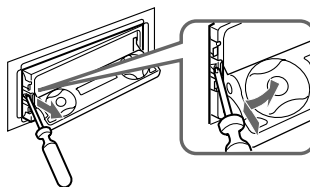

- 4 Upprepa steg 3 på höger sida.

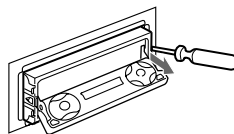

- 5 Dra ut enheten.

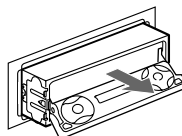

**Om det inte går att öppna
frontpanelen pga. att en säkring
har löst ut**

- 1** Tryck in haken innanför frontramen med den medföljande nyckeln och bänd försiktigt bort frontramen.

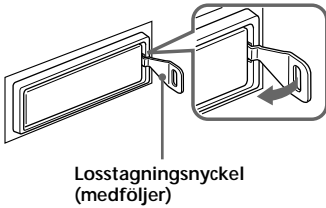

- 2** Upprepa steg 1 på vänster sida.
Frontramen är nu lös och kan tas bort.

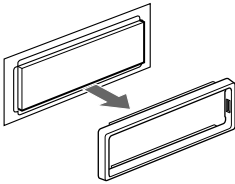

- 3** Använd den medföljande specialnyckeln för att trycka in spärren på enhetens vänstra sida och dra sedan ut enhetens vänstra sida tills haken är frigjord från sitt fäste.

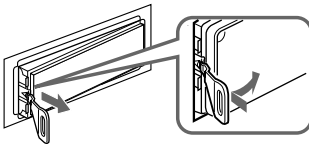

- 4** Upprepa steg 3 på höger sida.

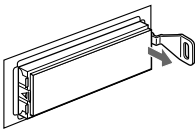

- 5** Dra ut enheten.

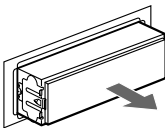

Tekniska data

CD-spelare

Signal/brusförhållande	90 dB
Frekvensgång	10 – 20.000 Hz
Svaj och fladder	Under mätbar gräns

Radio

FM

Tuningintervall	87,5 – 108,0 MHz
Antennterminal	Extern antennanslutning
Mellanfrekvens	10,7 MHz/450 kHz
Känslighet	8 dBf
Selektivitet	75 dB vid 400 kHz
Signal/brusförhållande	66 dB (stereo), 72 dB (mono)
Harmonisk distortion vid 1 kHz	0,6 % (stereo), 0,3 % (mono)
Separation	35 dB vid 1 kHz
Frekvensgång	30 – 15.000 Hz

MW/LW

Tuningintervall	MW: 531 – 1.602 kHz LW: 153 – 279 kHz
Antennterminal	Extern antennanslutning
Mellanfrekvens	10,7 MHz/450 kHz
Känslighet	MW: 30 µV LW: 40 µV

Effektförstärkare

Utgångar	Högtalarutgångar
Högtalarimpedans	4 – 8 ohm
Maximal uteffekt	50 W × 4 (vid 4 ohm)

Allmänt

Utgångar	Ljudutgångar* ¹ Styrkabel för motorantenn Styrkabel för effektförstärkare
Ingångar	Styrkabel för telefon-ATT Kontrollkabel för belysning
Tonklangreglering (Endast CDX-M600R)	Bas ±9 dB vid 100 Hz Diskant ±9 dB vid 10 kHz
Strömförsörjning	12 V DC bilbatteri (negativt jordat)
Mått	Ca 178 × 50 × 182 mm (b/h/d)
Monteringsmått	Ca 182 × 53 × 163 mm (b/h/d)
Vikt	Ca 1,5 kg
Medföljande tillbehör	Kortfjärrkontroll RM-X95 (endast CDX-M700R) RM-X96 (endast CDX-M600R)
Valfria tillbehör	Delar för installation och anslutningar (1 set) Vridkontroll RM-X4S Styrkabel BUS (levereras med anslutningskabel med RCA-kontakt) RC-61 (1 m), RC-62 (2 m) CD-singeladapter CSA-8 CD-växlare (10 skivor) CDX-828, CDX-737 MD-växlare (6 skivor) MDX-65 Andra CD-/MD-enheter med systemet Sony-BUS Väljare för ljudkälla XA-C30 DAB-radio XT-100DAB Digital equalizerförstärkare* ² XDP-210EQ, XDP-4000X
Valfri utrustning	

*¹ Utrustad med utgångar för främre och bakre högtalare samt subwoofer:
endast CDX-M700R

Utrustad med utgångar för främre och bakre högtalare:

endast CDX-M600R

*² endast CDX-M600R

Rätt till ändringar förbehålles.

Felsökning

Följande checklista hjälper dig att lösa de flesta problem som du kan råka ut för med enheten. Innan du går igenom checklistan nedan, ska du läsa anslutnings- och driftsinformationen.

Allmänt

Fel	Orsak/Åtgärd
Ljudbortfall.	<ul style="list-style-type: none">• Avbryt ATT-funktionen.• Ställ uttoningsreglaget i mittenläget om du använder två högtalarsystem.• Ställ in ljudvolymen genom att trycka på (+) på VOL-knapparna.
Innehållet i minnet har raderats.	<ul style="list-style-type: none">• Strömkabeln eller batteriet har kopplats ifrån.• Reset-knappen har tryckts in. → Lagra i minnet igen.
Ingen ljudsignal.	Ljudsignalen har avaktiverats (sidan 35).
Ljudet är brusigt.	Du använder en mobiltelefon.

CD/MD-uppspelning

Fel	Orsak/Åtgärd
En skiva kan inte laddas.	<ul style="list-style-type: none">• En annan CD-skiva finns redan i skivfacket.• CD-skivan skjuts in upp och ned eller felvänd.
Uppspelning påbörjas inte.	Skivan defekt (MD-skiva) eller dammig (CD-skiva).
En skiva matas ut automatiskt.	Temperaturen överstiger 50°C.
CD-skivan matas inte ut.	Du har stängt frontluckan eller tryckt tillbaka skivan med våld medan den matades ut sedan du tryckt på ▲. → Tryck på återställningsknappen.
Reglagen fungerar inte.	Tryck på återställningsknappen.
Ljudbortfall på grund av vibrationer.	<ul style="list-style-type: none">• Enheten har installerats i en vinkel över 60°.• Enheten har inte installerats på en stabil plats i bilen.
Ljudet är hoppigt.	Skivan är smutsig eller skadad.
Kan inte avaktivera indikatorn "-----".	Du kan inte namnge CD-skivor om du inte först ansluter en CD-enhet med funktionen för egna minnen. → Tryck på (LIST) under två sekunder.

Radiomottagning

Fel	Orsak/Åtgärd
Det går inte att förinställa en radiokanal.	<ul style="list-style-type: none">• Lagra den rätta frekvensen i minnet.• Utsändningen är för svag.
Kanalerna kan inte tas emot. Ljudet är fullt av störningar.	Anslut en strömförande antennstyrkabel (blå) eller en strömkabel för tillbehör (röd) till bilens antennförstärkares strömförsörjningskabel. (Detta gäller bara om du har en FM/MW/LW-antenn inbyggd i bak- eller sidorutan).
Den automatiska sökningen fungerar inte.	Utsändningen är för svag. → Använd manuell sökning.
”ST”-indikatorn blinkar.	<ul style="list-style-type: none">• Ställ in rätt frekvens.• Utsändningssignalen är för svag. → Ställ in i enkanaligt läge (Mono) (sidan 17).

RDS-funktioner

Fel	Orsak/Åtgärd
SEEK startar efter några sekunders lyssning.	Det är inte en TP-kanal eller så sänder den en svag signal. → Tryck på (AF/TA) för att välja ”AF TA off”.
Inga trafikmeddelanden tas emot.	<ul style="list-style-type: none">• Aktivera ”TA”.• Kanalen sänder inte några trafikmeddelanden trots att den är TP. → Ställ in en annan kanal.
”None” visas i PTY-läge	Kanalen anger inte programtyp.

DSP-funktioner

Problem	Orsak/Åtgärd
Inget ljud eller ljudet är för lågt.	Högtalarnas volym kan ha sänkts som en automatisk anpassning för att maximera effekten av inställningen för lyssningspositionen. → Ställ in balansen genom att trycka på ← eller → . Du kan ställa in högtalarbalansen separat för de båda lägena DSP på (on) och DSP av (off) (sidan 29).

Fel visas (med valfri CD/MD-spelare ansluten)

Följande indikeringar blinkar ungefär fem sekunder och larm hörs.

Teckenfönster	Orsak	Åtgärd
NO Mag	Skivmagasinet har inte satts in i CD/MD-spelaren.	Sätt i skivmagasinet med skivorna i CD/MD-spelaren.
NO Disc	Någon skiva har inte satts in i (CD/MD)-spelaren.	Sätt i skivorna i CD/MD-spelaren.
NG Discs	Ett problem av något slag (skivan kan vara smutsig eller skadad) gör att CD-/MD-skivan inte kan spelas upp.	Sätt i en annan CD/MD-skiva.
Error *1	En CD-skiva är smutsig eller har satts i upp och ned.*2	Rengör eller sätt i CD-skivan korrekt.
	En MD-skiva spelas inte upp på grund av något problem.*2	Sätt i en annan MD-skiva.
Blank *1	Inga spår har spelats in på en MD-skiva.*2	Spela upp en MD-skiva med inspelade spår.
PushReset	CD/MD-spelaren kan inte användas pga något fel.	Tryck på återställningsknappen på spelaren.
Not Ready	Locket på MD-spelaren är öppet eller MD-skivorna har inte satts i på rätt sätt.	Stäng locket eller sätt i MD-skivorna på rätt sätt.
High Temp	Temperaturen i omgivningen är mer än 50°C.	Vänta tills temperaturen sjunkit under 50°C.

*1 När ett fel uppstår under uppspelning, visas inte numret på CD-skivan eller MD-skivan i teckenfönstret.

*2 Numret på skivan i magasinet som orsakat felet visas i teckenfönstret.

Om ovannämnda lösningar inte hjälper dig tar du kontakt med din närmaste Sony-återförsäljare.

Bem vindo!

Obrigado por ter adquirido o Leitor de CD da Sony. Este aparelho está equipado com várias funções que se podem activar através dos seguintes acessórios de controlo:

Acessório fornecido

Telecomando em forma de cartão de crédito RM-X95 (para o modelo CDX-M700R)
RM-X96 (para o modelo CDX-M600R)

Acessório opcional

Comando rotativo RM-X45

Para além da reprodução de CDs e das operações de rádio, pode aumentar o sistema, ligando dispositivos de CD/MD opcionais*¹. Se estiver a utilizar este aparelho ou um dispositivo de CD opcional equipado com a função CD TEXT, quando reproduzir um disco CD TEXT*², as informações respectivas aparecem no visor.

*¹ *Pode ligar carregadores de CD, de MD, leitores de CD ou leitores de MD.*

*² *Um disco CD TEXT é um CD de áudio que inclui informações, tais como os nomes do disco, do artista e das faixas.
Estas informações são gravadas no disco.*

Precauções



CLASS 1
LASER PRODUCT

Esta etiqueta está localizada na parte inferior do chassis.



CAUTION—INVISIBLE LASER RADIATION WHEN OPEN
DO NOT STARE INTO BEAM OR
VIEW DIRECTLY WITH OPTICAL INSTRUMENTS

Esta etiqueta está localizada no chassis interno da unidade de accionamento.

- Se o seu automóvel estiver estacionado ao sol, fazendo com que a temperatura no seu interior aumente consideravelmente, deixe o aparelho arrefecer antes de utilizá-lo.
- Se o aparelho não estiver a receber corrente, verifique primeiro as ligações. Se estiver tudo em ordem, verifique o fusível.
- Se o automóvel estiver equipado com uma antena eléctrica, esta estica-se automaticamente enquanto o aparelho está a funcionar.

Se tiver alguma dúvida ou problema relacionado com o aparelho que não esteja abrangido neste manual, contacte o agente Sony mais próximo.

Condensação de humidade

Num dia chuvoso ou numa zona muito húmida, a humidade pode condensar-se nas lentes existentes no interior do aparelho. Se tal acontecer, o aparelho não funciona correctamente. Neste caso, retire o disco e aguarde cerca de uma hora até a humidade se evaporar.

Notas sobre CD

Um CD sujo ou defeituoso pode provocar oscilações de som durante a respectiva reprodução. Para obter um som de boa qualidade, siga as instruções indicadas abaixo para o manuseamento do CD. Segure no disco pela extremidade, tendo o cuidado de não tocar na superfície sem etiqueta.



Não cole papel nem fita adesiva nos discos.

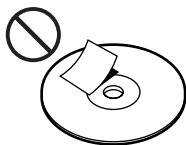

Não exponha os discos à incidência directa dos raios solares nem a fontes de calor como condutas de ar quente. Não deixe os discos num automóvel estacionado ao sol porque a temperatura no seu interior pode aumentar consideravelmente.



Antes de reproduzir os CD, limpe-os com um pano de limpeza. Limpe os CD partindo do centro para as extremidades.



Não utilize dissolventes, tais como benzina, diluentes, produtos de limpeza à venda no mercado ou sprays anti-electricidade estática destinados aos discos de vinil.

Notas sobre os discos

Se utilizar os discos descritos abaixo, o resíduo pegajoso pode fazer parar a rotação do CD e provocar uma avaria ou danificar os discos.

Não utilize CDs em segunda mão ou alugados que tenham um resíduo pegajoso na superfície (por exemplo, restos de etiquetas retiradas ou de tinta ou cola a sair de etiquetas ainda existentes).

Há resíduos de cola.
A tinta está pegajosa.



Não utilize CDs alugados com etiquetas velhas já meio descoladas.

As etiquetas meio descoladas deixam resíduos pegajosos.



Não utilize CDs com etiquetas ou autocolantes.

Há etiquetas coladas.



Para reproduzir CD de 8 cm

Utilize o adaptador para discos compactos opcional da Sony (CSA-8) para não danificar o leitor de CD.

Notas sobre CD-R

- Neste aparelho, é possível reproduzir CD-Rs (CDs graváveis). No entanto, existem alguns CD-Rs que não podem ser reproduzidos neste aparelho; tudo depende das condições do equipamento de gravação ou do próprio CD-R.
- Não é possível reproduzir um CD-R que não tenha sido finalizado (a finalização é condição essencial para que seja possível reproduzir um CD-R gravado no leitor de CD).
- Não é possível reproduzir CD-RWs (CDs regraváveis) neste leitor.

Índice

Localização das teclas	6
------------------------------	---

Como começar

Reinicializar o aparelho	8
Programações de desbloqueamento do código de segurança	8
Ligar/desligar o aparelho	8
Como utilizar o menu	9
Acertar o relógio	9

Leitor de CDs

Unidade CD/MD (opcional)

Audição de um CD (só com este aparelho)	10
Reprodução repetitiva das faixas — Reprodução Repetitiva	12
Reprodução das faixas por ordem aleatória — Reprodução Aleatória	12
Identificação de CD — Lista de títulos (Para uma unidade de CD com a função ficheiro pessoal)	13
Localização de um disco pelo nome — Listagem (Para uma unidade de CD com a função de ficheiro personalizado ou uma unidade de MD)	14
Seleção de faixas específicas para reprodução — Banco (Para uma unidade de CD com a função ficheiro pessoal)	15

Rádio

Memorização automática de estações — Memória da Melhor Sintonia (BTM)	16
Memorização das estações pretendidas	16
Recepção das estações memorizadas	17

RDS

Panorâmica da função RDS	18
Visualização do nome da estação	18
Resintonização automática do mesmo programa — Frequências Alternativas (AF)	18
Ouvir informações sobre a situação do trânsito	20
Pré-programação dos dados AF e TA nas estações RDS	21
Localização de uma estação através do tipo de programa	22
Acerto automático do relógio	23

DAB

Panorâmica do sistema DAB	23
Operações básicas do DAB	24
Programar os serviços DAB automaticamente — BTM	25
Programar os serviços DAB manualmente — Programação manual da memória	25
Ouvir um programa DAB	26
Programações para recepção de áudio	27
Localizar um serviço DAB por tipo de programa (PTY)	27

DSP (apenas para o CDX-M700R)

Programar o equalizador	28
Seleccionar a posição de audição	29
Seleccionar um menu de “soundstage” — Dynamic Soundstage Organizer (DSO)	29
Regular o balanço (BAL)	30
Regular o fader do altifalante frontal e posterior	30
Regular o volume do(s) subwoofer(s)	31
Ouvir cada fonte de programa no DSO registado — Memória do som da fonte (SSM)	31

Outras funções

Colocar as etiquetas no comando rotativo	32
Utilização do comando rotativo	32
Regulação das características de som (apenas para o CDX-600R)	34
Redução do som ao mínimo	34
Alteração das programações do visor e do som	35
Intensificar o som dos graves — D-bass (apenas para o CDX-M600R)	36
Seleccionar o analisador de espectro	36
Regular o som e a frequência do pré-amplificador equalizador (apenas para o CDX-600R)	37

Informação adicional

Manutenção	37
Desmontagem do aparelho	38
Especificações	40
Guia de resolução de problemas	41

Localização das teclas

Telecomando sem fio

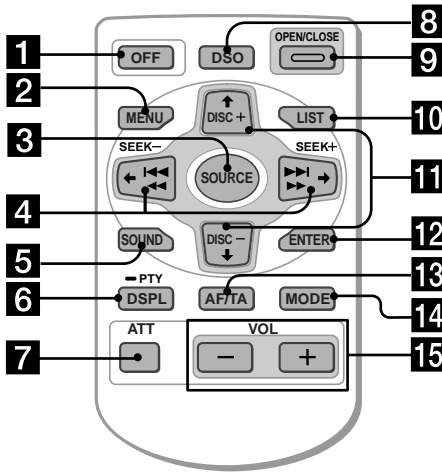

Para mais informações, consulte as respectivas páginas.

- 1** Tecla OFF 8, 10
- 2** Tecla MENU 9, 11, 12, 13, 14, 15, 16, 17, 19, 21, 23, 25, 27, 28, 30, 31, 35, 36
- 3** Tecla SOURCE (TUNER/CD/MD) 8, 10, 11, 14, 16, 17, 24, 28, 29, 30, 31, 36
- 4** Teclas ←/→ (SEEK/AMS -/+)
9, 11, 12, 13, 15, 17, 19, 21, 23, 24, 25, 27, 28, 29, 30, 31, 34, 35, 36
Sensor automático de música (◀◀/▶▶) 11
Pesquisa manual (◀◀/▶▶) 11
Procura 17
- 5** Tecla SOUND 28, 29, 30, 31, 34
- 6** Tecla DSPL/PTY (alteração do modo do visor/tipo de programa) 10, 11, 13, 22, 27
- 7** Tecla ATT (atenuação) 34
- 8** CDX-M700R:
Tecla DSO (Dynamic Soundstage Organizer) 29
CDX-M600R:
Tecla D-BASS 36
- 9** Tecla OPEN/CLOSE 10
- 10** Tecla LIST 13, 14, 26
- 11** Teclas ↑/↓ (PRST/DISC -/+)
9, 11, 12, 13, 14, 15, 16, 17, 19, 21, 22, 23, 24, 25, 26, 27, 28, 30, 31, 35, 36
Durante a reprodução de CD/MD:
mudar de disco 11
Durante a recepção de rádio:
seleccionar estações programadas 17
- 12** Tecla ENTER 9, 13, 14, 15, 16, 17, 19, 21, 22, 23, 25, 26, 27, 28, 30, 31, 35, 36
- 13** Tecla AF/TA 18, 19, 20, 21
- 14** Tecla MODE 10, 14, 16, 17, 24
Durante a reprodução de CD/MD:
seleccionar unidade CD/MD 10, 14
Durante a recepção de rádio:
seleccionar BANDA 16, 17
- 15** Teclas VOL (regulação do volume) 20, 31

Se tiver desligado o aparelho carregando em (OFF) durante dois segundos não pode utilizar o telecomando para o comandar, excepto se carregar em (SOURCE) no aparelho ou se colocar um CD para o activar primeiro.

Localização das teclas

Painel de segurança

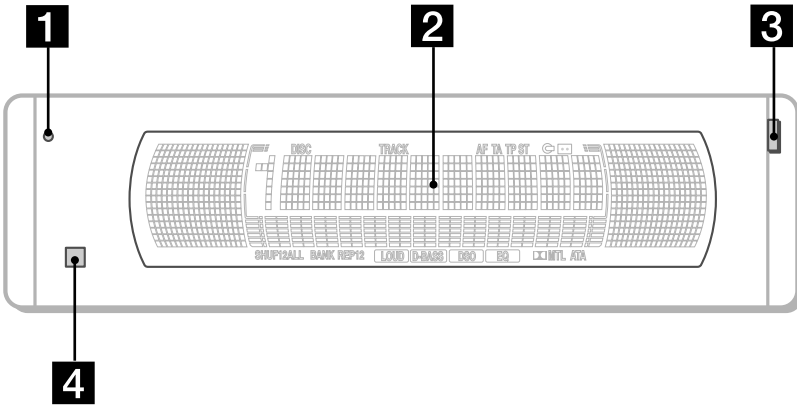

Painel de funcionamento

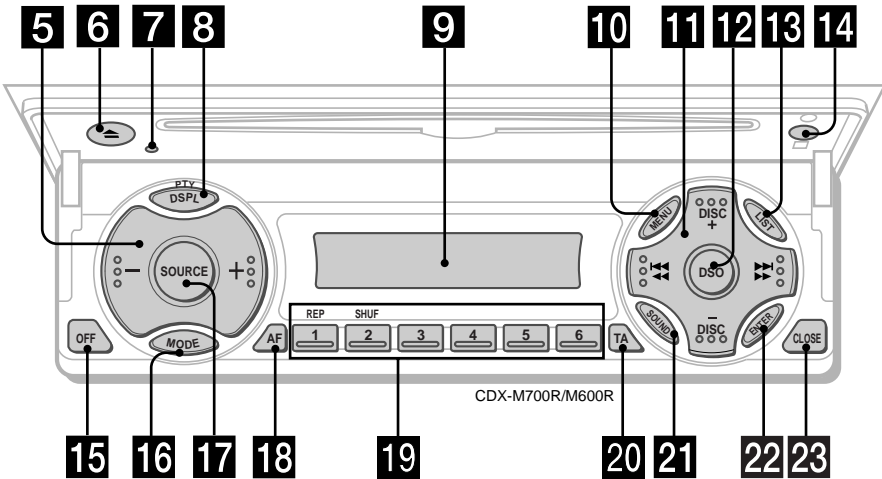

As teclas correspondentes no aparelho comandam as mesmas funções que as mesmas teclas no telecomando em forma de cartão de crédito.

- 1 7** Tecla de reinicialização 8
- 2** Visor principal
- 3** Tecla OPEN 38
- 4 14** Receptor para o telecomando sem fio
- 5** Teclas de regulação do volume
- 6** Tecla ▲ (ejectar) 10
- 8** Tecla DSPL/PTY
(alteração do modo do visor/tipo de programa)
- 9** Visor secundário
- 10** Tecla MENU
- 11** Teclas DISC/PRST +/-
(mover cursor para cima/baixo)
Teclas SEEK/AMS -/+
(cursor para a direita/esquerda) 16
- 12** CDX-M700R:
Tecla DSO

CDX-M600R:
Tecla D-BASS
- 13** Tecla LIST
- 15** Tecla OFF*
- 16** Tecla MODE
- 17** Tecla SOURCE (TUNER/CD/MD)
- 18** Tecla AF 18, 19, 21
- 19** Teclas numéricas
Durante a recepção de rádio:
Selecção do número programado
16, 17, 19, 21, 26
Durante a reprodução de um CD/MD:
① REP 12
② SHUF 12
- 20** Tecla TA 19, 20, 21
- 21** Tecla SOUND
- 22** Tecla ENTER
- 23** Tecla CLOSE

* **Aviso sobre a instalação num automóvel sem posição ACC (acessórios) na chave de ignição**
Carregue em (OFF) no aparelho durante dois segundos para desligar o relógio, depois de desligar o motor.
Se carregar em (OFF) menos de dois segundos, o visor do relógio não se apaga o que provoca o desgaste da bateria.

Como começar

Reinicializar o aparelho

O aparelho tem que ser reinicializado antes de ser utilizado pela primeira vez ou após a substituição da bateria do automóvel.

Carregue no botão de reinicialização com um objecto pontiagudo, como a ponta de uma esferográfica.

Tecla de reinicialização

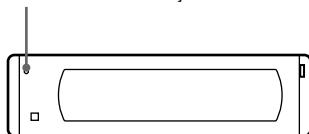

Nota

Se carregar na tecla de reinicialização desactiva o relógio e algumas das funções memorizadas.

Programações de desbloqueamento do código de segurança

Antes de utilizar o aparelho pela primeira vez, depois de substituir a bateria do automóvel ou depois de ter reinicializado o aparelho, efectue as programações iniciais indicadas abaixo. É absolutamente necessário efectuar estas programações pois, se não o fizer, o painel frontal permanece desactivado e não pode utilizar o aparelho.

1 Carregue no botão de reinicialização.

Aparece a indicação "Code in".

2 Carregue nas teclas do telecomando e envie o código de segurança.

Consulte o folheto fornecido para obter informações sobre as teclas do código de segurança.

Depois da confirmação do código, o visor muda para o relógio e pode utilizar o aparelho da forma normal.

Notas

- Quando sair do automóvel, leve o telecomando consigo.
- Se se esquecer do código de segurança, contacte os Serviços de assistência técnica da Sony. Não se esqueça de levar o telecomando.

Ligar/desligar o aparelho

Ligar o aparelho

Carregue em **(SOURCE)** ou introduza um CD no aparelho. Para mais informações sobre o funcionamento, consulte a página 10 (CD/MD) e página 16 (rádio).

Desligar o aparelho

Carregue em **(OFF)** para interromper a reprodução do CD/MD ou a recepção de rádio (a luz da tecla e o visor mantêm-se acesos). Carregue em **(OFF)** durante dois segundos para desligar completamente o aparelho.

Nota

Se a chave de ignição não tiver a posição ACC, certifique-se de que o aparelho fica bem desligado, carregando em **(OFF)** durante dois segundos, para não descarregar a bateria do automóvel.

Como utilizar o menu

O aparelho funciona através da selecção de elementos de um menu.

Para seleccionar, acceda primeiro ao modo de menus e escolha ↑/↓ (cima/baixo) ou ←/→ (esquerda/direita).

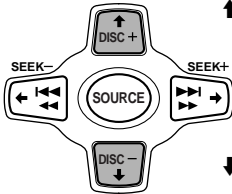

↑: para seleccionar para cima

↓: para seleccionar para baixo

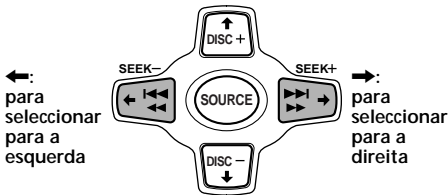

←: para seleccionar para a esquerda

→: para seleccionar para a direita

Acertar o relógio

O relógio tem uma indicação digital de 24 horas.

Exemplo: para acertar o relógio para as 10:08

1 Carregue em (MENU) e depois várias vezes em ↑ ou em ↓ até aparecer a indicação "Clock" no visor.



1 Carregue em (ENTER).

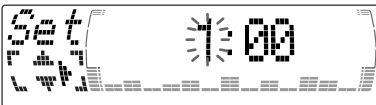

A indicação das horas começa a piscar.

2 Carregue em ↑ ou em ↓ para acertar a hora.

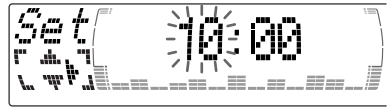

3 Carregue em →.



A indicação dos minutos começa a piscar.

4 Carregue em ↑ ou em ↓ para acertar os minutos.



2 Carregue em (ENTER).



O relógio começa a funcionar.

Sugestão

Pode acertar automaticamente o relógio com a função RDS (página 22).

Nota

Na programação inicial, a indicação da hora aparece quando o aparelho está desligado. Se o modo D.info estiver regulado para "on", a hora aparece sempre (excepto para algumas funções do modo SA) (página 35).

Leitor de CDs Unidade CD/MD (opcional)

Com este aparelho, além da reproduzir CDs, também pode controlar dispositivos de CD/MD externos.

Se ligar uma unidade de CD com a função CD TEXT, quando reproduzir um disco CD TEXT, as informações CD TEXT aparecem no visor.

Audição de um CD

(só com este aparelho)

- 1 Carregue em **(OPEN/CLOSE)** no comando e introduza o CD.

A reprodução inicia-se automaticamente.

Etiqueta virada para cima

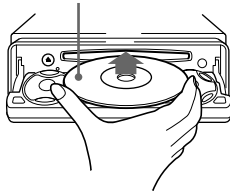

- 2 Carregue em **(OPEN/CLOSE)** do comando em forma de cartão para fechar o painel frontal.

Se já tiver introduzido um CD, carregue várias vezes em **(SOURCE)** até aparecer a indicação "CD" e inicie a reprodução.

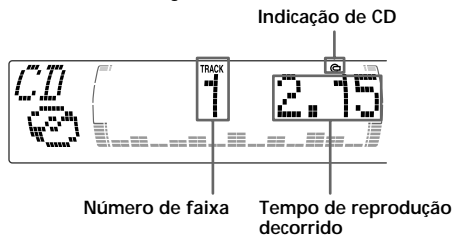

Nota

Para reproduzir um CD de 8 cm, utilize o adaptador opcional para discos compactos da Sony (CSA-8).

Quando terminar a última faixa do CD

A indicação do número da faixa volta a "1", e a leitura é reiniciada a partir da primeira faixa do CD.

Para	Carregue em
Parar a reprodução	(OFF)
Ejectar o CD	(OPEN/CLOSE) e depois ▲

Reprodução de um CD ou MD (com uma unidade opcional de CD/MD)

- 1 Carregue em **(SOURCE)** várias vezes para seleccionar "CD" ou "MD".

- 2 Carregue em **(MODE)** até que o dispositivo pretendido apareça no visor. O aparelho inicia a reprodução do CD/MD.

Na unidade de CD/MD actual, todos os discos são reproduzidos desde o início.

Alterar os elementos do visor

Sempre que carregar em **(DSPL/PTY)** durante a reprodução de CD, disco CD TEXT ou de um disco MD, o elemento altera-se da seguinte forma:

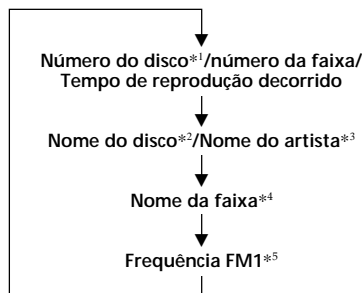

*1 Se tiver ligado uma unidade opcional de CD/MD.

*2 Se não tiver identificado o CD ou o disco CD TEXT ("Identificar um CD" na página 13), ou pré-gravado nenhum nome no MD, as indicações "NO D.Name" aparecem no visor.

*3 Se reproduzir um disco CD TEXT, o nome do artista aparece no visor a seguir ao nome do disco. (Só para discos CD TEXT que tenham o nome do artista.)

*4 Se não tiver pré-gravado o nome da faixa de um disco CD TEXT ou de um MD, as indicações "NO T.Name" aparecem no visor.

*5 Se a função AF/TA estiver activada.

Depois de seleccionar o item pretendido, o visor muda automaticamente para o modo de visualização dinâmica passados alguns segundos.

No modo de visualização dinâmica todos os elementos apresentados acima passam no visor um por um e por ordem.

Nota

Se utilizar nomes personalizados, estes têm sempre prioridade sobre as informações CD TEXT originais, no caso de aparecerem.

Sugestão

Pode desactivar o modo de visualização dinâmica. (Consulte "Alteração das programações do visor e do som" na página 35.)

Percorrer automaticamente um nome de disco

— Auto Scroll

Se o nome do disco, o nome do artista ou o nome da faixa de um MD ou de um disco CD TEXT exceder 10 caracteres e a função Auto Scroll (Desfile automático) estiver activada, as informações desfilam automaticamente no visor da forma seguinte:

- O nome do disco aparece quando o disco mudar (se o nome do disco estiver seleccionado como elemento do visor).
- O nome da faixa aparece quando a faixa mudar (se o nome da faixa estiver seleccionado como elemento do visor).
- O nome do disco ou da faixa aparece dependendo da regulação quando carregar em **(SOURCE)** para seleccionar um MD ou um disco CD TEXT.

Se carregar em **(DSPL/PTY)** para alterar o elemento do visor, o nome do disco ou da faixa do MD ou do disco CD TEXT desfila automaticamente quer a função Auto Scroll esteja activada ou não.

1 Durante a reprodução, carregue em

(MENU).

2 Carregue várias vezes em **↑** ou em **↓** até aparecer a indicação "A.Scrl" no visor.

3 Carregue em **→** para seleccionar "A.Scrl on".

4 Carregue em **(ENTER)**.

Para cancelar a função Auto Scroll (Desfile automático), seleccione "A.Scrl off" no passo 3.

Nota

Se os discos CD TEXT tiverem nomes com muitos caracteres, pode acontecer o seguinte:

- Alguns dos caracteres não aparecem.
- A função Auto Scroll não funciona.

Localização de uma faixa específica

— Sensor de Música Automático (AMS)

Durante a reprodução, carregue ligeiramente em **←** ou em **→** para cada faixa que pretenda saltar.

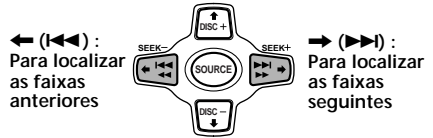

Localização de um ponto específico numa faixa — Pesquisa Manual

Durante a reprodução, carregue sem soltar **←** ou **→**. Solte quando encontrar o ponto pretendido.

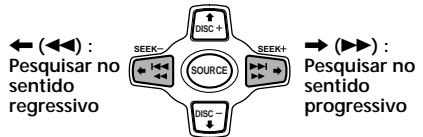

Nota

Se aparecer a indicação "L...L... L...L..." ou "L...L... L...L..." no visor, significa que chegou ao início ou ao fim do disco e que não pode ir para além desse ponto.

Localização de um disco

— Selecção dos discos

Se houver um aparelho de CD/MD opcional ligado, carregue em **↑** ou em **↓** para seleccionar o disco pretendido.

↑ (DISC +) : Para os discos seguintes

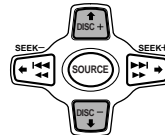

↓ (DISC -) : Para os discos anteriores

O aparelho inicia a reprodução do disco pretendido na actual unidade opcional de CD/MD.

Reprodução repetitiva das faixas

— Reprodução Repetitiva

O CD que se encontra dentro da unidade principal é repetido automaticamente, quando chegar ao fim. No modo de reprodução repetitiva, pode seleccionar:

- Repeat 1 — para repetir uma faixa.
- Repeat 2 — para repetir um disco na unidade opcional de CD/MD.

1 Durante a reprodução, carregue em **(MENU)**.

2 Carregue várias vezes em **↑** ou em **↓** até aparecer a indicação “Repeat” no visor.

3 Carregue várias vezes em **→** até aparecer a programação pretendida no visor.

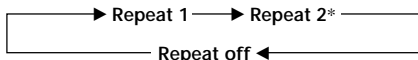

* A indicação “Repeat 2” só está disponível se ligar um ou mais dispositivos de CD ou dispositivos de MD opcionais.



O aparelho inicia a reprodução repetitiva.

Para voltar ao modo de reprodução normal, seleccione “Repeat off” no passo 3.

Sugestão

Se seleccionar o modo com as teclas do aparelho, carregue várias vezes em **(1)** (REP) até aparecer o modo pretendido.

Reprodução das faixas por ordem aleatória

— Reprodução Aleatória

Pode seleccionar:

- Shuf 1 — para reproduzir as faixas do disco actual por ordem aleatória.
- Shuf 2 — para reproduzir as faixas da unidade de CD/MD actual por ordem aleatória.
- Shuf All — para reproduzir todas as faixas em todas as unidades opcionais de CD/MD por ordem aleatória.

1 Durante a reprodução, carregue em **(MENU)**.

2 Carregue várias vezes em **↑** ou em **↓** até aparecer a indicação “Shuf”.

3 Carregue várias vezes em **→** até aparecer a programação pretendida no visor.

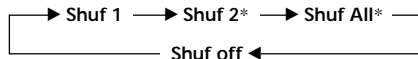

* As indicações “Shuf 2” e “Shuf All” só estão disponíveis se ligar um ou mais dispositivos de CD ou dispositivos de MD opcionais.

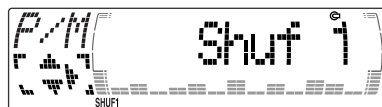

O aparelho inicia a reprodução aleatória.

Para voltar ao modo de reprodução normal, seleccione “Shuf off” no passo 3.

Sugestão

Se seleccionar o modo com as teclas do aparelho, carregue várias vezes em **(2)** (SHUF) até aparecer o modo pretendido.

Identificação de CD — Lista de títulos (Para uma unidade de CD com a função ficheiro pessoal)

Pode identificar os discos com um nome personalizado. Pode introduzir até 8 caracteres para cada disco. Se identificar um CD, pode efectuar a localização de um disco pelo nome (página 14) e selecção das faixas específicas para reprodução (página 15).

- 1 Comece a reproduzir o disco que quer identificar.
- 2 Carregue em **(MENU)** e depois várias vezes em **↑** ou em **↓** até aparecer a indicação "Name Edit" no visor.
- 3 Carregue em **(ENTER)**.

Modo Name edit

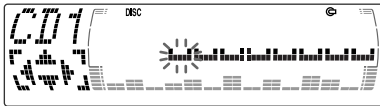

4 Introduza os caracteres.

- 1 Carregue várias vezes em **↑** para seleccionar os caracteres pretendidos. (A → B → C → ... Z → 0 → 1 → 2 → ... 9 → + → - → * → / → \ → > → < → . →)

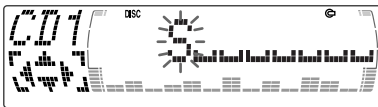

Se carregar várias vezes em **↓**, os caracteres aparecem pela ordem inversa. Se quiser introduzir um espaço em branco entre os caracteres, seleccione " ".

- 2 Carregue em **→** depois de encontrar o carácter pretendido. O carácter seguinte começa a piscar.

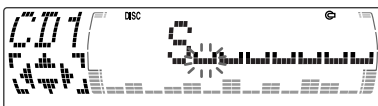

Se carregar em **←**, o carácter anterior pisca no visor.

- 3 Repita os passos 1 e 2 para introduzir o nome completo.

5 Para voltar ao modo de reprodução normal de CDs, carregue em **(ENTER)**.

Sugestões

- Para apagar ou corrigir um nome, introduza " " (traço inferior) para cada carácter.
- Existe outra maneira de identificar um CD. Carregue em **(LIST)** durante dois segundos em vez de executar os passos 2 e 3. Também pode terminar a operação carregando em **(LIST)** durante dois segundos em vez de executar o passo 5.

Ver a memória do disco

Carregue em **(DSPL/PTY)** durante a reprodução de um CD ou de um disco CD TEXT.

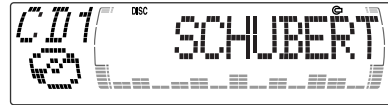

Sempre que carregar em **(DSPL/PTY)** durante a reprodução de um CD ou de um disco CD TEXT, o elemento muda da seguinte forma:



*1 Se ligar uma unidade opcional de CD.

*2 Se ligar um dispositivo de CD opcional com a função CD TEXT, quando reproduzir um disco CD TEXT as informações CD TEXT aparecem no visor.

*3 Se a função AF/TA estiver activada.

Apagar a lista de títulos

- 1 Carregue em **(SOURCE)** repetidamente para seleccionar o "CD".
- 2 Carregue várias vezes em **(MODE)** para seleccionar a unidade de CD com a função de ficheiro personalizado.
- 3 Carregue em **(MENU)** e depois várias vezes em **↑** ou em **↓** até aparecer a indicação "Name Del" no visor.
- 4 Carregue em **(ENTER)**.
- 5 Carregue várias vezes em **↑** ou em **↓** para seleccionar o disco que pretende apagar.
- 6 Carregue em **(ENTER)** durante dois segundos.
O nome é apagado.
Repita os passos 5 e 6, se quiser apagar outros nomes.
- 7 Carregue duas vezes em **(MENU)**.
O aparelho volta ao modo de reprodução normal de CDs.

Nota

Quando apagar a etiqueta personalizada, aparecerá, no visor, a informação CD TEXT original.

Localização de um disco pelo nome — Listagem (Para uma unidade de CD com a função de ficheiro personalizado ou uma unidade de MD)

Só pode utilizar esta função, se atribuir um nome personalizado aos discos. Para obter mais informações sobre os nomes da lista de músicas, consulte "Identificação de CD", (página 13).

- 1 Carregue em **(LIST)**.
O nome que atribuiu ao disco que está a ser reproduzido aparece no visor.

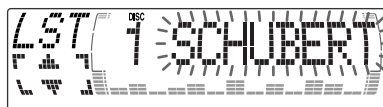

Quando atribuir um nome da lista de músicas a um disco CD TEXT, este tem prioridade sobre a informação CD TEXT original.

- 2 Carregue várias vezes em **↑ (DISC +)** ou em **↓ (DISC -)** até encontrar o disco pretendido.
- 3 Carregue em **(ENTER)** para reproduzir o disco.

Notas

- Os nomes das faixas não aparecem no visor durante a reprodução de discos CD TEXT ou de MD.
- Se não houver nenhum disco no carregador, a indicação "NO Disc" aparece no visor.
- Se não atribuir um ficheiro personalizado ao disco, a indicação "*****" aparece no visor.
- Existem algumas letras que não podem ser visualizadas durante a reprodução de discos CD TEXT ou de um MD.

Seleção de faixas específicas para reprodução — Banco

(Para uma unidade de CD com a função ficheiro pessoal)

Se identificar o disco, pode programar o aparelho para que salte ou reproduza as faixas pretendidas.

- 1 Inicie a reprodução do disco que pretende identificar.
- 2 Carregue em **(MENU)** e depois várias vezes em **↑** ou em **↓** até aparecer a indicação “Bank Sel” no visor.
- 3 Carregue em **(ENTER)**.
Modo de edição do banco

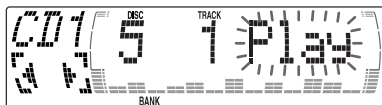

- 4 Identifique as faixas.
 - 1 Carregue várias vezes em **←** ou em **→** para seleccionar a faixa que pretende identificar.
 - 2 Carregue várias vezes em **(ENTER)** para seleccionar “Play”.
- 5 Repita o ponto 4 para programar “Play” ou “Skip” para todas as faixas.
- 6 Carregue duas vezes em **(MENU)**.
O aparelho volta ao modo de reprodução normal de CDs.

Notas

- Pode programar “Play” ou “Skip” para um máximo de 24 faixas.
- Não pode programar “Skip” para todas as faixas de um CD.

Reproduzir apenas as faixas específicas

Pode seleccionar:

- “Bank on” — para reproduzir as faixas com a programação “Play”.
- “Bank inv” (Inverse) — para reproduzir as faixas com a programação “Skip”.

1 Durante a reprodução, carregue em **(MENU)** e depois várias vezes em **↑** ou em **↓** até aparecer a indicação “Bank”.

2 Carregue várias vezes em **→** até aparecer a programação pretendida no visor.

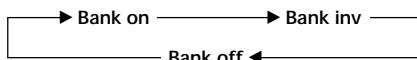

3 Carregue em **(ENTER)**.
A reprodução inicia-se a partir da faixa imediatamente a seguir à faixa que está a ser reproduzida.

Para voltar ao modo de reprodução normal, seleccione “Bank off” no passo 2.

Memorização automática de estações

— Memória da Melhor Sintonia (BTM)

O aparelho selecciona as estações com os sinais mais fortes e memoriza-as por ordem de frequências. Pode memorizar um máximo de 6 estações em cada banda de frequência (FM1, FM2, FM3, MW e LW).

Cuidado

Quando quiser sintonizar uma estação durante a condução, utilize a memória de melhor sintonia para evitar acidentes.

1 Carregue várias vezes em **(SOURCE)** para seleccionar o sintonizador.

Sempre que carregar em **(SOURCE)**, a fonte muda pela ordem seguinte:

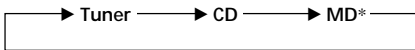

* O elemento não aparece, se não estiver ligado o equipamento opcional correspondente.

2 Carregue várias vezes em **(MODE)** para seleccionar a banda.

Sempre que carregar em **(MODE)**, a banda muda pela ordem seguinte:



3 Carregue em **(MENU)** e depois várias vezes em **↑** ou em **↓** até aparecer a indicação "BTM" no visor.

4 Carregue em **(ENTER)**.

O aparelho memoriza as estações nas teclas numéricas, pela ordem das respectivas frequências.

Quando a programação fica memorizada, ouve-se um sinal sonoro.

Notas

- O aparelho não memoriza estações com sinais fracos. Se o aparelho estiver a receber poucas estações, algumas das teclas numéricas mantêm a sua programação anterior.
- Se aparecer um número no visor, o aparelho começa a memorizar estações a partir da estação indicada.
- Se não estiver nenhum CD dentro do aparelho, mesmo que carregue em **(SOURCE)**, só aparece a banda do sintonizador.

Memorização das estações pretendidas

Pode memorizar, no máximo, 18 estações de FM (6 em FM1, 6 em FM2 e 6 em FM3), 6 estações de MW e seis estações de LW, pela ordem desejada.

1 Carregue várias vezes em **(SOURCE)** para seleccionar o sintonizador.

2 Carregue várias vezes em **(MODE)** para seleccionar a banda.

3 Carregue em **◀◀** ou em **▶▶** no aparelho para sintonizar a estação que quer memorizar na tecla numérica.

4 Carregue na tecla numérica pretendida (**①** a **⑥**) do aparelho até aparecer a indicação "MEM" no visor.

A indicação da tecla numérica aparece no visor.

Nota

Se tentar memorizar mais do que uma estação na mesma tecla numérica, o aparelho apaga a estação memorizada anteriormente.

Recepção das estações memorizadas

- 1 Carregue várias vezes em **(SOURCE)** para seleccionar a o sintonizador.
- 2 Carregue várias vezes em **(MODE)** para seleccionar a banda.
- 3 Carregue várias vezes em **↑** (programação no sentido ascendente) ou em **↓** (programação no sentido descendente) para receber as estações pela ordem em que estão guardadas na memória.

Sugestão

Se optou pela memorização das estações com as teclas do aparelho, carregue nas teclas numéricas **(1)** a **(6)** onde a estação pretendida foi memorizada.

Se não conseguir sintonizar uma estação pré-programada

Carregue em **←** ou em **→** para procurar a estação (sintonização automática).

O varrimento pára quando o aparelho recebe uma estação. Carregue várias vezes em **←** ou em **→** até receber a estação pretendida.

Nota

Se a sintonização automática tiver muitas interrupções, carregue em **(MENU)** e depois várias vezes em **↑** ou em **↓** até aparecer a indicação "Local" (modo de procura local) no visor. A seguir, carregue em **→** para seleccionar "Local on". Por último, carregue em **(ENTER)**.

Sugestões

- Quando seleccionar a programação "Local on", a indicação "LCL Seek" aparece enquanto o aparelho estiver a procurar uma estação.
- Se souber a frequência da estação que pretende ouvir, carregue sem soltar **←** ou **→** até aparecer a frequência pretendida (sintonização manual) no visor.

Se a recepção FM estéreo for deficiente

— Modo Mono

- 1 Durante a recepção de rádio, carregue em **(MENU)** e depois várias vezes em **↑** ou em **↓** até aparecer a indicação "Mono" no visor.
- 2 Carregue em **→** até aparecer a indicação "Mono on" no visor.
A qualidade do som melhora, mas passa a ser um som mono (a indicação "ST" desaparece do visor).
- 3 Carregue em **(ENTER)**.

Para voltar ao modo normal, seleccione "Mono off" no passo 2.

Sugestão

Pode desactivar o modo de visualização dinâmica. (Consulte "Alteração das programações do visor e do som" na página 35.)

Panorâmica da função RDS

O Sistema de Dados de Rádio (RDS) é um serviço de difusão que permite às estações FM enviarem informação digital adicional juntamente com a onda de rádio normal. O aparelho estéreo do seu automóvel permite-lhe utilizar uma série de serviços. Pode, por exemplo, voltar a sintonizar o mesmo programa automaticamente, ouvir informações sobre o trânsito e localizar estações pelo tipo de programa.

Notas

- A disponibilidade de todas as funções RDS depende do país ou da região.
- Se o sinal for fraco ou se a estação sintonizada não estiver a transmitir dados RDS, a função RDS pode não funcionar correctamente.

Visualização do nome da estação

O nome da estação actual acende-se no visor.

Selecione uma estação FM (página 16).

Se sintonizar uma estação FM que transmite dados RDS, o nome da estação aparece no visor.



Nota

A indicação "*" significa que está a receber uma estação RDS.

Alguns segundos depois de seleccionar o elemento desejado, o visor muda automaticamente para o modo de visualização dinâmica.

No modo de visualização dinâmica, todos os elementos passam uns a seguir aos outros no visor.

Resintonização automática do mesmo programa

— Frequências Alternativas (AF)

A função Frequências Alternativas (AF) selecciona e volta a sintonizar automaticamente a estação com o sinal mais forte numa rede. Se utilizar esta função, pode ouvir continuamente o mesmo programa durante uma viagem para um local distante, sem ter que voltar a sintonizar a estação manualmente.

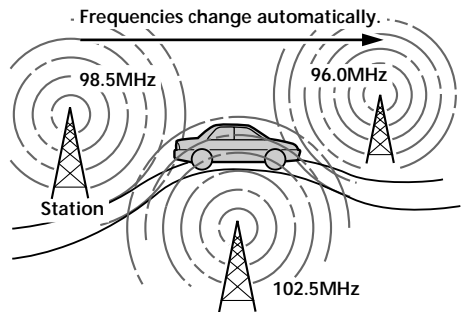

1 Selecione uma estação FM (página 16).

2 Carregue várias vezes em **AF/TA** até que a indicação "AF on" apareça no visor.

O aparelho começa a procurar uma estação alternativa com um sinal mais forte na mesma rede.

Sugestão

Se seleccionar o modo com as teclas do aparelho, carregue em **AF** até aparecer a indicação "AF on" no visor.

Alterar os elementos no visor

Quando carrega em **(AF/TA)**, os elementos no visor mudam da seguinte maneira:

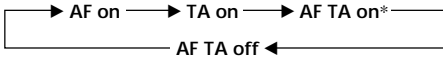

* *Selecione esta opção para activar as funções AF e TA.*

Sugestões

- Sempre que carregar em **(AF)** no aparelho, o elemento muda da seguinte maneira:
AF on ↔ AF off
- Sempre que carregar em **(TA)** no aparelho, o elemento muda da seguinte maneira:
TA on ↔ TA off

Notas

- Se não houver uma estação alternativa na área e não precisar de procurar uma estação alternativa, desactive a função AF carregando várias vezes em **(AF/TA)** até que a indicação "AF TA off" apareça no visor.
- Se a indicação "NO AF" e o nome da estação piscarem alternadamente no visor, isso significa que o aparelho não consegue localizar uma estação alternativa na rede.
- Se o nome da estação começar a piscar depois de seleccionar uma estação com a função AF activada, isso significa que não existe uma frequência alternativa disponível.
Carregue em **←** ou em **→** enquanto o nome da estação está a piscar (período de oito segundos) no visor. O aparelho começa a procurar outra frequência com os mesmos dados PI (Identificação do Programa) (Aparece a indicação "PI Seek" e não se ouve som). Se o aparelho não conseguir encontrar outra frequência, a indicação "NO PI" aparece e o aparelho volta à frequência anteriormente seleccionada.

Ouvir um programa regional

A função "REG on" (regional on) deste aparelho permite continuar a receber um programa regional sem ter que mudar para outra estação regional (não se esqueça de activar a função AF). A pré-definição de fábrica deste aparelho é "REG on", mas se quiser desactivar esta função proceda da seguinte maneira.

- 1 Durante a recepção de rádio, carregue em **(MENU)** e depois várias vezes em **↑** ou em **↓** até aparecer a indicação "REG" no visor.
- 2 Carregue em **→** até aparecer a indicação "REG off" no visor.
- 3 Carregue em **(ENTER)**.
Se seleccionar "REG off" o aparelho pode mudar para outra estação regional da mesma rede.

Para voltar ao programa regional, selecione "REG on" no passo 2.

Nota

Esta função não funciona no Reino Unido nem noutras áreas.

Função Ligação Local (só para o Reino Unido)

A função Local Link permite-lhe seleccionar outras estações locais na área, mesmo que não estejam memorizadas nas teclas numéricas.

- 1 Carregue numa tecla numérica do aparelho onde esteja memorizada uma estação local.
- 2 Passados cinco segundos, volte a carregar na mesma tecla numérica.
- 3 Repita este procedimento até encontrar a estação local pretendida.

Ouvir informações sobre a situação do trânsito

Os dados de Informações de trânsito (TA) e Programa de trânsito (TP) permitem-lhe sintonizar automaticamente uma estação de FM que esteja a transmitir informações de trânsito mesmo que esteja a ouvir outras fontes de programa.

Carregue várias vezes em **(AF/TA)** até que a indicação "TA on" ou "AF TA on" apareça no visor.

O aparelho começa a procurar estações que transmitam informações de trânsito. A indicação "TP" aparece no visor se o aparelho encontrar uma estação que transmita informações de trânsito. Quando as informações de trânsito começarem a ser transmitidas, a indicação "TA" pisca no visor. A indicação "TA" pára de piscar quando terminar a transmissão das informações sobre o trânsito.

Sugestões

- Se a transmissão das informações sobre o trânsito começar enquanto estiver a ouvir outra fonte, o aparelho muda automaticamente para a referida transmissão. Quando a transmissão terminar, o aparelho volta a reproduzir a fonte original.
- Se seleccionar o modo com as teclas do aparelho, carregue em **(TA)** até aparecer a indicação "TA on" no visor.

Nota

A informação "NO TP" pisca durante cinco segundos se a estação que está a ouvir não transmitir informações sobre o trânsito. Depois, o aparelho começa a procurar uma estação que transmita essas informações.

Para cancelar as informações de trânsito recebidas

Carregue em **(AF/TA)**.

Para cancelar todas as informações sobre o trânsito, desactive a função carregando em **(AF/TA)** até que a indicação "AF TA off" apareça no visor.

Pré-regulação do volume das informações sobre o trânsito

Se não quiser perder as informações sobre o trânsito, pode pré-regular o respectivo nível do volume. Quando começa a transmissão das informações sobre o trânsito, o aparelho regula automaticamente o volume para o nível pré-programado.

1 Selecciona o nível de volume pretendido.

2 Carregue em **(AF/TA)** durante dois segundos.

A indicação "TA" aparece e a definição fica memorizada.

Recepção de informações de emergência

Se for transmitida uma informação de emergência enquanto estiver a ouvir o rádio, o programa muda automaticamente para a estação que estiver a transmitir a comunicação. Se estiver a ouvir qualquer outra fonte de som, pode ouvir as informações de emergência se activar as funções AF ou TA. O aparelho muda automaticamente para a estação que transmitir essas informações, seja qual for a fonte que estiver a ouvir.

Pré-programação dos dados AF e TA nas estações RDS

Quando efectua a pré-programação das estações RDS, o aparelho memoriza os dados e a frequência de cada estação para que não tenha de activar a função AF ou TA sempre que sintonizar a estação pré-programada. Pode seleccionar uma programação diferente (AF, TA ou ambas) para cada estação pré-programada ou a mesma programação para todas as estações pré-programadas.

Pré-selecção da mesma programação para todas as estações pré-programadas

- 1 Selecciona uma banda de FM (página 16).
- 2 Carregue várias vezes em **(AF/TA)** para seleccionar "AF on", "TA on" ou "AF TA on" (para ambas as funções AF e TA). Não se esqueça que se seleccionar "AF TA off", não só memoriza as estações RDS como também as estações que não transmitem dados RDS.

Sugestão

Se seleccionar o modo com as teclas do aparelho, carregue em **(AF)** e/ou **(TA)** para seleccionar "AF on" e/ou "TA on". A selecção de "AF off" ou "TA off" guarda não apenas estações RDS como também outras estações.

- 3 Carregue em **(MENU)** e depois várias vezes em **↑** ou em **↓** até aparecer a indicação "BTM" no visor.
- 4 Carregue em **→** até que a indicação "BTM" comece a piscar no visor.
- 5 Carregue em **(ENTER)**.

Pré-selecção de programações diferentes para cada estação pré-programada

- 1 Selecciona uma banda FM e sintonize a estação pretendida (página 16).
- 2 Carregue várias vezes em **(AF/TA)** para seleccionar "AF on", "TA on" ou "AF TA on" (para ambas as funções AF e TA).

Sugestão

Se seleccionar o modo com as teclas do aparelho, carregue em **(AF)** e/ou **(TA)** para seleccionar "AF on" e/ou "TA on".

- 3 Carregue na tecla do aparelho com o número desejado até aparecer a indicação "MEM". Para pré-programar outras estações, repita este procedimento a partir do passo 1.

Sugestão

Se quiser alterar a programação AF e/ou TA pré-seleccionada depois de sintonizar a estação pré-programada, pode fazê-lo activando ou desactivando a função AF ou TA.

Localização de uma estação através do tipo de programa

Pode localizar a estação pretendida seleccionando um dos tipos de programa apresentados abaixo.

Tipos de programas	Visor
Noticiários	News
Actualidades	Affairs
Informações	Info
Desporto	Sport
Educação	Educate
Teatro	Drama
Cultura	Culture
Ciência	Science
Variados	Varied
Pop	Pop M
Rock	Rock M
Música ligeira	Easy M
Música clássica ligeira	Light M
Música clássica erudita	Classics
Outros tipos de música	Other M
Meteorologia	Weather
Finanças	Finance
Programas para crianças	Children
Assuntos sociais	Social A
Religião	Religion
Programas com chamadas	Phone In
Viagens	Travel
Lazer	Leisure
Jazz	Jazz
Música "country"	Country
Música nacional	Nation M
Música nostálgica	Oldies
Música "folk"	Folk M
Documentários	Document
Não especificado	None

Nota

Não pode utilizar esta função nos países que não transmitam dados PTY (selecção do tipo de programa).

- 1 Carregue em **(DSPL/PTY)** durante a recepção de FM até que a indicação "PTY" apareça no visor.



Se a estação estiver a transmitir dados PTY, o nome do tipo de programa actual aparece no visor. Se a estação sintonizada não for uma estação RDS ou se os dados RDS não forem recebidos, a indicação "-----" aparece no visor.

- 2 Carregue várias vezes em **↑** ou em **↓** até aparecer o tipo de programa pretendido no visor.

Os tipos de programa aparecem pela ordem mostrada na tabela. Não se esqueça que não pode seleccionar "None" (não especificado) para pesquisa.



- 3 Carregue em **(ENTER)**.

O aparelho começa a procurar uma estação que esteja a transmitir o tipo de programa seleccionado.

Acerto automático do relógio

Os dados CT (Hora do Relógio) da transmissão RDS acertam o relógio automaticamente.

- 1 Durante a recepção de rádio, carregue em **(MENU)** e depois várias vezes em **↑** ou em **↓** até aparecer a indicação "CT" no visor.

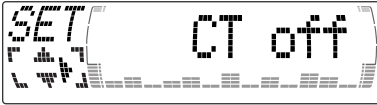

- 2 Carregue várias vezes em **→** até aparecer a indicação "CT on" no visor. O aparelho acerta o relógio.



- 3 Carregue em **(ENTER)** para voltar ao visor normal.

Para cancelar a função CT

Selecione "CT off" no passo 2.

Notas

- A função CT pode não funcionar mesmo que esteja a receber uma estação RDS.
- Podem existir diferenças entre a hora programada pela função CT e a hora real.

Equipamento opcional DAB

Panorâmica do sistema DAB

DAB (Digital Audio Broadcasting) é um novo sistema de transmissão multimídia que transmite programas de som com uma qualidade comparável à de um CD. É possível obter esta qualidade de som utilizando um microcomputador instalado no sintonizador DAB que utilize sinais de rádio enviados por várias antenas e sinais de vários caminhos (ondas de rádio reflectidas) para intensificar a potência do sinal principal. Isto torna o sistema DAB praticamente imune às interferências de rádio mesmo num objecto em movimento, como um automóvel.

Cada estação DAB agrupa os programas de rádio (serviços) em conjuntos que transmite posteriormente. Cada serviço contém um ou mais componentes. Todos os conjuntos, serviços e componentes são identificados através de um nome, para que possa aceder a cada um deles sem ter que saber as frequências respectivas.

DAB programme

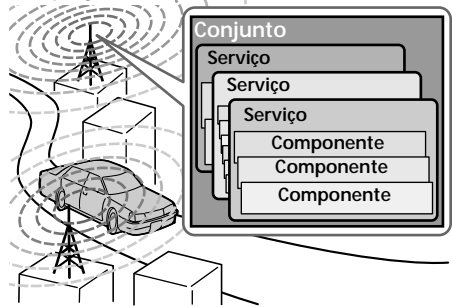

Notas

- Na verdade, o sistema DAB está numa fase de testes. Isto significa que alguns serviços ainda não estão bem definidos ou estão presentemente a ser testados. Até este momento, estes serviços não são suportados pelo sintonizador DAB opcional, XT-100DAB.
- Os programas DAB são transmitidos na Banda-III (174 a 240 MHz) e na Banda L (1,452 a 1,492 MHz), estando cada banda dividida em canais (41 na Banda III e 23 na Banda L). Cada canal transmite um conjunto por cada estação DAB.
- Se alterar o modo de FM3 para DAB, todos os modos AF TA ficam activos.
- Se alterar um dos modos AF TA em DAB, esse modo fica activo em FM1.

Operações básicas do DAB

Procurar um conjunto ou serviço

— Sintonização automática

- 1 Carregue várias vezes em **(SOURCE)** para seleccionar o sintonizador.
- 2 Carregue várias vezes em **(MODE)** para seleccionar "DAB".
- 3 Carregue sem soltar **←** ou **→** até aparecer a indicação "Seek +" ou "Seek -".



- 4 Carregue em **←** ou **→** para procurar o serviço desejado.

Nota

A indicação "  " fica intermitente enquanto o aparelho estiver a procurar o Conjunto.

Seleccionar o conjunto

— Sintonização manual

Se souber o número de canal do conjunto, siga o procedimento indicado abaixo para efectuar a sintonização.

- 1 Carregue várias vezes em **(SOURCE)** para seleccionar o sintonizador.
- 2 Carregue várias vezes em **(MODE)** para seleccionar "DAB".
- 3 Carregue em **↑** ou **↓** até aparecer a indicação "Ch. XXX".

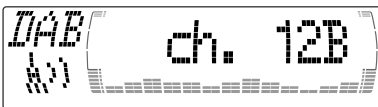

- 4 Carregue em **↑** ou **↓** várias vezes até aparecer o número do canal pretendido.

Sugestões

- O mesmo Conjunto pode ser transmitido por mais do que um canal.
- Se seleccionar o conjunto, mas não conseguir recebê-lo, a indicação "  " começa a piscar.

Receber os serviços memorizados

O procedimento descrito abaixo só está disponível depois de ter programado o serviço. Para obter mais informações sobre como programar os serviços, consulte "Programar os serviços DAB automaticamente", (página 25) e "Programar os serviços DAB manualmente" (página 25).





- 1 Carregue várias vezes em **(SOURCE)** para seleccionar o sintonizador.
- 2 Carregue várias vezes em **(MODE)** para seleccionar "DAB".
- 3 Carregue várias vezes em **↑** ou **↓** para seleccionar o serviço programado.

Sugestão

Existe outra maneira de receber o serviço programado.

Tryck på sifferknapparna (1) till (6) på den enhet som den önskade tjänsten lagars på.

DAB-radions mottagningslägen visas enligt nedanstående tabell:

Indikation	Nivå	Mottagningsläge
 (blinkar) 0	0	kan inte ta emot
 1	1	dålig mottagning
 2	2	knappt godkänd
 3	3	acceptabel
 4	4	god mottagning

Programar os serviços DAB automaticamente

— BTM

A função BTM (Memória da melhor sintonia) vai buscar os conjuntos DAB e faz a atribuição automática dos serviços contidos nos conjuntos aos números de serviços pré-programados. O aparelho pode pré-programar um máximo de 40 serviços.

Se tiver programado previamente os serviços, a função BTM funciona nas condições seguintes:

- Se activar a função BTM enquanto estiver a ouvir um serviço pré-programado, o aparelho memoriza os serviços detectados (substituindo-os) apenas nos números de memória superiores ao do serviço pré-programado actual.
- Se activar a função enquanto estiver a ouvir um serviço não pré-programado, o aparelho substitui o conteúdo de todos os números pré-programados.
- Em ambos os casos descritos acima, se o aparelho detectar um serviço idêntico a um serviço já pré-programado, o serviço memorizado anteriormente permanece inalterado e o serviço recém detectado não é programado.

1 Enquanto estiver a ouvir um programa DAB, carregue em (MENU).

2 Carregue várias vezes em ↑ ou em ↓ até aparecer a indicação “BTM” no visor.

3 Carregue em (ENTER).

Ouve-se um sinal sonoro quando o serviço for memorizado.

Depois de activar a função BTM, o aparelho sintoniza o serviço atribuído na memória 1 pré-programada automaticamente.

Nota

Se o aparelho só conseguir sintonizar alguns dos serviços, a função BTM pode não atribuir serviços a todos os números de serviços pré-programados.

Programar os serviços DAB manualmente

— Programação manual da memória

Também pode programar manualmente os serviços DAB ou apagar um serviço já programado. Pode programar um máximo de 40 serviços (manualmente ou utilizando a função BTM) na memória do aparelho.

1 Enquanto estiver a ouvir um programa DAB, carregue em (MENU).

2 Carregue várias vezes em ↑ ou em ↓ até a indicação “PresetEdit” aparecer no visor e depois carregue em (ENTER).

3 Selecciono o serviço e o número que quer programar.

1 Carregue em ← ou → para seleccionar o serviço.

2 Carregue em ↑ ou ↓ para seleccionar o número programado.



3 Carregue em (ENTER).

4 Carregue em ↑ ou ↓ para seleccionar “Over Wrt”.

Sempre que carregar em ↓, o comando de montagem muda da forma seguinte:

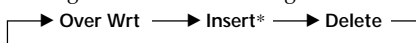

* A indicação “Insert” não aparece se já tiver programado na memória o número máximo de serviços (40).

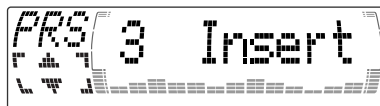

Para programar outros serviços, repita os passos 3 e 4.

5 Carregue em (ENTER).

Substituir os serviços que programou

No passo 4, carregue em **↑** ou **↓** para seleccionar “Over Wrt” e depois carregue em **(ENTER)**.

Adicionar os serviços aos números de memória

No passo 4 carregue em **↑** ou **↓** para seleccionar “Insert” e depois carregue em **(ENTER)**.

Apagar os serviços dos números de memória

No passo 4 carregue em **↑** ou **↓** para seleccionar “Delete” e depois carregue em **(ENTER)**.

Sugestão

Existe outra maneira de programar o serviço. När tjänsten tagits emot trycker du på sifferknapparna (1) till (6) på enheten tills en ljudsignal hörs.

Ouvir um programa DAB

Siga o procedimento descrito abaixo para sintonizar um programa DAB manualmente. Também pode memorizar serviços DAB na memória do aparelho para sintonização imediata (consulte “Programar os serviços DAB automaticamente (BTM)” na página 25).

- 1 Enquanto estiver a ouvir um programa DAB, carregue várias vezes em **(LIST)** até aparecer a indicação Ensemble List.
- 2 Carregue várias vezes em **↑** ou em **↓** até aparecer o conjunto desejado e depois carregue em **(ENTER)**.
- 3 Carregue várias vezes em **(LIST)** até aparecer a indicação Service List.
- 4 Carregue várias vezes em **↑** ou **↓** até aparecer o serviço desejado e depois carregue em **(ENTER)**.
- 5 Carregue várias vezes em **(LIST)** até aparecer a indicação Component List.
- 6 Carregue várias vezes em **↑** ou em **↓** até aparecer o componente desejado e depois carregue em **(ENTER)**.

Sugestão

Para verificar o nome do componente, conjunto ou serviço actual, carregue várias vezes em **(LIST)** até aparecer a lista respectiva. O nome do elemento seleccionado aparece a piscar.

Alterar os elementos do visor

Se carregar uma vez em **(LIST)**, aparece a lista que seleccionou pela última vez. Sempre que carregar em **(LIST)**, a lista muda da forma seguinte:

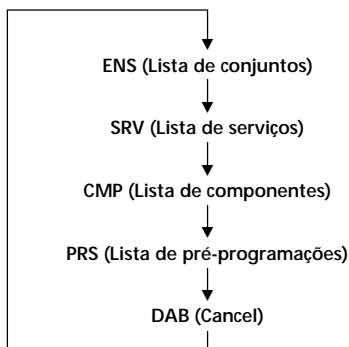

Actualização automática da lista de conjuntos

Quando executar a função BTM pela primeira vez, todos os conjuntos disponíveis na sua zona são guardados automaticamente. Quando executar de novo a função BTM, o conteúdo das listas é actualizado de acordo com as condições descritas na página 25.

Se, durante a sintonização automática ou manual, receber um conjunto não indicado na lista, este é adicionado à lista respectiva. O conjunto também é apagado da lista se:

- seleccionar um conjunto da lista que não possa ser recebido.
- efectuar a sintonização automática ou sintonização manual para receber um conjunto, serviço ou componente indicado na lista que não possa ser recebido.

Programações para recepção de áudio

O programa DAB pode conter som com vários canais. Pode seleccionar o canal principal ou secundário para a recepção. Além disso, se activar a função DRC (Dynamic Range Control) pode aumentar automaticamente a gama dinâmica do serviço que suporta DRC.

Pode programar os elementos seguintes:

- Main/Sub — para seleccionar o canal entre “Main”(canal principal) e “Sub”(canal secundário).
- DRC — para activar ou desactivar a função.

- 1 Enquanto estiver a ouvir um programa DAB, carregue em (MENU).
- 2 Carregue várias vezes em ↑ ou em ↓ até aparecer a indicação “DRC” ou “Main (ou Sub)” no visor.
- 3 Carregue em ← ou → para seleccionar a programação pretendida (Exemplo: “on” ou “off”).
- 4 Carregue em (ENTER).

Nota

A indicação “Main (ou Sub)” só aparece no menu se o aparelho estiver a receber um programa multi-canal.

Localizar um serviço DAB por tipo de programa (PTY)

Pode utilizar a função PTY (Seleção do tipo de programa) para sintonizar o programa desejado.

- 1 Enquanto estiver a ouvir um programa DAB, carregue em (DSPL/PTY).
- 2 Carregue várias vezes em ↑ ou em ↓ para seleccionar o tipo de programa.



Os tipos de programa aparecem pela ordem apresentada na página 22.

- 3 Carregue em (ENTER).

Programar o equalizador

Pode seleccionar uma curva de equalização para cinco tipos de música (Rock, Vocal, Groove, Techno e Custom).

Pode memorizar e regular as programações do equalizador relativas à frequência e ao nível do volume de som.

Seleccionar a curva de equalização

- 1 Carregue em **(SOURCE)** para seleccionar uma fonte (rádio, CD ou MD).
- 2 Carregue várias vezes em **(SOUND)** até aparecer a indicação "EQ".



- 3 Carregue em **←** ou em **→** para seleccionar a curva de equalização desejada.

Rock ↔ Vocal ↔ Groove ↔ Techno ↔ Custom ↔ off

Para cancelar o efeito de equalização, seleccione "off". Decorridos três segundos o visor volta ao modo de reprodução normal.

Regular a curva de equalização

- 1 Carregue em **(MENU)**.
- 2 Carregue várias vezes em **↑** ou em **↓** até aparecer a indicação "EQ Tune".
- 3 Carregue em **(ENTER)**.
- 4 Carregue em **←** ou em **→** para seleccionar a curva de equalização desejada.
Rock ↔ Vocal ↔ Groove ↔ Techno ↔ Custom ↔ off

- 5 Carregue em **(ENTER)**.

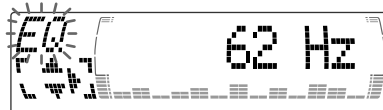

- 6 Carregue em **←** ou em **→** para seleccionar a frequência desejada.

62 Hz ↔ 157 Hz ↔ 396 Hz ↔ 1,0 KHz ↔ 2,5 KHz ↔ 6,3 KHz ↔ 16,0 KHz

- 7 Carregue em **↑** ou em **↓** para seleccionar o nível de volume de som desejado. O volume é regulado em intervalos de 1 dB de -12 dB até +12 dB. Para voltar à curva de equalização de fábrica, carregue em **(ENTER)** durante dois segundos.

- 8 Carregue duas vezes em **(MENU)**. Depois de terminada a programação do efeito, aparece o modo de reprodução normal.

Seleccionar a posição de audição

Pode programar o intervalo de tempo que o som dos altifalantes demora a chegar aos ouvintes.

Deste modo, o aparelho pode simular um campo de som natural para que se sinta no centro do campo de som em qualquer lugar do automóvel.

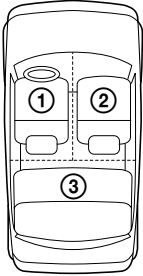

Visor	Centro do campo de som
POS All	Programação normal (① + ② + ③)
POS Front	Parte da frente (① + ②)
POS Front (R)	Parte da frente à direita (②)
POS Front (L)	Parte da frente à esquerda (①)
POS Rear	Atrás (③)
POS Off	Cancelar

1 Carregue em **(SOURCE)** para seleccionar uma fonte (rádio, CD ou MD).

2 Carregue por momentos em **(SOUND)** até aparecer a indicação "POS".



3 Carregue em **←** ou em **→** para seleccionar a posição de audição desejada.

All ↔ Front ↔ Front-R ↔ Front-L ↔ Rear
↔ off

As posições de audição aparecem pela ordem mostrada abaixo.

Para cancelar o modo POS seleccione "off". Decorridos três segundos o visor volta ao modo de reprodução normal.

Seleccionar um menu de "soundstage"

— Dynamic Soundstage Organizer (DSO)

Se os altifalantes estiverem instalados na parte inferior das portas, o som vem de baixo e pode não se ouvir com nitidez.

A função DSO (Dynamic Soundstage Organizer) cria um som ambiente que simula a existência de altifalantes no tablier (altifalantes virtuais).

Menu "Soundstage"

Programações	Significado
DSO1 – 3	Altifalantes virtuais (som normal)
DSO Wide	Altifalantes (som de largo espectro)
DSO off	Cancelar

Imagem dos altifalantes virtuais

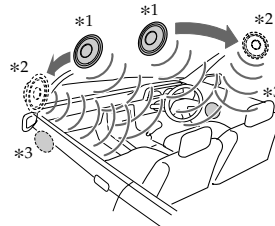

*1 Som normal

*2 Som de largo espectro

*3 Posição real dos altifalantes (parte inferior das portas da frente).

Seleccionar o DSO

1 Carregue em **(SOURCE)** para seleccionar uma fonte (rádio, CD ou MD).

2 Carregue várias vezes em **(DSO)** para seleccionar o modo DSO desejado.

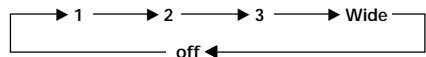

Para cancelar o modo DSO seleccione "off". Decorridos três segundos o visor volta ao modo de reprodução normal.

Regular o balanço (BAL)

Podemos regular o balanço do som dos altifalantes esquerdo e direito.

- 1 Carregue em **(SOURCE)** para seleccionar uma fonte (rádio, CD ou MD).
- 2 Carregue várias vezes em **(SOUND)** até aparecer a indicação "BAL".

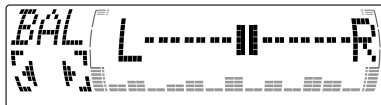

- 3 Carregue em **←** ou **→** para regular o balanço.
Decorridos três segundos o visor volta ao modo de reprodução normal.

Regular o fader do altifalante frontal e posterior

- 1 Carregue em **(SOURCE)** para seleccionar uma fonte (rádio, CD ou MD).
- 2 Carregue várias vezes em **(SOUND)** para seleccionar "F" para os altifalantes frontais ou "R" para os altifalantes posteriores.

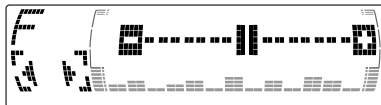

- 3 Carregue em **←** ou **→** para regular o volume dos altifalantes frontais/posteriores.
Decorridos três segundos o visor volta ao modo de reprodução normal.

Regular a frequência de corte e o nível de volume de saída dos altifalantes frontais/posteriores.

Para que haja correspondência com as características do sistema de altifalantes instalado, pode regular o nível de volume de saída e seleccionar a frequência de corte dos altifalantes.

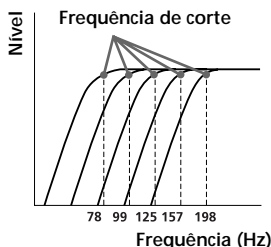

- 1 Carregue em **(MENU)**.
- 2 Carregue várias vezes em **↑** ou em **↓** para seleccionar "Front HPF" ou "Rear HPF".
- 3 Carregue em **(ENTER)**.

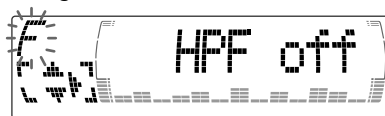

- 4 Carregue em **←** ou em **→** para seleccionar a frequência de corte.
off ↔ 78 Hz ↔ 99 Hz ↔ 125 Hz ↔ 157 Hz ↔ 198 Hz
- 5 Carregue em **↑** ou em **↓** para regular o nível de volume de som.
O volume é regulado em intervalos de 1 dB desde -12 dB até +12 dB.

Sugestão

Quando reduz o volume ao mínimo, a indicação "ATT" aparece no visor e a frequência de corte é desactivada.

- 6 Carregue duas vezes em **(MENU)**.
Quando terminar a programação do efeito, aparece o modo de reprodução normal.

Regular o volume do(s) subwoofer(s)

- 1 Carregue em **(SOURCE)** para seleccionar uma fonte (rádio, CD ou MD).
- 2 Carregue várias vezes em **(SOUND)** até aparecer a indicação "SUB".

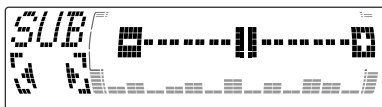

- 3 Carregue em **←** ou em **→** para regular o volume.
Decorridos três segundos o visor volta ao modo de reprodução normal.

Sugestão

Se carregar várias vezes em **(VOL)** para regular o volume para o mínimo, a indicação "Sub ATT" aparece e a frequência de corte do subwoofer é desactivada.

Regular a frequência dos subwoofer(s)

Pode cortar os sinais das frequências médias e altas que entram pelos subwoofers de forma a adaptarem-se às características de som do(s) subwoofer(s) ligado(s). Através da programação da frequência de corte (ver diagrama abaixo) o(s) subwoofer(s) só fazem a saída dos sinais de baixa frequência o que permite obter um som mais nítido.

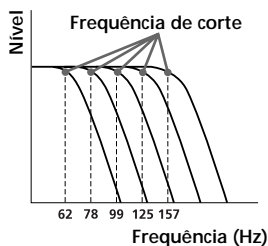

- 1 Carregue em **(MENU)**.
- 2 Carregue várias vezes em **(MENU)** até aparecer a indicação "SUB LPF".
- 3 Carregue em **(ENTER)**.

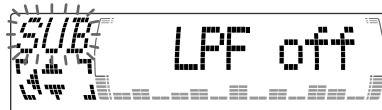

- 4 Carregue em **←** ou em **→** para seleccionar a frequência de corte pretendida.
A frequência de corte no visor muda da seguinte maneira:
62 ↔ 78 ↔ 99 ↔ 125 ↔ 157 ↔ off

- 5 Carregue em **↑** ou em **↓** para regular o volume.

- 6 Carregue duas vezes em **(MENU)**.
Depois de terminada a programação da frequência, o visor volta ao modo de reprodução normal.

Ouvir cada fonte de programa no DSO registado

— Memória do som da fonte (SSM)

Sempre que voltar à mesma fonte, pode ouvir o mesmo menu DSO e a curva de equalização registada para a fonte, mesmo que tenha mudado de fonte de programa ou desligado e voltado a ligar o aparelho.

Outras funções

Também pode controlar o aparelho com um comando rotativo (opcional).

Colocar as etiquetas no comando rotativo

Cole a etiqueta apresentada na figura abaixo consoante a montagem do comando rotativo.

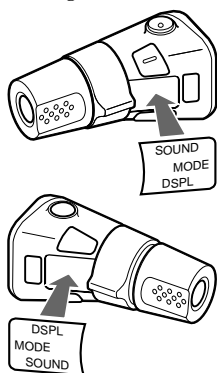

Utilização do comando rotativo

O comando rotativo funciona carregando nas teclas e/ou nos controlos rotativos. Também pode controlar uma unidade opcional de CD/MD com o comando rotativo.

Se carregar nas teclas (SOURCE e MODE)

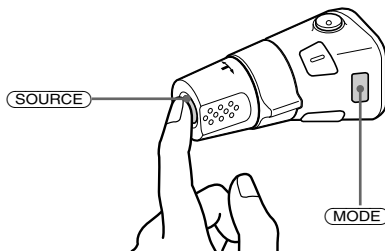

Sempre que carregar em **(SOURCE)**, a fonte muda da seguinte forma:

Tuner → CD → MD*

* O elemento não aparece se não estiver ligado o equipamento opcional correspondente.

Se carregar em **(MODE)**, o funcionamento muda da seguinte forma;

- Tuner: FM1 → FM2 → FM3 → MW → LW
- Dispositivo de CD: CD1 → CD2 → ...
- Dispositivo de MD*: MD1 → MD2 → ...

* Se o equipamento opcional correspondente não estiver ligado, o elemento não aparece.

Rodar o controlo (controlo SEEK/AMS)

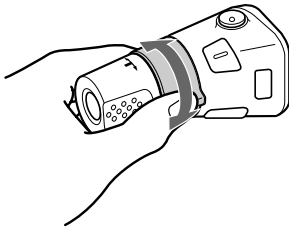

Rode o controlo durante um momento e depois liberte-o para:

- Localizar uma faixa específica num disco. Rode e segure o controlo até localizar o ponto específico numa faixa, e depois liberte-o para iniciar a reprodução.
- Sintonizar as estações automaticamente. Rode sem soltar o comando para localizar uma estação específica.

Se rodar e carregar no controlo (controlo PRESET/DISC)

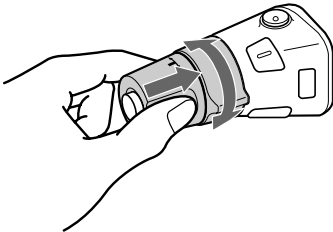

Carregue e rode o controlo para:

- Receber as estações memorizadas nas teclas numéricas pré-programadas.
- Mudar de disco.

Outras operações

Rode o controlo VOL para regular o volume.

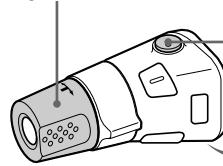

Carregue em (ATT) para reduzir o som ao mínimo.



Carregue em (OFF) para desligar o aparelho.

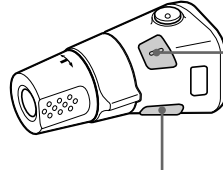

Carregue em (SOUND) para regular o menu de som.

Carregue em (DSPL) para ver os nomes memorizados.

Sugestão

Se o seu automóvel não tiver uma posição ACC (acessório) no selector da chave de ignição, não se esqueça de carregar em (OFF) durante dois segundos para desactivar a indicação da hora após ter desligado o motor.

Alteração da direcção de funcionamento

A direcção de funcionamento dos comandos vem programada de fábrica para os valores indicados abaixo.

Para aumentar

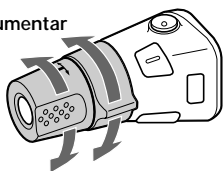

Para diminuir

Se for necessário montar o comando rotativo no lado direito da coluna da direcção, pode inverter a direcção de funcionamento.

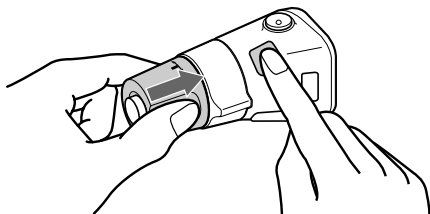

Carregue em **(SOUND)** e no controlo VOL durante dois segundos.

Sugestão

Também pode alterar a direcção de funcionamento destes controlos com o aparelho (consulte "Alteração das programações do visor e do som" na página 35).

Regulação das características de som

(apenas para o CDX-600R)

Pode regular os graves, os agudos, o balanço e o fader.

Pode memorizar os níveis dos graves e dos agudos para cada uma das fontes.

1 Seleccione o elemento que pretende regular carregando várias vezes em **(SOUND)**.

Sempre que carregar em **(SOUND)**, os elementos no visor mudam da seguinte maneira:

BAS (graves) → TRE (agudos) →
BAL (esquerda-direita) →
FAD (controlo frente-atrás)

2 Carregue em ← ou em → para regular o elemento seleccionado.

Quando regular o comando rotativo, carregue em **(SOUND)** e rode o botão VOL.

Nota

Regule nos três segundos seguintes à selecção dos elementos.

Redução do som ao mínimo

Carregue em **(ATT)** no telecomando em forma de cartão de crédito ou no comando rotativo.

A indicação "ATT on" aparece durante breves instantes.

Para restabelecer o nível de volume anterior, volte a carregar em **(ATT)**.

Sugestão

Quando o cabo de interface do telefone de automóvel estiver ligado ao fio ATT, o aparelho reduz automaticamente o volume durante uma chamada telefónica (Função Telephone ATT).

Alteração das programações do visor e do som

Pode programar os elementos seguintes:

Set (Programação)

- Clock (Relógio) (página 9)
- CT (Hora do Relógio) (página 23)
- Beep — para activar/desactivar os sinais sonoros.
- RM (comando rotativo) — para alterar a direcção de funcionamento dos controlos do comando rotativo.
 - Seleccione “norm” para utilizar o comando rotativo na posição programada na fábrica.
 - Seleccione “rev” quando instalar o comando rotativo no lado direito da coluna de direcção.
- English/Spanish/Portuguese/Swedish — para mudar o idioma do visor para inglês, espanhol, português ou sueco.

Dis (Visor)

- Dimmer (Esbatimento) — para alterar o brilho do visor.
 - Seleccione “Auto” para atenuar o brilho do visor só quando acender as luzes.
 - Seleccione “on” para atenuar o brilho do visor.
 - Seleccione “off” para desactivar Dimmer.
- Contrast — para regular o contraste, se as indicações no visor não forem reconhecidas devido à posição do aparelho.
- D.Info (informação dupla) — para visualizar simultaneamente o relógio e o modo de reprodução (on) ou para ver cada uma das informações alternadamente (off).
- M.Dspl (Movimento monitor) — para activar e desactivar a visualização dinâmica.
- A.Scr1 (Auto Scroll)*¹ (página 11)

Snd (Som)

- EQ Tune*² (sintonização do equalizador) — para regular a frequência e o nível de volume da curva de equalização.
- HPF frontal*² (filtro de passagem para as frequências altas da saída frontal) — para seleccionar a frequência de corte da pré-saída frontal.
- HPF posterior*² (filtro de passagem para as frequências altas da saída posterior) — para seleccionar a frequência de corte da pré-saída posterior.
- SUB LPF (Filtro de passagem para as baixas frequências para a saída do subwoofer)*² — para seleccionar a frequência de “roll-off” da saída do subwoofer.

1 Carregue em **(MENU)**.

2 Carregue várias vezes em **↑** ou em **↓** até aparecer o elemento pretendido no visor. Sempre que carregar em **↓**, o elemento muda da seguinte maneira:

Exemplo

Clock → CT → Beep → RM → English/Spanish/Portuguese/Swedish → D.Info → SA → Dimmer → Contrast → M.Dspl → A.Scr1*¹ → EQ tune*² → Front HPF*² → Rear HPF*² → SUB LPF*²

*¹ Se não estiver a ouvir um CD ou MD, este ítem não aparece.

*² Apenas para os modelos CDX-M700R

Nota

O elemento mostrado no visor difere, dependendo da fonte.

Sugestão

Pode alternar facilmente entre as categorias (“Set”, “Snd”, “PM” (modo de reprodução) e “Dis”) carregando em **↑** ou **↓** durante dois segundos.

3 Carregue em **→** para seleccionar a programação pretendida (Exemplo: on ou off) ou carregue várias vezes em **←** ou em **→** para seleccionar a frequência (Exemplo: off, 78 Hz ou 125 Hz).

Se, na programação “Contrast”, carregar em **→** aumenta o contraste e, se carregar em **←** diminui o contraste.

4 Carregue em **(ENTER)**.

Quando terminar a programação, o visor volta ao modo de reprodução normal.

Intensificar o som dos graves

— D-bass (apenas para o CDX-M600R)

Pode obter graves com um som nítido e potente.

A função D-bass intensifica o sinal das baixas e altas frequências, criando uma curva mais precisa do que a curva convencional de intensificação dos graves.

Pode ouvir um som de graves mais límpido mesmo sem mudar o volume. Pode realçar e regular o som dos graves com facilidade, utilizando o botão D-BASS.

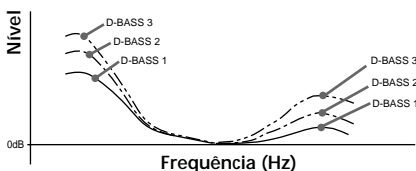

Regular a curva dos graves

Carregue várias vezes em **(D-BASS)** para seleccionar a curva de graves pretendida.

À medida que o número de D-BASS aumenta, o mesmo acontece com o efeito.

D-BASS 1 → D-BASS 2 → D-BASS 3 → D-BASS off

Nota

Pode haver distorções de graves com o mesmo nível de volume. Se houver distorções de graves, seleccione uma curva de graves menos efectiva.

Seleccionar o analisador de espectro

O nível do sinal de som é visualizado num analisador de espectro. Pode seleccionar um padrão de visualização de 1 a 6 ou o modo de visualização automático.

- 1 Carregue em **(SOURCE)** para seleccionar uma fonte (sintonizador, CD ou MD).
- 2 Carregue em **(MENU)**.
- 3 Carregue em **↑** ou **↓** várias vezes até aparecer a indicação "SA".

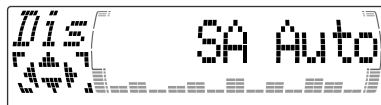

- 4 Carregue em **←** ou **→** várias vezes para seleccionar a programação desejada.

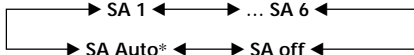

* Cada um destes padrões de visualização aparecem, um por um, automaticamente.

- 5 Carregue em **(ENTER)**.

Regular o som e a frequência do pré-amplificador equalizador

(apenas para o CDX-M600R)

Este aparelho também pode controlar um pré-amplificador equalizador opcional, que permite acrescentar alguns efeitos ao campo de som da fonte actualmente seleccionada.

Para mais informações, consulte o manual de instruções fornecido com o pré-amplificador equalizador.

Informação adicional

Manutenção

Substituição do fusível

Quando substituir o fusível, verifique se está a utilizar um fusível com a amperagem idêntica à indicada no fusível que retirou. Se o fusível rebentar, verifique a ligação à corrente e substitua o fusível. Se o fusível rebentar novamente, pode tratar-se de uma avaria interna. Neste caso, consulte o agente Sony mais próximo.

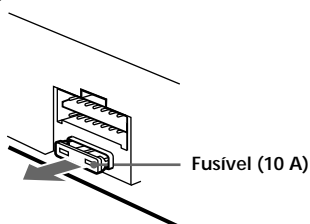

Advertência

Nunca utilize um fusível com uma amperagem superior à especificada no aparelho. Se o fizer, corre o risco de danificar o aparelho.

Substituição da pilha de lítio

Quando a pilha ficar fraca, o alcance do telecomando sem fio torna-se mais reduzido. Substitua a pilha por uma nova pilha de lítio CR2025.

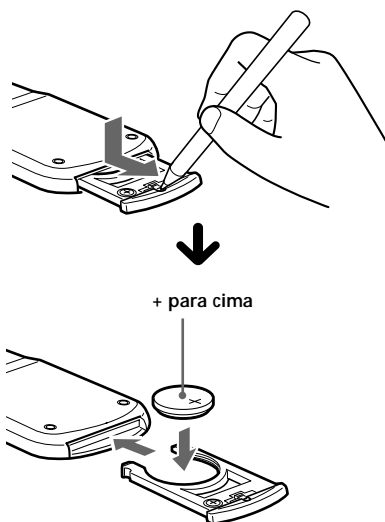

Notas sobre a pilha de lítio

- Mantenha a pilha de lítio fora do alcance das crianças. Se alguma criança engolir a pilha, consulte imediatamente um médico.
- Limpe a pilha com um pano seco de modo a garantir um bom contacto.
- Respeite a polaridade ao colocar a pilha.
- Não pegue na pilha com pinças metálicas, pois se o fizer, pode provocar um curto-circuito.

AVISO

Se não tiver cuidado, a pilha pode explodir. Não a recarregue, desmonte nem a deite para o lume.

Desmontagem do aparelho

Com o painel frontal aberto

- 1 Carregue em **OPEN** no aparelho e faça pressão sobre a patilha existente no interior da tampa frontal com uma chave de parafusos fina e solte com cuidado a tampa.

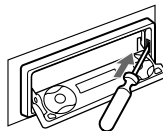

- 2 Repita o ponto 1 no lado esquerdo. A tampa frontal solta-se.

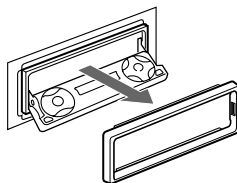

- 3 Utilize uma chave de parafusos para fazer pressão sobre a patilha esquerda e, em seguida, puxe o lado esquerdo do aparelho para fora até que a patilha saia do suporte.

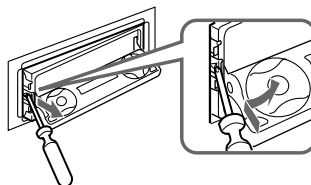

- 4 Repita o ponto 3 no lado direito.

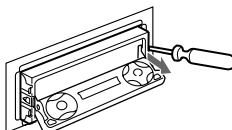

- 5 Puxe o aparelho para fora do suporte.

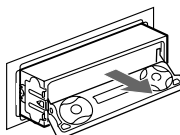

Se o painel frontal não abrir por se ter queimado um fusível

- 1 Utilizando uma chave de libertação (fornecida), faça pressão sobre a patilha existente no interior da tampa frontal e retire a tampa.

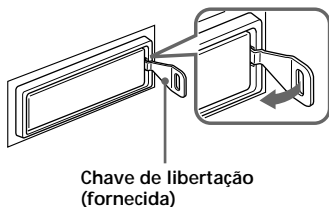

- 2 Repita o ponto 1 no lado esquerdo.
A tampa frontal solta-se.

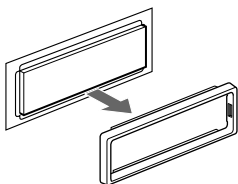

- 3 Utilize a chave de libertação para fazer pressão sobre a patilha existente no lado esquerdo do aparelho e puxe-o para fora até soltar a patilha do suporte.

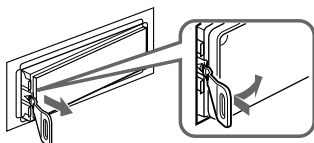

- 4 Repita o ponto 3 no lado direito.

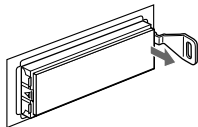

- 5 Puxe o aparelho para fora do suporte.

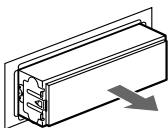

Especificações

Secção do leitor de CD

Relação sinal/ruído	90 dB
Resposta em frequência	10 – 20.000 Hz
Choro e flutuação	abaixo do limite mensurável

Secção do sintonizador

FM

Área de sintonização	87,5 – 108,0 MHz
Terminal de antena	Conector da antena externa
Frequência intermédia	10,7 MHz/450 kHz
Sensibilidade utilizável	8 dBf
Selectividade	75 dB a 400 kHz
Relação sinal/ruído	66 dB (estéreo), 72 dB (mono)
Distorção harmónica a 1 kHz	0,6 % (estéreo), 0,3 % (mono)
Separação	35 dB a 1 kHz
Resposta em frequência	30 – 15.000 Hz

MW/LW

Área de sintonização	MW: 531 – 1.602 kHz LW: 153 – 279 kHz
Terminal de antena	Conector da antena externa
Frequência intermédia	10,7 MHz/450 kHz
Sensibilidade	MW: 30 mV LW: 40 mV

Secção do amplificador de potência

Saídas	Saídas dos altifalantes
Impedância dos altifalantes	4 – 8 ohms
Saída de potência máxima	50 W × 4 (a 4 ohms)

Geral

Saídas	Saídas de áudio* ¹ Fio de controlo do relé da antena eléctrica Fio de controlo do amplificador de potência Fio de controlo da função Telephone ATT Fio de controlo de iluminação
Entradas	
Controlos de tonalidade (Apenas para o CDX-M600R)	Graves ±9 dB at 100 Hz Agudos ±9 dB at 10 kHz
Requisitos de alimentação	
Dimensões	Bateria do automóvel com 12 V CC (negativo à massa) aprox. 178 × 50 × 182 mm (l/a/p)
Dimensões de montagem	aprox. 182 × 53 × 163 mm (l/a/p)
Peso	aprox. 1,5 kg
Acessórios fornecidos	Telecomando em forma de cartão de crédito RM-X95 (Apenas para o CDX-M700R) RM-X96 (Apenas para o CDX-M600R) Peças para instalação e ligações (1 conjunto)
Acessórios opcionais	Comando rotativo RM-X4S Cabo BUS (fornecido com um cabo de pinos RCA) RC-61 (1 m), RC-62 (2 m) Adaptador para CD single CSA-8
Equipamento opcional	Permutador de CDs (10 discos) CDX-828, CDX-737 Permutador de MDs (6 discos) MDX-65 Outras unidades de CD/MD com o sistema Sony-BUS Selector de fonte XA-C30 Sintonizador DAB, XT-100DAB Pré-amplificador equalizador digital* ² XDP-210EQ, XDP-4000X

*¹ Equipado com saídas frontais, traseiras e secundárias:
apenas no CDX-M700R

Equipado com saídas frontais e traseiras:
apenas para o modelo CDX-M600R

*² apenas para o modelo CDX-M600R

O design e as especificações estão sujeitos a alterações sem aviso prévio.

Guia de resolução de problemas

A lista de verificação seguinte ajuda a resolver os problemas que possam ocorrer no aparelho. Antes de consultar a lista apresentada abaixo, verifique os procedimentos de funcionamento e de ligação.

Geral

Problema	Causa/Solução
Sem som.	<ul style="list-style-type: none">• Cancele a função ATT.• No sistema de dois altifalantes, regule o controlo fader para a posição central.• Carregue no lado (+) dos botões VOL para regular o volume.
O conteúdo da memória foi apagado.	<ul style="list-style-type: none">• O cabo de alimentação ou a bateria estão desligados.• Carregou na tecla reset. → Volte a memorizar o conteúdo.
Sem sinal sonoro.	O sinal sonoro está desactivado (página 35).
O som está distorcido.	Está a utilizar um telemóvel.

Reprodução de CD/MD

Problema	Causa/Solução
Não consegue introduzir um disco.	<ul style="list-style-type: none">• Um outro CD já está inserido.• O CD foi inserido ao contrário ou de maneira incorrecta.
Não consegue reproduzir.	MD defeituoso ou CD sujo.
O disco é ejectado automaticamente.	A temperatura ambiente é superior a 50°C.
O CD não é ejectado.	Fechou o painel frontal ou, depois de carregar em ▲, empurrou o disco com força para dentro do aparelho enquanto decorria a ejeção. → Carregue na tecla de reinicialização.
As teclas de funcionamento não funcionam.	Carregue na tecla de reinicialização.
Há cortes de som por causa das vibrações.	<ul style="list-style-type: none">• Instalou o aparelho num ângulo superior a 60°.• Não instalou o aparelho numa superfície dura do automóvel.
O som tem oscilações.	Um disco sujo ou defeituoso.
Não consegue desactivar a indicação "-----".	Não pode identificar CDs a não ser que ligue uma unidade de CD com a função de ficheiros personalizados. → Carregue em (LIST) durante dois segundos.

Recepção de rádio

Problema	Causa/Solução
Não consegue efectuar a sintonização pré-programada.	<ul style="list-style-type: none">• Memorize a frequência correcta na memória.• O sinal da transmissão é muito fraco.
Não consegue sintonizar as estações. O som é prejudicado por ruídos.	Ligue um fio de controlo da antena eléctrica (azul) ou o cabo de alimentação suplementar (vermelho) ao cabo de alimentação do amplificador de antena do automóvel. (Apenas se o automóvel tiver uma antena de FM/MW/LW instalada no vidro traseiro ou lateral.)
Não consegue efectuar a sintonização automática.	O sinal de transmissão é muito fraco. → Utilize a sintonização manual.
A indicação "ST" está a piscar.	<ul style="list-style-type: none">• Sintonize a frequência de forma correcta.• O sinal da transmissão é muito fraco. → Regule para o modo Mono (página 17).

Funções RDS

Problema	Causa/Solução
A função SEEK é activada poucos segundos depois de começar a ouvir o rádio.	Uma estação que não transmite programas de trânsito ou tem um sinal fraco. → Carregue em (AF/TA) para seleccionar "AF TA off".
Não consegue sintonizar estações com informações sobre o trânsito.	<ul style="list-style-type: none">• Active "TA".• A estação não transmite informações sobre o trânsito embora seja TP. → Sintonize outra estação.
PTY mostra "None".	A estação não especifica o tipo de programa.

Funções DSP

Problema	Causa/Solução
Não se ouve o som ou o som está baixo demais.	O volume dos altifalantes pode ter sido reduzido automaticamente para maximizar o efeito da regulação da posição de audição. → Carregue em ← ou → para regular o balanço. O balanço do altifalante pode ser programado separadamente para o modo DSP activado (on) ou para o modo DSP desactivado (off) (página 29).

Mensagens de erro no visor (com o dispositivo de CD/MD opcional ligado)

As indicações mencionadas abaixo piscam durante cinco segundos e depois ouve-se sinal sonoro.

Visor	Causa	Solução
NO Mag	Não introduziu o carregador de discos no dispositivo de CD/MD.	Introduza o disco no dispositivo de CD/MD.
NO Disc	Não introduziu discos no dispositivo de CD/MD.	Insira discos no dispositivo de CD/MD.
NG Discs	Existe um problema no CD/MD (CD sujo, MD defeituoso, etc.) que impede a sua reprodução.	Introduza outro CD/MD.
Error ^{*1}	O CD está sujo ou foi introduzido ao contrário. ^{*2}	Limpe ou introduza o CD correctamente.
	Não consegue reproduzir um MD devido a um problema. ^{*2}	Introduza outro MD.
Blank ^{*1}	Não há faixas gravadas no MD. ^{*2}	Reproduza um MD com faixas gravadas.
PushReset	Não consegue utilizar o dispositivo de CD/MD devido a um problema.	Carregue na tecla de reinicialização do aparelho.
Not Ready	A tampa da unidade de MD está aberta ou os MDs não estão correctamente introduzidos.	Feche o compartimento ou introduza os MD correctamente.
High Temp	A temperatura ambiente é superior a 50°C.	Aguarde até a temperatura ficar inferior a 50°C.

^{*1} Se ocorrer um erro durante a reprodução de um MD ou CD, o número de disco do CD ou do MD não aparecerá no visor.

^{*2} O número do disco que está a provocar o erro aparece no visor.

Se as soluções acima mencionadas não o ajudarem a resolver o problema, contacte o agente Sony mais próximo.

Поздравляем с покупкой!

Благодарим Вас за приобретение проигрывателя компакт-дисков фирмы Sony. Этот аппарат дает Вам возможность пользоваться широким кругом разнообразных функций с помощью следующих принадлежностей управления:

Входящие в комплект принадлежности

Беспроводной пульт дистанционного управления
RM-X95 (для модели CDX-M700R)
RM-X96 (для модели CDX-M600R)

Приобретаемые дополнительно принадлежности

Поворотный дистанционный переключатель RM-X4S

В дополнение к воспроизведению содержания компакт-дисков и прослушиванию радиопередач Вы можете расширить свою систему, подключив к ней приобретаемые отдельно проигрыватели компакт-/мини-дисков (CD/MD)*¹. При использовании Вами данного проигрывателя или подключенного приобретаемого отдельно проигрывателя CD с функцией CD TEXT для воспроизведения содержания компакт-диска CD TEXT disc*² информация с этого диска выводится на дисплей.

*¹ К данному аппарату Вы можете подключить сменщики CD, сменщики MD, проигрыватели CD или проигрыватели MD.

*² Диск CD TEXT это звуковой диск, содержащий, в частности, информацию о названии диска, имени исполнителя и названиях дорожек. Эта информация записана на диске.



ME20

Системный многодисковый проигрыватель компакт-дисков

Сделано в Корее

Изготовитель: Сони Корпорейшн
Адрес: 6-7-35 Киташинагава, Шинагава-ку,
Токио 141-0001, Япония

Меры предосторожности



CLASS 1
LASER PRODUCT

Эта этикетка находится в нижней части шасси.



CAUTION—INVISIBLE LASER RADIATION WHEN OPEN
DO NOT STARE INTO BEAM OR
VIEW DIRECTLY WITH OPTICAL INSTRUMENTS

Эта этикетка находится на внутреннем шасси приводного устройства.

- В случае если Ваш автомобиль был запаркован на солнцепеке, в результате чего произошло значительное повышение температуры в его салоне, дайте проигрывателю остыть, прежде чем начинать его эксплуатацию.
- В случае если на проигрыватель не поступает питание, первым делом проверьте контакты. Если все в порядке, проверьте плавкий предохранитель.
- В случае если Ваш автомобиль оснащен электроприводной антенной, то при эксплуатации аппарата она будет выдвигаться автоматически.

В случае возникновения у Вас каких-либо вопросов или проблем, связанных с Вашим проигрывателем и не рассмотренных в данном Руководстве по эксплуатации, обратитесь, пожалуйста, за консультацией к ближайшему дилеру фирмы Sony.

Конденсация влаги

В дождливый день или в условиях повышенной влажности на линзах в аппарате может скапливаться влага. Ее появление нарушает нормальное функционирование аппарата. Если такое произойдет, извлеките диск и подождите примерно полчаса, пока влага не испарится.

Примечания о компакт-дисках

Использование грязного или поврежденного диска может привести к провалам звука при воспроизведении. Для обеспечения оптимального звучания обращайтесь с дисками следующим образом.

Берите диск за края и не притрагивайтесь к незакрытой этикетке поверхности.



Не приклеивайте к дискам бумажки или кусочки ленты.

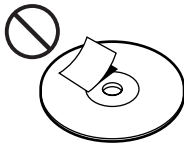

Не подвергайте диски воздействию прямого солнечного света или источников тепла, таких как воздушные обогреватели. Не оставляйте диски в автомобиле, запаркованном под прямыми солнечными лучами, способными вызвать повышение температуры в салоне автомобиля.



Перед прослушиванием очищайте диски предназначенной для этого специальной тряпочкой (в комплект не входит). Протирайте каждый диск в направлении, указанном стрелками.



Не используйте при этом растворители, такие, как бензин, продаваемые в торговой сети разбавители, очистители или антистатические аэрозоли, предназначенные для аналоговых пластинок.

О дисках

В случае использования Вами дисков, о которых говорится ниже, имеющийся на их поверхности липкий налет может служить причиной остановки вращения диска, приводить к сбоям в работе аппарата или порче дисков.

Не пользуйтесь подержанными или взятыми напрокат дисками, на поверхности которых имеется липкий налет (например, оставшийся от снятой наклейки либо чернил) или на которых из-под этикетки вытек клей.

На поверхности диска - остатки клея. Используются липкие чернила.



Не пользуйтесь взятыми напрокат компакт-дисками со старыми, начавшими отклеиваться этикетками.

Начавшие отклеиваться этикетки, оставляющие липкий след на диске.



Не пользуйтесь своими компакт-дисками, на которые наклеены этикетки или наклейки.

Наклеены этикетки.

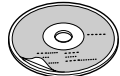

Воспроизведение компакт-дисков диаметром 8 см

Чтобы не повредить проигрыватель, используйте приобретаемым дополнительно переходником Sony для дисков формата "сингл" (CSA-8).

Примечания о компакт-дисках CD-R

- С помощью данного аппарата Вы можете прослушивать диски типа CD-R (записываемые компакт-диски). Однако в зависимости от качества аппаратуры, на которой была осуществлена запись, или самого диска некоторые диски CD-R на данном проигрывателе, возможно, воспроизвести не удастся.
- Вы можете прослушивать только полностью записанные диски CD-R (запись должна быть завершенной, чтобы записанный диск CD-R можно было воспроизвести на аудиопроигрывателе CD).
- Воспроизведение компакт-дисков типа CD-RW (перезаписываемые) с помощью данного проигрывателя невозможно.

Table of Contents

Расположение органов управления 6

Начальные операции

Переустановка параметров аппарата 8
Снятие кодовой блокировки 8
Включение/выключение аппарата 8
Как пользоваться меню 9
Установка часов 9

Проигрыватель CD

Проигрыватель CD/MD (в комплект не входит)

Прослушивание CD
(с использованием только данного проигрывателя) 10
Повторное воспроизведение дорожек
— Повтор воспроизведения 12
Воспроизведение дорожек в случайном порядке
— Перетасованное воспроизведение ... 12
Присвоение названия CD
— Программная память CD (Для проигрывателя CD с функцией авторского наименования файлов) 13
Нахождение диска по названию
— Функция пролистывания (для проигрывателя CD с функцией авторского наименования файлов или для проигрывателя MD) 14
Выбор определенных дорожек для воспроизведения
— Банк (Для проигрывателя CD с функцией авторского наименования файлов) 15

Радиоприемник

Автоматическое занесение станций в память
— Функция памяти оптимальной настройки на станции (BTM) 16
Занесение в память только нужных Вам станций 16
Прием занесенных в память станций 17

RDS

Обзор функций RDS 18
Индикация названия станции 18
Автоматическая перенастройка на ту же программу
— Альтернативные частоты (AF) 18
Прослушивание дорожных сообщений 20
Предустановка станций RDS с данными AF и TA 21
Нахождение станции по типу программы 22
Автоматическая установка часов 23

DAB (ЦАВ)

Обзор функции ЦАВ 23
Основные операции с использованием ЦАВ 24
Автоматическое занесение в память услуг ЦАВ — Функция BTM 25
Занесение в память услуг ЦАВ вручную
— Память предварительной настройки вручную 25
Прослушивание программ ЦАВ 26
Установочные параметры при приеме аудиопрограмм 27
Нахождение услуги ЦАВ по типу программы (функцияPTY) 27

DSP (касается только CDX-M700R)

Установка параметров эквалайзера 28
Выбор положения для прослушивания ... 29
Выбор меню звучания
— Функция динамического звучания (DSO) 29
Регулировка баланса (BAL) 30
Регулировка громкости звучания передних и задних громкоговорителей 30
Регулировка громкости низкочастотного громкоговорителя(лей) 31
Прослушивание каждой программы в запрограммированном для нее режиме DSO
— память звучания источника (SSM) ... 31

Прочие функции

Наклейка ярлычка на поворотный дистанционный переключатель 32
Использование поворотного дистанционного переключателя 32
Подстройка характеристик звука (касается только CDX-M600R) 34
Приглушение звука 34
Изменение заданных параметров звука и дисплея 35
Усиление низкочастотных звуков
— D-bass (касается только CDX-M600R) 36
Выбор спектрального анализатора 36
Настройка звука и частоты предварительного усилителя с эквалайзером (касается только CDX-M600R) 37

Дополнительная информация

Технический уход 37
Демонтаж проигрывателя 38
Технические характеристики 40
Инструкции по устранению неполадок ... 41

Расположение органов управления

Беспроводной пульт дистанционного управления

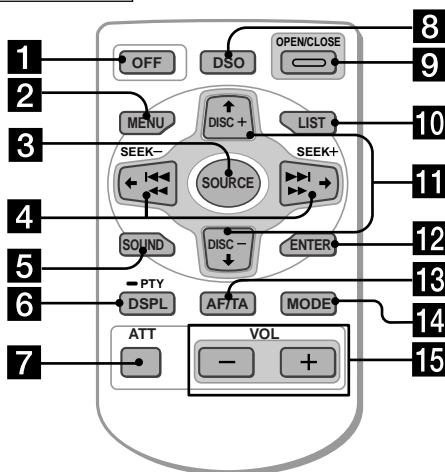

За подробностями обращайтесь к соответствующим указанным страницам.

- 1** Кнопка OFF 8, 10
- 2** Кнопка MENU 9, 11, 12, 13, 14, 15, 16, 17, 19, 21, 23, 25, 27, 28, 30, 31, 35, 36
- 3** Кнопка SOURCE (выбор источника) (TUNER/CD/MD) 8, 10, 11, 14, 16, 17, 24, 28, 29, 30, 31, 36
- 4** Кнопки ←/→ (SEEK/AMS -/+)
9, 11, 12, 13, 15, 17, 19, 21, 23, 24, 25, 27, 28, 29, 30, 31, 34, 35, 36
Автоматический музыкальный сенсор (◀◀/▶▶) 11
Ручной поиск (◀◀/▶▶) 11
Поиск 17
- 5** Кнопка SOUND 28, 29, 30, 31, 34
- 6** Кнопка DSPL/PTY (изменение режима дисплея/выбор типа программы) 10, 11, 13, 22, 27
- 7** Кнопка ATT (приглушение звука) 34
- 8** CDX-M700R:
Кнопка DSO (Dynamic Soundstage Orgaizer) 29
CDX-M600R:
Кнопка D-BASS 36
- 9** Кнопка OPEN/CLOSE 10

- 10** Кнопка LIST 13, 14, 26
- 11** Кнопки ↑/↓ (PRST/DISC -/+)
9, 11, 12, 13, 14, 15, 16, 17, 19, 21, 22, 23, 24, 25, 26, 27, 28, 30, 31, 35, 36
При прослушивании компакт-/мини-диска:
смена диска 11
При приеме радиопередач:
выбор предварительно запрограммированных станций 17
- 12** Кнопка ENTER
9, 13, 14, 15, 16, 17, 19, 21, 22, 23, 25, 26, 27, 28, 30, 31, 35, 36
- 13** Кнопка AF/TA 18, 19, 20, 21
- 14** Кнопка MODE 10, 14, 16, 17, 24
При прослушивании компакт-/мини-диска:
выбор проигрывателя CD/MD 10, 14
При приеме радиопередач:
выбор диапазона (BAND) 16, 17
- 15** Кнопки VOL (регулировка громкости) 20, 31

После выключения проигрывателя нажатием на две секунды клавиши (OFF) управлять им с помощью пульта дистанционного управления можно только в том случае, если сначала опять включить его, нажав на нем клавишу (SOURCE) или вставив диск.

Расположение органов управления

Защищенная панель

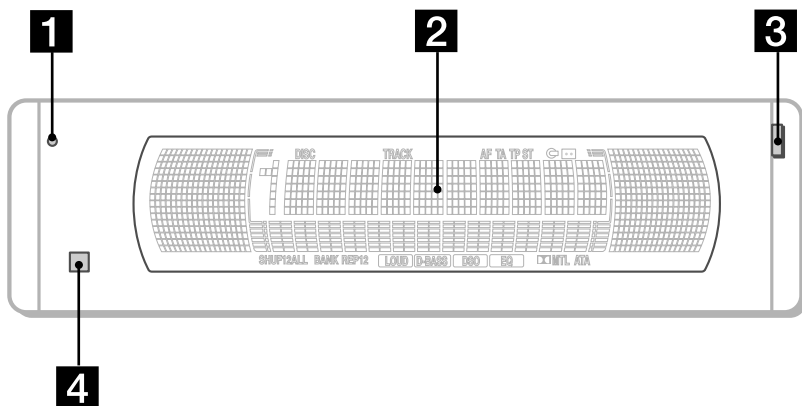

Операционная панель

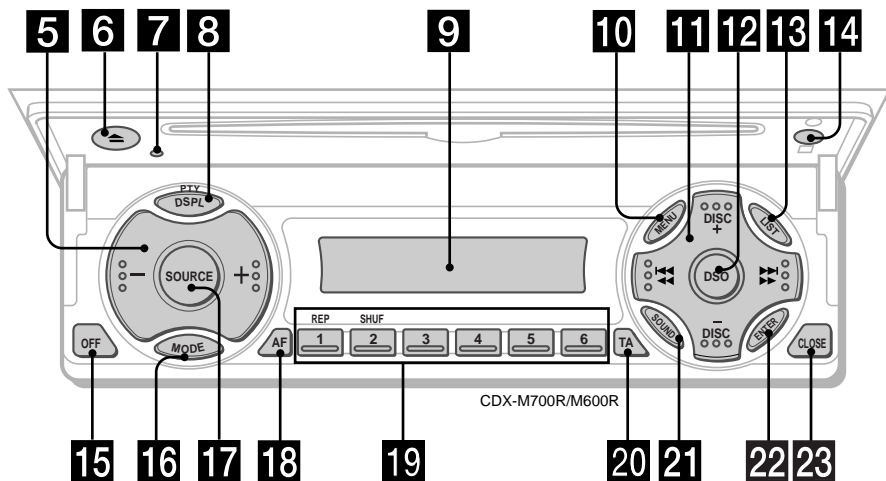

Клавиши на самом аппарате выполняют те же функции, что и соответствующие клавиши на дистанционном пульте управления.

- 1 7** Кнопка переустановки 8
- 2** Основное окошко дисплея
- 3** Клавиша OPEN 38
- 4 14** Сенсор для приема сигнала от беспроводного пульта дистанционного управления
- 5** Клавиши регулировки громкости
- 6** Кнопка \blacktriangle (извлечение диска) 10
- 8** Клавиша DSPL/PTY (изменение режима дисплея/выбор типа программы)
- 9** Вспомогательное окошко дисплея
- 10** Клавиша MENU
- 11** Клавиши DISC/PRST +/- (Курсор вверх/вниз)
Клавиши SEEK/AMS +/- (Курсор влево/вправо) 16
- 12** CDX-M700R:
Клавиша DSO
CDX-M600R:
Клавиша D-BASS
- 13** Клавиша LIST
- 15** Клавиша OFF*
- 16** Клавиша MODE
- 17** Клавиша SOURCE (выбор источника) (TUNER/CD/MD)
- 18** Клавиша AF 18, 19, 21
- 19** Номерные клавиши
При приеме радиопередач:
Выбор предустановленного номера 16, 17, 19, 21, 26
При прослушивании CD/MD:
① REP (повтор) 12
② SHUF (“перетасованное” воспроизведение) 12
- 20** Клавиша TA 19, 20, 21
- 21** Клавиша SOUND
- 22** Клавиша ENTER
- 23** Клавиша CLOSE

* Предостережение относительно аппаратуры, установленной в автомобиле, замок зажигания в котором не имеет отдельного положения (ACC) для отключения подсоединенной аппаратуры. После выключения двигателя не забывайте нажать на две секунды кнопку **OFF** на аппарате, с тем чтобы отключить циферблат часов. При слишком кратком нажатии **OFF** циферблат не отключается, что ведет к разрядке аккумуляторной батареи.

Начальные операции

Переустановка параметров аппарата

Перед первым использованием аппарата или после замены автомобильного аккумулятора Вам следует произвести переустановку заложенных в память проигрывателя параметров. Нажмите кнопку переустановки при помощи заостренного предмета, например при помощи шариковой ручки.

Кнопка переустановки

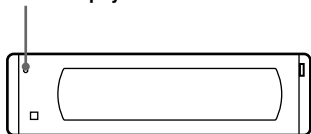

Примечание

При нажатии кнопки переустановки происходит стирание установленного на часах времени и некоторых других занесенных в память параметров.

Снятие кодовой блокировки

Перед эксплуатацией проигрывателя в первый раз, после замены автомобильного аккумулятора или после осуществления сброса заложенных в память данных выполните описываемые ниже начальные программно-установочные операции. Обязательно выполните эти установки, иначе передняя панель останется заблокированной и пользоваться аппаратом будет невозможно.

1 Нажмите кнопку сброса.

Появляется индикация "Code in".

2 Нажимайте кнопки на пульте дистанционного управления и введите код защиты.

Подробнее о клавишах кода безопасности рассказывается в прилагаемом вкладыше.

По подтверждению кода на дисплее появляется циферблат часов, и Вы можете приступить к эксплуатации проигрывателя в обычном режиме.

Примечания

- Покидая автомобиль, унесите пульт дистанционного управления с собой.
- Если Вы забудете код безопасности, обратитесь в ближайший сервисный центр фирмы "Сони". При этом захватите с собой пульт дистанционного управления.

Включение/выключение аппарата

Включение аппарата

Нажмите **(SOURCE)** или вставьте CD в аппарат. Более подробную информацию об эксплуатации см. на стр. 10 (CD/MD) и на стр. 16 (радиоприемник).

Выключение аппарата

Нажмите **(OFF)** для остановки воспроизведения CD/MD или приема радиостанций (основная подсветка и дисплей сохраняются). Нажимайте **(OFF)** в течение двух секунд для полного выключения аппарата.

Примечание

Если на замке зажигания Вашей машины нет положения ACC, не забудьте выключить аппарат нажатием **(OFF)** в течение двух секунд во избежание разрядки аккумулятора.

Как пользоваться меню

Данная магнитола работает при помощи выбора параметров из меню. Управление аппаратом осуществляется путем выбора соответствующих позиций из меню.

Чтобы осуществить выбор, войдите сначала в режим меню и выберите \uparrow/\downarrow (вверх/вниз) или же \leftarrow/\rightarrow (влево/вправо).

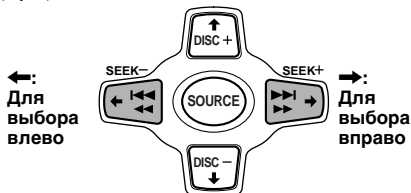
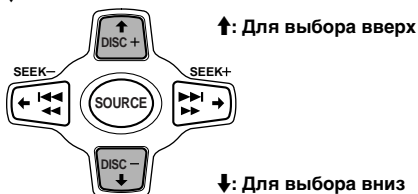

Установка часов

Часы данного аппарата имеют 24-часовую индикацию.

Пример: установка часов на 10:08

- 1 Нажмите **(MENU)**, затем последовательно нажимайте \uparrow или \downarrow до появления на дисплее надписи "Clock".



- 1 Нажмите **(ENTER)**.

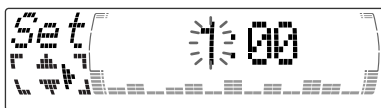

Начинает мигать индикатор часа.

- 2 Нажатием \uparrow или \downarrow установите час.

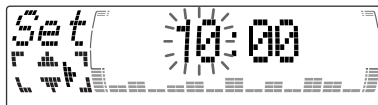

- 3 Нажмите \rightarrow .

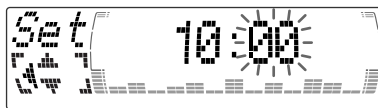

Начинает мигать индикатор минут.

- 4 Нажатием \uparrow или \downarrow установите минуты.

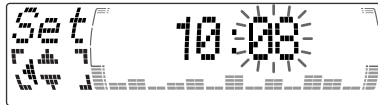

- 2 Нажмите **(ENTER)**.

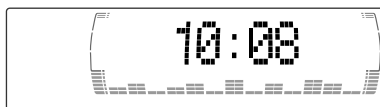

Часы пошли.

Совет

Вы можете установить время автоматически с помощью функции RDS (стр. 22).

Примечание

Изначально аппарат запрограммирован так, что когда он выключен, на дисплее высвечивается циферблат часов.

В том случае, когда режим D.Info установлен в положение "on", на дисплее всегда высвечивается время (за исключением некоторых функций режима SA) (стр. 35).

Проигрыватель CD Проигрыватель CD/ MD (в комплект не входит)

Вы можете не только прослушивать компакт-диски с помощью данного аппарата, но и управлять подключенными дополнительными проигрывателями CD/MD. Если Вы подключаете дополнительный проигрыватель CD, имеющий функцию CD TEXT, то при воспроизведении Вами диска CD TEXT информация с этого диска будет выводиться на дисплей.

Прослушивание CD

(с использованием только данного проигрывателя)

- 1 Нажмите кнопку **(OPEN/CLOSE)** на пульте дистанционного управления и установите компакт-диск. Воспроизведение начинается автоматически.

Этикеткой вверх

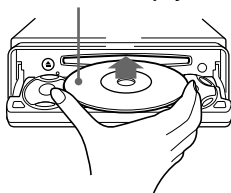

- 2 Нажмите **(OPEN/CLOSE)** на беспроводном пульте дистанционного управления для того, чтобы закрыть переднюю панель.

Если CD уже вставлен, то для начала воспроизведения несколько раз нажмите клавишу **(SOURCE)**, чтобы на дисплее появилась надпись "CD".

Обозначение CD



Примечание

Для воспроизведения компакт-дисков диаметром 8 см пользуйтесь приобретаемым дополнительно переходником Sony для дисков формата "сингл" (CSA-8).

По окончании последней дорожки на CD

Индикатор номера дорожки возвращается к "1", и воспроизведение начинается вновь с первой дорожки CD.

Для того, чтобы	Нажмите
Остановить воспроизведение	(OFF)
Извлечь CD	(OPEN/CLOSE) затем ▲

Воспроизведение CD или MD (с использованием дополнительного проигрывателя CD/MD)

- 1 Последовательным нажатием клавиши **(SOURCE)** выберите "CD" или "MD".
- 2 Нажимайте **(MODE)** до появления на дисплее обозначения нужного аппарата. Начинается воспроизведение CD/MD.

Диски в используемом в данный момент проигрывателе воспроизводятся сверху вниз.

Изменение выводимого на дисплей параметра

При каждом нажатии Вами клавиши **(DSPL/PTY)** во время воспроизведения компакт-диска, текстового компакт-диска CD TEXT или мини-диска выводимый на дисплей параметр меняется следующим образом:



*1 Когда подключен дополнительный проигрыватель CD/MD.

*2 Если Вы не присвоили CD-диску или CD TEXT-диску названия ("Присвоение названия CD" на стр. 13), или если на воспроизводимом мини-диске нет никакого ранее записанного названия, на дисплее появляется "NO D.Name" (без названия).

*3 При воспроизведении диска CD TEXT после названия диска на дисплее появляется имя исполнителя. (Относится лишь к CD TEXT-дискам, содержащим имя исполнителя.)

*4 Если воспроизводимая дорожка на CD TEXT-диске или мини-диске не имеет ранее записанного названия, на дисплее появляется надпись "NO T.Name" (без названия).

*5 При включенной функции AF/TA.

После выбора Вами нужной позиции дисплей по прошествии нескольких секунд автоматически переходит в режим Motion Display (движущийся дисплей). В режиме Motion Display все вышеперечисленные позиции прокручиваются на дисплее поочередно, одна за другой.

Примечание

Если Вы сами присваиваете диску название, оно всегда будет выводиться на дисплей вместо персонально записанной на CD TEXT-диске информации.

Совет

Режим Motion Display можно отключить (См. раздел “Изменение заданных параметров звука и дисплея” на стр. 35.)

Автоматическая прокрутка названия диска — Auto Scroll

Если название диска, имя исполнителя или название дорожки на мини-диске или CD TEXT-диске состоит из более чем 10 знаков, то при включенной функции Auto Scroll на дисплее автоматически прокручивается следующая информация:

- При смене диска появляется название нового диска (если название диска выбрано в качестве выводимого на дисплей параметра).
- При смене дорожки появляется название новой дорожки (если название дорожки выбрано в качестве выводимого на дисплей параметра).
- При нажатии Вами (SOURCE) для выбора MD или CD TEXT-диска на дисплее появляется название диска или дорожки, в зависимости от заданных параметров.

Если Вы нажимаете (DSPL/PTY) для смены выведенного на дисплей параметра, название диска или дорожки, записанной на CD TEXT-диске или MD, прокручивается автоматически независимо от того, была ли включена Вами эта функция или нет.

1 Во время воспроизведения нажмите (MENU).

2 Последовательно нажимайте ↑ или ↓ до появления на дисплее надписи “A.Scrl”.

3 Нажатием → выберите “A.Scrl on”.

4 Нажмите (ENTER).

Чтобы отменить функцию автоматической прокрутки, в операции 3 выберите “A.Scrl off”.

Примечание

С некоторыми CD TEXT-дисками, содержащими текст с очень большим количеством знаков, может произойти следующее:

- Какие-то из знаков на дисплее не появятся.
- Функция Auto Scroll работать не будет.

Нахождение нужной дорожки — Автоматический музыкальный сенсор (AMS)

Во время воспроизведения кратко нажимайте ← или → - по одному разу на каждую дорожку, которую Вы хотите пропустить.

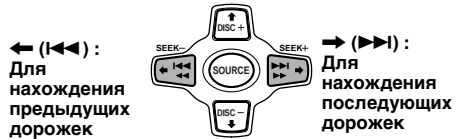

Нахождение нужного места на дорожке — ручной поиск

Во время воспроизведения нажмите и держите клавишу ← или →. Отпустите, как только найдете нужное место.

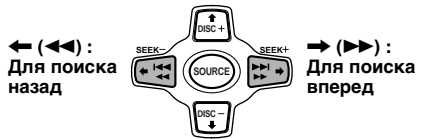

Примечание

Если на дисплее появляется надпись “.....” или “.....” это означает, что Вы дошли до начала или, соответственно, до конца диска и дальше в этом направлении поиск невозможен.

Поиск диска — Непосредственный выбор диска

При наличии подключенного дополнительного проигрывателя компакт-/мини-дисков выбор нужного диска осуществляется нажатием клавиши ↑ или ↓.

↑ (DISC +) : Для выбора последующих дисков

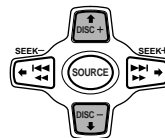

↓ (DISC -) : Для выбора предыдущих дисков

Начинается воспроизведение нужного Вам диска на задействованном в данный момент дополнительном проигрывателе компакт- или мини-дисков.

Повторное воспроизведение дорожек — Повтор воспроизведения

Когда воспроизведение компакт-диска в основном проигрывателе завершится, диск будет автоматически воспроизведен снова. Для повторного воспроизведения Вы можете выбрать:

- Repeat 1 — для повторения дорожки.
- Repeat 2 — для повторного диска в дополнительном проигрывателе CD/MD.

1 Во время воспроизведения нажмите клавишу **(MENU)**.

2 Последовательно нажимайте **↑** или **↓** до появления на дисплее надписи “Repeat”.

3 Последовательно нажимайте **→** до появления на дисплее нужного параметра.

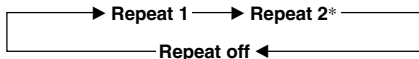

* “Repeat 2” появляется только во время подсоединения одного или нескольких аппаратов для компакт-дисков или при подсоединении дополнительных устройств для мини-дисков.



Начинается повторное воспроизведение.

Чтобы вернуться в обычный режим воспроизведения, в операции 3 выберите “Repeat off”.

Совет

Если для выбора режима Вы пользуетесь клавишами на самом аппарате, последовательно нажимайте **(1)** (REP) до появления на дисплее обозначения нужного режима.

Воспроизведение дорожек в случайном порядке

— Перетасованное воспроизведение

Вы можете выбрать:

- Shuf 1 — для воспроизведения дорожек прослушиваемого в данный момент диска в случайном порядке.
- Shuf 2 — для воспроизведения дорожек в случайной последовательности на задействованном в данный момент проигрывателе компакт-/мини-дисков.
- Shuf All — для воспроизведения всех дорожек в случайной последовательности на всех дополнительных проигрывателях компакт-/мини-дисков.

1 Во время воспроизведения нажмите клавишу **(MENU)**.

2 Последовательно нажимайте **↑** или **↓** до появления на дисплее надписи “Shuf”.

3 Последовательно нажимайте **→** до появления на дисплее нужного параметра.

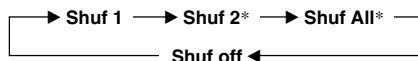

* “Shuf 2” и “Shuf All” появляются только во время подсоединения одного или нескольких аппаратов для компакт-дисков или при подсоединении дополнительных устройств для мини-дисков.

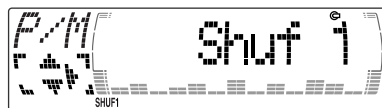

Начинается “перетасованное” воспроизведение.

Чтобы вернуться в обычный режим воспроизведения, в операции 3 выберите “Shuf off”.

Совет

Если для выбора режима Вы пользуетесь клавишами на самом аппарате, последовательно нажимайте **(2)** (SHUF) до появления на дисплее обозначения нужного режима.

Присвоение названия CD

— Программная память CD (Для проигрывателя CD с функцией авторского наименования файлов)

Вы можете присвоить каждому диску собственное название. Для каждого диска можно ввести до 8 знаков. Если Вы присвоите CD название, Вы можете потом найти его по этому названию (см. стр. 14) и выбрать отдельные дорожки, которые хотите воспроизвести (см. стр. 15).

1 Начните воспроизведение диска, которому Вы хотите дать наименование.

2 Нажмите клавишу **(MENU)**, затем последовательно нажимайте **↑** или **↓** до появления на дисплее надписи "Name Edit".

3 Нажмите **(ENTER)**.

Режим редактирования названия

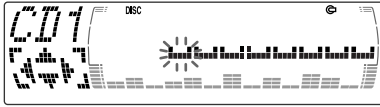

4 Введите знаки.

1 Последовательным нажатием клавиши **↑** выберите нужные знаки.

(A → B → C → ... Z → 0 → 1 → 2 → ... 9 → + → - → * → / → \ → > → < → . → _)

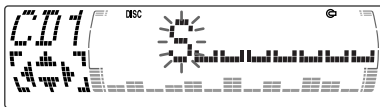

При многократном нажатии **↓** знаки будут появляться в обратном порядке.

Если Вы хотите сделать пробел между знаками, выберите " _ ".

2 Найдя нужный знак, нажмите **→**. Начинает мигать следующий знак.

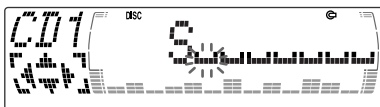

Если Вы нажмете клавишу **←**, на дисплее начнет мигать предыдущий знак.

3 Повторите операции **1** и **2** для ввода всего названия.

5 Для возвращения к обычному режиму воспроизведения нажмите **(ENTER)**.

Советы

- Для того чтобы стереть/исправить название, введите " _ " (нижнее тире) для каждого исправляемого знака.
- Начать процесс наименования диска можно и по-другому: вместо описанных выше операций 2 и 3 нажмите на две секунды клавишу **(LIST)**. Вы также можете завершить этот процесс, нажав на две секунды **(LIST)** вместо осуществления операции 5.

Вывод на дисплей

запрограммированных параметров

Во время воспроизведения CD или CD TEXT-диска нажмите **(DSPL/PTY)**.



При каждом нажатии **(DSPL/PTY)** во время воспроизведения CD или CD TEXT-диска позиция на дисплее меняется следующим образом:



*1 Когда подключен дополнительный проигрыватель компакт-дисков.

*2 Если Вы подключаете дополнительный проигрыватель CD, имеющий функцию CD TEXT, то при воспроизведении Вами диска CD TEXT информация с этого диска будет выводиться на дисплей.

*3 Когда включена функция AF/TA.

Стирание запрограммированного диска

- 1 Последовательным нажатием **(SOURCE)** выберите позицию "CD".
- 2 Нажимайте последовательно кнопку **(MODE)**, чтобы выбрать проигрыватель компакт-дисков с функцией CUSTOM FILE.
- 3 Нажмите клавишу **(MENU)**, затем последовательно нажимайте **↑** или **↓** до появления на дисплее надписи "Name Del".
- 4 Нажмите **(ENTER)**.
- 5 Последовательным нажатием **↑** или **↓** выберите название диска, которое Вы хотите стереть.
- 6 Нажмите **(ENTER)** на две секунды. Название стерто. Если Вы хотите стереть другие названия, повторите операции 5 и 6.
- 7 Дважды нажмите **(MENU)**. Проигрыватель возвращается в обычный режим воспроизведения CD.

Примечание

После того как Вы стерли присвоенное по собственному усмотрению название диска, на дисплее появляется изначальная CD TEXT-информация.

Нахождение диска по названию

— Функция пролистывания (для проигрывателя CD с функцией авторского наименования файлов или для проигрывателя MD)

Вы можете пользоваться этой функцией применительно к дискам, получившим авторское наименование. Подробнее о запрограммированных названиях дисков см. в разделе "Присвоение названия CD" (стр.13).

- 1 Нажмите **(LIST)**.

На дисплее появляется название воспроизводимого диска.



В случае присвоения Вами запрограммированного названия CD TEXT-диску, последнее замечает собой изначальную CD TEXT-информацию.

- 2 Последовательно нажимайте клавишу **↑ (DISC +)** или **↓ (DISC -)**, пока не найдете нужный диск.

- 3 Для воспроизведения диска нажмите **(ENTER)**.

Примечания

- Во время воспроизведения CD TEXT-диска или MD названия дорожек на дисплее не выводятся.
- Если в магазине проигрывателя нет дисков, на дисплее появляется надпись "NO Disc".
- Если диску не было присвоено авторского наименования, на дисплее появляется "*****".
- Некоторые буквы не могут быть выведены на дисплей при воспроизведении CD TEXT-диска или MD.

Выбор определенных дорожек для воспроизведения

— Банк

(Для проигрывателя CD с функцией авторского наименования файлов)

Присвоение диску названия дает Вам возможность по собственному выбору пропускать или воспроизводить записанные на нем дорожки.

1 Начните воспроизведение диска, которому хотите присвоить название.

2 Нажмите клавишу **(MENU)**, затем последовательно нажимайте **↑** или **↓** до появления на дисплее надписи “Bank Sel”.

3 Нажмите **(ENTER)**.

Режим редактирования каталога

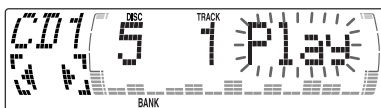

4 Присвоение названия дорожкам.

1 Последовательным нажатием клавиши **←** или **→** выберите дорожку, которой хотите присвоить название.

2 Последовательным нажатием **(ENTER)** выберите “Play”.

5 Чтобы установить “Play” или “Skip”, повторите операцию 4.

6 Дважды нажмите **(MENU)**.

Проигрыватель возвращается в обычный режим воспроизведения CD.

Примечания

- Вы можете установить параметры “Play” и “Skip” не более чем для 24 дорожек.
- Параметр “Skip” не может быть установлен для всех дорожек на CD.

Воспроизведение только нужных Вам дорожек

Вы можете выбрать:

- “Bank on” — для воспроизведения дорожек с заданным параметром “Play”.
- “Bank inv” (Inverse наоборот) — для воспроизведения дорожек с заданным параметром “Skip”.

1 Во время воспроизведения нажмите **(MENU)**, затем последовательно нажимайте **↑** или **↓** до появления на дисплее надписи “Bank”.

2 Последовательно нажимайте **→** до появления на дисплее нужного параметра.

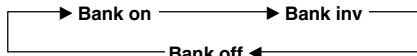

3 Нажмите **(ENTER)**.

Воспроизведение начинается с дорожки, следующей за проигрываемой в настоящий момент.

Чтобы вернуться в обычный режим воспроизведения, в операции 2 выберите “Bank off”.

Радиоприемник

При занесении станции в память раздается звуковой сигнал.

Примечания

- Аппарат не заносит в память станции со слабым сигналом. Если удастся настроиться лишь на ограниченное число станций, за некоторыми номерными клавишами сохранятся ранее закрепленные станции.
- Если на дисплей выведен какой-либо номер, аппарат заносит новые станции в память, начиная с этого номера.
- В случае если в проигрывателе нет CD, на дисплее появляется лишь обозначение диапазона волн, даже если Вы нажимаете клавишу (SOURCE).

Автоматическое занесение станций в память

— Функция памяти оптимальной настройки на станции (BTM)

Аппарат выбирает станции с наиболее сильным сигналом и запоминает их в порядке их рабочих частот. Вы можете занести в память до 6 станций в каждом диапазоне волн (FM1, FM2, FM3, MW и LW).

Предостережение

При настройке на станции во время управления автомобилем во избежание аварии используйте функцию памяти оптимальной настройки.

- 1 Последовательным нажатием клавиши (SOURCE) выберите в качестве источника радиоприемник. При каждом нажатии Вами клавиши (SOURCE) источник меняется следующим образом:



* Если соответствующая дополнительная аппаратура не подключена, эта позиция на дисплее не появится.

- 2 Последовательным нажатием клавиши (MODE) выберите диапазон волн. При каждом нажатии клавиши (MODE) диапазон меняется следующим образом:



- 3 Нажмите клавишу (MENU), затем последовательно нажимайте ↑ или ↓ до появления на дисплее надписи "BTM".

- 4 Нажмите (ENTER). Радиостанции закрепляются за номерными кнопками и хранятся в памяти аппарата в порядке их рабочих частот.

Занесение в память только нужных Вам станций

Вы можете занести в память до 18 станций FM (по 6 станций на каждый из поддиапазонов FM1, FM2 и FM3), до 6 станций MW и до 6 станций LW в любой последовательности по своему выбору.

- 1 Последовательным нажатием клавиши (SOURCE) выберите в качестве источника сигнала радиоприемник.
- 2 Последовательным нажатием клавиши (MODE) выберите диапазон волн.
- 3 Нажмите кнопку ◀◀ или ▶▶ на аппарате, чтобы настроиться на станцию, которую нужно запрограммировать для номерной клавиши.
- 4 Нажимая на аппарате соответствующую номерную клавишу - с (1) по (6), - выведите на дисплей надпись "MEM". На дисплее загорается номер данной клавиши.

Примечание

Если Вы заносите в память новую станцию под номерной клавишей, за которой уже закреплена другая станция, то место ранее занесенной в память станции займет новая станция.

Прием занесенных в память станций

- 1 Последовательным нажатием клавиши **(SOURCE)** выберите в качестве источника сигнала радиоприемник.
- 2 Последовательным нажатием **(MODE)** выберите диапазон волн.
- 3 Последовательным нажатием клавиши **↑** (предустановленные позиции в порядке увеличения) или **↓** (предустановленные позиции в порядке уменьшения) Вы можете настраиваться на станции в том порядке, в котором они заложены в память.

Совет

Если для занесения станций в память Вы предпочли использовать клавиши на самом аппарате, нажмите номерную клавишу, - с **①** по **⑥** - за которой закреплена занесенная в память нужная станция.

Если Вы не можете настроиться на предустановленную станцию

Чтобы начать поиск нужной станции, нажмите **←** или **→** (автоматическая настройка).

Сканирование прекращается, когда аппарат находит какую-нибудь станцию. Последовательно нажимайте **←** или **→** до тех пор, пока не настроитесь на волну нужной станции.

Примечание

Если автоматическая настройка останавливается слишком часто, нажмите **(MENU)**, затем последовательно нажимайте **↑** или **↓**, пока на дисплее не появится надпись "Local" (режим локального поиска). После этого нажатием клавиши **→** выберите "Local on" и нажмите **(ENTER)**.

Настройка будет производиться только на станции с относительно сильным сигналом.

Советы

- Когда Вы выбрали параметр "Local on" на дисплее, пока аппарат ведет поиск станции, видна надпись "LCL Seek".
- Если Вам известна рабочая частота станции, передачу которой Вы хотите слушать, нажмите на какое-то время **←** или **→**, пока на дисплее не появится эта частота (ручная настройка).

При слабом приеме стереопрограмм FM — монофонический режим

- 1 Во время приема радиопередачи нажмите **(MENU)**, затем последовательно нажимайте **↑** или **↓** до появления на дисплее надписи "Mono".
- 2 Нажимайте **→** до тех пор, пока на дисплее не появится надпись "Mono on". Звучание улучшится, но будет монофоническим ("ST" исчезнет с дисплея).
- 3 Нажмите **(ENTER)**.

Чтобы вернуться к обычному режиму, в операции 2 выберите "Mono off".

В режиме Движущийся дисплей все параметры прокручиваются на дисплее один за другим поочередно.

Совет

Режим Motion Display можно отключить (См. раздел "Изменение заданных параметров звука и дисплея" на стр. 35.)

Обзор функций RDS

Система передачи радиоданных (RDS) - это трансляционная служба, которая позволяет станциям FM передавать дополнительную цифровую информацию вместе с обычным радиосигналом. Ваша автомобильная система предоставляет Вам множество возможностей. Вот лишь некоторые из них: автоматическая перенастройка на ту же программу, прослушивание дорожных сообщений и нахождение станции по типу передаваемой ею программы.

Примечания

- В зависимости от страны и региона могут быть доступны не все функции RDS.
- Система RDS может не сработать должным образом, если передаваемый сигнал слишком слаб или если станция, на волну которой Вы настроились, не передает данных RDS.

Индикация названия станции

Название принимаемой в данный момент станции высвечивается на дисплее.

Выберите станцию FM (см. стр. 16)

Если Вы настроились на станцию FM, которая передает данные RDS, то название этой станции загорается на дисплее.



Примечание

Индикация "R1" означает, что принимается сигнал станции RDS.

После выбора нужного параметра дисплей автоматически переходит в режим Motion Display (Движущийся дисплей) через несколько секунд.

Автоматическая перенастройка на ту же программу

— Альтернативные частоты (AF)

Функция альтернативных частот (AF) автоматически выбирает волну с наиболее сильным сигналом в данной радиотрансляционной сети и перенастраивается на нее. Благодаря этой функции Вы можете во время дальних поездок непрерывно слушать одну и ту же программу, не испытывая необходимости вручную перенастраивать приемник с одной волны на другую.

Смена частот осуществляется автоматически.

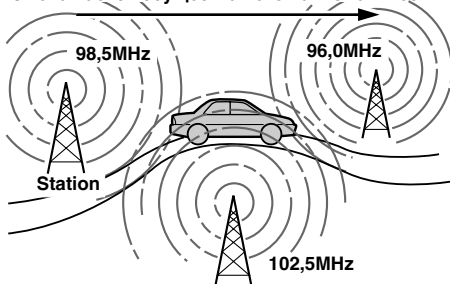

1 Выберите станцию FM (см. стр. 16).

2 Последовательно нажимайте **AF/TA** до появления на дисплее надписи "AF on".

Аппарат начинает поиск работающего на альтернативной волне другого передатчика с более сильным сигналом в этой же радиотрансляционной сети.

Совет

Если для выбора режима Вы пользуетесь клавишами на самом аппарате, нажимайте **AF**, пока на дисплее не появится надпись "AF on".

Изменение параметров дисплея

При каждом нажатии Вами (AF/TA) показания дисплея меняются следующим образом:

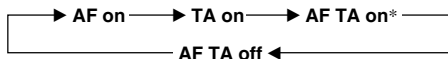

* Выберите эту позицию для включения сразу обеих функций AF и TA.

Советы

- При каждом нажатии кнопки (AF) на аппарате, позиция изменяется следующим образом:
AF on ↔ AF off
- При каждом нажатии кнопки (TA) на аппарате, позиция изменяется следующим образом:
TA on ↔ TA off

Примечания

- Если в данном районе нет альтернативного передатчика или если Вам нет необходимости его искать, отключите функцию AF последовательным нажатием клавиши (AF/TA) до появления на дисплее надписи "AF TA off".
- Если на дисплее попеременно мигают "NO AF" и название станции, это означает, что аппарат не может найти работающего на альтернативной волне другого передатчика в данной трансляционной сети.
- Если название станции начинает мигать после ее выбора при включенной функции AF, это указывает на отсутствие альтернативной частоты.
Нажмите ← или →, пока на дисплее мигает название станции (в пределах восьми секунд). Аппарат начнет поиск другой частоты с теми же данными PI (программная идентификация) (на дисплее появляется надпись "PI Seek" и звук не слышен). Если приемник не может найти другую частоту, на дисплее появляется надпись "NO PI" и аппарат возвращается к ранее выбранной частоте.

Прослушивание региональной программы

Функция "REG on" (региональная функция) данного приемника позволяет Вам оставаться настроенным на региональную программу без переключения на другую региональную станцию. (Заметьте, что при этом Вы должны включить функцию AF). Изготовителем приемник установлен на "REG on", но если Вы хотите отключить эту функцию, сделайте следующее.

- 1 Во время приема радиопередачи нажмите (MENU), затем последовательно нажимайте ↑ или ↓ до появления на дисплее надписи "REG".**
- 2 Нажимайте → до появления на дисплее надписи "REG off".**
- 3 Нажмите (ENTER).**
Учтите, что при выключенной региональной функции (положение "REG off") приемник может переключаться на другую региональную станцию в той же радиотрансляционной сети.

Для того чтобы вновь включить региональную функцию, в вышеописанной операции 2 выберите "REG on".

Примечание

Данная функция не работает в Соединенном Королевстве и в некоторых других странах.

Функция местной увязки (только в Соединенном Королевстве)

Функция местной увязки позволяет Вам настраиваться на волну других местных станций в данном районе, даже если они не занесены в память Вашего приемника под номерными клавишами.

- 1 Нажмите номерную клавишу на аппарате, за которой в памяти закреплена какая-нибудь местная станция.**
- 2 Не позже чем через 5 секунд вновь нажмите эту номерную клавишу.**
- 3 Повторяйте эту операцию до тех пор, пока не настроитесь на волну нужной Вам станции.**

Прослушивание дорожных сообщений

Транслируемые данные дорожных сообщений (ТА) и дорожных программ (ТР) позволяют Вам автоматически настраиваться на станцию FM, передающую дорожные сообщения, даже если Вы в это время слушаете другой программный источник.

Последовательно нажимайте (AF/TA) до появления на дисплее “ТА on” или “AF TA on”.

Приемник начинает поиск станций, передающих информацию о дорожном движении. По нахождении станции, передающей дорожные сообщения, на дисплее загорается “ТР”.

Начинается дорожное сообщение, индикатор “ТА” загорается и мигает до тех пор, пока сообщение не закончится.*

Советы

- Если дорожное сообщение начинается во время прослушивания Вами другого программного источника, приемник автоматически переключается на это сообщение, а по его окончании возвращается к первоначальному источнику.
- Если для выбора режима Вы пользуетесь клавишами на самом аппарате, нажимайте (ТА), пока на дисплее не появится надпись “ТА on”.

Примечание

Если станция, на волну которой Вы настроились, не передает дорожных сообщений, на дисплее в течение пяти секунд мигает “NO TR”, затем аппарат начинает поиск станции, передающей дорожные сообщения.

Для отключения текущего дорожного сообщения

нажмите (AF/TA).

Чтобы отменить прием всех дорожных сообщений, отключите данную функцию, нажимая клавишу (AF/TA) до появления на дисплее надписи “AF TA off”.

Предустановка громкости дорожных сообщений

Вы можете заранее задать уровень громкости дорожных сообщений, чтобы не пропустить какое-либо из них. Когда начнется дорожное сообщение, громкость будет автоматически настроена на предустановленный уровень.

1 Выберите желательный уровень громкости.

2 Нажмите (AF/TA) на две секунды.

На дисплее появляется надпись “ТА”, и установка заносится в память.

Прием чрезвычайных сообщений

Если во время прослушивания радиопередачи поступает чрезвычайное сообщение, программа автоматически переключается на него. Если же Вы слушаете не приемник, а другой источник, чрезвычайные сообщения будут слышны только при включенной функции “AF” или “ТА” в положении on. В таком случае аппарат автоматически переключается на эти сообщения, независимо от того, какой источник Вы прослушиваете в данный момент.

Предустановка станций RDS с данными AF и TA

Во время предустановки Вами станций RDS приемник заносит в память данные станции, а также ее частоту, так что при настройке на предустановленную станцию Вам не нужно каждый раз включать функцию AF или TA. Вы можете выбрать разные установки (“AF”, “TA” или обе) для разных станций или одни и те же установки для всех занесенных в память станций.

Занесение в память одинаковых установок для всех предустановленных станций

1 Выберите диапазон FM (см. стр. 16).

2 Последовательным нажатием (AF/TA) выберите либо “AF on”, “TA on”, либо “AF TA on” (для одновременного включения функций AF и TA). Заметьте, что в выключенном положении (“AF TA off”) в память заносятся не только станции RDS, но и станции, не являющиеся станциями RDS.

Совет

Если для выбора режима Вы пользуетесь клавишами на самом аппарате, нажатием клавиши (AF) и/или (TA) выберите позицию “AF on” и/или “TA on”. Имейте в виду, что в случае выбора Вами позиции “AF off” или “TA off” в память заносятся не только станции, транслирующие данные RDS, но и другие станции.

3 Нажмите клавишу (MENU), затем последовательно нажимайте ↑ или ↓ до появления на дисплее надписи “BTM”.

4 Нажимайте →, пока на дисплее не замигает надпись “BTM”.

5 Нажмите (ENTER).

Занесение в память различных установок для каждой предустановленной станции

1 Выберите диапазон FM и настройтесь на нужную Вам станцию (см. стр. 16).

2 Многократным нажатием (AF/TA) выберите “AF on”, “TA on” или “AF TA on” (для одновременного включения функций AF и TA).

Совет

Если для выбора режима Вы пользуетесь клавишами на самом аппарате, выберите позицию “AF on” и/или “TA on” нажатием клавиши (AF) и/или (TA).

3 Нажимая на нужную номерную клавишу на проигрывателе, выведите на дисплей надпись “MEM”.

Для занесения в память других станций повторите все шаги, начиная с операции 1.

Совет

Если Вы хотите изменить занесенные в память параметры AF и/или TA после настройки на предустановленную станцию, Вы можете это сделать посредством включения/выключения функции AF или TA.

Нахождение станции по типу программы

Вы можете найти нужную Вам станцию, выбрав один из перечисленных ниже типов программ.

Типы программ	Надпись на дисплее
Новости	News
Текущие события	Affairs
Информация	Info
Спорт	Sport
Образование	Educate
Радиоспектакли	Drama
Культура	Culture
Наука	Science
Разное	Varied
Поп-музыка	Pop M
Рок	Rock M
Музыка для тех, кто в пути	Easy M
Легкая классика	Light M
Классика	Classics
Прочие типы музыки	Other M
Погода	Weather
Финансы	Finance
Программы для детей	Children
Общественная жизнь	Social A
Религия	Religion
Звонки в прямой эфир	Phone In
Путешествия	Travel
Досуг	Leisure
Джазовая музыка	Jazz
Музыка “кантри”	Country
Национальная музыка	Nation M
Старые шлягеры	Oldies
Народная музыка	Folk M
Документальные программы	Document
Без определения	None

Примечание

В некоторых странах, где данные PTY (выбор типа программы) не транслируются, Вы не сможете использовать эту функцию.

- 1 Во время приема передачи в диапазоне FM нажимайте **(DSPL/PTY)** до появления на дисплее “PTY”.



В случае если станция транслирует данные PTY, на дисплее появляется название типа, к которому относится прослушиваемая передача. Если же принимаемая станция не является станцией RDS или если данные RDS не принимаются, на дисплее появляется “-----”.

- 2 Последовательно нажимайте **↑** или **↓** до появления на дисплее обозначения нужного типа программы.

Типы программ появляются на дисплее в том же порядке, что и в вышеприведенной таблице. Учтите, что вы не можете выбрать для поиска позицию “None” (без определения).



- 3 Нажмите **(ENTER)**. Приемник начинает поиск станции, транслирующей выбранный тип программы.

Автоматическая установка часов

Часы приемника устанавливаются автоматически при приеме данных СТ (время), передаваемых станциями RDS.

- 1 Во время приема радиопередачи нажмите (MENU), затем последовательно нажимайте ↑ или ↓ до появления на дисплее надписи “СТ”.

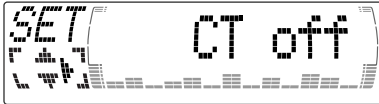

- 2 Последовательно нажимайте → до появления на дисплее надписи “СТ on”.

Часы установлены.



- 3 Чтобы вернуться к обычному дисплею, нажмите (ENTER).

Чтобы отключить функцию “СТ”

При осуществлении операции 2 выберите “СТ off”.

Примечания

- Функция “СТ” может не работать, даже если осуществляется прием передачи станции RDS.
- Время, установленное с помощью функции “СТ”, может отличаться от фактического времени.

Использование магнитолы с дополнительной аппаратурой DAB (ЦАВ)

Обзор функции ЦАВ

Цифровое аудиовещание (ЦАВ) - это новая мультимедийная система вещания, обеспечивающая передачу аудиопрограмм, по качеству сопоставимых с записью на компакт-дисках. Это достигается за счет использования микрокомпьютера в тюнере ЦАВ, который усиливает основной сигнал при помощи радиосигналов, посылаемых с нескольких антенн, и многолучевых сигналов (отраженные радиоволны). Благодаря этому ЦАВ почти не подвержено эфирным помехам, даже если прием осуществляется в движущемся объекте, например, автомобиле.

Каждая станция ЦАВ объединяет радиопрограммы (радиослужбы) в единый комплекс, который она затем передает в эфир. Каждая услуга состоит из одного или нескольких компонентов. Все комплексы, услуги и компоненты имеют собственное индивидуальное название, поэтому для того, чтобы получить доступ к любому из них, Вам не обязательно знать их частоты.

Программа ЦАВ



Примечания

- Фактически, система ЦАВ сейчас находится в стадии испытаний. Это означает, что некоторые виды услуг еще не получили достаточно четкого определения или же проходят в настоящее время испытания. Тюнер ЦАВ модели XT-100DAB, приобретаемый отдельно, такие услуги на данном этапе не обеспечивает.
- Программы ЦАВ передаются в диапазоне III (174 - 240 МГц) и диапазоне “L” (1452 - 1492 МГц), причем каждый диапазон разделен на каналы (41 канал в диапазоне III и 23 канала в диапазоне “L”). Каждая станция ЦАВ передает по одному комплексу на канал.
- Если вместо режима FM3 устанавливается режим DAB, все режимы AF TA остаются активными.
- Если в режиме DAB изменяется любой из режимов AF TA, этот режим остается активным в режиме FM1.

Основные операции с использованием ЦАВ

Поиск комплексов и услуг — Автоматическая настройка

- 1 Последовательным нажатием клавиши **(SOURCE)** выберите в качестве источника тюнер.
- 2 Последовательным нажатием клавиши **(MODE)** выберите “DAB”(ЦАВ).
- 3 Нажмите и не отпускайте клавишу ← или → до появления на дисплее надписи “Seek +” или “Seek -”.



- 4 Поиск нужной услуги осуществляется нажатием ← или →.

Примечание

Во время поиска комплекса на дисплее мигает индикатор “”.

Выбор комплекса — Ручная настройка

Если Вы знаете номер канала комплекса, то для выполнения настройки проделайте нижеописанную процедуру.

- 1 Последовательным нажатием клавиши **(SOURCE)** выберите в качестве источника тюнер.
- 2 Последовательным нажатием клавиши **(MODE)** выберите “DAB”.
- 3 Нажимайте ↑ или ↓ пока на дисплее не появится надпись “Ch. XXX”.

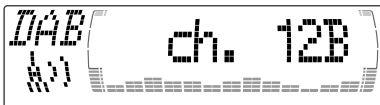

- 4 Нажимайте повторно ↑ или ↓ до появления нужного канала.

Советы

- Один и тот же комплекс может передаваться на нескольких каналах.
- Если, выбрав услугу Ensemble, Вы не в состоянии ее принять, будет мигать индикация “”.

Прием занесенных в память услуг

Изложенную ниже процедуру можно выполнить после занесения в память соответствующей услуги. Подробней порядке занесения услуг в память рассказывается в разделах “Автоматическое занесение в память услуг ЦАВ” (стр. 25) и “Занесение в память услуг ЦАВ вручную” (стр. 25).

- 1 Последовательным нажатием клавиши **(SOURCE)** выберите в качестве источника тюнер.
- 2 Последовательным нажатием клавиши **(MODE)** выберите “DAB”(ЦАВ).
- 3 Последовательным нажатием ↑ или ↓ выберите среди занесенных в память услуг нужную Вам.

Совет

Есть и иной способ приема занесенной в память услуги:

Нажимайте номерные клавиши (1 - 6) на аппарате, на которые запрограммирована нужная услуга.

Режим приема DAB тюнера отображается согласно схеме ниже:

Индикация	Уровень	Режим приема
-----------	---------	--------------

 (мигание)	0	невозможно принять
	1	плохой прием
	2	посредственный
	3	умеренный
	4	хороший прием

Автоматическое занесение в память услуг ЦАВ — функция ВТМ

Функция ВТМ (память оптимальной настройки) выбирает комплексы ЦАВ и автоматически заносит входящие в них услуги в память на номерные программные позиции. Аппарат способен хранить в памяти до 40 услуг. Если предварительное занесение услуг в память уже было осуществлено, функция ВТМ действует следующим образом:

- Если Вы включаете функцию ВТМ во время прослушивания ранее занесенной в память программы (радиослужбы), аппарат будет записывать в память обнаруженные новые услуги (затирая предыдущие записи) только под более высокими порядковыми номерами, следующими за порядковым номером этой занесенной в память и прослушиваемой в данный момент службы.
- Если же Вы включаете эту функцию во время прослушивания радиослужбы, предварительно не занесенной в память, аппарат будет заменять содержание всех программных позиций.
- В обоих вышеизложенных случаях, если аппарат обнаруживает службу, идентичную какой-либо из уже занесенных в память, эта ранее занесенная в память служба остается без изменений, а обнаруженная новая служба в память не заносится.

1 Во время прослушивания программы ЦАВ нажмите клавишу (MENU).

2 Последовательно нажимайте ↑ или ↓ до появления на дисплее надписи “ВТМ”.

3 Нажмите (ENTER).

При вводе службы раздается звуковой сигнал.

После активирования функции ВТМ аппарат автоматически настраивает службу, обозначенную в предварительно установленной памяти 1.

Примечание

Если аппарату удастся найти в эфире лишь несколько радиослужб, функция ВТМ, вероятно, не сможет обеспечить закрепление услуг за всеми имеющимися в памяти номерными позициями.

Занесение в память услуг ЦАВ вручную

— Память предварительной настройки вручную

Вы также можете осуществить предварительную настройку на услуги ЦАВ вручную или стереть из памяти ранее занесенную туда службу. Имейте в виду, что в память аппарата можно занести (с помощью функции ВТМ или вручную) не более 40 услуг.

1 Во время прослушивания программы ЦАВ нажмите клавишу (MENU).

2 Последовательно нажимайте ↑ или ↓ до появления на дисплее надписи “PresetEdit” (редактирование программной позиции), затем нажмите (ENTER).

3 Выберите службу, которую Вы хотите занести в память, и порядковый номер, за которым хотите ее закрепить.

1 Нажимая ← или →, выберите нужную службу.

2 Нажимая ↑ или ↓, выберите порядковый номер программной позиции.



3 Нажмите (ENTER).

4 Нажимая ↑ или ↓, выберите “Over Wrt” (запись с затиранием предыдущей записи).

При каждом нажатии Вами ↓ команда редактирования меняется следующим образом:

► Over Wrt → Insert* → Delete
(перезаписать) (вставить) (стереть)

* Индикация “Insert” не появится, если в память уже загружено максимальное количество услуг (40).

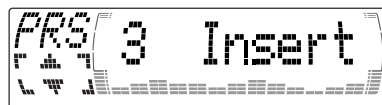

Чтобы занести в память другие услуги, повторите операции 3 и 4.

5 Нажмите (ENTER).

Замена услуг занесенных в память на программных

Нажимая ↑ или ↓, выберите при осуществлении операции 4 команду “Over Wrt”, затем нажмите (ENTER).

Добавление новых услуг к занесенным в память на программных позициях

Нажимая ↑ или ↓, выберите при осуществлении операции 4 команду “Insert”, затем нажмите (ENTER).

Стирание услуг, занесенных в память на программных позициях

Нажимая ↑ или ↓, выберите при осуществлении операции 4 команду “Delete”, затем нажмите (ENTER).

Совет

Занести услуги в память можно и иным способом. После приема услуги нажимайте номерные клавиши (1) - (6) на аппарате, пока не прозвучат звуковые сигналы.

Прослушивание программ ЦАВ

Для того чтобы вручную настроиться на ту или иную программу ЦАВ, выполните описанные ниже операции. Помимо этого, для осуществления моментальной настройки Вы можете занести услуги ЦАВ в память аппарата (см. раздел “Автоматическое занесение в память услуг ЦАВ - функция BTM” на стр. 25).

- 1 Во время прослушивания программы ЦАВ последовательно нажимайте клавишу (LIST) до появления на дисплее перечня комплексов.**
- 2 Нажимайте ↑ или ↓ до появления на дисплее обозначения нужного комплекса, затем нажмите (ENTER).**
- 3 Последовательно нажимайте клавишу (LIST) до появления на дисплее перечня услуг.**
- 4 Последовательно нажимайте ↑ или ↓ до появления на дисплее обозначения нужной услуги, затем нажмите (ENTER).**

- 5 Последовательно нажимайте клавишу (LIST) до появления на дисплее перечня компонентов.**

- 6 Нажимайте ↑ или ↓ до появления на дисплее обозначения нужного компонента, затем нажмите (ENTER).**

Совет

Чтобы проверить название прослушиваемого в данный момент компонента, комплекса или услуги, последовательным нажатием клавиши (LIST) выведете на дисплей соответствующий перечень. В нем будет мигать название выбранной в данный момент позиции.

Изменение выведенной на дисплей позиции

При однократном нажатии клавиши (LIST) на дисплее появляется перечень, выбранный Вами в предыдущий раз. При каждом нажатии клавиши (LIST), перечень меняется следующим образом:

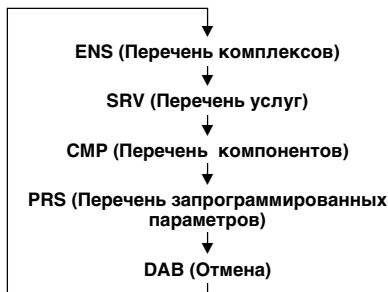

Автоматическое обновление перечня комплексов

При первом задействовании Вами функции BTM все комплексы услуг, доступные в Вашем районе, автоматически заносятся в память. При дальнейшем использовании Вами этой функции содержание перечней обновляется всякий раз, как это описано на стр. 25.

Ранее не занесенный в память комплекс добавляется в соответствующий перечень, когда он обнаруживается в ходе автоматической или ручной настройки. Кроме того, комплекс исключается из соответствующего перечня, когда:

- Вы выбираете какой-то комплекс из перечня, но аппарату не удается на него настроиться.
- Вы осуществляете автоматическую или ручную настройку на фигурирующий в перечне комплекс, услугу или компонент, но аппарату не удается на него настроиться.

Установочные параметры при приеме аудиопрограмм

ЦАВ может содержать многоканальные аудиопрограммы. Для их приема Вы можете выбрать основной или вспомогательный канал. Кроме того, путем включения функции DRC (управление динамическим диапазоном) Вы можете автоматически расширять динамический диапазон услуги, предусматривающей использование DRC.

Вы можете задавать следующие параметры:

- Main/Sub — выбор между основным каналом (“Main”) и вспомогательным (“Sub”).
- DRC — включение/отключение данной функции.

1 Во время прослушивания программы ЦАВ нажмите **(MENU)**.

2 Последовательно нажимайте **↑** или **↓** до появления на дисплее надписи “DRC” или “Main (или Sub)”.

3 Нажимая **←** или **→**, выберите нужную установку (например, “on”(вкл.) или “off”(выкл.).

4 Нажмите **(ENTER)**.

Примечание

Надпись “Main (или Sub)” появляется в меню на дисплее только во время приема многоканальной программы.

Нахождение услуги ЦАВ по типу программы (функция PTY)

Для настройки на нужную программу Вы можете использовать функцию PTY (выбор типа программы).

1 Во время прослушивания программы ЦАВ нажмите клавишу **(DSPL/PTY)**.

2 Последовательным нажатием **↑** или **↓** выберите нужный тип программы.



Типы программ появляются на дисплее в порядке, указанном на стр. 22.

3 Нажмите **(ENTER)**.

DSP (касается только CDX-M700R)

Установка параметров эквалайзера

Вы можете выбрать соответствующую кривую характеристик эквалайзера для пяти типов музыки (Rock, Vocal, Groove, Techno и Custom).

Вы можете заносить в память и регулировать эквалайзерные характеристики по частоте и уровню.

Выбор кривой эквалайзера

- 1 Нажимая клавишу (SOURCE), выберите источник (тюнер, компакт-диск или мини-диск).
- 2 Последовательно нажимайте клавишу (SOUND) до появления на дисплее индикации "EQ".



- 3 Нажимая ← или →, выберите нужную эквалайзерную кривую.
Rock ↔ Vocal ↔ Groove ↔ Techno ↔ Custom ↔ off (выкл..)

Для отключения функции эквалайзера выберите "off". Через три секунды дисплей вернется к индикации обычного режима воспроизведения.

Настройка кривой эквалайзера

- 1 Нажмите (MENU).
- 2 Последовательно нажимайте (MENU) до появления на дисплее надписи "EQ Tune".
- 3 Нажмите (ENTER).
- 4 Нажимая ← или →, выберите нужную эквалайзерную кривую.
Rock ↔ Vocal ↔ Groove ↔ Techno ↔ Custom ↔ off
- 5 Нажмите (ENTER).

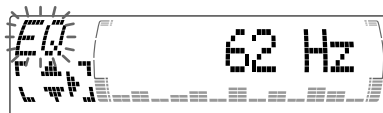

- 6 Нажимая ← или →, выберите нужную частоту.
62 Hz ↔ 157 Hz ↔ 396 Hz ↔ 1.0 kHz ↔ 2.5 kHz ↔ 6.3 kHz ↔ 16.0 kHz
- 7 Нажимая ↑ или ↓, выберите нужный уровень.
Громкость регулируется в диапазоне от -12 дБ до +12 дБ с шагом в 1 дБ. Чтобы восстановить кривую эквалайзера, заданную изготовителем, нажмите на две секунды (ENTER).
- 8 Дважды нажмите (MENU)
По окончании установки всех параметров дисплей возвращается к индикации обычного режима воспроизведения.

Выбор положения для прослушивания

Вы можете запрограммировать аппарат таким образом, чтобы звук из громкоговорителей доходил до слушателей с определенной задержкой. Тем самым аппарат позволяет обеспечить эффект естественного звукового поля, создавая впечатление, что Вы находитесь в самом центре звукового поля, независимо от того, где Вы сидите в автомобиле.

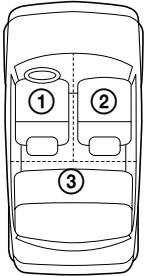

Индикация на дисплее	Центр звукового поля
POS All	Обычное положение (① + ② + ③)
POS Front	Спереди (① + ②)
POS Front-R	Спереди справа (②)
POS Front-L	Спереди слева (①)
POS Rear	Сзади (③)
POS off	Отмена

1 Нажимая клавишу **(SOURCE)**, выберите источник (тюнер, компакт-диск или мини-диск).

2 Кратким нажатием клавиши **(SOURCE)** выведите на дисплей индикацию "POS".



3 Нажимая **←** или **→**, выберите желаемое положение для прослушивания.

All ↔ Front ↔ Front-R ↔ Front-L ↔ Rear ↔ off

Обозначения различных положений для прослушивания появляются на дисплее в вышеуказанном порядке.

Чтобы отменить режим POS (заданное положение), выберите "off".

Через три секунды дисплей вернется к индикации обычного режима воспроизведения.

Выбор меню звучания

— Функция динамического звучания (DSO)

Если громкоговорители установлены в нижней части дверей Вашего автомобиля, звук, соответственно, будет идти снизу и, возможно, будет поэтому нечетким. Dynamic Soundstage Organizer (DSO) - функция динамического звучания - позволяет придать звучанию большую объемность, как если бы громкоговорители были установлены в приборной доске автомобиля (виртуальные громкоговорители).

Меню звучания

Программные установки	Значение
DSO1 – 3	Виртуальные громкоговорители (стандартно расположенные)
DSO Wide	Виртуальные громкоговорители (широко разнесенные)
DSO off	Омена

Изображение виртуальных громкоговорителей

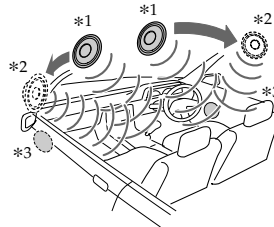

*1 Эффект стандартно расположенных громкоговорителей

*2 Эффект широко разнесенных громкоговорителей

*3 Реальное положение громкоговорителей (нижняя часть передних дверей).

Выбор DSO

1 Нажатием клавиши **(SOURCE)** выберите источник (тюнер, компакт-диск или мини-диск).

2 Последовательным нажатием клавиши **(DSO)** выберите необходимый режим DSO.

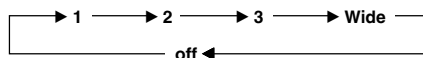

Чтобы отменить режим DSO, выберите "off". Через три секунды дисплей вернется к индикации обычного режима воспроизведения.

Регулировка баланса (BAL)

Вы можете регулировать баланс левого и правого громкоговорителей.

- 1 Нажатием клавиши **(SOURCE)** выберите источник (тюнер, компакт-диск или мини-диск).
- 2 Последовательно нажимайте клавишу **(SOUND)** до появления на дисплее индикации “BAL”.

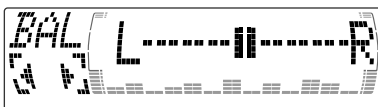

- 3 Нажимая **←** или **→**, подрегулируйте баланс.
Через три секунды дисплей вернется к индикации обычного режима воспроизведения.

Регулировка громкости звучания передних и задних громкоговорителей

- 1 Нажатием клавиши **(SOURCE)** выберите источник (тюнер, компакт-диск или мини-диск).
- 2 Последовательно нажимая клавишу **(SOUND)**, выберите “F” для передних или “R” для задних громкоговорителей.

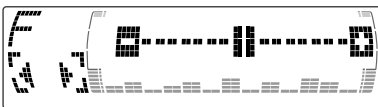

- 3 Нажимая **←** или **→**, подрегулируйте громкость звучания передних/задних громкоговорителей.
Через три секунды дисплей вернется к индикации обычного режима воспроизведения.

Настройка предельной частоты и выходного уровня громкости для передних и задних громкоговорителей

Для обеспечения соответствия характеристикам установленной системы громкоговорителей Вы можете регулировать уровень громкости выходного сигнала и выбирать предельную частоту (частоту отсечки) громкоговорителей.

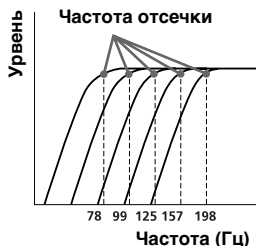

- 1 Нажмите **(MENU)**.
- 2 Последовательным нажатием **↑** или **↓** выберите “Front HPF” или “Rear HPF”.
- 3 Нажмите **(ENTER)**.



- 4 Нажимая **←** или **→**, выберите предельную частоту.
off ↔ 78 Hz ↔ 99 Hz ↔ 125 Hz ↔ 157 Hz ↔ 198 Hz
- 5 Нажимая **↑** или **↓** подрегулируйте уровень громкости.
Громкость регулируется в диапазоне от -12 дБ до +12 дБ с шагом в 1 дБ.

Совет

Когда Вы уменьшаете громкость до минимума, на дисплее появляется индикация “ATT” и функция ограничения частоты отменяется.

- 6 Дважды нажмите **(MENU)**.
По завершении установки параметров на дисплее появляется индикация обычного режима воспроизведения.

Регулировка громкости низкочастотного громкоговорителя(лей)

1 Нажатием клавиши **(SOURCE)** выберите источник (тюнер, компакт-диск или мини-диск).

2 Последовательно нажимайте клавишу **(SOUND)** до появления на дисплее индикации "SUB".

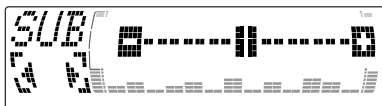

3 Нажимая **←** или **→**, подрегулируйте громкость.

Через три секунды дисплей вернется к индикации обычного режима воспроизведения.

Совет

При последовательном нажатии кнопки **(VOL)** для настройки на минимальную громкость на дисплее появляется индикация "Sub ATT", а граничная частота низкочастотного громкоговорителя отключается.

Регулировка частоты низкочастотного громкоговорителя(лей)

Для обеспечения соответствия характеристикам подключенного(ых) низкочастотного(ных) громкоговорителя(лей) Вы можете отсекалть нежелательные высоко- и среднечастотные сигналы, не допуская их поступления на низкочастотный(ые) громкоговоритель(и). Благодаря установлению частоты отсечки (см. приведенную ниже диаграмму) низкочастотный(ые) громкоговоритель(и) будет(ут) выдавать сигналы только в нижнем диапазоне частот, обеспечивая таким образом более четкое звучание.

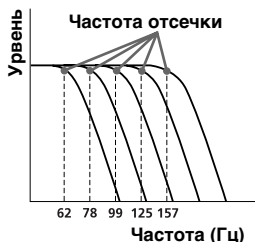

1 Нажмите **(MENU)**.

2 Последовательно нажимайте **(MENU)** до появления на дисплее индикации "SUB LPF".

3 Нажмите **(ENTER)**.

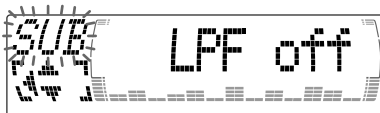

4 Нажимая **←** или **→**, выберите нужную частоту.

Частота отсечки на дисплее меняется следующим образом:

62 ↔ 78 ↔ 99 ↔ 125 ↔ 157 ↔ off

5 Нажимая **↑** или **↓**, подрегулируйте громкость.

6 Дважды нажмите **(MENU)**.

По окончании настройки частоты дисплей возвращается к индикации обычного режима воспроизведения.

Прослушивание каждой программы в запрограммированном для нее режиме DSO — память звучания источника (SSM)

Каждый раз когда Вы возвращаетесь к одному и тому же источнику, звучать он будет в соответствии с запрограммированными для него параметрами меню DSO и кривой характеристик эквалайзера, даже после переключения с источника на источник или выключения и последующего включения аппарата.

Прочие функции

Вы также можете управлять аппаратом с помощью поворотного переключателя (в комплект не входит).

Наклейка ярлычка на поворотный дистанционный переключатель

В зависимости от того, где Вы устанавливаете поворотный дистанционный переключатель, наклейте на него соответствующий ярлычок, как это показано на рисунке ниже.

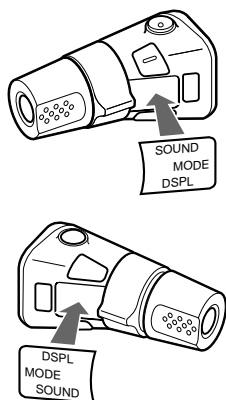

Использование поворотного дистанционного переключателя

Поворотный переключатель выполняет свои функции при нажатии Вами находящихся на нем клавиш и/или задействовании поворотных органов управления.

С помощью поворотного переключателя Вы также можете управлять подключенным дополнительным проигрывателем компакт- или мини-дисков.

Посредством нажатия клавиш (SOURCE и MODE)

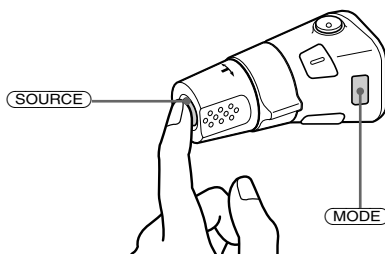

При каждом нажатии Вами клавиши **(SOURCE)** источник меняется следующим образом:

Tuner (приемник) → CD → MD*

* Если соответствующая дополнительная аппаратура не подключена, данная позиция на дисплее не появится.

Нажатие клавиши **(MODE)** изменяет функцию следующим образом:

- Приемник: FM1 → FM2 → FM3 → MW → LW
- Проигрыватель CD: CD1 → CD2 → ...
- Проигрыватель MD*: MD1 → MD2 → ...

* Если соответствующая дополнительная аппаратура не подключена, данные позиции на дисплее не появляются.

Посредством вращения регулятора (регулятор SEEK/AMS)

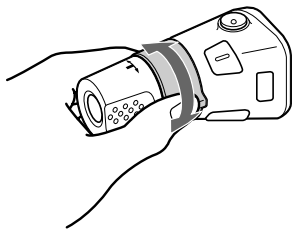

Поверните и отпустите регулятор, чтобы:

- Найти нужную дорожку на диске. Поверните и держите регулятор, пока не найдете искомое место на дорожке, а затем отпустите его, чтобы начать воспроизведение.
- Автоматически настроиться на станцию. Чтобы найти нужную станцию, поверните и держите регулятор.

Посредством вращения регулятора (регулятор PRESET/DISC) с его одновременным нажатием

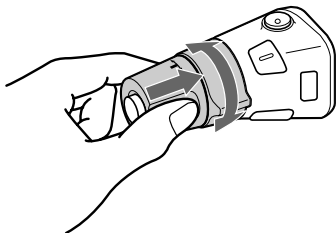

Нажмите на регулятор и поверните его для:

- Приема станций, занесенных в память под номерными клавишами.
- Смены диска.

Прочие операции

Вращением регулятора VOL устанавливается уровень громкости.

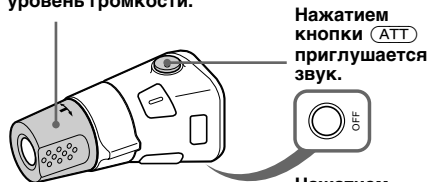

Нажанием клавиши (OFF) осуществляется отключение аппарата.



Нажанием клавиши (DSFL) на дисплей выводятся занесенные в память названия.

Совет

Если замок зажигания Вашего автомобиля не имеет специального положения АСС (для включения/отключения подсоединенной аппаратуры), не забывайте каждый раз после выключения двигателя на две секунды нажимать клавишу (OFF), чтобы отключить циферблат часов.

Изменение рабочего направления

Заводская установка рабочего направления регуляторов показана на приводимом ниже рисунке.

Для увеличения



Для уменьшения

Если Вы хотите смонтировать поворотный переключатель на правой стороне колонки рулевого управления, то можете изменить рабочее направление регуляторов на обратное.

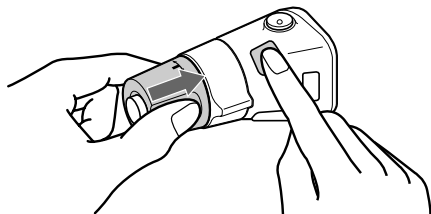

Нажмите клавишу **(SOUND)** на две секунды, одновременно нажимая на регулятор VOL.

Совет

Рабочее направление этих регуляторов поворотного переключателя Вы также можете менять, используя для этого Ваш проигрыватель. (См. раздел "Изменение заданных параметров звука и дисплея" на стр. 35.)

Подстройка характеристик звука

(касается только CDX-M600R)

Вы можете подрегулировать низкие и высокие частоты, баланс каналов и баланс передних и задних громкоговорителей. Вы можете заложить в память отдельные уровни низких и высоких частот для каждого источника.

1 Последовательным нажатием клавиши **(SOUND)** выберите параметр, который Вы хотите подстроить.

При каждом нажатии Вами **(SOUND)** выбранный параметр меняется следующим образом:

BAS (низкие частоты) →
TRE (высокие частоты) →
BAL (баланс лев./прав. каналов) →
FAD (балансировка передних и задних громкоговорителей)

2 Регулируйте выбранный параметр нажатием **←** или **→**.

При настройке с помощью поворотного переключателя нажмите **(SOUND)** и поворачивайте регулятор VOL (Громкость).

Примечание

Подстройка должна осуществляться в течение трех секунд после выбора нужного параметра.

Приглушение звука

Нажмите клавишу **(ATT)** на дистанционном пульте управления или поворотном дистанционном переключателе.

Сразу же появляется "ATT on".

Для восстановления предыдущего уровня громкости вновь нажмите **(ATT)**.

Совет

Если интерфейсный кабель Вашего автомобильного телефона подключен к проводу ATT, то при поступлении телефонного звонка проигрыватель автоматически снижает громкость (функция Telephone ATT).

Изменение заданных параметров звука и дисплея

Вы можете задать следующие параметры:

Set (Установка)

- Clock (часы) (стр. 9)
- CT (время) (стр. 23)
- Beep — включение/выключение звукового сигнала.
- RM (поворотный дистанционный переключатель) — для изменения рабочего направления регуляторов поворотного переключателя.
 - Выберите “norm” для использования поворотного переключателя в положении, определенном изготовителем.
 - Выберите “rev” в случае монтажа поворотного переключателя на правой стороне рулевой колонки.
- English/Spanish/Portuguese/Swedish - для изменения языка на экране: английского, испанского, португальского или испанского.

Dis (Дисплей)

- Dimmer (реостат) — для изменения яркости подсветки дисплея.
 - Выберите “Auto” для приглушения подсветки дисплея при включении света в салоне.
 - Выберите “on” для приглушения подсветки дисплея.
 - Выберите “off” для выключения реостата.
- Contrast (Контраст) — для настройки контраста, если показания на дисплее плохо различимы из-за положения установки проигрывателя.
- D.Info (Двойная информация) — показ на дисплее часов и режима воспроизведения одновременно (положение “on”) или показ информации поочередно (положение “off”).
- M.Dspl (Движущийся дисплей)
 - включение/выключение Движущегося дисплея.
- A.Scr1 (автоматическая прокрутка)*¹ (см. стр. 11)

Snd (Звук)

- EQ Tune*² (настройка эквалайзера) — корректировка кривой эквалайзера по частоте и уровню громкости.
- Front HPF*² (фильтр верхних частот для предварительной очистки сигнала переднего громкоговорителя) — выбор предельной частоты предварительного сигнала переднего громкоговорителя.
- Rear HPF*² (фильтр верхних частот для предварительной очистки сигнала заднего громкоговорителя) — выбор предельной частоты предварительного сигнала заднего громкоговорителя.
- SUB LPF (фильтр нижних частот для выходного сигнала низкочастотного громкоговорителя)*² — для выбора частоты спада амплитудно-частотной характеристики выходного сигнала низкочастотного громкоговорителя.

1 Нажмите **(MENU)**.

2 Последовательно нажимайте **↑** или **↓**, пока на дисплее не появится нужная установка.

При каждом нажатии Вами **↓** установка меняется следующим образом:

Например

Clock → CT → Beep → RM → English/Spanish/Portuguese/Swedish → D.Info → SA → Dimmer → Contrast → M.Dspl → A.Scr1*¹ → EQ tune*² → Front HPF*² → Rear HPF*² → SUB LPF*²

*¹ Данная позиция выводится на дисплей только во время воспроизведения CD диска или MD.

*² Только у модели CDX-M700R

Примечание

В зависимости от источника на дисплей выводятся разные параметры.

Совет

Вы можете легко переключаться с категории на категорию (“Set”, “Snd”, “P/M” (Режим воспроизведения) и “Dis”), нажимая на две секунды клавишу **↑** или **↓**.

3 Нажатием **→** выберите нужную установку (например: “on” или “off”) или же последовательным нажатием **←** или **→** выберите нужную частоту (например: off, 78 Гц или 125 Гц). При установке контраста нажатие кнопки **→** повышает контрастность, а нажатие **←** понижает.

4 Нажмите **(ENTER)**.

По окончании установки режима аппарат возвращается в обычный режим воспроизведения.

Усиление низкочастотных ЗВУКОВ – D-bass (касается только CDХ-M600R)

Данный аппарат дает Вам возможность наслаждаться четким и мощным звучанием басов.

Функция D-bass усиливает мощность низкочастотного и высокочастотного сигнала, обеспечивая большую крутизну его характеристики, чем обычные усилители низких частот.

Вы можете четче слышать басовые тона даже при неизменном уровне звука в вокальном диапазоне. С помощью клавиши D-BASS Вы можете легко акцентировать и регулировать низкочастотные звуки.

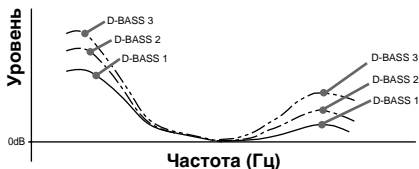

Корректировка низкочастотной кривой

Последовательным нажатием клавиши **(D-BASS)** выберите нужную низкочастотную кривую.

По мере увеличения порядкового номера кривой D-BASS повышается и эффект усиления басов.

D-BASS 1 → D-BASS 2 → D-BASS 3 →
D-BASS off

Примечание

При неизменном уровне громкости могут иметь место искажения низкочастотных звуков. В случае появления таких искажений выберите менее эффективный уровень усиления басов.

Выбор спектрального анализатора

Уровень звукового сигнала отображается в спектральном анализаторе. Можно выбрать образец отображения от 1 до 6 или автоматический режим отображения.

- 1 Нажмите **(SOURCE)** для выбора источника (приемник CD или MD).
- 2 Нажмите **(MENU)**.
- 3 Нажимайте **↑** или **↓**, пока на дисплее не появится индикация “SA”.

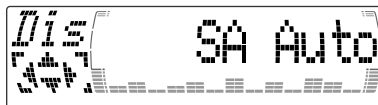

- 4 Чтобы выбрать желаемую настройку **←** или **→**, нажимайте повторно.

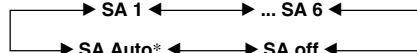

* Все эти изображения выводятся на дисплей автоматически одно за другим.

- 5 Нажмите **(ENTER)**.

Настройка звука и частоты предварительного усилителя с эквалайзером (касается только CDX-M600R)

Этот аппарат может также управлять предварительным усилителем с эквалайзером.

Это дает Вам возможность расширить эффекты звукового поля выбранного в данный момент источника.

Более подробно см. руководство по эксплуатации, прилагаемое к предварительному усилителю с эквалайзером.

Дополнительная информация

Технический уход

Замена плавкого предохранителя

При замене плавкого предохранителя следите за тем, чтобы новый предохранитель был рассчитан на ту же силу тока, что и предохранитель, изначально установленный изготовителем. В случае если предохранитель перегорит, проверьте контакты питания и замените предохранитель. Если после замены предохранитель перегорит вновь, это может свидетельствовать о какой-то внутренней неисправности аппарата. В таком случае проконсультируйтесь с ближайшим дилером фирмы Sony.

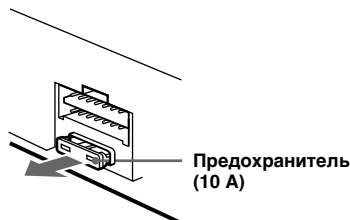

Внимание!

Ни при каких обстоятельствах не используйте плавкий предохранитель, рассчитанный на большую силу тока, чем предохранитель, изначально установленный в данном проигрывателе, поскольку в противном случае проигрыватель может быть поврежден.

Замена литиевой батарейки

Когда батарейка садится, дальность действия беспроводного пульта дистанционного управления сокращается. Замените севшую батарейку на новую литиевую батарейку CR2025.

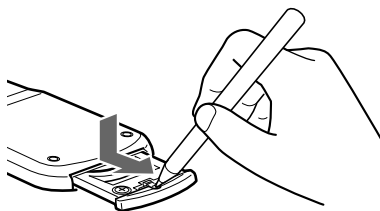

Стороной со знаком + кверху

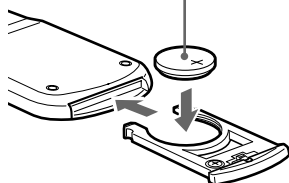

О литиевой батарейке

- Храните литиевую батарейку в недоступном для детей месте. При случайном проглатывании батарейки немедленно обратитесь к врачу.
- Протрите батарейку сухой тряпочкой для обеспечения лучшего контакта.
- При установке батарейки соблюдайте правильную полярность.
- Не берите батарейку металлическими щипцами, поскольку это может привести к короткому замыканию.

ВНИМАНИЕ!

При неправильном обращении батарейка может взорваться. Не пытайтесь ее перезарядить или разобрать и не бросайте ее в огонь.

Демонтаж аппарата

Передняя панель снята

- 1 Нажмите **OPEN** на аппарате, затем нажмите с помощью тонкой отвертки на зажим внутри передней крышки и аккуратно ее освободите.

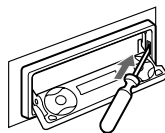

- 2 Повторите операцию 1 с левой стороны. Передняя крышка снята.

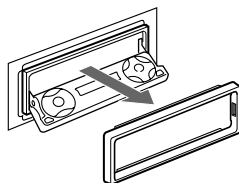

- 3 Воспользуйтесь тонкой отверткой, для того чтобы нажать фиксатор с левой стороны аппарата, затем потяните левую сторону аппарата, пока защелка не выйдет из монтажной скобы.

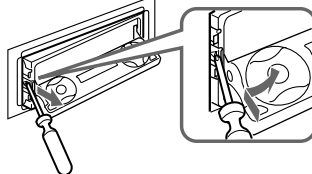

- 4 Прделайте ту же операцию 3 с правой стороны.

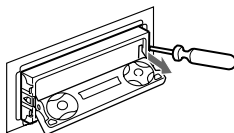

- 5 Выньте аппарат из монтажной скобы.

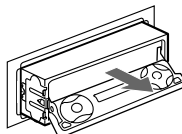

Если передняя панель не открывается из-за сгоревшего предохранителя

- 1 Нажмите защелку внутри передней панели при помощи сервисного ключа (прилагается) и снимите переднюю панель.

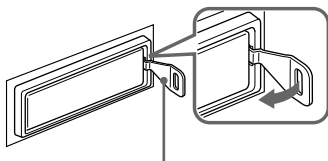

Размыкающий ключ (прилагается)

- 2 Повторите операцию 1 с левой стороны.
Передняя крышка снята.

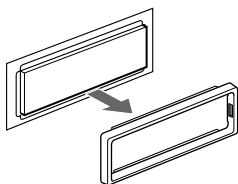

- 3 Воспользуйтесь размыкающим ключом, чтобы нажать на зажим с левой стороны аппарата, затем выдвиньте левую сторону аппарата, пока фиксатор не освободится от корпуса.

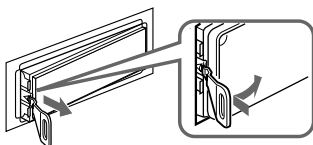

- 4 Прделайте ту же операцию 3 с правой стороны.

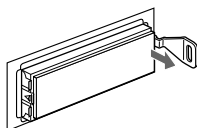

- 5 Выньте аппарат из монтажной скобы.

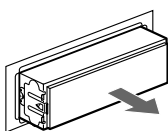

Технические характеристики

Секция проигрывателя CD

Отношение полезного сигнала к шуму	90 дБ
Частотная характеристика	10 – 20.000 Гц
Детонация звука	Ниже уровня обнаружения

Секция радиоприемника

FM (УКВ)

Частотный диапазон	87,5 – 108,0 МГц
Антенное гнездо	Разъем внешней антенны
Промежуточная частота	10,7 МГц/450 кГц
Используемая чувствительность	8 дБф
Избирательность	75 дБ при 400 кГц
Отношение полезного сигнала к шуму	66 дБ (стерео), 72 дБ (моно)
Коэффициент гармонических искажений при 1 кГц	0,6% (стерео) 0,3% (моно)
Разделение	35 дБ при 1 кГц
Частотная характеристика	30 – 15.000 Гц

MW/LW

Частотный диапазон	MW: 531 – 1.602 кГц LW: 153 – 279 кГц
Антенное гнездо	Разъем внешней антенны
Промежуточная частота	10,7 МГц/450 кГц
Чувствительность	MW: 30 мкВ LW: 40 мкВ

Секция усилителя

Выходы	Выходы для громкоговорителей
Полное сопротивление	громкоговорителей 4 – 8 Ом
Максимальная выходная мощность	50 Вт × 4 (при 4 Ом)

Общие параметры

Выходы	Аудиовыходы*1 Провод релейного управления электроприводной антенной Провод управления усилителем
Входы	Провод управления функцией Telephone ATT Провод регулировки подсветки

Регуляторы тембра
(Только у модели CDX-M600R)

Требования к питанию	Нижние частоты ±9 дБ при 100 Гц Верхние частоты ±9 дБ при 10 кГц Автомобильный аккумулятор с напряжением 12 В постоянного тока (заземление минуса на массу)
Размеры	прибл. 178 × 50 × 182 мм (ш/в/г)
Монтажные габариты	прибл. 182 × 53 × 163 мм (ш/в/г)
Масса	прибл. 1,5 кг
Входящие в комплект	принадлежности Беспроводной пульт дистанционного управления RM-95 (Только у модели CDX-M700R) RM-X96 (Только у модели CDX-M600R) Детали для монтажа и подсоединения (1 набор)
Дополнительные принадлежности	Поворотный дистанционный переключатель RM-X4S Кабель BUS (поставляется со штырьковым шнуром RCA) RC-61 (1 м), RC-62 (2 м) Переходник CSA-8 для компакт-дисков типа "сингл"

Дополнительная аппаратура

устройство для смены CD (10 дисков)
CDX-828, CDX-737
Устройство для смены MD (6 дисков)
MDX-65
Другие проигрыватели CD/MD, имеющие систему шинного соединения Sony-BUS
Селектор источника XA-C30
Тюнер DAB модель XT-100DAB
Цифровой эквалайзерный предусилитель модель*2
XDP-210EQ, XDP-4000X

*1 Оснащается выходами для передних, задних и НЧ громкоговорителей:

Только у модели CDX-M700R

Оснащается выходами для передних и задних громкоговорителей:

Только у модели CDX-M600R

*2 Только у модели CDX-M600R

Конструкция и технические характеристики могут быть изменены без извещения.

Инструкции по устранению неполадок

Приводимый ниже проверочный перечень поможет Вам в устранении большинства проблем, которые могут возникнуть с Вашим аппаратом.

Перед просмотром этого перечня загляните сначала в инструкции по подключению и эксплуатации проигрывателя.

Общие проблемы

Проблема	Причина/меры по устранению
Нет звука.	<ul style="list-style-type: none">• Отмените функцию АТТ• В случае использования стереосистемы с двумя громкоговорителями установите регулятор балансировки (микшер) в центральное положение.• Нажимайте (+) кнопки VOL для регулировки громкости.
Было стерто содержание памяти.	<ul style="list-style-type: none">• Шнур питания или аккумулятор был отсоединен.• Была нажата кнопка переустановки. → Заново занесите соответствующие параметры в память.
Не слышен звуковой сигнал.	Функция звукового сигнала была отключена (стр. 35).
Звук идет с шумами.	Вы пользуетесь мобильным телефоном.

Воспроизведение CD/MD.

Проблема	Причина/меры по устранению
Не удается загрузить диск.	<ul style="list-style-type: none">• Уже был загружен другой CD.• Вы с силой пытаетесь вставить CD верхом вниз или не тем концом.
Воспроизведение не начинается.	Дефективный MD или грязный CD.
Диск автоматически выталкивается из дисковод.	Температура в салоне превышает 50°C.
Не удается извлечь компакт-диск.	Вы заблокировали переднюю панель или силой толкнули диск в аппарат, когда тот осуществлял извлечение диска после нажатия Вами ▲. → Нажмите кнопку переустановки.
Не работают клавиши оперативных функций.	Нажмите кнопку переустановки.
Из-за вибрации происходят провалы звука.	<ul style="list-style-type: none">• Аппарат установлен под углом, превышающим 60°.• Место установки аппарата в автомобиле подвержено вибрации.
Имеют место провалы звука.	Грязный или дефективный диск.
Не удается отключить индикацию "-----".	Вы можете присваивать названия компакт-дискам только в том случае, если подключите проигрыватель компакт-дисков с функцией авторского наименования файлов. → На две секунды нажмите (LIST).

Прием радиопрограмм

Проблема	Причина/меры по устранению
Не удается осуществить предварительную настройку.	<ul style="list-style-type: none">• Введите в память правильную частоту.• Передаваемый радиосигнал слишком слаб.
Станция не принимается. Звук сопровождается помехами.	Подсоедините провод питания электроприводной антенны (синий) или провод вспомогательного электропитания (красный) к проводу электропитания автомобильного антенного усилителя. (Лишь в том случае, когда Ваша машина оснащена встроенной антенной FM/MW/LW в заднее/боковое стекло).
Не работает автоматическая настройка.	Передаваемый радиосигнал слишком слаб. → Осуществите настройку вручную.
На дисплее мигает надпись "ST".	<ul style="list-style-type: none">• Произведите точную настройку на нужную частоту.• Передаваемый сигнал слишком слаб. → Переключите аппарат на режим Mono (см. стр. 17).

RDS

Проблема	Причина/меры по устранению
После нескольких секунд прослушивания включается функция поиска (SEEK).	Станция не передает TP (дорожных программ), или ее сигнал слишком слаб. → Нажатием клавиши (AF/TA) выберите позицию "AF TA off".
Нет дорожных сообщений.	<ul style="list-style-type: none">• Активируйте функцию "TA".• Станция не транслирует дорожных сообщений, хотя и относится к типу TP. → Настройтесь на другую станцию.
На дисплееPTY высвечивается "None".	Станция не указывает тип программы.

Функции DSP

Проблема	Причина/меры по устранению
Нет звука или звук слишком тихий.	Возможно, громкость громкоговорителей была автоматически снижена в целях обеспечения максимального эффекта корректировки положения прослушивания. → Нажатием ◀ или ▶ подрегулируйте баланс. Балансировка громкоговорителей может быть установлена отдельно для режима DSP on (вкл.) и режима DSP off (выкл.) (см. стр. 29).

Выводимые на дисплей сообщения об ошибках (в случае подключения дополнительного проигрывателя CD/MD)

На дисплее в течение пяти секунд мигают следующие надписи, сопровождаемые звучанием предупредительного сигнала.

Дисплей	Причина	меры по устранению
NO Mag	Магазин дисков не вставлен в проигрыватель CD/MD.	Вставьте магазин дисков в проигрыватель CD/MD.
NO Disc	В проигрывателе CD/MD отсутствует диск.	Вставьте диски в проигрыватель CD/MD.
NG Discs	Компакт-/мини-диск невозможно воспроизвести из-за наличия проблемы (загрязненный компакт-диск, поврежденный мини-диск и пр.).	Вставьте другой CD/MD.
Error ^{*1}	CD загрязнен или установлен верхней стороной вниз.*2	Очистите CD или установите его правильно.
	Почему-то не удается осуществить воспроизведение MD.*2	Вставьте другой MD.
Blank ^{*1}	На MD нет ни одной записанной дорожки.*2	Для воспроизведения используйте MD с записанными дорожками.
PushReset	По какой-то причине невозможна эксплуатация проигрывателя CD/MD.	Нажмите на проигрывателе кнопку переустановки.
Not Ready	Открыта крышка проигрывателя MD или же неправильно установлены диски.	Закройте крышку или правильно установите MD.
High Temp	Температура воздуха превышает 50°C.	Подождите, пока температура не опустится до отметки ниже 50°C.

*1 Когда ошибка происходит во время воспроизведения записи на MD/CD, номер этого диска на дисплей не выводится.

*2 Номер диска, вызвавшего ошибку, выводится на дисплей.

Если вышеприведенные способы устранения неполадок не помогут в решении возникшей проблемы, проконсультируйтесь с ближайшим дилером фирмы Sony.

