

### 三、产品规格介绍

型名: CKRH2D09 C

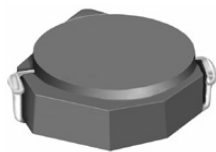

#### 1. 尺寸 (毫米)

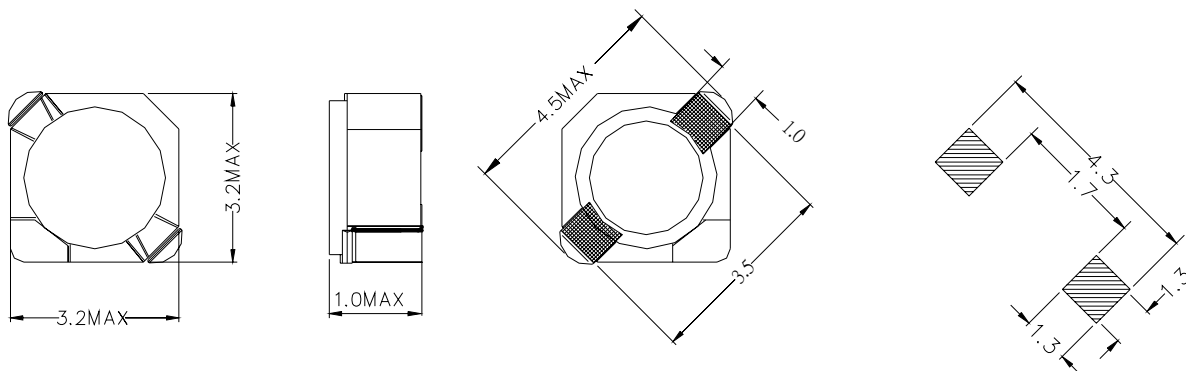

#### 2. 技术参数

N0.	品 名	表示	电感( $\mu$ H)	电阻 ( $m\Omega$ )(最大)	额定电流 (A)
1	CKRH2D09 C-1 R2	A	1.2	73	0.80
2	CKRH2D09 C-1 R5	B	1.5	80	0.68
3	CKRH2D09 C-2 R4	D	2.4	112	0.55
4	CKRH2D09 C-3 R3	F	3.3	170	0.46
5	CKRH2D09 C-4 R7	H	4.7	205	0.40
6	CKRH2D09 C-6 R4	K	6.4	275	0.33
7	CKRH2D09 C-8 R2	L	8.2	345	0.30
8	CKRH2D09 C-100	M	10.0	485	0.28
9	CKRH2D09 C-120	N	12.0	516	0.26
10	CKRH2D09 C-150	P	15.0	628	0.21
11	CKRH2D09 C-180	Q	18.0	728	0.20
12	CKRH2D09 C-220	R	22.0	895	0.18
13	CKRH2D09 C-270	S	27.0	1030	0.15

无铅

测定频率 100 仟赫。1V

电感公差范围 ( $\pm 30\%$ )

额定电流: 指电感值减小到原值 65% 时的电流.