

# CMS69F611/613/6162

## 用户手册

# 触摸 MCU

## V1.4

请注意以下有关CMS知识产权政策

\* 中微半导体公司已申请了专利，享有绝对的合法权益。与中微半导体公司MCU或其他产品有关的专利权并未被同意授权使用，任何经由不当手段侵害中微半导体公司专利权的公司、组织或个人，中微半导体公司将采取一切可能的法律行动，遏止侵权者不当的侵权行为，并追讨中微半导体公司因侵权行为所受的损失、或侵权者所得的不法利益。

\* 中微半导体公司的名称和标识都是中微半导体公司的注册商标。

\* 中微半导体公司保留对规格书中产品在可靠性、功能和设计方面的改进作进一步说明的权利。然而中微半导体公司对于规格内容的使用不负责任。文中提到的应用其目的仅仅是用来做说明，中微半导体公司不保证和不表示这些应用没有更深入的修改就能适用，也不推荐它的产品使用在会由于故障或其它原因可能会对人身造成危害的地方。中微半导体公司的产品不授权适用于救生、维生器件或系统中作为关键器件。中微半导体公司拥有不事先通知而修改产品的权利，对于最新的信息，请参考我们的网站<http://www.mcu.com.cn>

## 目录

<b>1. 产品概述</b>	<b>1</b>
1.1 功能特性	1
1.2 系统结构框图	2
1.3 管脚分布	3
1.4 管脚描述	5
1.5 系统配置寄存器	6
1.6 在线串行编程	7
<b>2. 中央处理器(CPU)</b>	<b>8</b>
2.1 内存	8
2.1.1 程序内存	8
2.1.2 数据存储器	13
2.2 寻址方式	16
2.2.1 直接寻址	16
2.2.2 立即寻址	16
2.2.3 间接寻址	16
2.3 堆栈	17
2.4 工作寄存器 (ACC)	18
2.4.1 概述	18
2.4.2 ACC应用	18
2.5 程序状态寄存器(FLAGS)	19
2.6 预分频器(OPTION)	21
2.7 程序计数器 (PC)	23
2.8 看门狗计数器(WDT)	24
2.8.1 WDT周期	24
<b>3. 系统时钟</b>	<b>25</b>
3.1 概述	25
3.2 系统振荡器	26
3.3 起振时间	26
<b>4. 复位</b>	<b>27</b>
4.1 上电复位	27
4.2 掉电复位	28
4.2.1 掉电复位的改进办法	29
4.3 看门狗复位	29
4.4 复位口电平复位	30
4.5 基本外部复位电路	30

---

4.5.1	RC复位电路.....	30
4.5.2	二极管及RC复位电路.....	31
4.5.3	三极管复位电路.....	31
4.5.4	稳压二极管复位电路.....	32
<b>5.</b>	<b>系统工作模式.....</b>	<b>33</b>
5.1	休眠模式.....	33
5.1.1	休眠模式应用举例.....	33
5.1.2	休眠模式的唤醒.....	34
5.1.3	休眠模式唤醒时间.....	34
<b>6.</b>	<b>I/O端口.....</b>	<b>35</b>
6.1	I/O口模式及上、下拉电阻.....	37
6.1.1	P0口.....	37
6.1.2	P1口.....	40
6.1.3	P2口.....	43
6.1.4	写I/O口.....	44
6.1.5	读I/O口.....	44
6.2	I/O口使用注意事项.....	45
<b>7.</b>	<b>中断.....</b>	<b>46</b>
7.1	中断概述.....	46
7.2	中断控制寄存器.....	47
7.3	中断请求寄存器.....	48
7.4	总中断使能控制寄存器.....	48
7.5	中断现场的保护方法.....	49
7.6	外部中断.....	50
7.6.1	外部中断控制寄存器.....	50
7.6.2	外部中断0.....	51
7.6.3	外部中断1.....	52
7.6.4	外部中断的响应时间.....	52
7.6.5	外部中断的应用注意事项.....	53
7.7	触摸按键中断.....	54
7.8	内部定时中断.....	55
7.8.1	TMR1 中断.....	55
7.8.2	TMR2 中断.....	56
7.9	ADC中断.....	57
7.10	中断的优先级, 及多中断嵌套.....	59
<b>8.</b>	<b>定时计数器TMR0.....</b>	<b>61</b>
8.1	定时计数器TMR0 概述.....	61
8.2	与TMR0 相关寄存器.....	63



8.3	使用外部时钟作为TMR0的时钟源.....	64
8.4	TMR0 做定时器的应用.....	65
8.4.1	TMR0 的基本时间常数.....	65
8.4.2	TMR0 操作流程.....	65
<b>9.</b>	<b>定时计数器TMR1.....</b>	<b>66</b>
9.1	TMR1 概述.....	66
9.2	TMR1 相关寄存器.....	67
9.3	TMR1 的时间常数.....	68
9.3.1	TMR1 基本时间参数.....	68
9.4	TMR1 的应用.....	68
9.4.1	TMR1 作定时器使用.....	68
9.4.2	TMR1 作计数器使用.....	69
<b>10.</b>	<b>定时计数器TMR2.....</b>	<b>71</b>
10.1	TMR2 概述.....	71
10.2	TMR2 相关的寄存器.....	73
10.3	TMR2 的时间常数.....	74
10.3.1	TMR2 基本时间参数.....	74
10.3.2	T2DATA初值计算方法:.....	74
10.4	TMR2 应用.....	75
10.5	T2OUT输出.....	75
10.5.1	T2OUT的周期.....	75
10.5.2	T2OUT基本时间参数.....	76
10.5.3	T2OUT应用.....	76
<b>11.</b>	<b>模数转换 (ADC).....</b>	<b>77</b>
11.1	ADC概述.....	77
11.2	与ADC相关寄存器.....	79
11.3	内部电压基准.....	81
11.4	ADC应用.....	82
11.4.1	用查询模式做AD转换流程.....	82
11.4.2	AD中断模式流程.....	83
<b>12.</b>	<b>内置比较器.....</b>	<b>85</b>
12.1	内置比较器概述.....	85
12.2	与比较器相关的寄存器.....	86
12.3	比较器 0 应用.....	87
12.4	比较器 1 应用.....	88
<b>13.</b>	<b>触摸按键模块.....</b>	<b>89</b>
13.1	触摸按键模块概述.....	89

---

13.2	与触摸按键相关的寄存器 .....	90
13.3	触摸按键模块应用 .....	92
13.3.1	用查询模式读取“按键数据值”流程 .....	92
13.3.2	判断按键方法 .....	93
13.4	触摸模块使用注意事项 .....	94
<b>14.8</b>	<b>位PWM(PWM0) .....</b>	<b>95</b>
14.1	8位PWM概述 .....	95
14.2	与8位PWM相关寄存器 .....	96
14.3	8位PWM的周期 .....	97
14.3.1	8位PWM调制周期 .....	97
14.3.2	8位PWM输出周期 .....	97
14.4	8位PWM占空比算法 .....	98
14.4.1	6+2模式PWM占空比 .....	98
14.4.2	7+1模式PWM占空比 .....	99
14.5	8位PWM应用 .....	99
<b>15.10</b>	<b>位PWM (PWM1) .....</b>	<b>100</b>
15.1	10位PWM概述 .....	100
	与10位PWM相关寄存器 .....	101
15.2	10位PWM调制周期 .....	102
15.2.1	10位PWM调制周期 .....	102
15.2.2	10位PWM输出周期 .....	102
15.3	10位PWM占空比算法 .....	102
15.4	10位PWM应用 .....	103
<b>16.</b>	<b>高频时钟 (CLO) 输出 .....</b>	<b>104</b>
16.1	高频时钟 (CLO) 输出概述 .....	104
16.2	高频时钟 (CLO) 输出波形 .....	104
16.3	高频时钟 (CLO) 应用 .....	105
<b>17.</b>	<b>蜂鸣器输出 (BUZZER) .....</b>	<b>106</b>
17.1	BUZZER概述 .....	106
17.2	与BUZZER相关的寄存器 .....	107
17.3	BUZZER输出频率 .....	108
17.3.1	BUZZER输出频率计算方法 .....	108
17.3.2	BUZZER输出频率表 .....	108
17.4	BUZZER应用 .....	108
<b>18.</b>	<b>运算放大器 .....</b>	<b>109</b>
18.1	运算放大器简介 .....	109
18.2	跟运放相关寄存器 .....	110

---

18.3	运放失调电压 .....	112
<b>19.</b>	<b>电气参数 .....</b>	<b>113</b>
19.1	DC特性 .....	113
19.2	AC特性 .....	113
19.3	内部RC振荡特性 .....	114
19.3.1	内部RC振荡电压特性 .....	114
19.3.2	内部RC振荡温度特性 .....	114
<b>20.</b>	<b>指令 .....</b>	<b>115</b>
20.1	指令一览表 .....	115
20.2	指令说明 .....	118
<b>21.</b>	<b>封装 .....</b>	<b>134</b>
21.1	DIP 8 .....	134
21.2	SOP 8 .....	135
21.3	DIP 16 .....	136
21.4	SOP 16 .....	137
21.5	DIP 20 .....	138
21.6	SOP 20 .....	139
<b>22.</b>	<b>版本修订说明: .....</b>	<b>140</b>

## 1. 产品概述

### 1.1 功能特性

- ◆ 内存  
FLASH: 2K\*14  
RAM: 208 (40 专用 RAM+168 通用 RAM)
- ◆ 8 级堆栈缓存器
- ◆ 简洁实用的指令系统(68 条指令)
- ◆ 内置低压侦测电路, 内部复位电压:  
2.3V/3.6V
- ◆ 6 个中断源  
内部中断源 3 个: TMR1、TMR2、ADC  
外部中断源 2 个: EXT0、EXT1  
触摸中断源 1 个: TOUCHKEY
- ◆ 3 个 8 位定时器  
TMR0、TMR1、TMR2
- ◆ 高频信号输出口 (CLO)  
占空比可选择: 25%、50%、75%。
- ◆ 12 路 12 位模数转换 (ADC)
- ◆ 内置振荡模式  
8M/4M 可选
- ◆ 内置 16 通道触摸按键检测电路
- ◆ 内置基准源
- ◆ 工作电压范围: 2.5V—5.5V  
工作温度范围: -20°C—85°C
- ◆ 指令周期 (单指令或双指令周期)
- ◆ 专用蜂鸣器输出口 (频率可变)
- ◆ 内置 WDT 定时器
- ◆ I/O 口配置  
P0: 具有唤醒功能、上拉电阻选项。  
P1: 具有上拉电阻选项  
P2: 具有上、下拉电阻选项
- ◆ 两种工作模式  
正常模式、睡眠模式
- ◆ 2 路内置比较器  
正端可选择接内部标准电压
- ◆ 查表功能
- ◆ 2 个 PWM 输出口  
8 位 PWM  
10 位 PWM
- ◆ 内部可调零的运放电路
- ◆ 多种封装形式可供选择  
DIP20、SOP20  
DIP16、SOP16  
DIP8、SOP8

型号说明

器件	PIN	I/O	ADC	TOUCH KEY	PWM	COMP	OPA
CMS69F611	8	5+1	12bit*3	4	—	1	—
CMS69F613	16	13+1	12bit*10	8	2	1	—
CMS69F6162	20	17+1	12bit*12	16	2	2	1



### 1.2 系统结构框图

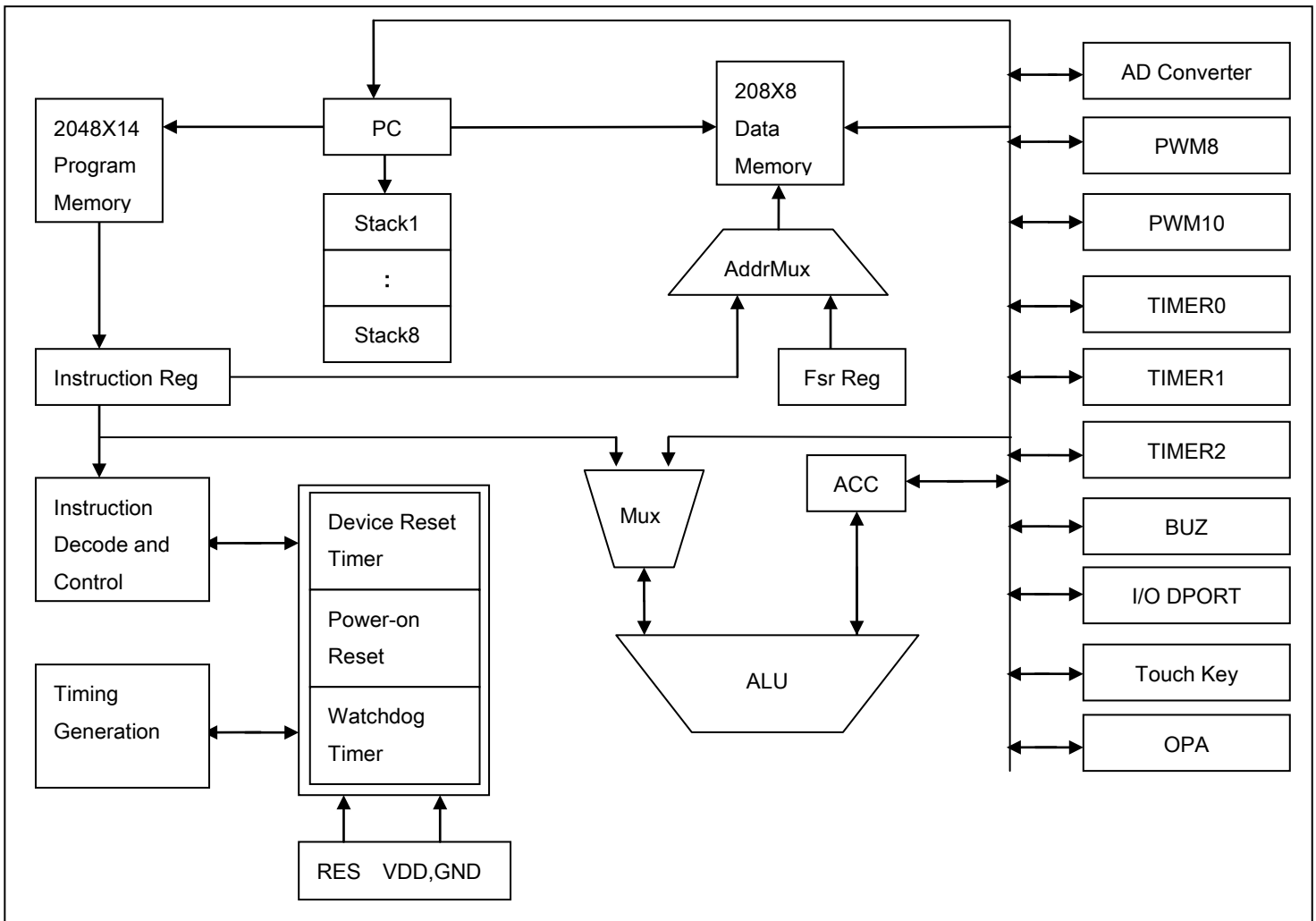



### 1.3 管脚分布

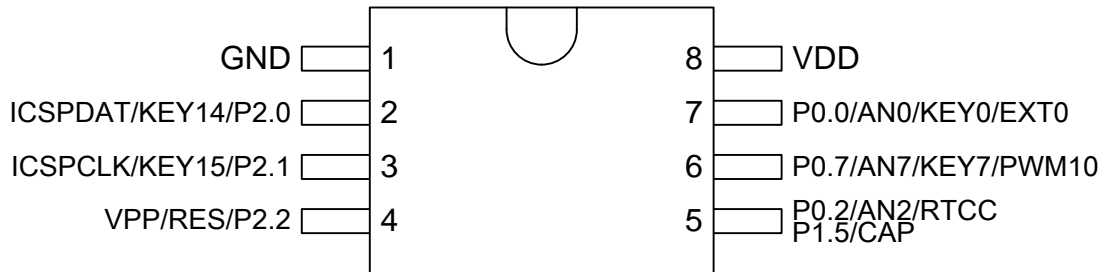

CMS69F611

注：第 5 脚由 P0.2 和 P1.5 封装在一起，在使用时注意。

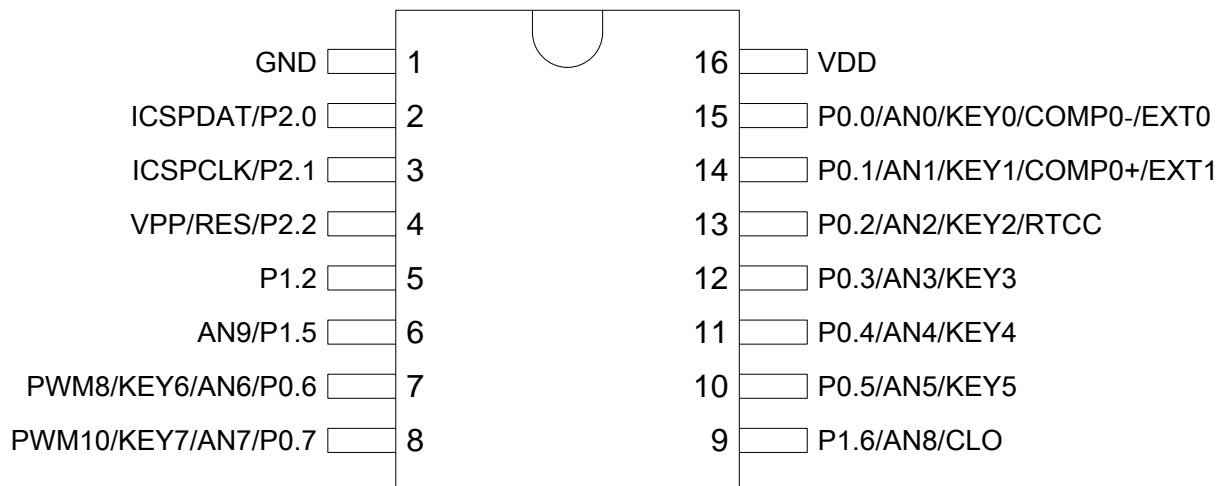

CMS69F613

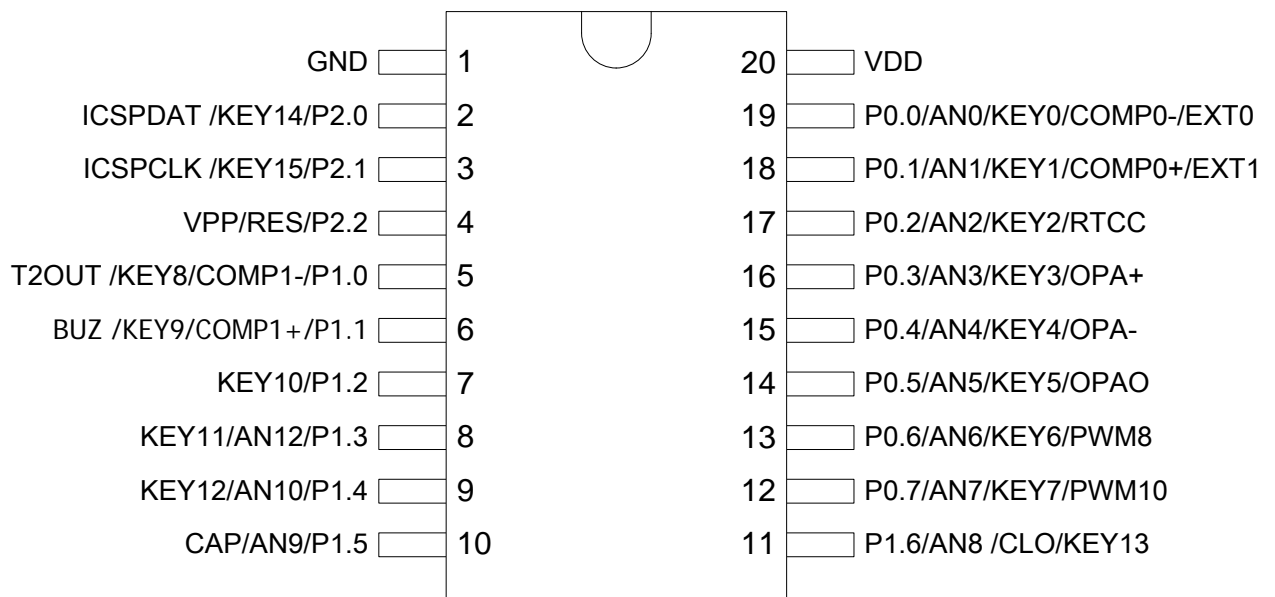

CMS69F6162

## 1.4 管脚描述

管脚名称	IO 类型	管脚说明	共享引脚
P0.0-P0.7	I/O	可编程为：输入口，带上拉电阻输入口，推挽输出口；也可作为 A/D 转换的模拟输入口，比较器输入口，外部中断输入口，触摸按键输入口，PWM 输出口，带休眠唤醒功能。	AN0-AN7 KEY0-KEY7 RTCC,EXTINT0,EXTINT1 PWM0,PWM1 COMP0-,COMP0+
P1.0-P1.6	I/O	可编程为：输入口，带上拉电阻输入口，推挽输出口,开漏输出口，开漏输出口（带上拉）；也可作为比较器输入口，CLO[PWM2]输出口，触摸按键灵敏度电容口。	CAP ,AN8-AN12 KEY8-KEY13 BUZZER,T2OUT,CLO COMP1-,COMP1+
P2.0,P2.1	I/O	输入口，上/下拉电阻输入口，推挽输出口，开漏输出口	KEY14-KEY15
P2.2	I/O	输入口，开漏输出口（需 CONFIG 使能）	RES
VDD, GND	P	电源电压输入脚，接地脚	--
RES	--	外部复位输入口	P2.2
AN0-AN7	I	A/D 转换的模拟输入口	P0.0-P0.7
KEY0-KEY15	I	电容式触摸按键输入口	P0.0-P0.7,P1.0-P1.6,P2.0-P2.1
CAP	I	触摸按键灵敏度电容输入口	P1.5
PWM0	O	8 位 PWM 输出	P0.6
PWM1	O	10 位 PWM 输出	P0.7
CLO	O	占空比可选的系统时钟输出	P1.6
EXT0, EXT1	I	外部中断输入口	P0.0,P0.1
T2OUT	O	T2 定时/计数器输出	P1.0
COMP0-,COMP0+	I	比较器 0 输入	P0.0,P0.1
COMP1-,COMP1+	I	比较器 1 输入	P1.0,P1.1
OPA-	I	运放负端输入	P0.4
OPA+	I	运放正端输入	P0.3
OPAO	O	运放输出	P0.5
ICSPDAT	I/O	编程数据输入输出	P2.0
ICSPCLK	I	编程时钟输入	P2.1
VPP	I	编程高压输入	P2.2

## 1.5 系统配置寄存器

系统配置寄存器（CONFIG）是 MCU 初始条件的 FLASH 选项。它只能被 CMS 烧写器烧写，用户不能访问及操作。它包含了以下内容：

### 1、WDT(看门狗选择)

- ◆ ENABLE 打开看门狗定时器
- ◆ DISABLE 关闭看门狗定时器

### 2、PROTECT(加密)

- ◆ DISABLE FLASH 代码不加密
- ◆ ENABLE FLASH 代码加密，加密后读出来的值将不确定

### 3、OSC TIME(起振时间)

- ◆ 9ms
- ◆ 2ms
- ◆ 560 $\mu$ s
- ◆ 200 $\mu$ s

### 4、LVR (低压侦测电路)

- ◆ ENABLE 打开低压侦测电路，选择内部复位，同时 P2.2 口作为普通 IO
- ◆ DISABLE 关闭低压侦测电路，选择外部复位，同时 P2.2 口作为复位口（低电平复位）

### 5、LVR\_SEL(低压侦测电压选择)

- ◆ 2.3V
- ◆ 3.6V

### 6、RES\_OUT(RES 口开漏输出选择)

- ◆ DISABLE 禁止 RES 口作为开漏输出口
- ◆ ENABLE 允许 RES 口作为开漏输出口

## 1.6 在线串行编程

可在最终应用电路中对 CMS69F61X 单片机进行串行编程。编程可以简单地通过以下 5 根线完成：

- 电源线
- 接地线
- 编程电压线
- 数据线
- 时钟线

这使用户可使用未编程的器件制造电路板，而仅在产品交付前才对单片机进行编程。从而可以将最新版本的固件或者定制固件烧写到单片机中。

图 1.6.1：典型的在线串行编程连接方式

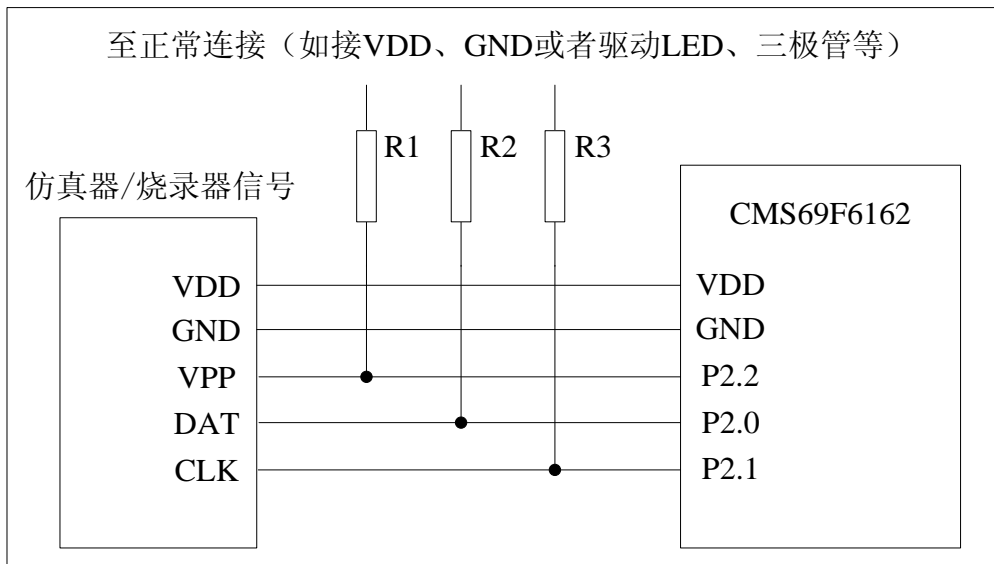

上图中，R1、R2、R3 为电气隔离器件，常以电阻代替，其阻值如下：

$R1 \geq 30K$ ， $R2 \geq 4.7K$ ， $R3 \geq 4.7K$ 。

DAT、CLK 管脚如果需要接电容，其容值不能大于 100pF。

## 2. 中央处理器(CPU)

### 2.1 内存

#### 2.1.1 程序内存

FLASH:2K

0000H	复位向量	程序开始, 跳转至用户程序
0001H	中断向量	中断入口, 用户中断程序
0002H		用户程序区
0003H		
0004H		
...		
...		
...		
07FDH	跳转至复位向量 0000H	程序结束
07FEH		
07FFH		

##### 2.1.1.1 复位向量(0000H)

CMS69F61X系列单片机具有一个字长的系统复位向量（0000H）。具有以下四种复位方式：

- ◆ 上电复位
- ◆ 看门狗复位
- ◆ 外部复位
- ◆ 低压复位（LVR）

发生上述任一种复位后,程序将从 0000H 处重新开始执行,系统寄存器也都将恢复为默认值。根据 FLAGS 寄存器中的 PF和 TF 标志位的内容可以判断系统复位方式。下面一段程序演示了如何定义 FLASH 中的复位向量。

例：定义复位向量

	ORG	0000H	;系统复位向量
	JP	START	
	ORG	0002H	;用户程序起始
START:			
	...		;用户程序
	...		
	END		;程序结束

### 2.1.1.2 中断向量

中断向量地址为 0001H。一旦有中断响应，程序计数器 PC 的当前值就会存入堆栈缓存器并跳转到 0001H 开始执行中断服务程序。所有中断都会进入0001H这个中断向量，具体执行哪个中断将由用户根据中断请求标志位寄存器（INT\_FLAG）的位决定。下面的示例程序说明了如何编写中断服务程序。

例：定义中断向量，中断程序放在用户程序之后

```

                ORG      0000H          ;系统复位向量
                JP       START
                ORG      0001H          ;用户程序起始
INT_START:
                CALL     PUSH           ;保存 ACC 跟 FLAGS
                ...
                ...
INT_BACK:
                CALL     POP            ;返回 ACC 跟 FLAGS
                RETI          ;中断返回
START:
                ...
                ...
                END          ;程序结束
    
```

注：由于 CMS69F61X 系列芯片并未提供专门的出栈、压栈指令，故用户需自己保护中断现场。

例：中断入口保护现场

```

PUSH:
                LD       ACC_BAK,A      ;保存 ACC 至自定义寄存器 ACC_BAK
                SWAPA    FLAGS          ;状态寄存器 FLAGS 高低半字节互换
                LD       FLAGS_BAK,A    ;保存至自定义寄存器 FLAGS_BAK
    
```

例：中断出口恢复现场

```

POP:
                SWAPA    FLAGS_BAK      ;将保存至 FLAGS_BAK 的数据高低半字节互换给 A
                LD       FLAGS,A        ;将 A 的值给 状态寄存器 FLAGS
                SWAPR    ACC_BAK        ;将保存至 ACC_BAK 的数据高低半字节互换
                SWAPA    ACC_BAK        ;将保存至 ACC_BAK 的数据高低半字节互换给 ACC
    
```

建议中断保护现场的寄存器使用08H、0EH、0FH、25H、26H、27H、2AH、2BH这8个地址，如果用30H-7FH地址的寄存器进行操作，那么在不同分页时进出中断可能会带来不可预知的错误。

### 2.1.1.3 查表

CMS69F61X具有查表功能，FLASH 空间的任何地址都可做为查表使用。

相关指令：

- TABLE [R] 把表格内容的低字节送给寄存器R，高字节送到寄存器TABLE\_DATAH(24H)。
- TABLEA 把表格内容的低字节送给累加器A，高字节送到寄存器TABLE\_DATAH(24H)。

相关寄存器：

- TABLE\_SPH(22H) 可擦写寄存器，用来指明表格高3位地址。
- TABLE\_SPL(23H) 可擦写寄存器，用来指明表格低8位地址。
- TABLE\_DATAH(24H) 只读寄存器，存放表格高字节内容。

注：在查表之前要先把表格地址写入 TABLE\_SPH 和 TABLE\_SPL 中。如果主程序和中断服务程序都用到查表指令，主程序中的 TABLE\_SPH 的值可能会因为中断中执行的查表指令而发生变化，产生错误。也就是说要避免在主程序和中断服务程序中都使用查表指令。但如果必须这样做的话，我们可以在查表指令前先将中断禁止，在查表结束后再开放中断，以避免发生错误。

下面是表格调用的流程图：

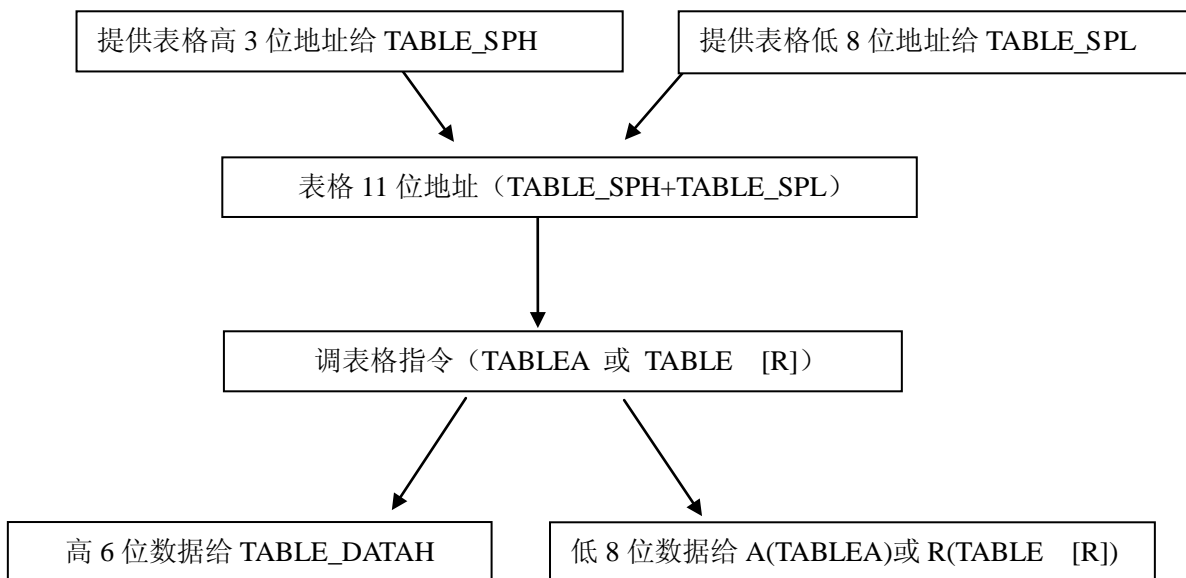

表格调用流程图



下面例子给出了如何在程序中调用表格。

```
... ;上接用户程序
LDIA      02H ;表格低位地址
LD        TABLE_SPL,A
LDIA      06H ;表格高位地址
LD        TABLE_SPH,A
TABLE     R01 ;表格指令，将表格低 8 位(56H)给自定义寄存器 R01
LD        A, TABLE_DATAH ;将查表结果的高 6 位(34H)给累加器 A
LD        R02,A ;将 ACC 值(34H)给自定义寄存器 R02
... ;用户程序

ORG       0600H ;表格起始地址
DW        1234H ;0600H 地址表格内容
DW        2345H ;0601H 地址表格内容
DW        3456H ;0602H 地址表格内容
DW        0000H ;0603H 地址表格内容
```

#### 2.1.1.4 跳转表

跳转表能够实现多地址跳转功能。由于 PCL 和 ACC 的值相加即可得到新的 PCL，因此，可以通过对 PCL 加上不同的 ACC 值来实现多地址跳转。ACC 值若为 n，PCL+ACC 即表示当前地址加 n，执行完当前指令后 PCL 值还会自加 1，可参考以下范例。如果 PCL+ACC 后发生溢出，PC 不会自动进位，故编写程序时应注意。这样，用户就可以通过修改 ACC 的值轻松实现多地址的跳转。

例：正确的多地址跳转程序示例

FLASH 地址	ADDR	PCL	;ACC+PCL
0010H:	ADDR	PCL	;ACC+PCL
0011H:	JP	LOOP1	;ACC=0, 跳转至 LOOP1
0012H:	JP	LOOP2	;ACC=1, 跳转至 LOOP2
0013H:	JP	LOOP3	;ACC=2, 跳转至 LOOP3
0014H:	JP	LOOP4	;ACC=3, 跳转至 LOOP4
0015H:	JP	LOOP5	;ACC=4, 跳转至 LOOP5
0016H:	JP	LOOP6	;ACC=5, 跳转至 LOOP6

例：错误的多地址跳转程序示例

FLASH 地址	ADDR	PCL	;ACC+PCL
00FCH:	ADDR	PCL	;ACC+PCL
00FDH:	JP	LOOP1	;ACC=0, 跳转至 LOOP1
00FEH:	JP	LOOP2	;ACC=1, 跳转至 LOOP2
00FFH:	JP	LOOP3	;ACC=2, 跳转至 LOOP3
0100H:	JP	LOOP4	;ACC=3, 跳转至 0000H 地址
0101H:	JP	LOOP5	;ACC=4, 跳转至 0001H 地址
0102H:	JP	LOOP6	;ACC=5, 跳转至 0002H 地址

注：由于 PCL 溢出不会自动向高位进位，故在利用 PCL 作多地址跳转时，一定要注意该段程序一定不能放在 FLASH 空间的分页处。

## 2.1.2 数据存储器的

RAM: 208 字节

地址	BANK0	BANK1
0000H	系统寄存器区	
0001H		
...		
...		
002FH	通用寄存器区	
0030H		
0031H		
0032H		
...	通用寄存器区	通用寄存器区
...	FLAGS.4=0	FLAGS.4=1
007EH		
007FH		

数据存储器的由 $208 \times 8$ 位组成，分为两个功能区间：特殊功能寄存器（ $48 \times 8$ ，无需分页）和通用数据存储器（ $160 \times 8$ ，分两页，由FLAGS.4选择页）。数据存储器单元大多数是可读/写的，但有些只读的。特殊功能寄存器地址为00H到2FH，通用数据寄存器地址为30H 到7FH。

寄存器08H、0EH、0FH、25H、26H、27H、2AH、2BH这8个地址没有特殊功能，可以当做通用数据寄存器使用。特别是中断时用来保存ACC跟FLAGS的寄存器，如果用30H-7FH地址的寄存器进行操作，那么在不同分页时进出中断可能会带来不可预知的错误。

### 2.1.2.1 通用数据存储器

RAM 的 0030H~007FH 地址，以及 08H、0EH、0FH、25H、26H、27H、2AH、2BH 这 8 个地址，属于用户可自由定义的通用寄存器区，在此区域的寄存器上电为随机值。当系统上电工作后，若发生意外复位（非上电复位），此区域寄存器保持原来值不变。



## 2.1.2.2 系统专用数据存储器

系统专用数据存储器表

地 址	名 称	说 明
00H	IAR	间接寻址寄存器
01H	TMR0	内部定时/计数器
02H	PCL	程序指针 PC 低 8 位
03H	FLAGS	系统状态标志寄存器
04H	MP	间接寻址指针
05H	P0	P0 IO 口数据寄存器
06H	P1	P1 IO 口数据寄存器
07H	P2	P2 IO 口数据寄存器
08H	-----	通用寄存器（用户可自由操作）
09H	P0CL	P0 IO 口功能控制寄存器
0AH	P0CH	P0 IO 口功能控制寄存器
0BH	P1CL	P1 IO 口功能控制寄存器
0CH	P1CH	P1 IO 口功能控制寄存器
0DH	P2C	P2 IO 口功能控制寄存器
0EH-0FH	-----	通用寄存器（用户可自由操作）
10H	SYS_GEN	中断总使能及 ADC 使能
11H	INT_EN	中断控制寄存器使能位
12H	INT_FLAG	中断控制寄存器标志位
13H	INT_EXT	外部中断边沿触发设置寄存器
14H	ADDATAH	AD 结果存放寄存器高 8 位（只读）
15H	ADCON	AD 控制寄存器
16H	TMR1	定时计数器 1
17H	TMR1C	定时计数器 1 控制寄存器
18H	T2CNT	TMR2 计数器（只读）
19H	T2CON	TMR2 控制寄存器
1AH	T2DATA	TMR2 资料寄存器
1BH	ADDATAL	AD 结果存放寄存器低 4 位（只读）
1CH	PWM8DATA	8 位 PWM 数据寄存器
1DH	PWM8CON	8 位 PWM 控制寄存器及 CLO 输出控制
1EH	PWM10CON	10 位 PWM 控制寄存器
1FH	PWM10DATA	10 位 PWM 数据寄存器
20H	COMPCON	比较器控制寄存器
21H	BUZCON	蜂鸣器控制寄存器
22H	TABLE_SPH	查表高 3 位地址
23H	TABLE_SPL	查表低 8 位地址
24H	TABLE_DATAH	查表高 6 位结果

系统专用数据存储表（续）

25-27H	----	通用寄存器（用户可自由操作）
28H	OPAC	运放控制寄存器
29H	OPAC1	运放控制寄存器 1
2A-2BH	----	通用寄存器（用户可自由操作）
2CH	KEY_C1	触摸按键控制寄存器 1
2DH	KEY_C	触摸按键控制寄存器
2EH	KEY_DATA1	触摸按键数据寄存器低 8 位
2FH	KEY_DATAH	触摸按键数据寄存器高 8 位

## 2.2 寻址方式

### 2.2.1 直接寻址

通过工作寄存器（ACC）来对 RAM 进行操作。

例：ACC 的值送给 30H 寄存器

LD	30H,A
----	-------

例：30H 寄存器的值送给 ACC

LD	A,30H
----	-------

### 2.2.2 立即寻址

把立即数传给工作寄存器（ACC）

例：立即数 12H 送给 ACC

LDIA	12H
------	-----

### 2.2.3 间接寻址

数据存储器能被直接或间接寻址。通过 IAR 寄存器可间接寻址，IAR 不是物理寄存器。当对 IAR 进行存取时，它会根据 MP 寄存器内的值作为地址，并指向该地址的寄存器，因此在设置了 MP 寄存器后，就可把 IAR 寄存器当作目的寄存器来存取。间接读取 IAR（MP=0）将产生 00H。间接写入 IAR 寄存器，将导致一个空运作。以下例子说明了程序中间接寻址的用法。

例：MP 及 IAR 的应用

LDIA	30H	
LD	MP,A	;间接寻址指针指向 30H
CLR	IAR	;清零 IAR 实际是清零 MP 指向的 30H 地址 RAM

例：间接寻址清 RAM(30H-7FH)举例：

	LDIA	2FH	
	LD	MP,A	;间接寻址指针指向 2FH
LOOP:	INCR	MP	;地址加 1, 初始地址为 30H
	CLR	IAR	;清零 MP 所指向的地址
	LDIA	7FH	
	SUBA	MP	
	SNZB	FLAGS,C	;一直清零至 MP 地址为 7FH
	JP	LOOP	

## 2.3 堆栈

CMS69F61X 的堆栈缓存器共 8 层，堆栈缓存器既不是数据存储器的一部分，也不是程序内存的一部分，且既不能被读出，也不能被写入。对它的操作通过堆栈指针（SP）来实现，堆栈指针（SP）也不能读出或写入，当系统复位后堆栈指针会指向堆栈顶部。当发生子程序调用及中断时的程序计数器（PC）值被压入堆栈缓存器，当从中断或子程序返回时将数值返回给程序计数器（PC），下图说明其工作原理。

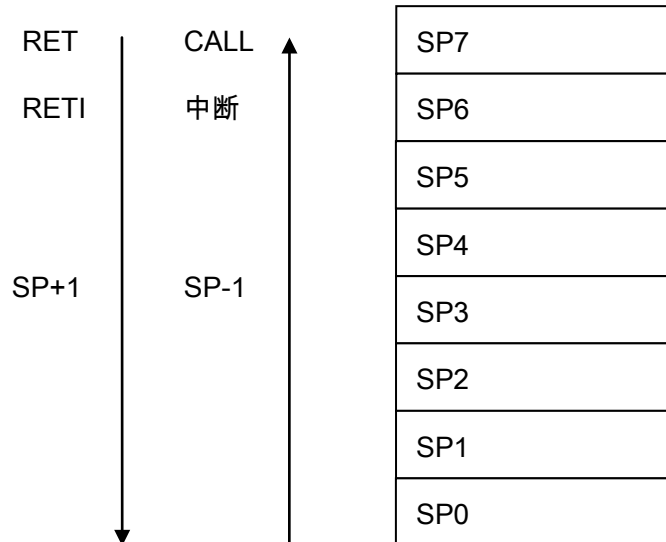

堆栈缓存器的使用遵循“先进后出”的原则。

注：堆栈缓存器只有 8 层，如果堆栈已满，并且发生不可屏蔽的中断，那么只有中断标志位会被记录下来，而中断响应则会被抑制，直到堆栈指针发生递减，中断才会被响应，这个功能可以防止中断使堆栈溢出，同样如果堆栈已满，并且发生子程序调用，那么堆栈将会发生溢出，首先进入堆栈的内容将会丢失，只有最后 8 个返回地址被保留，故用户在写程序时应注意此点，以免发生程序走飞。



## 2.4 工作寄存器（ACC）

### 2.4.1 概述

ALU 是 8BIT 宽的算术逻辑单元，MCU 所有的数学、逻辑运算均通过它来完成。它可以对数据进行加、减、移位元及逻辑运算；ALU 也控制状态位（FLAGS 状态寄存器中），用来表示运算结果的状态。

A 寄存器是一个 8-BIT 的寄存器，ALU 的运算结果可以存放在此，它并不属于数据存储器的一部分而是位于 CPU 中供 ALU 在运算中使用，因此不能被寻址，只能通过所提供的指令来使用。

### 2.4.2 ACC 应用

例：用 ACC 做数据传送

LD	A,R01	;将寄存器 R01 的值赋给 ACC
LD	R02,A	;将 ACC 的值赋给寄存器 R02

例：用 ACC 做立即寻址目标操作数

LDIA	30H	;给 ACC 赋值 30H
ANDIA	30H	;将当前 ACC 的值跟立即数 30H 进行“与”操作， ;结果放入 ACC
XORIA	30H	;将当前 ACC 的值跟立即数 30H 进行“异或”操作， ;结果放入 ACC

例：用 ACC 做双操作数指令的第一操作数

HSUBA	R01	;ACC-R01，结果放入 ACC
HSUBR	R01	;ACC-R01，结果放入 R01

例：用 ACC 做双操作数指令的第二操作数

SUBA	R01	;R01-ACC，结果放入 ACC
SUBR	R01	; R01-ACC，结果放入 R01



## 2.5 程序状态寄存器(FLAGS)

寄存器 **FLAGS** 中包含 **ALU** 运算状态信息、系统复位状态信息、RAM分页选择。其中，位 **TF** 和**PF** 显示系统复位状态信息，包括上电复位、外部复位和看门狗复位等，位**RP**显示RAM的分页选择；位 **C**、**HC** 和 **Z** 显示 **ALU** 的运算信息。

03H	BIT7	BIT6	BIT5	BIT4	BIT3	BIT2	BIT1	BIT0
FLAGS	TF	PF	---	RP	OV	Z	HC	C
读写	R	R	---	R/W	R/W	R/W	R/W	R/W
复位值	X	X	---	0	X	X	X	X

- bit 7            **TF**: WDT溢出标志  
 1 = 上电或是执行了**CLRWDT**指令或**SLEEP**指令  
 0 = 发生了**WDT**超时
- bit 6            **PF**: 低功耗标志  
 1 = 上电或执行了**CLRWDT**指令  
 0 = 执行了**STOP**指令
- bit 4            **RP**: 寄存器存储区选择位  
 1 = Bank 1  
 0 = Bank 0
- bit 3            **OV**: 数学运算溢出标志位  
 1 = 运算结果高两位进位状态异或结果为1  
 0 = 运算结果高两位进位状态异或结果为0
- bit 2            **Z**: 结果为零位  
 1 = 算术或逻辑运算的结果为零  
 0 = 算术或逻辑运算的结果不为零
- bit 1            **HC**: 半进位/ 借位位  
 1 = 发生了结果的第4 低位向高位进位  
 0 = 结果的第4 低位没有向高位进位
- bit 0            **C**: 进位/ 借位位  
 1 = 结果的最高位发生了进位  
 0 = 结果的最高位没有发生进位

**FLAGS** 寄存器中除了 **TF** 和 **PF** 位，其它的都可以用指令设置或者清零。例如指令：“**CLR FLAGS**”的结果是 **FLAGS=“UU000100”**，“**U**”指未改变，而不是想象中的全零。也就是说执行指令后，**PF** 和 **TF** 的值保持不变，而 **Z** 标志位因清零而置一，所以若需要改变 **FLAGS** 的值 建议使用“**SETB**”、“**CLRb**”、“**LD R,A**”这几条指令，因为这几条指令不会影响状态标志位。

TF 和 PF 标志位可反映出芯片复位的原因，下面列出影响 TF、PF 的事件及各种复位后 TF、PF 的状态。

事件	TF	PF
电源上电	1	1
WDT 溢出	0	X
STOP 指令	1	0
CLRWDT 指令	1	1
休眠	1	0

影响 PF、TF 的事件表

TF	PF	复位原因
0	0	WDT 溢出唤醒休眠 MCU
0	1	WDT 溢出非休眠态
1	0	按键或外部复位唤醒休眠 MCU
1	1	电源上电
X	X	外部低电平复位

复位后 TF/PF 的状态

## 2.6 预分频器(OPTION)

预分频器（OPTION）寄存器是 6BIT，只可写的寄存器，它包含各种用于配置 TMR0/WDT 预分频器和 TMR0 的控制位。通过执行 OPTION 指令可将累加寄存器的内容传送到预分频器。

	BIT7	BIT6	BIT5	BIT4	BIT3	BIT2	BIT1	BIT0
OPTION	---	---	T0CS	T0SE	PSA	PS2	PS1	PS0
读写			W	W	W	W	W	W
复位值	X	X	1	1	1	1	1	1

bit 7 未用

bit 6 未用

bit 5 **T0CS**: TMR0 时钟源选择位

- 0. 内部时钟
- 1. 外部时钟（RTCC 口输入波形）

bit 4 **T0SE**: RTCC 信号触发源选择位

- 0. 上升沿触发
- 1. 下降沿触发

bit 3 **PSA**: 预分频器分配位

- 0. 分给 TMR0 用
- 1. 分给 WDT 用

bit 2~bit 0 **PS2~PS0**: 预分配参数配置位

PS2—PS1—PS0	TMR0 分频比	WDT 分频比
000	1: 2	1: 1
001	1: 4	1: 2
010	1: 8	1: 4
011	1: 16	1: 8
100	1: 32	1: 16
101	1: 64	1: 32
110	1: 128	1: 64
111	1: 256	1: 128

预分频寄存器实际上是一个8位的计数器，用于监视寄存器WDT时，是作为一个后分频器；用于定时器/计数器时，作为一个预分频器，通常统称作预分频器。在片内只有一个物理的分频器，只能用于WDT/TMR0两者之一，不能同时使用。也就是说，若用于TMR0，WDT就不能使用预分频器，反之亦然。

当用于WDT时，CLRWDW指令将同时对预分频器和WDT定时器清零。

当用于TMR0时，有关写入TMR0的所有指令（如：CLR TMR0,SETB TMR0,1等）都会对预分频器清零。

由TMR0还是WDT使用预分频器，完全由软件控制。它可以动态改变。为了避免出现不该有的芯片复位，当从TMR0换为WDT使用时，应该执行以下指令。

CLR	TMR0	;TMR0 清零
CLRWDT		;WDT 清零
LDIA	B'00xx1xxx'	;设置新的预分频器
OPTION		

将预分频器从分配给 WDT 切换为分配给 TMR0 模块，应该执行以下指令

CLRWDT		;WDT 清零
LDIA	B'00xx0xxx'	;设置新的预分频器
OPTION		

## 2.7 程序计数器 (PC)

程序计数器(PC)控制程序内存 FLASH 中的指令执行顺序, 它可以寻址整个 FLASH 的范围, 取得指令码后, 程序计数器(PC)会自动加一, 指向下一个指令码的地址。但如果执行跳转、条件跳转、向 PCL 赋值、子程序调用、初始化复位、中断、中断返回、子程序返回等操作时, PC 会加载与指令相关的地址而不是下一条指令的地址。

当遇到条件跳转指令且符合跳转条件时, 当前指令执行过程中读取的下一条指令将会被丢弃, 且会插入一个空指令操作周期, 随后才能取得正确的指令。反之, 就会顺序执行下一条指令。

程序计数器(PC)是 11-BIT 宽度, 低 8 位通过 PCL (02H) 寄存器用户可以访问, 高 3 位用户不能访问。可容纳 2Kx14 位程序地址。对 PCL 赋值将会产生一个短跳转动作, 跳转范围为当前页的 256 个地址。

注: 由于程序员不能操作 PC 的高 3 位, 所以当程序员在利用 PCL 作短跳转时应注意当前 PC 的位置, 以免发生错误的程序跳转。

下面给出几种特殊情况的 PC 值

复位时	PC=0000;
中断时	PC=0001(原来的 PC+1 会被自动压入堆栈);
CALL 时	PC=程序指定地址(原来的 PC+1 会被自动压入堆栈);
RET、RETI、RETI 时	PC=堆栈出来的值;
操作 PCL 时	PC[10: 8]不变, PC[7:0]=用户指定的值;
JP 时	PC=程序指定的值;
其它指令	PC=PC+1;

## 2.8 看门狗计数器(WDT)

看门狗定时器 (Watch Dog Timer) 是一个片内自振式的 RC 振荡定时器, 无需任何外围组件, 即使芯片的主时钟停止工作, WDT 也能保持计时。WDT 计时溢出将产生复位。在 CMS69F61X 系列芯片中集成了 CONFIG 选项, 可将其置 “0” 来使 WDT 不起作用, 详见 1.5 章 CONFIG 烧写的选择。

### 2.8.1 WDT 周期

WDT 有一个基本的溢出周期 18ms(无预分频器), 假如你需要更长时间的 WDT 周期, 可以把预分频器分配给 WDT, 最大分频比为 1: 128, 此时 WDT 的周期约为 2.3s。WDT 的溢出周期将受到环境温度, 电源电压等参数影响。

“CLRWDWT”和“STOP”指令 将清除 WDT 定时器以及预分频器里的计数值(当预分频器分配给 WDT 时)。WDT 一般用来防止系统失控, 或者可以说是用来防止单片机程序失控。在正常情况下, WDT 应该在其溢出前被 “CLRWDWT” 指令清零, 以防止产生复位。如果程序由于某种干扰而失控, 那么不能在 WDT 溢出前执行 “CLRWDWT” 指令, 就会使 WDT 溢出而产生复位。使系统重启而不至于失去控制。若是 WDT 溢出产生的复位, 则状态寄存器 (FLAGS) 的 “TF” 位会被清零, 用户可根据此位来判断复位是否是 WDT 溢出所造成的。

注: 1. 若使用 WDT 功能, 一定要在程序的某些地方放置 “CLRWDWT” 指令, 以保证在 WDT 溢出前能被清零。否则会使芯片不停的复位, 造成系统无法正常工作。  
2. 不能在中断程序中对 WDT 进行清零, 否则无法侦测到主程序 “跑飞” 的情况。  
3. 程序中应在主程序中有一次清 WDT 的操作, 尽量不要在多个分支中清零 WDT, 这种架构能最大限度发挥看门狗计数器的保护功能。  
4. 看门狗计数器不同芯片的溢出时间有一定差异, 所以设置清 WDT 时间时, 应与 WDT 的溢出时间有较大的冗余, 以避免出现不必要的 WDT 复位。

## 3. 系统时钟

### 3.1 概述

时钟信号从 OSC1 引脚输入后（或者由内部振荡产生），在片内产生 4 个非重迭正交时钟信号，分别称作 Q1、Q2、Q3、Q4。在 IC 内部每个 Q1 使程序计数器（PC）增量加一，Q4 从程序存储单元中取出该指令，并将其锁存在指令寄存器中。在下一个 Q1 到 Q4 之间对取出的指令进行译码和执行，也就是说 4 个时钟周期才会执行一条指令。下图表示时钟与指令周期执行时序图。

一个指令周期含有 4 个 Q 周期，指令的执行和获取是采用流水线结构，取指占用一个指令周期，而译码和执行占用另一个指令周期，但是由于流水线结构，从宏观上看，每条指令的有效执行时间是一个指令周期。如果一条指令引起程序计数器地址发生改变（例如 JP）那么预取的指令操作码就无效，就需要两个指令周期来完成该条指令，这就是对 PC 操作指令都占用两个时钟周期的原因。

时钟与指令周期时序图

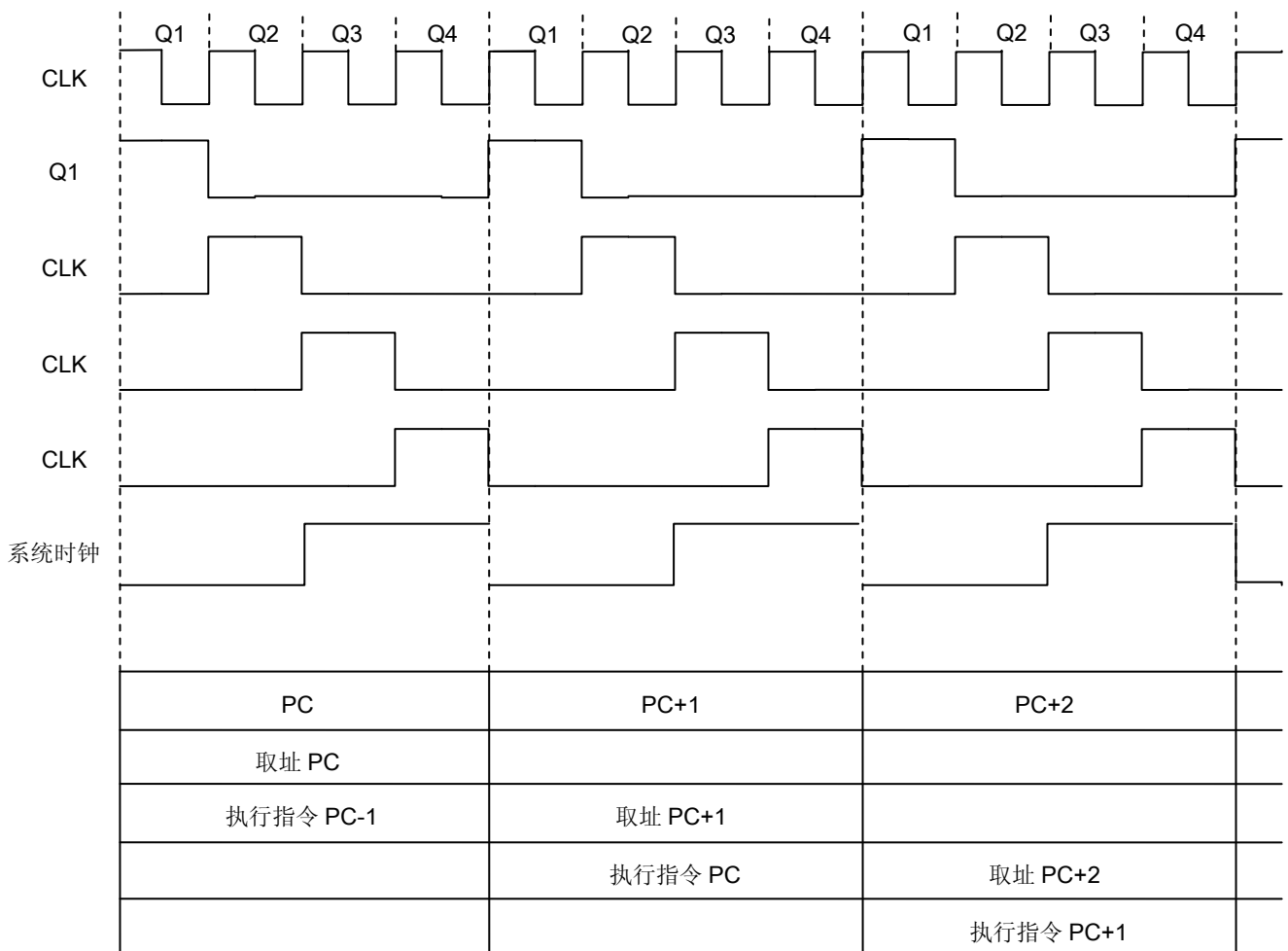

下面列出振荡频率与指令速度的关系

频率	双指令周期	单指令周期
1MHz	8 $\mu$ s	4 $\mu$ s
2MHz	4 $\mu$ s	2 $\mu$ s
4MHz	2 $\mu$ s	1 $\mu$ s
8MHz	1 $\mu$ s	500ns

## 3.2 系统振荡器

CMS69F61X 只有 1 种振荡方式，内部 RC 振荡，其设计频率为 8M/4M 可选。

## 3.3 起振时间

起振时间（OSC TIME）是指从芯片复位到芯片振荡稳定这段时间，可由内部烧写 CONFIG 选项设置为 9ms、2ms、560 $\mu$ s、200 $\mu$ s；具体设置参数请参照 1.5 烧写选项设定章节。

注：无论芯片是电源上电复位，还是其它原因引起的复位，都会存在这个起振时间。



## 4. 复位

CMS69F61X 可用如下 5 种复位方式：

- ◆ 上电复位
- ◆ 低电压复位（LVR 使能）
- ◆ 正常工作下的看门狗溢出复位
- ◆ 休眠模式下的看门狗溢出复位
- ◆ 复位口低电平（LVR 禁止）

上述任意一种复位发生时，所有的系统寄存器将恢复默认状态，程序停止运行，同时程序计数器 PC 清零，复位结束后程序从复位向量 0000H 开始运行。FLAGS 的 PF 和 TF 标志位能够给出系统复位状态的信息，（详见 FLAGS 的说明），用户可根据 PF 和 TF 的状态，控制程序运行路径。

任何一种复位情况都需要一定的响应时间，系统提供完善的复位流程以保证复位动作的顺利进行。

### 4.1 上电复位

上电复位与 LVR 操作密切相关。系统上电的过程呈逐渐上升的曲线形式，需要一定时间才能达到正常电平。下面 给出上电复位的正常时序：

- ◆ 上电：系统检测到电源电压上升并等待其稳定；
- ◆ 外部复位（仅限于外部复位引脚使能状态）：系统检测外部复位引脚状态。如果不为高电平，系统保持复位状态直到外部复位引脚释放；
- ◆ 系统初始化：所有的系统寄存器被置为初始值；
- ◆ 振荡器开始工作：振荡器开始提供系统时钟；
- ◆ 执行程序：上电结束，程序开始运行。

## 4.2 掉电复位

掉电复位针对外部因素引起的系统电压跌落情形（例如，干扰或外部负载的变化）。当使用外部复位时，掉电复位可能会引起系统工作状态不正常或程序执行错误，电压跌落可能会进入系统死区，系统死区意味着电源不能满足系统的最小工作电压要求。

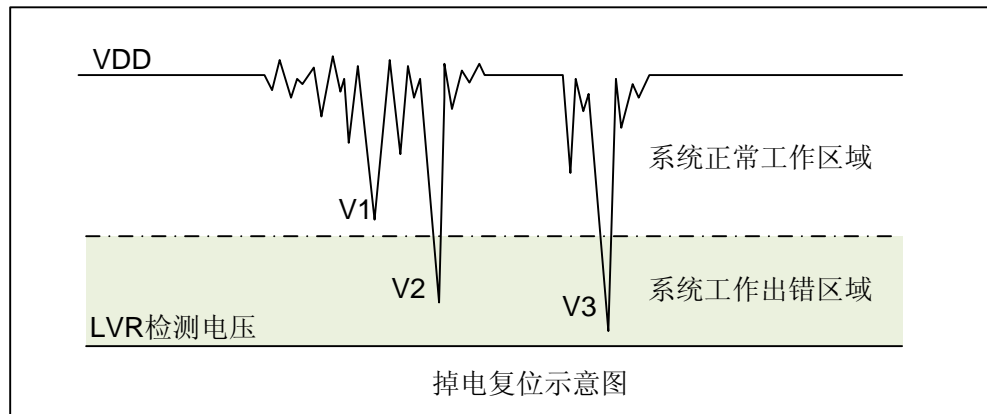

上图是一个典型的掉电复位示意图。图中，VDD 受到严重的干扰，电压值降的非常低。虚线以上区域系统正常工作，在虚线以下的区域内，系统进入未知的工作状态，这个区域称作死区。当 VDD 跌至 V1 时，系统仍处于正常状态；当 VDD 跌至 V2 和 V3 时，系统进入死区，则容易导致出错。

以下情况系统可能进入死区：

### DC 运用中：

DC 运用中一般都采用电池供电，当电池电压过低或单片机驱动负载时，系统电压可能跌落并进入死区。这时，电源不会进一步下降到 LVD 检测电压，因此系统维持在死区。

### AC 运用中：

系统采用 AC 供电时，DC 电压值受 AC 电源中的噪声影响。当外部负载过高，如驱动马达时，负载动作产生的干扰也影响到 DC 电源。VDD 若由于受到干扰而跌落至最低工作电压以下时，则系统将有可能进入不稳定工作状态。

在 AC 运用中，系统上、下电时间都较长。其中，上电时序保护使得系统正常上电，但下电过程却和 DC 运用中情形类似，AC 电源关断后，VDD 电压在缓慢下降的过程中易进入死区。

如上图所示，系统正常工作电压区域一般高于系统复位电压，同时复位电压由低电压检测(LVR)电平决定。当系统执行速度提高时，系统最低工作电压也相应提高，但由于系统复位电压是固定的，因此在系统最低工作电压与系统复位电压之间就会出现一个电压区域，系统不能正常工作，也不会复位，这个区域即为死区。

### 4.2.1 掉电复位的改进办法

如何改进系统掉电复位性能，以下给出几点建议

- ◆ 开启 MCU 的低压侦测功能
- ◆ 开启看门狗定时器
- ◆ 降低系统的工作频率
- ◆ 如果采用外部复位电路，抬高外部复位电压
- ◆ 增大电压下降斜率

#### 开启 MCU 的低压侦测功能

CMS69F61X 系列芯片，内部集成了低压侦测（LVR）功能，可由烧写 CONFIG 控制，详见 1.5 章关于烧写 CONFIG 选择说明。开启 LVR 功能时，当系统电压跌至低于 LVR 电压时，LVR 被触发，系统复位。由于 LVR 电压始终高于芯片的最低工作电压，因此不会存在系统工作死区。

#### 看门狗定时器

看门狗定时器用于保证程序正常运行，当系统进入工作死区或者程序运行出错时，看门狗定时器会溢出，系统复位。

#### 降低系统的工作速度

系统工作频率越快，系统最低工作电压越高。从而增大了工作死区的范围，降低系统工作速度就可以降低最低工作电压，从而有效的减小系统工作在死区电压的机率。

#### 如果采用外部复位电路，抬高外部复位电压

尽量使用芯片内部复位(即将 LVR 打开)，如果特殊情况需要用外部复位时，建议使用三极管复位，并将复位电压设置至芯片的最低工作电压以上。具体请参照 4.5 章外部复位电路的说明。

#### 增大电压下降斜率

此方法可用于系统工作在 AC 供电的环境，一般 AC 供电系统，系统电压在掉电过程中下降很缓慢，这就造成芯片较长时间工作在死区电压，此时若系统重新上电，芯片工作状态可能出错，建议在芯片电源与地线间加一个放电电阻，以便让 MCU 快速通过死区，进入复位区，避免芯片上电出错可能性。

## 4.3 看门狗复位

看门狗复位是系统的一种保护设置。在正常状态下，由程序将看门狗定时器清零。若出错，系统处于未知状态，看门狗定时器溢出，此时系统复位。看门狗复位后，系统重启进入正常状态。

看门狗复位的时序如下：

- ◆ 看门狗定时器状态：系统检测看门狗定时器是否溢出，若溢出，则系统复位；
- ◆ 初始化：所有的系统寄存器被置为默认状态；
- ◆ 振荡器开始工作：振荡器开始提供系统时钟；
- ◆ 程序：复位结束，程序开始运行。

关于看门狗定时器的应用问题请参看 2.8 WDT 应用章节。

## 4.4 复位口电平复位

当 LVR 功能被屏蔽时，REST 口低电平会使 MCU 进入复位态，具体工作时序如下：

- ◆ REST 口为低电平
- ◆ REST 口电平从低变为高，若一直为低则芯片一直处于复位态。
- ◆ 初始化：所有的系统专用寄存器被置为默认状态；
- ◆ 振荡器开始工作：振荡器开始提供系统时钟；
- ◆ 程序：复位结束，程序开始运行。

## 4.5 基本外部复位电路

### 4.5.1 RC 复位电路

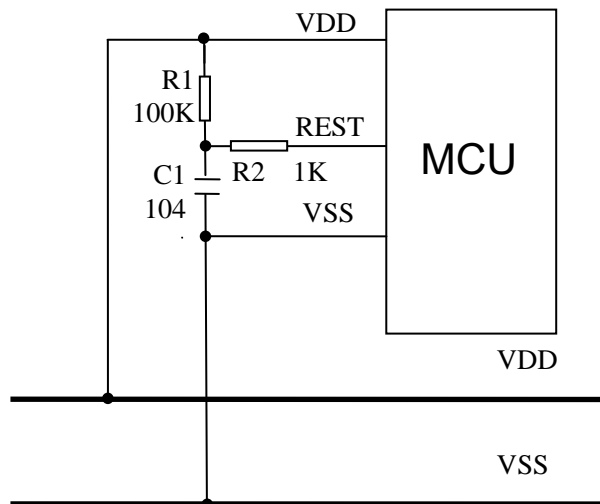

上图为一个由电阻R1和电容C1组成的基本RC复位电路，它在系统上电的过程中能够为复位引脚提供一个缓慢上升的复位信号。这个复位信号的上升速度低于VDD的上电速度，为系统提供合理的复位时序，当复位引脚检测到高电平时，系统复位结束，进入正常工作状态，当系统选择LVR禁止模式时，用户可选用此电路以提高复位的可靠性。

#### 4.5.2 二极管及 RC 复位电路

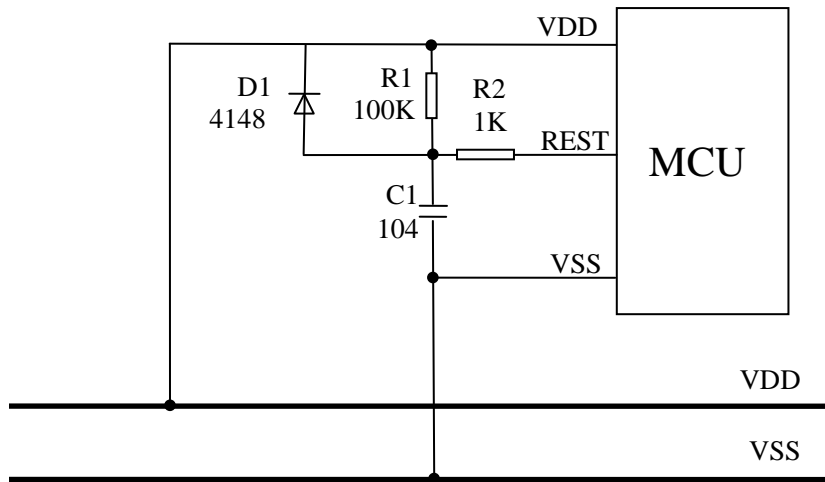

上图中，R1和C1同样是为复位引脚提供输入信号。对于电源异常情况，二极管正向导通使C1快速放电并与VDD保持一致，避免复位引脚持续高电平、系统无法正常复位。

#### 4.5.3 三极管复位电路

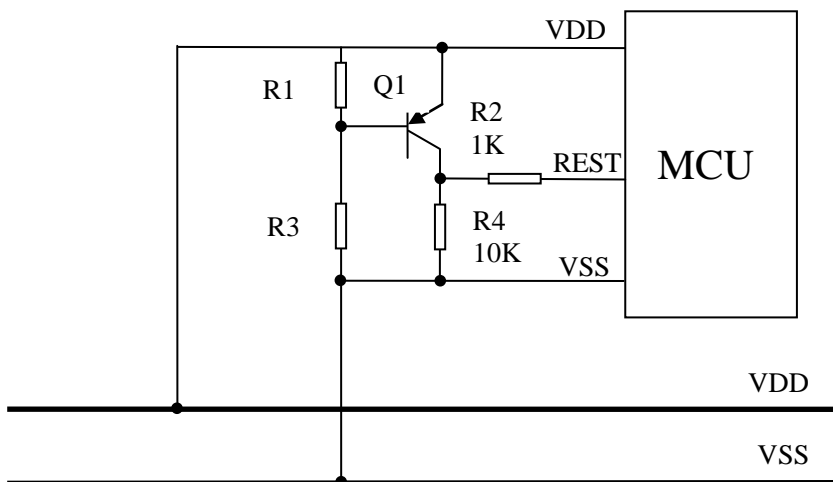

电压偏置复位电路是一种简单的LVR电路，基本上可以解决掉电复位问题。这种复位电路中，R1和R2构成分压电路，当VDD高于和等于分压值“ $0.7V \times (R1 + R3) / R1$ ”时，三极管集电极C输出高电平，单片机正常工作；VDD低于“ $0.7V \times (R1 + R3) / R1$ ”时，集电极C输出低电平，单片机复位。对于不同应用需求，选择适当的分压电阻。单片机复位引脚上电压的变化与VDD电压变化之间的差值为0.7V。如果VDD跌落并低于复位引脚复位检测值，那么系统将被复位。如果希望提升电路复位电平，可将分压电阻设置为 $R3 > R1$ ，并选择VDD与集电极之间的结电压高于0.7V。分压电阻R1和R3在电路中要耗电，此处的功耗必须计入整个系统的功耗中。

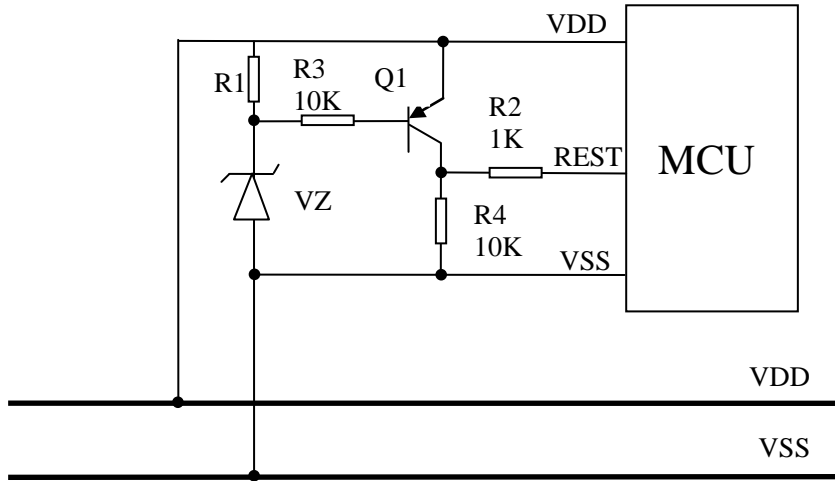
**4.5.4 稳压二极管复位电路**

稳压二极管复位电路是一种简单的 LVR 电路，基本上可以解决掉电复位问题。如上图电路中，利用稳压管的击穿电压作为电路复位检测值，当 VDD 高于“ $V_z + 0.7V$ ”时，三极管集电极输出高电平，单片机正常工作；当 VDD 低于“ $V_z + 0.7V$ ”时，三极管集电极输出低电平，单片机复位。稳压管规格不同则电路复位检测值不同，根据电路的要求选择合适的二极管。

注：上述外部复位电路中，R2 电阻不能取消，以提高 REST 口的抗 EMC 及 ESD 能力。

## 5. 系统工作模式

CMS69F61X 系列 MCU 存在两种工作模式，一种是正常工作模式，一种是睡眠工作模式。在正常工作模式下，各个功能模块均处于工作状态，在休眠状态下，系统时钟停止，芯片保持原来的状态不变，此时 WDT 的功能若没有被烧写 CONFIG 选项禁止，则 WDT 定时器一直工作。

### 5.1 休眠模式

省电模式是被 STOP 指令启动的，在省电模式状态下，系统振荡停止，以减小功耗，且所有外围停止工作。省电模式可由复位、WDT 溢出或者 P0 口的下降沿而唤醒。当省电模式被唤醒时，时钟电路仍需要振荡稳定时间。当省电模式由复位或者 WDT 溢出被唤醒时，系统从 0000H 地址开始执行程序；当省电模式由 P0 口的下降沿唤醒时，PC 从 STOP 指令的下一个地址开始执行程序。

#### 5.1.1 休眠模式应用举例

系统在进入 SLEEP 模式之前，若用户需要获得较小的休眠电流，请先确认所有 I/O 的状态，若用户方案中存在悬空的 I/O 口，把所有悬空口都设置为输出口，确保每一个输入口都有一个固定的状态，以避免 I/O 为输入状态时，口线电平处于不定态而增大休眠电流；关断 AD 模块及比较器模块；根据实际方案的功能需求可禁止 WDT 功能来减小休眠电流。

例：进入 SLEEP 的处理程序

```

SLEEP_MODE:
    CLR        SYS_GEN        ;关断 ADC 模块及中断使能；
    LDIA       B'10101010'
    LD         P0CL,A
    LD         P0CH,A        ;P0 口设置为输出口；
    LD         P1CL,A
    LDIA       B'10010010'
    LD         P1CH,A        ;P1 口设置为输出口；
    LDIA       B'00010010'
    LD         P2C,A        ;P2 口设置为输出口(若采用 INTRC 模式)；
    CLR        BUZCON        ;禁止 BUZ 功能；
    CLR        PWM8CON       ;禁止 8 位 PWM 功能；
    CLR        PWM10CON      ;禁止 10 位 PWM 功能；
    ...
    LDIA       0A5H
    LD         SP_FLAG,A     ;置休眠状态记忆寄存器(用户自定义)；
    CLRWDT
    STOP      ;执行 STOP 指令。
    
```

### 5.1.2 休眠模式的唤醒

当系统处于休眠状态时，有以下四种条件可以让 CPU 退出休眠状态：

- ◆ 看门狗溢出
- ◆ P0 口下降沿
- ◆ 复位口低电平(LVR 关闭)
- ◆ 系统掉电后，重新上电

处于休眠态的 MCU，发生 P0 口下降沿唤醒时，芯片从 STOP 指令的下一个地址开始运行程序；发生其它三种情况时，芯片都会从复位地址(0000H)开始运行程序，用户可根据 FLAGS 的 TF 与 PF 标志位及 SP\_FLAG（用户要自己定义），判断何种复位。

例：休眠唤醒用户处理程序

	ORG	0000H	
	JP	START	;转到复位处理程序
	ORG	0001H	
	JP	INT_START	;转到中断处理程序
	ORG	0002H	
START:			;复位处理程序
	SZB	FLAGS,PF	
	JP	START_2	;不是从休眠态复位的处理程序
	SZB	FLAGS,TF	
	JP	START_3	;非 WDT 唤醒 MCU 处理程序
	JP	START_4	;WDT 唤醒 MCU
	...		
	...		
SLEEP_MODE:			;休眠子程序
	...		;设置休眠前的状态
	STOP		;芯片进入 SLEEP 态处理程序。
	NOP		;按键唤醒，加一个空指令等时钟稳定
	JP	XXXX	;按键唤醒应该处理的程序

### 5.1.3 休眠模式唤醒时间

当 MCU 从休眠态被唤醒时，需要等待一个振荡稳定时间（OSC TIME），这个时间可由内部烧写选项设置为 9ms、2ms、560μs、200μs。详见 1.5 关于内部 CONFIG 烧写选项。



## 6. I/O 端口

CMS69F61X 有三个 I/O 端口：Port0, Port1 和 Port2（最多 18 个 I/O）。可读写端口数据寄存器可直接存取这些端口。

端口	位	管脚.	管脚描述	输入/输出
PORT 0	0	19	施密特触发输入, 推挽式输出, AN0, KEY0,外部中断 0	I/O
	1	18	施密特触发输入, 推挽式输出, AN1, KEY1,外部中断 1	I/O
	2	17	施密特触发输入, 推挽式输出, AN2, KEY2	I/O
	3	16	施密特触发输入, 推挽式输出, AN3, KEY3	I/O
	4	15	施密特触发输入, 推挽式输出, AN4, KEY4	I/O
	5	14	施密特触发输入, 推挽式输出, AN5, KEY5	I/O
	6	13	施密特触发输入, 推挽式输出, AN6, PWM0, KEY6	I/O
	7	12	施密特触发输入, 推挽式输出, AN7, PWM1, KEY7	I/O
PORT 2	0	2	施密特触发输入, 推挽式输出, 开漏式输出, KEY14	I/O
	1	3	施密特触发输入, 推挽式输出, 开漏式输出, KEY15	I/O
	2	4	施密特触发输入,开漏式输出	I/O
PORT 1	0	5	施密特触发输入, 推挽式输出, 开漏式输出, TMR2 匹配输出, KEY8	I/O
	1	6	施密特触发输入, 推挽式输出, 开漏式输出, 蜂鸣器输出, KEY9	I/O
	2	7	施密特触发输入, 推挽式输出, 开漏式输出, KEY10	I/O
	3	8	施密特触发输入, 推挽式输出, 开漏式输出, AN12, KEY11	I/O
	4	9	施密特触发输入, 推挽式输出, 开漏式输出, AN10, KEY12	I/O
	5	10	施密特触发输入, 推挽式输出, 开漏式输出, CAP, AN9	I/O
	6	11	施密特触发输入, 推挽式输出, 开漏式输出, CLO, AN8, KEY13	I/O

<表 6-1 端口配置总概>

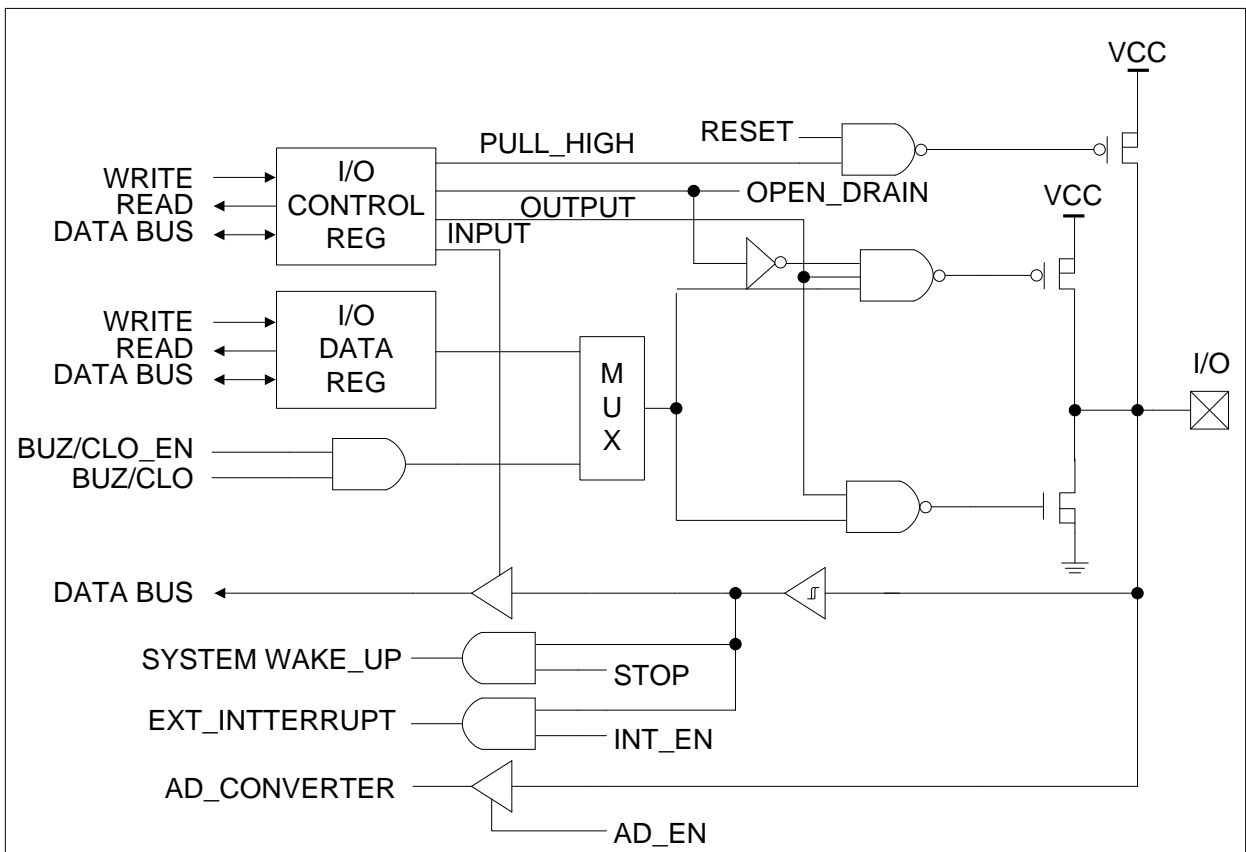
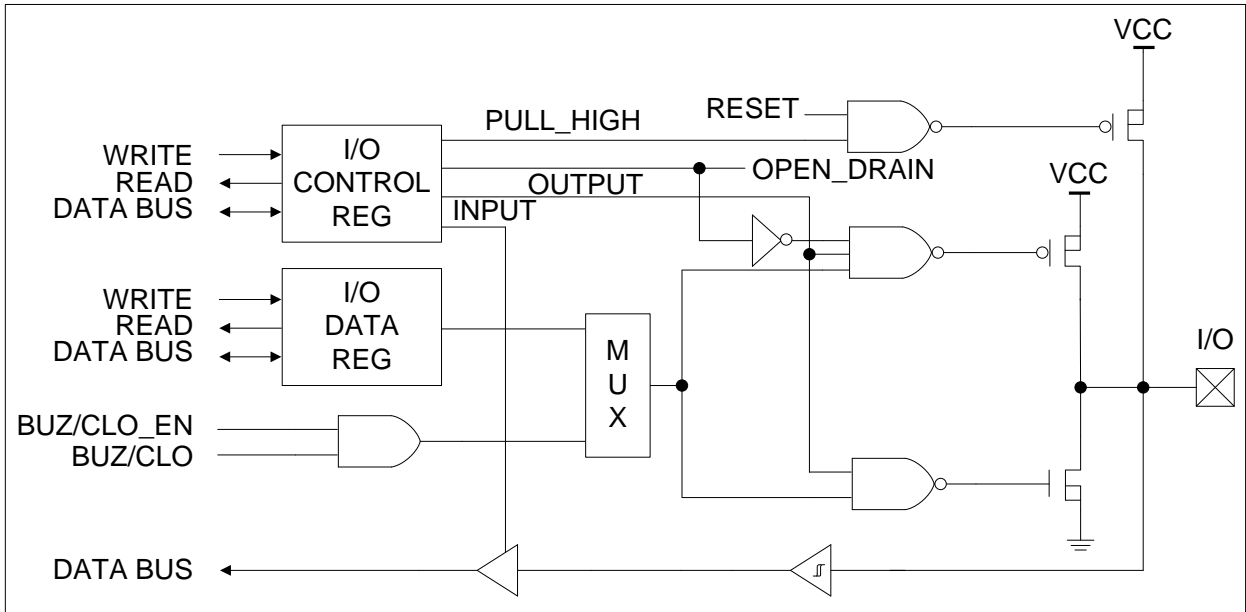
**I/O 口结构图**



## 6.1 I/O 口模式及上、下拉电阻

寄存器 P0CL、P0CH、P1CL、P1CH、P2C 用于控制 I/O 口线的工作模式。

### 6.1.1 P0 口

CMS69F61X 芯片的 P0 口是一个 8BIT 的 I/O 口, 有三个寄存器与之相关。分别为 IO 口数据寄存器(P0)、IO 口功能控制寄存器 (P0CL、P0CH)。

#### P0 口数据寄存器 P0(05H)

05H	BIT7	BIT6	BIT5	BIT4	BIT3	BIT2	BIT1	BIT0
P0	P0.7	P0.6	P0.5	P0.4	P0.3	P0.2	P0.1	P0.0
R/W	R/W	R/W	R/W	R/W	R/W	R/W	R/W	R/W
复位值	X	X	X	X	X	X	X	X
定义	I/O	I/O	I/O	I/O	I/O	I/O	I/O	I/O
	AN7	AN6	AN5	AN4	AN3	AN2	AN1	AN0
	KEY7	KEY6	KEY5	KEY4	KEY3	KEY2	KEY1	KEY0
	PWM10	PWM8				RTCC	EXTINT1	EXTINT0

**P0 口功能寄存器 P0CL(09H)**

09H	BIT7	BIT6	BIT5	BIT4	BIT3	BIT2	BIT1	BIT0
P0CL	P0.3 功能配置		P0.2 功能配置		P0.1 功能配置		P0.0 功能配置	
R/W	R/W	R/W	R/W	R/W	R/W	R/W	R/W	R/W
复位值	0	1	0	1	0	1	0	1

**bit 7-bit 6 P0.3 功能配置**

- 00: 上拉输入;
- 01: 输入;
- 10: 推挽输出;
- 11: AN3/KEY3;

**bit 5-bit 4 P0.2 功能配置**

- 00: 上拉输入;
- 01: 输入;
- 10: 推挽输出;
- 11: AN2/KEY2;

**bit 3-bit 2 P0.1 功能配置**

- 00: 上拉输入、中断;
- 01: 输入、中断、比较器 0 的“+”端;
- 10: 推挽输出;
- 11: AN1/KEY1;

**bit 1-bit 0 P0.0 功能配置**

- 00: 上拉输入、中断;
- 01: 输入、中断、比较器 0 的“-”端;
- 10: 推挽输出;
- 11: AN0/KEY0;

**P0 口功能寄存器 P0CH(0AH)**

0AH	BIT7	BIT6	BIT5	BIT4	BIT3	BIT2	BIT1	BIT0
P0CH	P0.7 功能配置		P0.6 功能配置		P0.5 功能配置		P0.4 功能配置	
R/W	R/W	R/W	R/W	R/W	R/W	R/W	R/W	R/W
复位值	1	1	1	1	0	1	0	1

**bit 7-bit 6 P0.7 功能配置**

- 00: 上拉输入;
- 01: PWM10 输出;
- 10: 推挽输出;
- 11: AN7/KEY7;

**bit 5-bit 4 P0.6 功能配置**

- 00: 上拉输入;
- 01: PWM8 输出;
- 10: 推挽输出;
- 11: AN6/KEY6;

**bit 3-bit 2 P0.5 功能配置**

- 00: 上拉输入;
- 01: 输入;
- 10: 推挽输出;
- 11: AN5/KEY5;

**bit 1-bit 0 P0.4 功能配置**

- 00: 上拉输入;
- 01: 输入;
- 10: 推挽输出;
- 11: AN4/KEY4;

**例：P0 口处理程序**

LDIA	B'00011111'	;P0.7 为上拉输入, P0.6 为 PWM 输出
LD	P0CH,A	;P0.4-P0.5 为 AD 输入
LDIA	B'10101010'	
LD	P0CL,A	;P0.0-P0.3 为推挽输出
LDIA	03H	;P0.0-P0.1 输出高, P0.2-P0.3 输出低
LD	P0,A	;由于 P0.4,P0.5,P0.7 为输入口, P0.6 为 PWM 口, 所以 ;赋 0 或 1 都没影响

**6.1.2 P1 口**

P1 口有 7-BIT 的输入输出管脚。它可做正常输入输出端口（施密特触发输入，推挽式输入，开漏式输入）或者是一些选择性功能用（时钟输出，T0 时钟输出，蜂鸣输出）。有三个寄存器与之相关。P1 口数据寄存器 P1、P1 口低位控制寄存器 P1CL(0BH)、P1 口高位控制寄存器 P1CH(0CH)。

**P1 口数据寄存器 P1(06H)**

06H	BIT7	BIT6	BIT5	BIT4	BIT3	BIT2	BIT1	BIT0
P1	---	P1.6	P1.5	P1.4	P1.3	P1.2	P1.1	P1.0
R/W	---	R/W	R/W	R/W	R/W	R/W	R/W	R/W
复位值	X	X	X	X	X	X	X	X
定义		I/O	I/O	I/O	I/O	I/O	I/O	I/O
		AN8	AN9	AN10	AN12			
		KEY13	CAP	KEY12	KEY11	KEY10	KEY9	KEY8
		CLO				RTCC	BUZZER	T2OUT

**P1 口功能寄存器 P1CL(0BH)**

0BH	BIT7	BIT6	BIT5	BIT4	BIT3	BIT2	BIT1	BIT0
P1CL	P1.3 功能配置		P1.2 功能配置		P1.1 功能配置		P1.0 功能配置	
R/W	R/W	R/W	R/W	R/W	R/W	R/W	R/W	R/W
复位值	0	1	0	1	0	0	0	1

**bit 7-bit 6 P1.3 功能配置**

- 00: 上拉输入;
- 01: 输入,KEY11;
- 10: 推挽输出;
- 11: 开漏输出, (只能输出“0”,和截止态)。

**bit 5-bit 4 P1.2 功能配置**

- 00: 上拉输入;
- 01: 输入,KEY10;
- 10: 推挽输出;
- 11: 开漏输出, (只能输出“0”,和截止态)。

**bit 3-bit 2 P1.1 功能配置**

- 00: 上拉输入,KEY9; (打开触摸按键通道时上拉自动关闭)
- 01: 蜂鸣器输出;
- 10: 推挽输出;
- 11: 开漏输出, (只能输出“0”,和截止态)。

**bit 1-bit 0 P1.0 功能配置**

- 00: 上拉输入;
- 01: 输入, KEY8;
- 10: 推挽输出;
- 11: T2OUT 输出.

**P1 口功能寄存器 P1CH(0CH)**

0CH	BIT7	BIT6	BIT5	BIT4	BIT3	BIT2	BIT1	BIT0
P1CH	P1.6 功能配置			P1.5 功能配置			P1.4 功能配置	
R/W	R/W	R/W	R/W	R/W	R/W	R/W	R/W	R/W
复位值	0	0	1	0	0	1	0	1

**bit 7-bit 5 P1.6 功能配置**

- 000: 上拉输入;
- 001: 输入,KEY13;
- 01X: 未用
- 100: 推挽输出;
- 101: 开漏输出 (带上拉);
- 110: 开漏输出;
- 111: CLO 输出;

**bit 4-bit 2 P1.5 功能配置**

- 000: 上拉输入;
- 001: 输入;
- 01X: CAP;
- 100: 推挽输出;
- 101: 开漏输出 (带上拉);
- 110: 开漏输出;
- 111: 未用;

**bit 1-bit 0 P1.4 功能配置**

- 00: 上拉输入;
- 01: 输入, KEY12;
- 10: 推挽输出;
- 11: 开漏输出;

注: P1 口的使用方法同 P0 口



### 6.1.3 P2 口

P2 口有 3-BIT 的输入输出管脚。P2.1、P2.0 可做时钟输入或正常的输入输出。如果芯片选择外部复位(LVR DISABLE)，则 P2.2 作为复位口，低电平复位；如果芯片选择内部复位(LVR ENABLE)，则 P2.2 由 CONFIG 的控制位“RES\_OUT”控制，当 RES\_OUT 为 DISABLE 的时候，P2.2 只能作为普通输入口；当 RES\_OUT 为 ENABLE 的时候，P2.2 可通过 P2C 设置成开漏输出。有两个寄存器与之相关。P2 口数据寄存器 P2(07H)、P2 口控制寄存器 P2C(0DH)。

#### P2 口数据寄存器 P2(07H)

07H	BIT7	BIT6	BIT5	BIT4	BIT3	BIT2	BIT1	BIT0
P2						P2.2	P2.1	P2.0
R/W						R	R/W	R/W
复位值	X	X	X	X	X	X	X	X
定义	未用					I/O REST	I/O KEY15	I/O KEY14

#### P2 口功能寄存器 P2C(0DH)

0DH	BIT7	BIT6	BIT5	BIT4	BIT3	BIT2	BIT1	BIT0
P2C	---	P2.2 功能配置	P2.1 功能配置			P2.0 功能配置		
R/W	---	R/W	R/W	R/W	R/W	R/W	R/W	R/W
复位值	X	0	0	0	1	0	0	1

#### Bit 6 P2.2 功能配置

0: 输入;

1: 开漏输出 (必须为内部复位, 且 RES\_OUT 设置为 ENABLE)

#### bit 5-bit 3 P2.1 功能配置

000: 上拉输入;

001: 输入, KEY15;

010: 推挽输出;

011: 下拉输入;

100: 开漏输出;

其它: 未用;

#### bit 2-bit 0 P2.0 功能配置

000: 上拉输入;

001: 输入, KEY14;

010: 推挽输出;

011: 下拉输入;

100: 开漏输出;

其它: 未用;

### 6.1.4 写 I/O 口

CMS69F61X 系列芯片的 I/O 口寄存器，和一般通用寄存器一样，可以通过数据传输指令，位操作指令等进行写操作。

例：写 I/O 口程序

LD	P0,A	;ACC 值赋给 P0 口
CLRB	P1,0	;P1.0 口置零
CLR	P2	;P2 口清零
SET	P1	;P1 所有输出口置 1
SETB	P1.0	;P1.0 口置 1

### 6.1.5 读 I/O 口

例：读 I/O 口程序

LD	A,P0	;P0 的值赋给 ACC
SNZB	P0,1	;判断 P0,1 口是否为 1，为 1 跳过下一条语句
SZB	P0,1	;判断 P0,1 口是否为 0，为 0 跳过下一条语句

注：当用户读一个 I/O 口状态时，若此 I/O 口为输入口，则用户读回的数据将是此口线外部电平的状态，若此 I/O 口为输出口那么读出的值将会是此口线内部输出寄存器的数据。

## 6.2 I/O 口使用注意事项

在操作 I/O 口时，应注意以下几个方面：

1. 当 I/O 从输出转换为输入时，要等待几个指令周期的时间，以便 I/O 口状态稳定。
2. 若使用内部上拉电阻，那么当 I/O 从输出转换为输入时，内部电平的稳定时间，与接在 I/O 口上的电容有关，用户应根据实际情况，设置等待时间，以防止 I/O 口误扫描电平。
3. 当 I/O 口为输入口时，其输入电平应在“VDD+0.7V”与“VSS-0.7V”之间。若输入口电压不在此范围内可采用如下图所示方法。

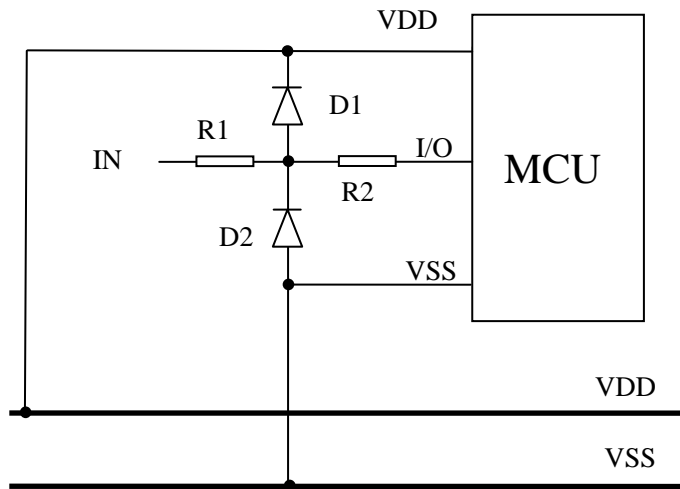

4. 若在 I/O 口在线串入较长的连接线，请在靠近芯片 I/O 的地方加上限流电阻以增强 MCU 抗 EMC 能力
5. 若使用到 P2.2 口作为信号输入口，建议采用如下图做法，以增强 MCU 抗 EMC 及 ESD 能力。

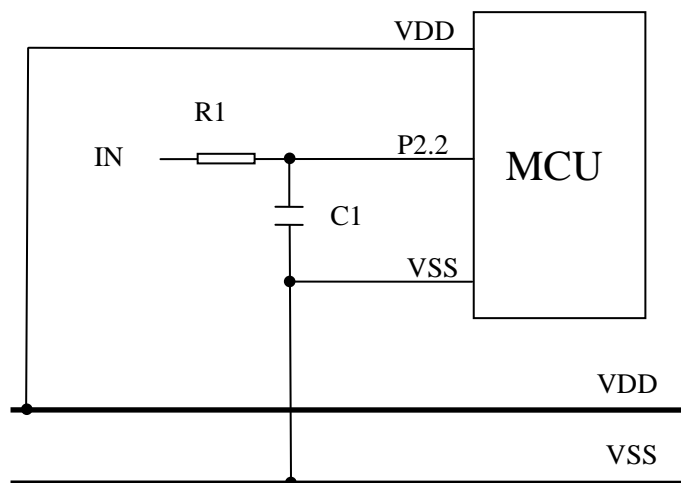

## 7. 中断

### 7.1 中断概述

CMS69F61X共有 6 个中断源:4个内部中断(TMR1、TMR2、ADC、TOUCHKEY)和 2个外部中断(EXT0、EXT1)。一旦程序进入中断,寄存器 SYS\_GEN 的位 INT\_GEN位将被硬件自动清零以避免再次响应其它中断。系统退出中断,即执行完 RETI 指令后,硬件自动将 INT\_GEN 置“1”,以响应下一个 中断。中断请求存放在寄存器 INT\_FLAG寄存器中。

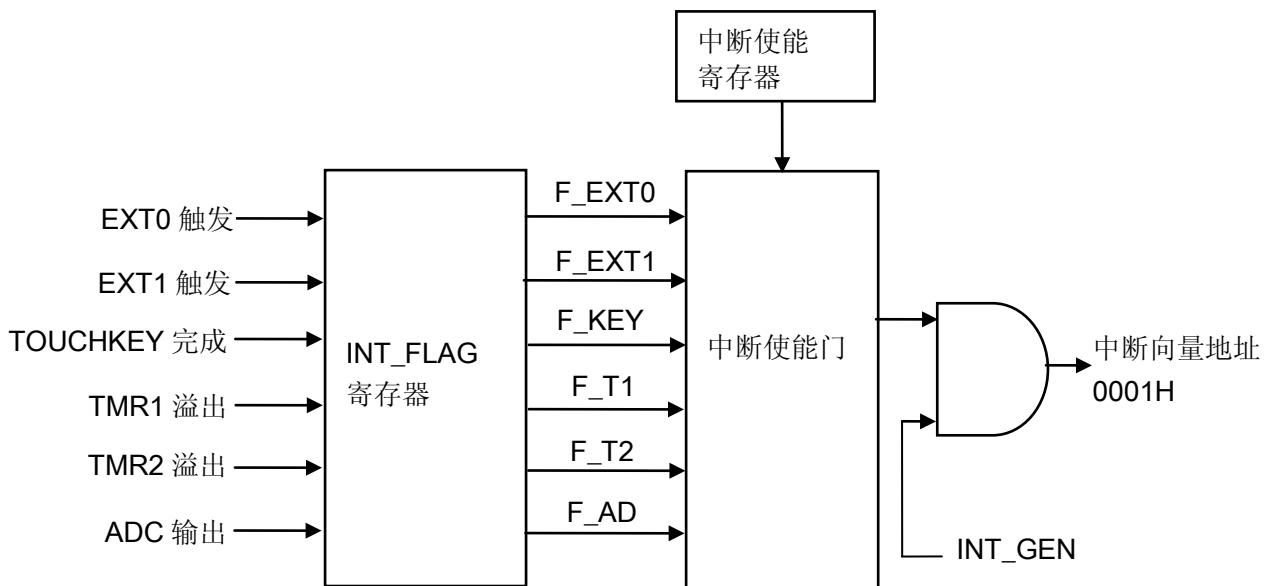

## 7.2 中断控制寄存器

中断请求控制寄存器 INT\_EN 包括所有中断的使能控制位。INT\_EN 的有效位被置为“1”，则系统进入该中断服务程序，程序计数器入栈，程序转至 0001H 即中断程序。程序运行到指令 RETI 时，中断结束，系统退出中断服务。

11H	BIT7	BIT6	BIT5	BIT4	BIT3	BIT2	BIT1	BIT0
INT_EN	---	---	EN_AD	EN_KEY	EN_T1	EN_T2	EN_EXT1	EN_EXT0
R/W	---	---	R/W	R/W	R/W	R/W	R/W	R/W
复位值	X	X	0	0	0	0	0	0

bit 7-bit6 未用

bit 5 **EN\_AD: AD中断使能位**

0: 禁止ADC中断

1: 使能ADC中断

bit 4 **EN\_KEY: 触摸中断使能位**

0: 禁止触摸中断

1: 使能触摸中断

bit 3 **EN\_T1: TMR1中断使能位**

0: 禁止TMR1中断

1: 使能TMR1中断

bit 2 **EN\_T2: TMR2中断使能位**

0: 禁止TMR2中断

1: 使能TMR2中断

bit 1 **EN\_EXT1: 外部中断1中断使能位**

0: 禁止EXT1中断

1: 使能EXT1中断

bit 0 **EN\_EXT0: 外部中断0中断使能位**

0: 禁止EXT0中断

1: 使能EXT0中断

## 7.3 中断请求寄存器

中断请求寄存器 INT\_FLAG 中存放各中断请求标志。一旦有中断请求发生，INT\_FLAG 中的相应位将被置“1”，该请求被响应后，程序应将该标志位清零，MCU 不会自动清零该中断请求标志位。根据 INTR\_FLAG 的状态，程序判断是否有中断发生，并执行相应的中断服务。

12H	BIT7	BIT6	BIT5	BIT4	BIT3	BIT2	BIT1	BIT0
INT_FLAG	---	---	F_AD	F_KEY	F_T1	F_T2	F_EXT1	F_EXT0
R/W	---	---	R/W	R/W	R/W	R/W	R/W	R/W
复位值	X	X	0	0	0	0	0	0

bit 7-bit6 未用

bit 5 **F\_AD: AD中断请求标志位**

0: 无AD中断请求  
1: 有AD中断请求

bit 4 **F\_KEY: 触摸中断请求标志位**

0: 无触摸中断请求  
1: 有触摸中断请求

bit 3 **F\_T1: TMR1中断请求标志位**

0: 无TMR1中断请求  
1: 有TMR1中断请求

bit 2 **F\_T2: TMR2中断请求标志位**

0: 无TMR2中断请求  
1: 有TMR2中断请求

bit 1 **F\_EXT1: 外部中断1中断请求标志位**

0: 无EXT1中断请求  
1: 有EXT1中断请求

bit 0 **F\_EXT0: 外部中断0中断请求标志位**

0: 无EXT0中断请求  
1: 有EXT0中断请求

## 7.4 总中断使能控制寄存器

只有当全局中断控制位 INT\_GEN置“1”的时候程序才能响应中断请求。一旦有中断发生，程序计数器（PC）指向中断向量地址（0001H），堆栈层数加1。

10H	BIT7	BIT6	BIT5	BIT4	BIT3	BIT2	BIT1	BIT0
SYS_GEN	---	---	---	---	---	---	ADC_EN	INT_GEN
R/W	---	---	---	---	---	---	R/W	R/W
复位值	X	X	X	X	X	X	0	0

bit 1 **ADC\_EN: AD功能使能位**

0: 禁止ADC功能  
1: 使能ADC功能

bit 0 **INT\_GEN: 中断总使能位**

0: 禁止所有中断  
1: 使能中断功能

## 7.5 中断现场的保护方法

有中断请求发生并被响应后，程序转至 0001H 执行中断子程序。响应中断之前，必须保存 ACC、FLAGS 的内容。芯片没有提供专用的入栈保存和出栈恢复指令，用户需自己保护 ACC 和 FLAGS 的内容，以避免中断结束后可能的程序运行错误。

例：对 ACC 与 FLAGS 进行入栈保护

```

                ORG    0000H
                JP     START      ;用户程序起始地址
                ORG    0001H
                JP     INT_SERVICE ;中断服务程序
                ORG    0002H

START:
    ...
    ...

INT_SERVICE:
    PUSH:                ;中断服务程序入口，保存 ACC 及 FLAGS
    LD     ACC_BAK,A     ;保存 ACC 的值，(ACC_BAK 需自定义)
    SWAPA  FLAGS         ;保存 ACC 的值，(ACC_BAK 需自定义)
    LD     FLAGS_BAK,A   ;保存 FLAGS 的值，(FLAGS_BAK 需自定义)
    ...
    ...

    POP:                ;中断服务程序出口，还原 ACC 及 FLAGS
    SWAPA  FLAGS_BAK
    LD     FLAGS,A       ;还原 FLAGS 的值
    SWAPR  ACC_BAK       ;还原 ACC 的值
    SWAPA  ACC_BAK
    RETI
    
```

建议中断保护现场的寄存器使用08H、0EH、0FH、25H、26H、27H、2AH、2BH这8个地址，如果用30H-7FH地址的寄存器进行操作，那么在不同分页时进出中断可能会带来不可预知的错误。

## 7.6 外部中断

CMS69F61X 系列芯片有两个外部中断源 (EXTINT0、EXTINT1)，只有当外部中断被触发，且 EN\_EXT0、EN\_EXT1 使能时，F\_EXT0、F\_EXT1 才会被置 1。当任何一个中断使能位与中断请求标志位同时为“1”，且总中断使能位为使能状态，系统就会响应中断。

### 7.6.1 外部中断控制寄存器

CMS69F61X 系列芯片的两个外部中断源 (EXT0、EXT1) 的触发方式可由 INT\_EXT 寄存器控制，用户可通过写 INT\_EXT 控制外部中断源的触发方式。

13H	BIT7	BIT6	BIT5	BIT4	BIT3	BIT2	BIT1	BIT0
INT_EXT	---	---	---	---	EXT1		EXT0	
R/W	---	---	---	---	R/W	R/W	R/W	R/W
复位值	X	X	X	X	0	0	0	0

bit 3-bit 2 **EXT1: EXT1信号边缘选择**

- 00: 下降沿
- 01: 上升沿
- 1X: 两种边沿

bit 1-bit 0 **EXT0: EXT0信号边缘选择**

- 00: 下降沿
- 01: 上升沿
- 1X: 两种边沿



## 7.6.2 外部中断 0

外部中断 EXT0 与 P0.0 口共用一个 I/O 口，若要启用外部中断功能，要将 P0.0 口设置为中断输入模式，当 EN\_EXT0=1 且 F\_EXT0=1 时，系统会响应外部中断 0，当 EN\_EXT0=0 时无论 F\_EXT0 为任何状态，都不会响应中断。

例：外部中断 0 应用程序

	ORG	0000H	
	JP	START	;用户程序起始地址
	ORG	0001H	
	JP	INT_SERVICE	;中断服务程序
	ORG	0002H	
START:			
	...		
	LDIA	B'10101001'	
	LD	P0CL,A	;P0,0 口设置为中断输入口
	CLR	INT_EXT	;EXT0 为下降沿触发
	CLRB	INT_FLAG,F_EXT0	;清零 EXT0 中断请求标志位
	SETB	INT_EN,EN_EXT0	;使能 EXT0 中断
	SETB	SYS_GEN,INT_GEN	;使能 INT_GEN
	...		
	JP	START	
INT_SERVICE:			
	PUSH:		;中断服务程序入口，保存 ACC 及 FLAGS
	...		
	SNZB	INT_EN,EN_EXT0	;判断是否使能 EXT0 中断
	JP	INT_EXIT	
	SNZB	INT_FLAG,F_EXT0	;检查有无 EXT0 中断请求标志位
	JP	INT_EXIT	
	CLRB	INT_FLAG,F_EXT0	;清零 EXT0 中断请求标志位
	...		;EXT0 中断处理程序
INT_EXIT:			
	POP:		;中断服务程序出口，还原 ACC 及 FLAGS
	...		
	RETI		

### 7.6.3 外部中断 1

外部中断 EXT1 与 P0.1 口共用一个 I/O 口，若要启用外部中断功能，要将 P0.1 口设置为中断输入模式，当 EN\_EXT1=1 且 F\_EXT1=1 时，系统会响应外部中断 1，当 EN\_EXT1=0 时无论 F\_EXT0 为任何状态，都不会响应中断。

例：外部中断 1 应用程序

	ORG	0000H	
	JP	START	;用户程序起始地址
	ORG	0001H	
	JP	INT_SERVICE	;中断服务程序
	ORG	0002H	
START:			
	...		
	LDIA	B'10100110'	
	LD	P0CL,A	;P0.1 口设置为中断输入口
	LDIA	B'00001000	
	LD	INT_EXT,A	;EXT1 为电平触发
	CLRB	INT_FLAG,F_EXT1	;清零 EXT1 中断请求标志位
	SETB	INT_EN,EN_EXT1	;使能 EXT1 中断
	SETB	SYS_GEN,INT_GEN	;使能 INT_GEN
	...		
	JP	START	
INT_SERVICE:			
	PUSH:		;中断服务程序入口，保存 ACC 及 FLAGS
	...		
	...		
	SNZB	INT_EN,EN_EXT1	;判断是否使能 EXT1 中断
	JP	INT_EXIT	
	SNZB	INT_FLAG,F_EXT1	;检查有无 EXT1 中断请求标志位
	JP	INT_EXIT	
	CLRB	INT_FLAG,F_EXT1	;清零 EXT1 中断请求标志位
	...		
	...		;EXT1 中断处理程序
INT_EXIT:			
	POP:		;中断服务程序出口，还原 ACC 及 FLAGS
	...		
	RETI		

### 7.6.4 外部中断的响应时间

外部中断的响应时间为 2 个指令周期。



7.6.5 外部中断的应用注意事项

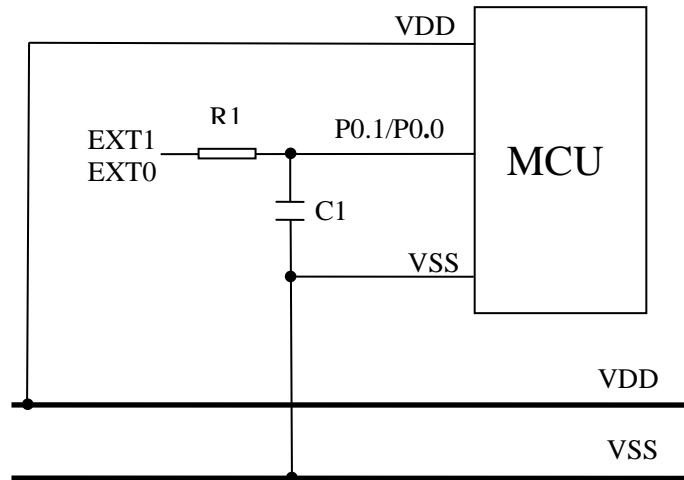

由于外部中断的反应时间很快，当系统外围电压波动时，或系统受到 EMC 干扰时，MCU 可能误进中断，所以需要加上 RC 滤波电路,如上图所示。用户可根据外部中断所采样的信号频率选择不同的 R1 和 C1，以提高系统抗 EMC 能力。

## 7.7 触摸按键中断

CMS69F61X 系列芯片内部集成触摸按键模块，当触摸按键检测完成后可产生中断。

触摸按键检测完成时，如果 EN\_KEY 置“1”，则 F\_KEY 会被置“1”，系统就会响应触摸按键中断；若 EN\_KEY = 0，则 F\_KEY 不会被置“1”，系统不会响应触摸按键中断。尤其需要注意多种中断下的情形。

例：触摸按键中断应用程序

	ORG	0000H	
	JP	START	;用户程序起始地址
	ORG	0001H	
	JP	INT_SERVICE	;中断服务程序
	ORG	0002H	
START:			
	...		
	LDIA	28H	
	LD	KEY_C,A	;设置触摸按键检测选项
	NOP		
	SETB	KEYC,7	;触摸按键
	SETB	SYS_GEN,0	;中断总使能
	SETB	INT_EN,EN_KEY	;使能触摸按键中断
	...		
MAIN:			
	...		;用户程序
	...		
	JP	MAIN	
INT_SERVICE:			
PUSH:			;中断服务程序入口，保存 ACC 及 FLAGS
	...		
	...		
	SNZB	INT_EN,EN_KEY	;判断是否使能触摸按键中断
	JP	INT_EXIT	
	SNZB	INT_FLAG,F_KEY	;检查有无触摸按键中断请求标志位
	JP	INT_EXIT	
	CLRB	INT_FLAG,F_KEY	;清零触摸按键中断请求标志位
	...		
	...		;触摸按键中断处理程序
INT_EXIT:			
POP:			;中断服务程序出口，还原 ACC 及 FLAGS
	...		
	RETI		

## 7.8 内部定时中断

CMS69F61X 系列芯片内部有三个定时器，TMR0、TMR1、TMR2，只有 TMR1 跟 TMR2 可能产生中断。

### 7.8.1 TMR1 中断

TMR1 溢出时，如果 EN\_T1 置“1”，则 F\_T1 会被置“1”，系统就会响应 TMR1 的中断；若 EN\_T1=0，则 F\_T1 不会被置“1”，系统不会响应 TMR1 中断。尤其需要注意多种中断下的情形。

例：TMR1 中断应用程序

```

        ORG      0000H
        JP      START          ;用户程序起始地址
        ORG      0001H
        JP      INT_SERVICE    ;中断服务程序
        ORG      0002H
START:
        ...
        LDIA    06H
        LD      TMR1,A          ;初始化 TMR1
        LDIA    80H
        LD      TMR1C,A        ;设置 TMR1 时钟=Fcpu、TMR1 定时器模式
        CLRB    INT_FLAG,F_T1  ;清零 TMR1 中断请求标志位
        SETB    INT_EN,EN_T1   ;使能 TMR1 中断
        SETB    TMR1C,TON      ;TMR1 计时器开始工作
        SETB    SYS_GEN,INT_GEN ;使能 INT_GEN
        ...
MAIN:
        ...
        JP      MAIN
INT_SERVICE:
        PUSH:          ;中断服务程序入口，保存 ACC 及 FLAGS
        ...
        SNZB    INT_EN,EN_T1   ;判断是否使能 TMR1 中断
        JP      INT_EXIT
        SNZB    INT_FLAG,F_T1  ;检查有无 TMR1 中断请求标志位
        JP      INT_EXIT
        CLRB    INT_FLAG,F_T1  ;清零 TMR1 中断请求标志位
        ...
        ;TMR1 中断处理程序
INT_EXIT:
        POP:          ;中断服务程序出口，还原 ACC 及 FLAGS
        ...
        RETI
    
```

## 7.8.2 TMR2 中断

TMR2 溢出时，如果 EN\_T2 置“1”，则 F\_T2 会被置“1”，系统就会响应 TMR2 的中断；若 EN\_T2=0，则 F\_T2 不会被置“1”，系统不会响应 TMR2 中断。尤其需要注意多种中断下的情形。

例：TMR2 中断应用程序

```

                                ORG    0000H
                                JP      START          ;用户程序起始地址
                                ORG    0001H
                                JP      INT_SERVICE    ;中断服务程序
                                ORG    0002H
START:
    ...
    LDIA    032H
    LD      T2DATA,A          ;设置 T2 溢出时间
    LDIA    B'00110000'
    LD      T2CON,A          ;设置 TMR2 时钟
    CLRB   INT_FLAG,F_T2     ;清零 TMR2 中断请求标志位
    SETB   INT_EN,EN_T2     ;使能 TMR2 中断
    SETB   T2CON,0          ;TMR2 计时器开始工作
    SETB   SYS_GEN,INT_GEN  ;使能 INT_GEN
    ...
MAIN:
    ...
    JP     MAIN
INT_SERVICE:
    PUSH:                                ;中断服务程序入口，保存 ACC 及 FLAGS
    ...
    ...
    SNZB   INT_EN,EN_T2     ;判断是否使能 TMR2 中断
    JP     INT_EXIT
    SNZB   INT_FLAG,F_T2   ;检查有无 TMR2 中断请求标志位
    JP     INT_EXIT
    CLRB   INT_FLAG,F_T2   ;清零 TMR2 中断请求标志位
    ...
    ...                                ;TMR2 中断处理程序
INT_EXIT:
    POP:                                ;中断服务程序出口，还原 ACC 及 FLAGS
    ...
    RETI

```

## 7.9 ADC 中断

当 ADC 转换完成后，如果 EN\_AD使能，那么系统就会响应 ADC 中断，F\_AD被置1。若 EN\_AD = 0，则ADC转换完成后，F\_AD不会被置“1”，系统不会进入 ADC 中断。用户应注意多种中断下的处理。

例：AD 中断设置程序

```

CLR B    INT_EN,EN_AD
LDIA    B'10101011'
LD      P0CL,A           ;P0,0 口设置为 AD 输入口
LD      03H
LD      SYS_GEN,A       ;开启 AD 模块，及使能中断。
LDIA    B'00000110'
LD      ADCON,A         ;选择 AN0 通道，
NOP
CLR B    INT_FLAG,F_AD  ;清零 AD 中断请求标志
SETB    INT_EN,EN_AD    ;使能 AD 中断
NOP
SETB    ADCON,CONV
NOP
NOP
NOP
CLR B    ADCON,CONV     ;AD 中断开始信号
    
```

例：AD 中断处理程序

```

                ORG    0000H
                JP     START      ;用户程序起始地址
                ORG    0001H
                JP     INT_SERVICE ;中断服务程序
                ORG    0002H
START:
    ...
MAIN:
    ...
                JP     MAIN
INT_SERVICE:
    PUSH:      ;中断服务程序入口，保存 ACC 及 FLAGS
    ...
    ...
    SNZB      INT_EN,EN_AD      ;判断是否使能 ADC 中断
    JP        INT_EXIT
    SNZB      INT_FLAG,F_AD     ;检查有无 ADC 中断请求标志位
    JP        INT_EXIT
    CLR      INT_FLAG,F_AD     ;清零 ADC 中断请求标志位
    ...
    ...
    ;ADC 中断处理程序
INT_EXIT:
    POP:      ;中断服务程序出口，还原 ACC 及 FLAGS
    ...
                RETI
    
```



## 7.10 中断的优先级，及多中断嵌套

在同一时刻，系统中可能出现多个中断请求。此时，用户必须根据系统的要求对各中断进行优先权的设置。中断请求标志 INT\_FLAG由中断事件触发，当 F\_XX 处于有效值“1”时，系统并不一定会响应该中断。各中断触发事件如下表所示：

中断	有效触发
F_EXT0	由INT_EXT决定
F_EXT1	由INT_EXT决定
F_T2	TMR2溢出
F_T1	TMR1溢出
F_AD	AD转换结束

注：多个中断同时发生时，MCU 没有预置的中断优先级。首先，必须预先设定好各中断的优先级；其次，利用中断使能位和中断控制位，控制系统是否响应该中断。在程序中，必须对中断控制位和中断请求标志进行检测。

例：多个中断处理程序

```

ORG      0000H
JP       START           ;用户程序起始地址
ORG      0001H
JP       INT_SERVICE     ;中断服务程序
ORG      0002H
START:
...
MAIN:
...                       ;用户主程序
JP       MAIN
INT_SERVICE:
PUSH:
...                       ;中断服务程序入口，保存 ACC 及 FLAGS
EXT0CH:
SNZB    INT_EN,EN_EXT0   ;判断是否使能 EXT0 中断
JP      EXT1CH
SZB     INT_FLAG,F_EXT0  ;检查有无 EXT0 中断请求标志位
JP      INT_EXT0         ;EXT0 中断处理程序
EXT1CH:
SNZB    INT_EN,EN_EXT1   ;判断是否使能 EXT1 中断
JP      TMR1CH
SZB     INT_FLAG,F_EXT1  ;检查有无 EXT1 中断请求标志位
JP      INT_EXT1         ;EXT1 中断处理程序

```

例：多个中断处理程序(续)

```

TMR1CH:
    SNZB    INT_EN,EN_T1      ;判断是否使能 TMR1 中断
    JP      TMR2CH
    SZB     INT_FLAG,F_T1    ;检查有无 TMR1 中断请求标志位
    JP      INT_TMR1         ;TMR1 中断处理程序

TMR2CH:
    SNZB    INT_EN,EN_T2      ;判断是否使能 TMR2 中断
    JP      ADCCH
    SZB     INT_FLAG,F_T2    ;检查有无 TMR2 中断请求标志位
    JP      INT_TMR2         ;TMR2 中断处理程序

ADCCH:
    SNZB    INT_EN,EN_AD      ;判断是否使能 ADC 中断
    JP      INT_EXIT
    SNZB    INT_FLAG,F_AD    ;检查有无 ADC 中断请求标志位
    JP      INT_EXIT

INT_ADC:
    CLRB    INT_FLAG,F_AD
    ...
    JP      INT_EXIT         ;AD 中断处理程序

INT_TMR2:
    CLRB    INT_FLAG,F_TMR2
    ...
    JP      INT_EXIT         ;TMR2 中断处理程序

INT_TMR1:
    CLRB    INT_FLAG,F_TMR1
    ...
    JP      INT_EXIT         ;TMR1 中断处理程序

INT_EXT1:
    CLRB    INT_FLAG,F_EXT1
    ...
    JP      INT_EXIT         ;EXT1 中断处理程序

INT_EXT0:
    CLRB    INT_FLAG,F_EXT0
    ...
    JP      INT_EXIT         ;EXT0 中断处理程序

INT_EXIT:
    POP:
    ...
    RETI
    ;中断服务程序出口，还原 ACC 及 FLAGS
    
```

## 8. 定时计数器 TMR0

### 8.1 定时计数器 TMR0 概述

TMR0 由如下功能组成:

- ◆ 8 位定时器 / 计数器
- ◆ 可用程序进行读写操作
- ◆ 可选择定时器或计数器工作方式
- ◆ 8 位可编程控制寄存器 (OPTION)
- ◆ 外部时钟边沿可选择

TMR0的工作模式由TMR0控制寄存器 (OPTION) 的T0CS选择:

当T0CS=0时以定时器方式工作, 在不用预分频器情况下每个指令周期加1, 若对TMR0进行写操作那么增量操作便禁止两个周期, TMR0没有中断。

当T0CS=1时以计数器方式工作, TMR0模块的计数器将对加到RTCC口的脉冲进行计数。是上升沿还是下降沿有效则由位T0SE选择, T0SE=0时选择上升沿有效, T0SE=1时选择下降沿有效。

◆ TMR0/WDT结构图

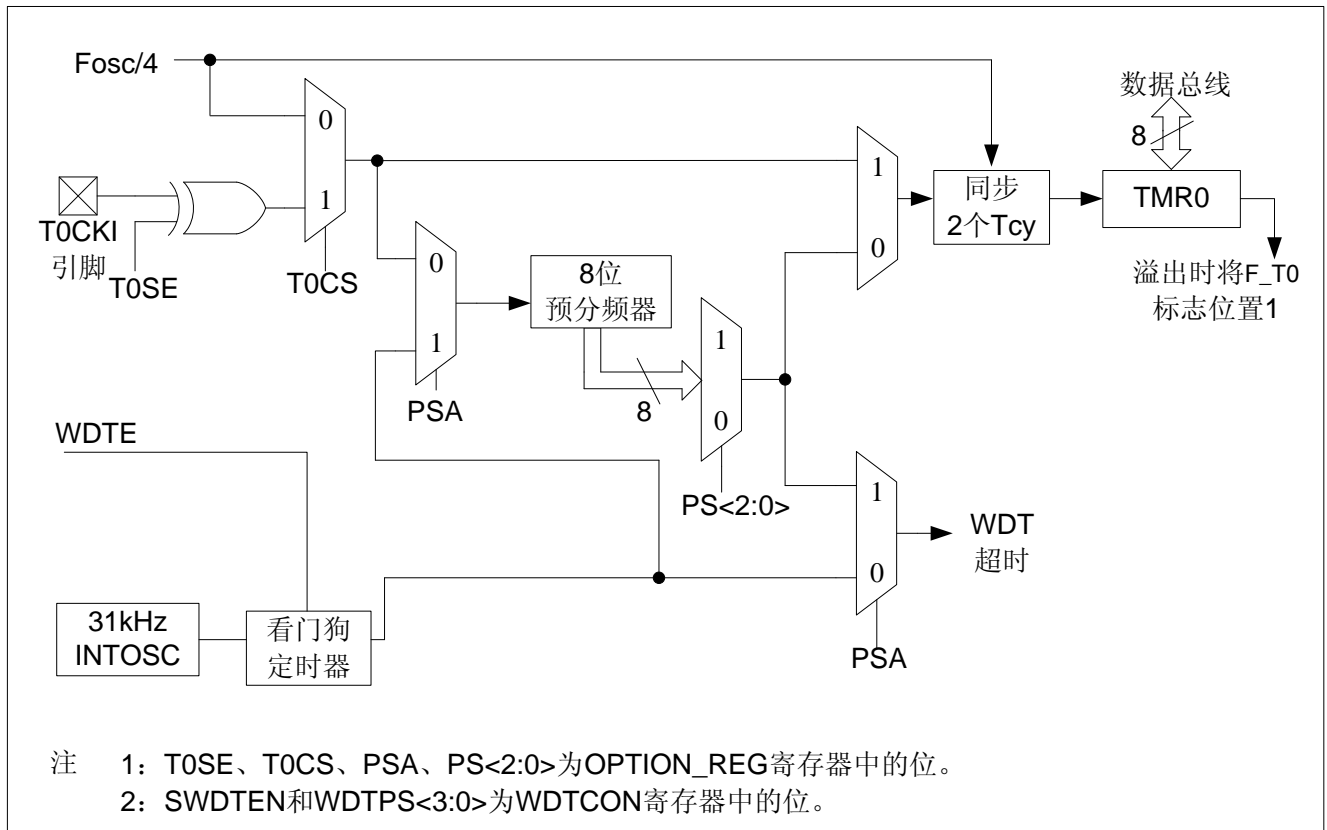

◆ TMR0 时序图，内部时钟/无预分频器

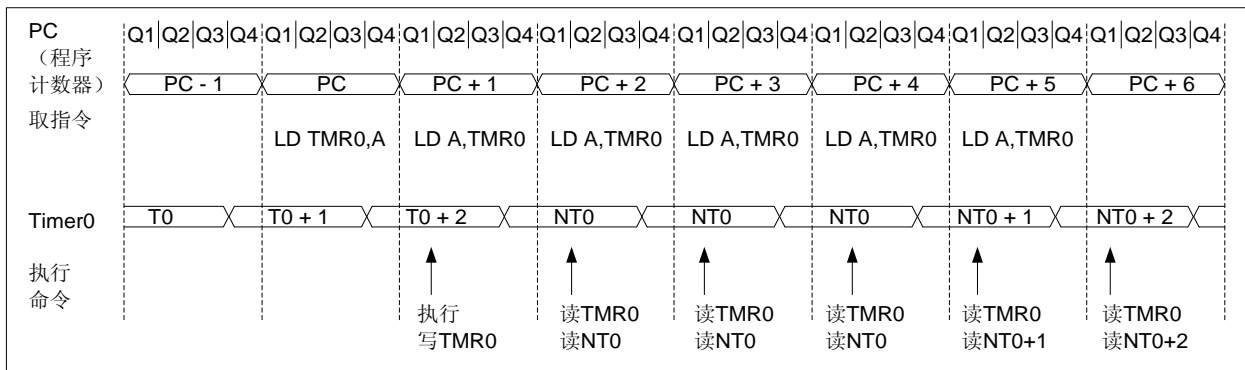

◆ TMR0 时序图，内部时钟/预分频器 1: 2

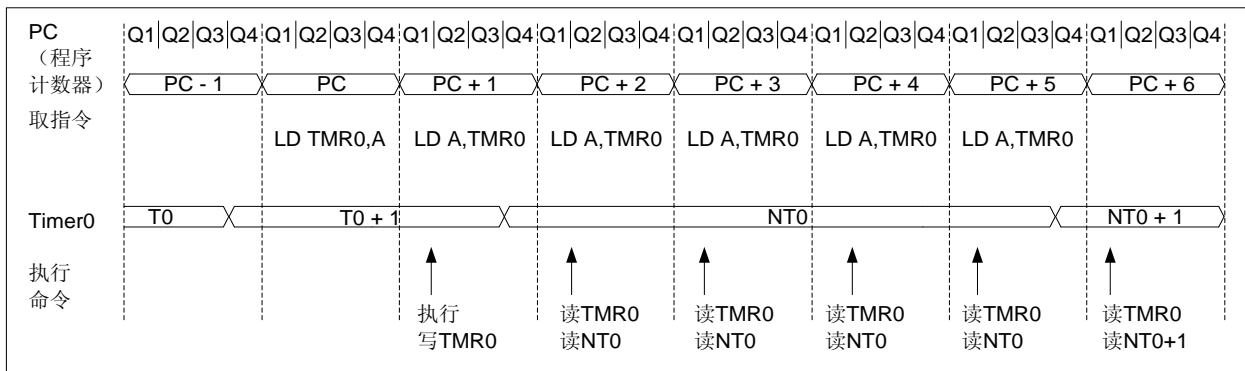

## 8.2 与 TMR0 相关寄存器

有两个寄存器与 TMR0 相关，8 位定时器 / 计数器 (TMR0)，8 位可编程控制寄存器 (OPTION)。TMR0 为一个 8 位可读写的定时/计数器，OPTION 为一个 8 位只写寄存器，用户可改变 OPTION 的值，来改变 TMR0 的工作模式等。请参看 2.6 关于预分频寄存器 (OPTION) 的应用。

01H	BIT7	BIT6	BIT5	BIT4	BIT3	BIT2	BIT1	BIT0
TMR0								
R/W	R/W	R/W	R/W	R/W	R/W	R/W	R/W	R/W
复位值	X	X	X	X	X	X	X	X

	BIT7	BIT6	BIT5	BIT4	BIT3	BIT2	BIT1	BIT0
OPTION	---	---	T0CS	T0SE	PSA	PS2	PS1	PS0
读写			W	W	W	W	W	W
复位值	X	X	1	1	1	1	1	1

### 8.3 使用外部时钟作为 TMR0 的时钟源

TMR0 用于外部时钟计数时，外部时钟输入必须满足特定条件。要求外部时钟与内部相位时钟（Tosc）同步，在同步后要经过一定延时，TMR0 才会递增。

如果不使用预分频器，那么外部时钟就是 TMR0 的输入，在内部时钟的 Q2 和 Q4 周期对预分频器输出进行采样可实现 RTCC 与内部相位时钟同步。因此要求 RTCC 引脚信号的高电平时间至少为 2 个 Tosc（加上一小段的 RC 延时），并且低电平时间至少为 2 个 Tosc（加上一小段的 RC 延时）。

若使用了预分频器，外部时钟输入要先经过异步脉动计数型预分频器的分频，从而使预分频器的输出对称。为了使外部时钟满足采样要求，必须考虑纹波计数器的影响。因此 RTCC 的时钟周期至少为 4 个 Tosc（加上一小段的 RC 延时）除以预分频值。RTCC 引脚上的高低电平持续时间只须满足 10ns 的最低脉宽要求即可。

#### ◆ TMR0 与外部时钟时序

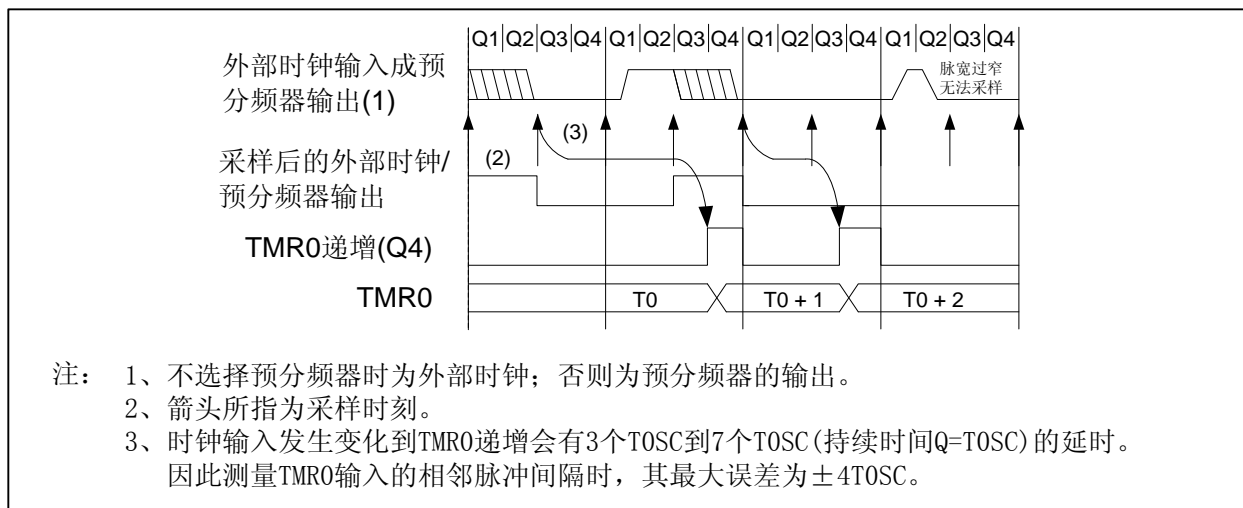

## 8.4 TMR0 做定时器的应用

### 8.4.1 TMR0 的基本时间常数

当 OPTION 的第 3 位被置 1 时，预分频器作为 WDT 计时的分频，此时 TMR0 的输入时钟为系统时钟的 1 分频。当 OPTION 的第 3 位被置 0 时，预分频器作为 TMR0 计数器的分频。其基本时间常数如下表：

OPTION PS3~PS0	TMR0 的输入时钟 T0CLK	Fcpu=4MHz÷4	
		最大溢出间隔时间	TMR0 递增时间
1xxx	Fcpu/1	256 μs	1 μs
0000	Fcpu/2	512 μs	2 μs
0001	Fcpu/4	1024 μs	4 μs
0010	Fcpu/8	2048 μs	8 μs
0011	Fcpu/16	4096 μs	16 μs
0100	Fcpu/32	8192 μs	32 μs
0101	Fcpu/64	16384 μs	64 μs
0110	Fcpu/128	32768 μs	128 μs
0111	Fcpu/256	65536 μs	256 μs

### 8.4.2 TMR0 操作流程

TMR0 的操作流程为：

- ◆ 设置 TMR0 工作模式，及分频比；
- ◆ 设置 TMR0 初值

例：TMR0 定时设置程序

LDIA	00H	
OPTION		;设置 TMR0 时钟=Fcpu/2
CLR	TMR0	;初始化 TMR0

注：每次 TMR0 溢出时 TMR0 的初值并不会被自动加载，故用户需在每次 TMR0 溢出时重新加载 TMR0 初值；由于对 TMR0 进行写操作，TMR0 将会有有一个 T0CLKS 时钟不递增，用户要自己输入校正来避开这个问题。

## 9. 定时计数器 TMR1

### 9.1 TMR1 概述

TMR1 由如下功能组成:

- ◆ 可选择时钟频率
- ◆ 8 位定时器 / 计数器
- ◆ TMR1 控制寄存器 (TMR1C)
- ◆ 中断在 FF 到 00 时溢出
- ◆ 外部时钟为边沿可选择
- ◆ 二种不同工作模式

TMR1结构图:

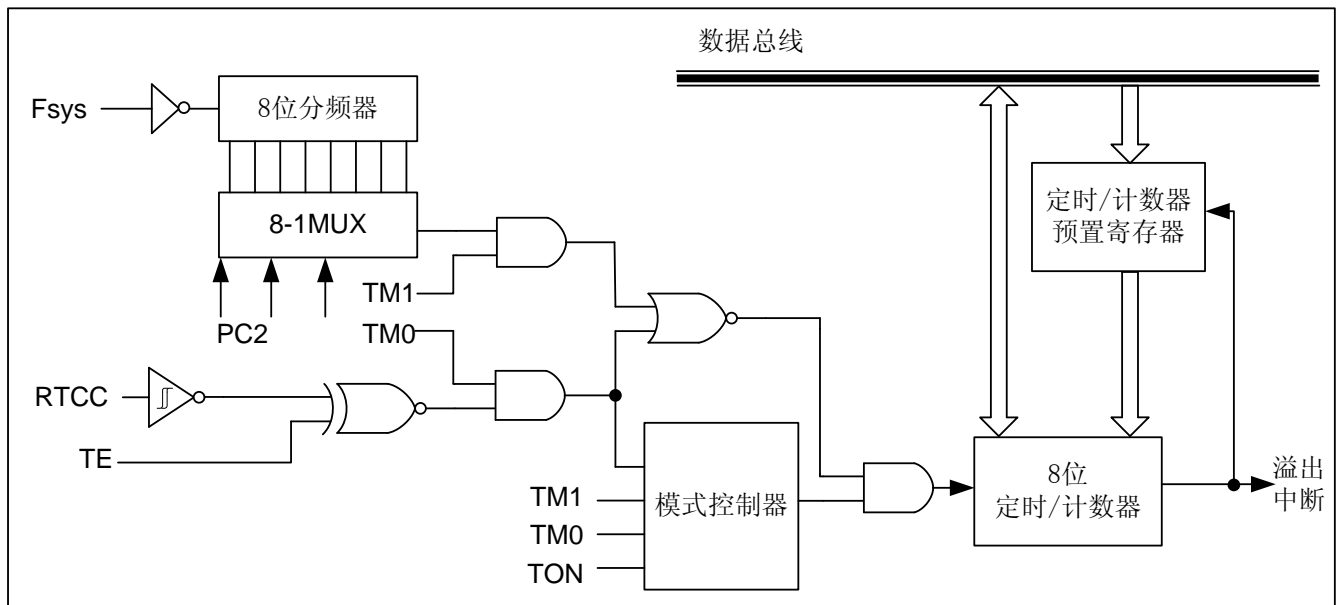

TMR1有两个与定时/计数器有关的寄存器，TMR1和TMR1C。TMR1 寄存器有两个物理空间；写入TMR1会将初始值装入到定时/计数器的预置寄存器中，而读TMR1则会取得定时/计数器的内容。TMR1C 是定时/计数器控制寄存器，它可以定义定时/计数器的工作模式。

TM0、TM1 用来定义定时/计数器的工作模式。外部事件计数模式是用来记录外部事件的，其时钟来源为外部RTCC引脚输入。

定时器模式是一个常用模式，其时钟来源为内部时钟。无论是定时模式还是外部事件计数模式，一旦开始计数，定时/计数器会从寄存器当前值向上计到0FFH。一旦发生溢出，定时/计数器会从预置寄存器中重新加载初值，并开始计数；同时置位中断请求标志(F\_T1；INT\_FLAG 的第3位)，位F\_T1须用软件清零。

当计数器溢出时，会从定时/计数器的预置寄存器中重新加载初值，而中断的处理方式与其它两种模式一样。要启动计数器，只要置位TON(TMR1C 的第4 位)，TON 只能由指令来清除。定时/计数器溢出可以做为唤醒



信号。不管是什么模式，只要写0 到EN\_T1 位即可禁止定时/计数器中断服务。

在定时/计数器停止计数时，写资料到定时/计数器的预置寄存器中，同时会将该数据写入到定时/计数器。但如果在定时/计数器工作时这么做，数据只能写入到预置寄存器中，直到发生溢出时才会将数据从预置寄存器加载到定时/计数器寄存器。读取定时/计数器时，计数会被停止，以避免发生错误；计数停止会导致计数错误，程序员必须注意到这一点。

## 9.2 TMR1 相关寄存器

TMR1数据寄存器TMR1(16H)

16H	BIT7	BIT6	BIT5	BIT4	BIT3	BIT2	BIT1	BIT0
TMR1								
R/W	R/W	R/W	R/W	R/W	R/W	R/W	R/W	R/W
复位值	X	X	X	X	X	X	X	X

TMR1 控制寄存器 TMR1C(17H)

17H	BIT7	BIT6	BIT5	BIT4	BIT3	BIT2	BIT1	BIT0
TMR1C	TM1	TM0	未用	TON	TE	PSC2	PSC1	PSC0
读写	R/W	R/W	R/W	R/W	R/W	R/W	R/W	R/W
复位值	0	0	0	0	1	0	0	0

bit 7-bit 6 **TM1-TM0: TMR1 工作模式选择位**

- 00: 不工作
- 01: 外部事件计数器
- 10: 内部定时器
- 11: 不工作

bit 4 **TON: 工作使能位**

- 0: 禁止
- 1: 使能

bit 3 **TE: 计数模式边缘选择**

- 0: 上升沿计数
- 1: 下降沿计数

bit 1-bit 0 **PSC2~PSC0: 分频比选择**

- 000: 1: 1
- 001: 1: 2
- 010: 1: 4
- 011: 1: 8
- 100: 1: 16
- 101: 1: 32
- 110: 1: 64
- 111: 1: 128

## 9.3 TMR1 的时间常数

### 9.3.1 TMR1 基本时间参数

TMR1 在设置不同分频时候的基本事件参数如下表：

TMR1C PSC2~PSC0	TMR1 的输入时钟 T1CLK	Fcpu=4MHz÷4	
		最大溢出间隔时间	TMR1 递增时间
000	Fcpu	256μs	1μs
001	Fcpu/2	512μs	2μs
010	Fcpu/4	1024μs	4μs
011	Fcpu/8	2048μs	8μs
100	Fcpu/16	4096μs	16μs
101	Fcpu/32	8192μs	32μs
110	Fcpu/64	16384μs	64μs
111	Fcpu/128	32768μs	128μs

## 9.4 TMR1 的应用

### 9.4.1 TMR1 作定时器使用

TMR1 作内部定时器时，可以产生一个定时中断，设置 T1 定时器的操作流程如下：

- ◆ 禁止 TMR1 定时器
- ◆ 禁止 TMR1 中断并清除 TMR1 中断标志位；
- ◆ 设置 TMR1 为定时器模式，及分频比；
- ◆ 设置 TMR1 初值
- ◆ 开启 TMR1 中断

例：TMR1 定时设置程序

CLRB	TMR1C,TON	;禁止 TMR1 定时器工作
CLRB	INT_EN,EN_T1	;禁止 TMR1 中断
CLRB	INT_FLAG,F_T1	;清零 TMR1 中断请求标志位
LDIA	B'10000000'	
LD	TMR1C,A	;设置 TMR1 为定时器模式，分频比 1: 1
LDIA	06H	
LD	TMR1,A	;设置 TMR1 初值
CLRB	INT_FLAG,F_T1	;清零 TMR1 中断请求标志位
SETB	INT_EN,EN_T1	;使能 TMR1 中断
SETB	SYS_GEN,INT_GEN	;使能 INT_GEN
SETB	TMR1C,TON	;使能 TMR1 定时器

## 9.4.2 TMR1 作计数器使用

通过设置 TMR1C 的 TM1、TM0 位可以使 TMR1 工作在外部事件计数模式，当 TMR1 被设置为外部事件计数模式时，在外部计数器模式下 TMR1 会根据 RTCC 口的上升沿或则下降沿递增，在此种模式下分频比选项是不起作用的。

设置 T1 计数器的操作流程如下：

- ◆ 禁止 TMR1 计数器
- ◆ 禁止 TMR1 中断并清除 TMR1 中断标志位；
- ◆ 设置 TMR1 为计数器模式；
- ◆ 设置 TMR1 初值
- ◆ 开启 TMR1 中断

例：TMR1 计数器设置程序（上升沿递增模式）

CLRB	TMR1C,TON	;禁止 TMR1 工作；
CLRB	INT_EN,EN_T1	;禁止 TMR1 中断；
CLRB	INT_FLAG,F_T1	;清零 TMR1 中断请求标志位；
LDIA	B'01000000'	
LD	TMR1C,A	;设置 TMR1 为计数器模式；
LDIA	06H	
LD	TMR1,A	;设置 TMR1 初值；
CLRB	INT_FLAG,F_T1	;清零 TMR1 中断请求标志位；
SETB	INT_EN,EN_T1	;使能 TMR1 中断；
SETB	SYS_GEN,INT_GEN	;使能 INT_GEN；
SETB	TMR1C,TON	;使能 TMR1 定时器。

TMR1 作外部计数器时工作时序如下：

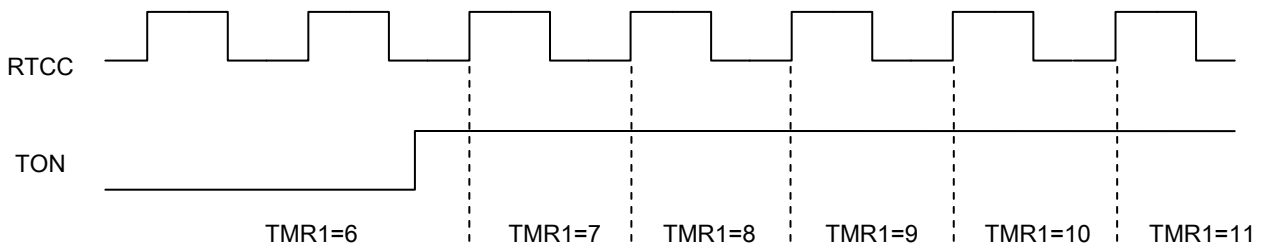

TMR1 在作外部计数器时工作流程如下：

- ◆ RTCC 口有方波信号输入
- ◆ TMR1 在方波信号的上升沿或者下降沿递增
- ◆ 当 TMR1 从 FF 加到 00 时产生中断请求信号 F\_T1
- ◆ 若中断使能，则回应 TMR1 中断

关于 TMR1 作计数器的下降沿递增模式，与上升沿一样，只是一个在下降沿递增、一个在上升沿递增。这里不再赘述。

## 10. 定时计数器 TMR2

### 10.1 TMR2 概述

TMR2 由如下功能组成:

- ◆ 选择时钟频率
- ◆ 8 Bit 计数器 (T2CNT), 8Bit 比较器, 8Bit 数据寄存器 (T2DATA) 和 T2DATA 缓冲器
- ◆ TMR2 控制寄存器 (T2CON)

T2CON (bit4 和 bit5) 用来选择 TMR2 的输入时钟频率。定时器 2 中断的使能位和标志位由 INT\_EN.2 和 INT\_FLAG.2 控制。在定时模式下, 当 TMR2 计数器的值和 T2DATA 值相等时, 将产生一个 TMR2 的匹配信号来清除 T2 计数器的值和重载 T2DATA 的比较值, 假如 T2 中断是使能的, 那么也会同时产生中断请求信号。如果 TMR2 中断禁止 (INT\_EN.2=0), 匹配的信号不产生匹配的中断请求。时钟分配器不是 TMR2 的组成部分, 且分配的时钟和定时器中断使能信号是同步的。所以, 在第一个匹配时间间隔里是矛盾的。

注: 中断请求标志位 F\_T2 必须由软件清除。

TMR2 结构框图如下:

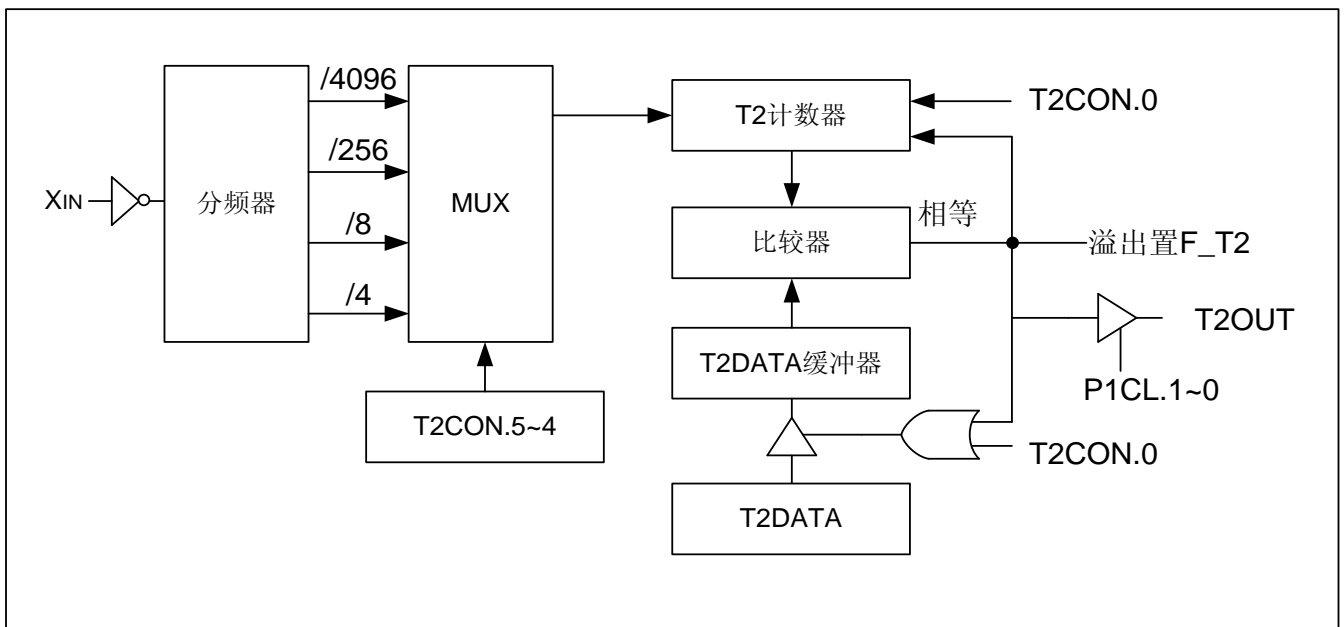

TMR2 时序图

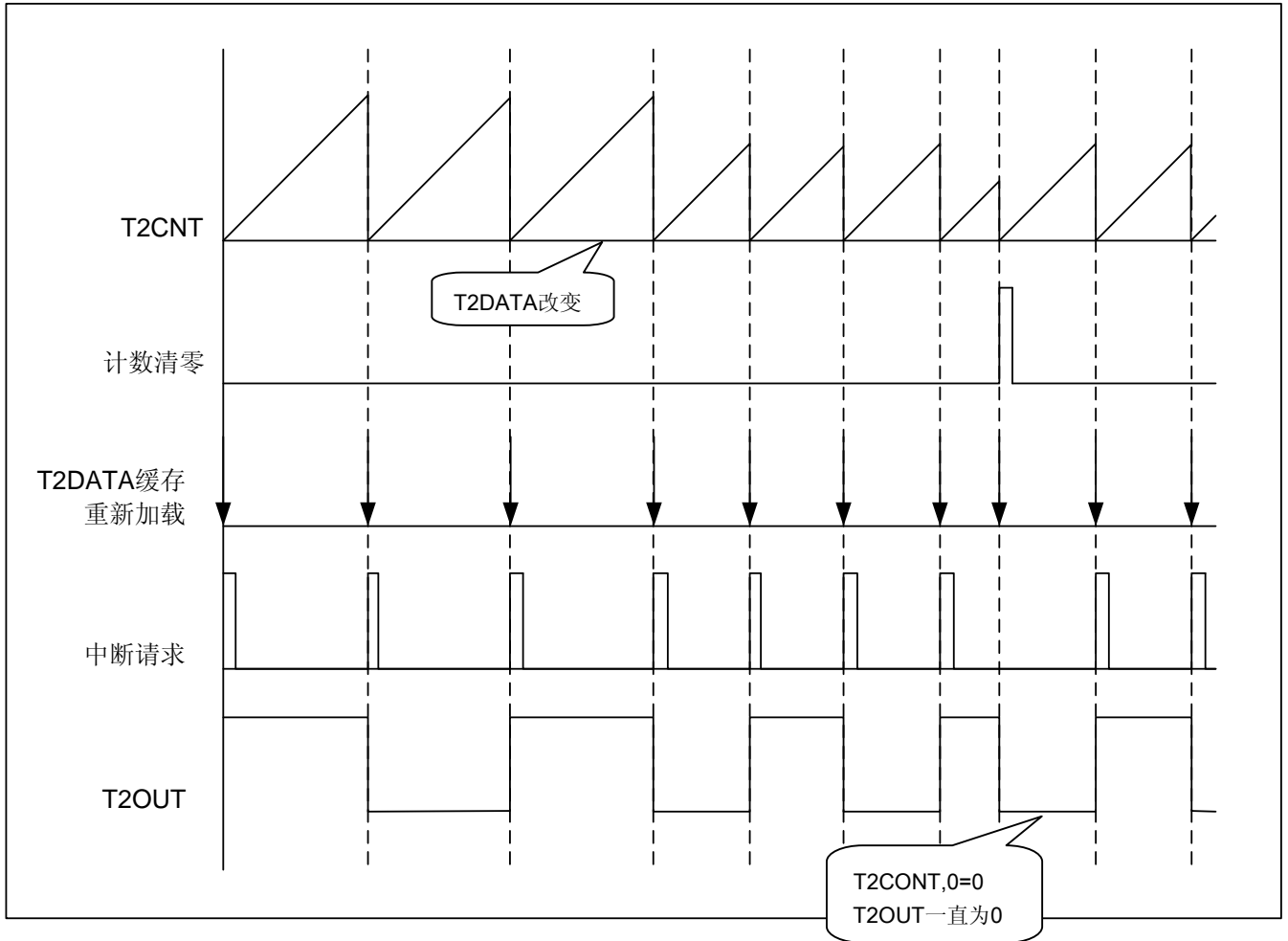

## 10.2 TMR2 相关的寄存器

有三个寄存器与 TMR2 相关，分别是数据存储寄存器 T2DATA，计数器 T2CNT，控制寄存器 T2CON

### TMR2 计数器 T2CNT(18H)

18H	BIT7	BIT6	BIT5	BIT4	BIT3	BIT2	BIT1	BIT0
T2CNT								
R/W	R	R	R	R	R	R	R	R
复位值	0	0	0	0	0	0	0	0

### TMR2 控制寄存器 T2CON(19H)

19H	BIT7	BIT6	BIT5	BIT4	BIT3	BIT2	BIT1	BIT0
T2CON	未用	未用	T2C1	T2C0	未用	未用	未用	T2_CLR
R/W	R/W	R/W	R/W	R/W	R/W	R/W	R/W	R/W
复位值	0	0	0	0	0	0	0	0

bit 7-bit 6 未用

bit 5-bit 4 **T2C1、T2C0: 时钟选择位**

00: Fosc/4096

01: Fosc/256

10: Fosc/8

11: Fosc/4

bit 3-bit 1 未用

bit 0 **T2\_CLR: 工作使能位**

0: 禁止 TMR2 时钟，T2CNT 清零

1: 使能 TMR2 时钟，T2CNT 从“0”开始计数

### TMR2 数据存储寄存器 T2DATA(1AH)

1AH	BIT7	BIT6	BIT5	BIT4	BIT3	BIT2	BIT1	BIT0
T2DATA								
R/W	R/W	R/W	R/W	R/W	R/W	R/W	R/W	R/W
复位值	1	1	1	1	1	1	1	1

## 10.3 TMR2 的时间常数

### 10.3.1 TMR2 基本时间参数

在 8M 的时钟下，TMR2 基本事件参数如下表：

T2CON T2C1、T2C0	T2CNT 计数时钟	Fosc=8MHz	
		最大溢出间隔时间	最小溢出间隔时间
00	Fosc /4096	131072μs	512μs
01	Fosc /256	8192μs	32μs
10	Fosc /8	256μs	1μs
11	Fosc /4	128μs	0.5μs

### 10.3.2 T2DATA 初值计算方法：

$$\text{T2DATA 初值} = \text{T2 溢出时间} \times \text{时钟频率} \div \text{分频比} - 1$$

例：Fosc=8MHz、分频比 1：4、T2 溢出时间 100μs 时 T2DATA 的值

$$\begin{aligned} \text{T2DATA 初值} &= \text{T2 溢出时间} \times \text{时钟频率} \div \text{分频比} - 1 \\ &= 100\mu\text{s} \times 8 \text{ MHz} \div 4 - 1 \\ &= 199 \end{aligned}$$



## 10.4 TMR2 应用

TMR2 作计数器时，可以产生一个定时中断，设置 T2 计数器的操作流程如下：

- ◆ 禁止 TMR2 定时器
- ◆ 禁止 TMR2 中断并清除 TMR2 中断标志位；
- ◆ 设置 TMR2 分频比；
- ◆ 开启 TMR2 中断
- ◆ 开始 TMR2 计数

例：TMR2 定时设置程序

CLRB	T2CON,T2_CLR	;清零 T2CNT
CLRB	INT_EN,EN_T2	;禁止 TMR2 中断
CLRB	INT_FLAG,F_T2	;清零 TMR2 中断请求标志位
LDIA	063H	
LD	T2DATA,A	;设置 TMR2 目标值
LDIA	B'00110000'	
LD	T2CON,A	;设置 TMR2 分频比 1: 4
CLRB	INT_FLAG,F_T2	;清零 TMR2 中断请求标志位
SETB	INT_EN,EN_T2	;使能 TMR2 中断
SETB	SYS_GEN,INT_GEN	;使能 INT_GEN
SETB	T2CON,T2_CLR	;T2CNT 开始计数

## 10.5 T2OUT 输出

当 T2 溢出时，I/O 口 (P1,0) 可以与其匹配输出，由 I/O 口控制寄存器 P1CL 控制，当 P1,0 设置为 T2OUT 口时，无论此时往 P1,0 I/O 寄存器写“1”，还是“0”；P1,0 都会匹配 T2 溢出输出。

### 10.5.1 T2OUT 的周期

T2OUT 的输出周期为 T2 溢出中断的两倍。计算公式如下：

$$\text{T2OUT 周期} = \text{T2 溢出时间} \times 2$$

### 10.5.2 T2OUT 基本时间参数

在 8M 时钟下，T2OUT 基本时间参数如下表：

T2CON T2C1、T2C0	T2CNT 计数时钟	Fosc=8MHz	
		T2OUT 最大输出周期	T2OUT 最小输出周期
00	Fosc /4096	262144μs	1024μs
01	Fosc /256	16384μs	64μs
10	Fosc /8	512μs	2μs
11	Fosc /4	256μs	1μs

### 10.5.3 T2OUT 应用

在 P1,0 口输出 T2 溢出匹配信号的操作流程如下：

- ◆ 禁止 TMR2 定时器
- ◆ 禁止 TMR2 中断并清除 TMR2 中断标志位；
- ◆ 设置 TMR2 分频比；
- ◆ 设置 P1,0 口为 T2OUT 口
- ◆ 开始 TMR2 计数

例：T2OUT 设置程序

CLRB	T2CON,T2_CLR	;清零 T2CNT
CLRB	INT_EN,EN_T2	;禁止 TMR2 中断
CLRB	INT_FLAG,F_T2	;清零 TMR2 中断请求标志位
LDIA	063H	
LD	T2DATA,A	;设置 TMR2 目标值
LDIA	B'00110000'	
LD	T2CON,A	;设置 TMR2 分频比 1: 4
CLRB	INT_FLAG,F_T2	;清零 TMR2 中断请求标志位
LDIA	B'10101011'	
LD	P1CL,A	;P1,0 设置为 T2OUT 口
SETB	T2CON,T2_CLR	;T2CNT 开始计数

## 11. 模数转换（ADC）

### 11.1 ADC 概述

模数转换器（Analog-to-digital Converter, ADC）可以将模拟输入信号转换为 12 位二进制代码表示。该模块使用模拟信道通过多路开关连接到一个采样保持电路，采样保持电路的输出与转换器的输入相连接，转换器通过逐次逼近法产生 12 位的二进制结果，并将转换结果存入 ADDATAH 跟 ADDATAL 寄存器中，并产生中断请求信号 F\_AD。

ADC 由如下功能组成：

- ◆ 12 通道输入多任务器
- ◆ 12-bit 连续近似值寄存器
- ◆ 输出寄存器组成(ADDATAH、ADDATAL)
- ◆ 控制寄存器(ADCON)
- ◆ 转换结束产生中断

ADC 结构框图如下：

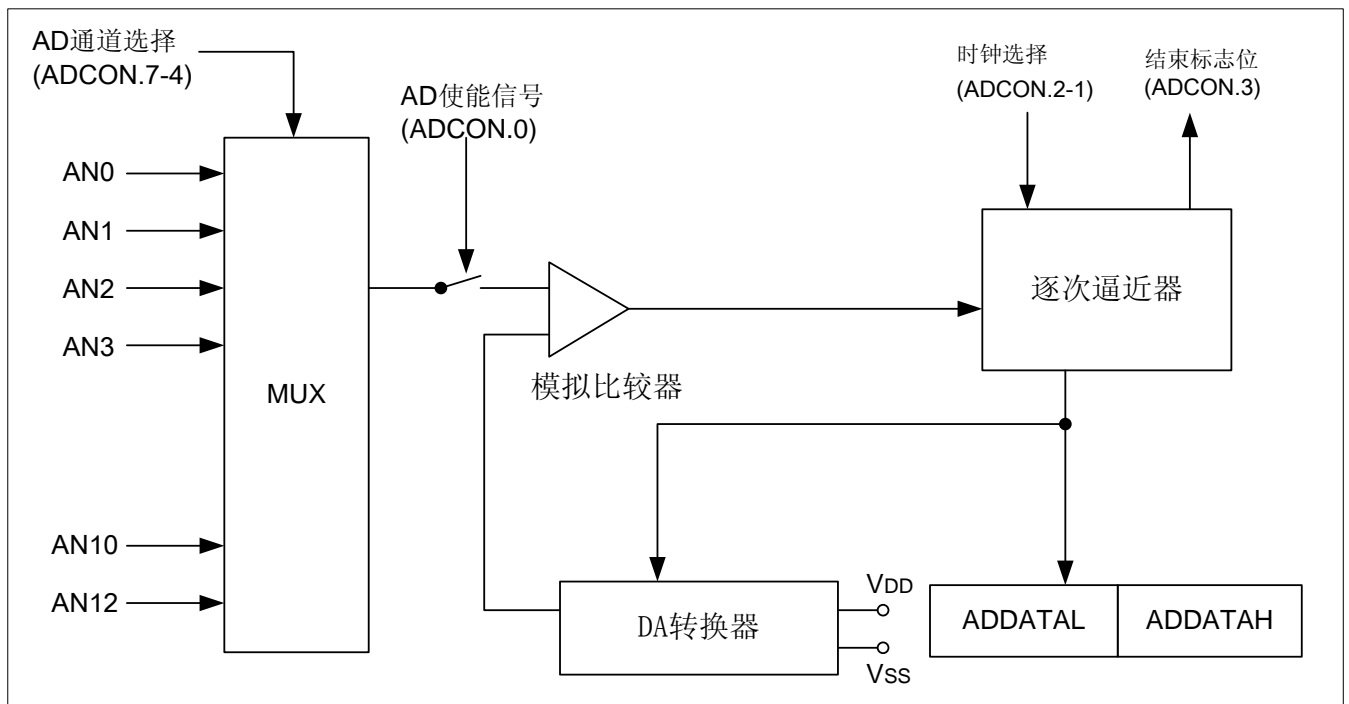

AD 时序图如下:

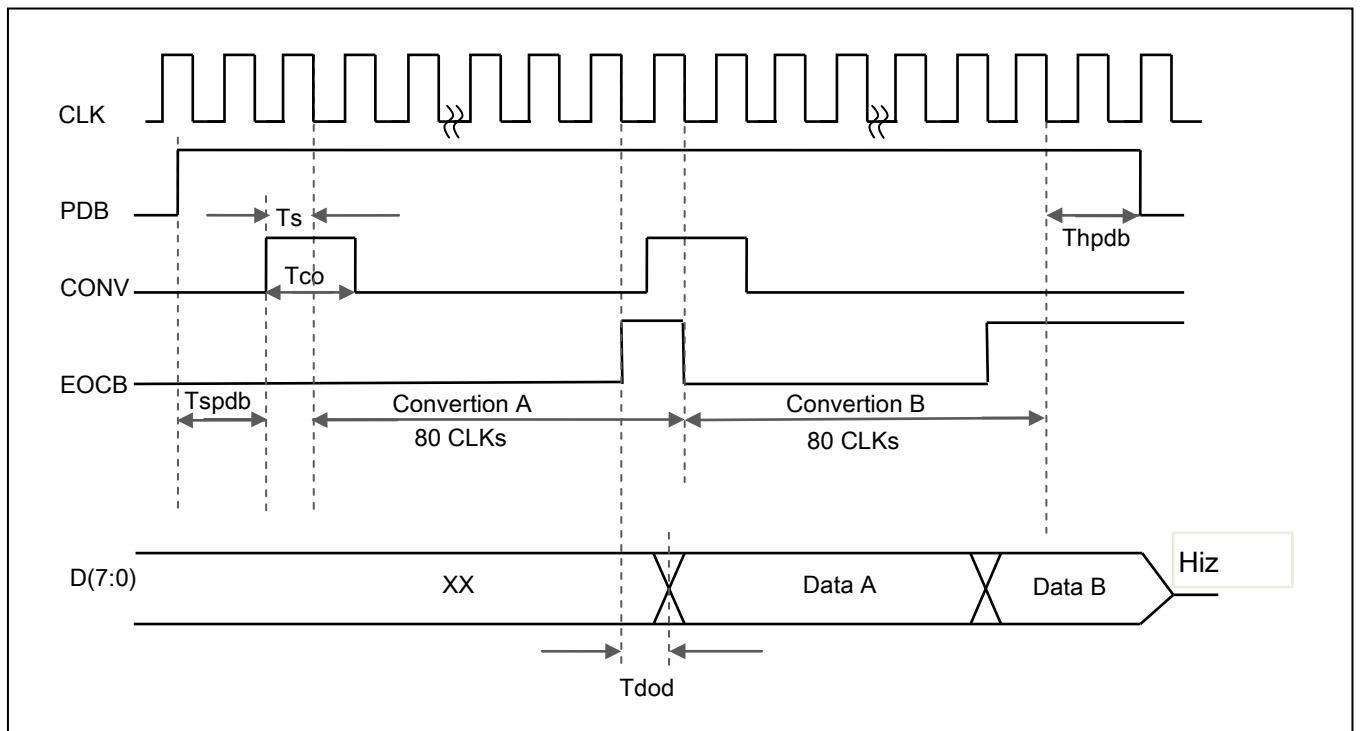

## 11.2 与 ADC 相关寄存器

有三个寄存器与 ADC 相关，分别是数据存储器高 8 位 ADDATAH，数据存储器低 4 位 ADDATAL，AD 控制寄存器 ADCON。

### AD 控制寄存器 ADCON(15H)

15H	BIT7	BIT6	BIT5	BIT4	BIT3	BIT2	BIT1	BIT0
ADCON	通道选择位				EOC	时钟选择		CONV
R/W	R/W	R/W	R/W	R/W	R	R/W	R/W	R/W
复位值	X	X	X	X	X	X	X	X

#### bit 7-bit 4 **AD 通道选择位**

- 0000: 选择 AN0 通道
- 0001: 选择 AN1 通道
- 0010: 选择 AN2 通道
- 0011: 选择 AN3 通道
- 0100: 选择 AN4 通道
- 0101: 选择 AN5 通道
- 0110: 选择 AN6 通道
- 0111: 选择 AN7 通道
- 1000: 选择 AN8 通道
- 1001: 选择 AN9 通道
- 1010: 选择 AN10 通道
- 1011: 选择 AN11 通道 (内部基准源, 1.1V)
- 1100: 选择 AN12 通道

#### bit 3 **EOC: 结束标志**

- 0: 转换未完成
- 1: 转换结束

#### bit 2-bit 1 **AD 时钟选择位**

- 00: Fcpu/16
- 01: Fcpu/8
- 10: Fcpu/4
- 11: Fcpu/2

#### bit 0 **CONV: AD 转换开始信号**

- “0” → “1” → “0”: AD 转换开始

**AD 数据寄存器高 8 位 ADDATAH(14H)**

14H	BIT7	BIT6	BIT5	BIT4	BIT3	BIT2	BIT1	BIT0
ADDATAH								
R/W	R	R	R	R	R	R	R	R
复位值	X	X	X	X	X	X	X	X

**AD 数据寄存器低 4 位 ADDATAL(1BH)**

1BH	BIT7	BIT6	BIT5	BIT4	BIT3	BIT2	BIT1	BIT0
ADDATAL					X	X	X	X
R/W	R	R	R	R	R	R	R	R
复位值	X	X	X	X	X	X	X	X

ADDATAH跟ADDATAL 是A/D转换结果寄存器，是只读寄存器,当完成A/D 转换后可从ADDATAH跟ADDATAL读取A/D转换结果。

ADCON 是A/D 转换控制寄存器,用来定义A/D转换时钟,模拟输入通道选择，A/D 转换开始控制和完成标志。如果要进行A/D 转换要先定义好I/O 口的设置选择,转换的仿真通道,然后给CONV控制位一个上升沿信号和一个下降沿信号：0→ 1→ 0，完成A/D 转换后EOC位会被置1，若A/D 中断被允许，则会产生A/D转换中断。当CONV 标志由0 置为1 时EOC也会清零。

注：A/D中断请求标志F\_AD须由软件清除，为了确保A/D 转换顺利完成CONV 位应保持为0 直到EOC位变为1(A/D 转换完成信号)。

### 11.3 内部电压基准

CMS69F61X内部集成了一个1.1V左右的电压基准，其个体间误差范围大约为 15%。使用方法为：开启AD转换并将AD通道选择内部电压基准通道（第11通道），测试其AD值。该值表示的是当前电源电压下，AD输入口为1.1V左右时，芯片所测试得到的AD值。

内部基准AD使用流程：

- 1, A/D 转换使能，即ADC\_EN(SYS\_GEN.1)=1;
- 2, 设置AD转换时钟ADCON[2:1]为第11通道，采样通道ADCON[7:4];
- 3, 置CONV (ADCON[0]) =1, 触发AD转换;
- 4, 等待至少1个CLK的延时后，清CONV (ADCON[0]) =0;
- 5, 等待AD转换结束，判断EOC (ADCON[3]) 是否为“1”，等于“1”代表转换结束;
- 6, 读取AD数据ADDATAH[14H]跟ADDATAL[1BH];
- 7, 根据测试到的AD值，通过比例关系换算成当前电压。

例：内部基准AD测试程序：

```

AD_START:
    SETB    SYS_GEN,ADC_EN        ;开启ADC使能
    LDIA    B '10110000'
    LD      ADCON,A                ;选择电压基准通道，AD时钟为Fosc/16
    NOP
    SETB    ADCON,CONV
    NOP
    NOP
    NOP
    CLRBR   ADCON,CONV            ;开始AD转换

    WAIT:
        SNZB  ADCON,EOC            ;等待AD转换结束
        JP    WAIT
        LD    A,ADDATAH            ;保存AD转换结果
        LD    R01,A
        LD    A,ADDATAL
        LD    R02,A
        CLRBR  SYS_GEN,ADC_EN      ;关断ADC模块
        JP    XXXX                 ;AD转换结束转到其他程序
    
```

检测完成后，可通过比例换算，得到当前电源电压，转换公式为：

$$1.1/VDD=ADDATAH/256$$

例：当前测试得到的AD值为：ADDATAH=76，ADDATAL=0，则该电源电压VDD为：

$$1.1/VDD=76/256$$

$$VDD \approx 3.7V$$

## 11.4 ADC 应用

### 11.4.1 用查询模式做 AD 转换流程

- ①. A/D 转换使能，即ADC\_EN(SYS\_GEN.1)=1;
- ②. 设置对应I/O口为AD口;
- ③. 等待几十条指令时间;
- ④. 设置AD转换时钟ADCON[2:1]，采样通道ADCON[7:4];
- ⑤. 置CONV (ADCON[0]) =1，触发AD转换;
- ⑥. 等待至少1个CLK的延时后，清CONV (ADCON[0]) =0;
- ⑦. 等待AD转换结束，判断EOC (ADCON[3]) 是否为“1”，等于“1”代表转换结束;
- ⑧. 读取AD数据ADDATAH[14H],ADDATAL[1BH];
- ⑨. 如果需要采样另外通道则转到 ① 或 ② ；否则结束AD转换，转到 ⑩;
- ⑩. AD转换结束，如需省电可以关闭AD模块，设置ADC\_EN(SYS\_GEN.1)= 0 。

例：查询模式的AD(AN0)转换程序

```

AD_SET_MODE:
        SETB     SYS_GEN,ADC_EN           ;开启 ADC 使能
        LDIA    B'XXXXXX11'
        LD      P0CL,A                    ;设置 P0,0 口为 AD 口
        CALL    DELY_TIME                 ;延时几十个指令周期
        LDIA    B'00000000'
        LD      ADCON,A                   ;选择 AN0 通道，AD 时钟为 Fosc/16
        NOP
        SETB    ADCON,CONV                ;CONV 下降沿开始 AD 转换
        NOP
        NOP
        NOP
        CLRB    ADCON,CONV                ;开始 AD 转换

AD_WAIT:
        SNZB    ADCON,EOC                 ;等待 AD 转换结束
        JP      AD_WAIT
        LD      A,ADDATAH
        LD      R01,A                      ;保存高 8 位结果用户自定义 RAM 里面
        LD      A,ADDATAL
        LD      R02,A                      ;保存低 4 位结果用户自定义 RAM 里面
        CLRB    SYS_GEN,ADC_EN           ;关断 ADC 模块
        JP      XXXX                      ;AD 转换结束转到其它程序
    
```



### 11.4.2 AD 中断模式流程

- ①. A/D 转换使能，即ADC\_EN(SYS\_GEN.1)=1;
- ②. 设置对应I/O口为AD口;
- ③. 等待几十条指令时间;
- ④. 设置AD转换时钟ADCON[2:1]，采样通道ADCON[7:4];
- ⑤. 置CONV (ADCON[0]) =1，触发AD转换;
- ⑥. 开启AD中断EN\_AD(INT\_EN.5)=1;
- ⑦. 等待至少1个CLK的延时后，清CONV (ADCON[0]) =0;
- ⑧. 等待AD中断产生;
- ⑨. 读取AD数据ADDATAH、ADDATAL;
- ⑩. 如果需要采样另外通道则转到 ① 或 ② ；否则结束AD转换，转到下一步;
- ⑪. AD转换结束，如需省电可以关闭AD模块，设置ADC\_EN(SYS\_GEN.1)= 0 。

例：用AD中断做AD转换:

	ORG	0000H	
	JP	START	;用户程序起始地址;
	ORG	0001H	
	JP	INT_SERVICE	;中断服务程序;
	ORG	0002H	
<b>START:</b>			
	...		;用户初始化程序
<b>MAIN:</b>			
	...		
	CALL	ADC_SUB	;调用 AD 设置程序
	...		
	JP	MAIN	
<b>INT_SERVICE:</b>			
	CALL	PUSH	;中断服务程序入口，保存 ACC 及 FLAGS;
<b>ADCCH:</b>			
	SNZB	INT_EN,EN_AD	;判断是否使能 ADC 中断
	JP	INT_EXIT	
	SNZB	INT_FLAG,F_AD	;检查有无 ADC 中断请求标志位
	JP	INT_EXIT	
<b>INT_ADC:</b>			;AD 中断处理程序
	CLRB	INT_FLAG,F_AD	;清零 AD 中断请求标志
	CLRB	FLAG,AD_EN	;清零设置 AD 标志
	LD	A,ADDATAH	
	LD	R01,A	;保存 AD 转换高 8 位值
	LD	A,ADDATAL	

例：用 AD 中断做 AD 转换（续）：

	LD	R02,A	;保存 AD 转换低 2 位值
<b>INT_EXIT:</b>			
	CALL	POP	;中断服务程序出口，还原 ACC 及 FLAGS
	RETI		
<b>ADC_SUB:</b>			
	SZB	FLAG,AD_EN	;AD 检测子程序入口
	RET		
	SETB	SYS_GEN,ADC_EN	;开启 ADC 使能
	LDIA	B'XXXX11XX'	
	LD	P0CL,A	;设置 P0,1 口为 AD 口
	CALL	DELY_TIME	;延时几十个指令周期
	LDIA	B'00010110'	
	LD	ADCON,A	;选择 AN1 通道，AD 时钟为 Fosc/2
	NOP		
	SETB	ADCON,CONV	
	NOP		
	CLRB	INT_FLAG,F_AD	
	SETB	INT_EN,EN_AD	
	CLRB	ADCON,CONV	;开始 AD 转换
	SETB	FLAG,AD_EN	
	RET		

## 12. 内置比较器

### 12.1 内置比较器概述

CMS69F61X系列芯片内置了两路高精度比较器，COMP0及COMP1，芯片比较器的正端输入可以设置为接外部输入，也可设置为GND, 1/10 VDD, 2/10 VDD, 3/10 VDD, 4/10 VDD, 5/10 VDD等参考电压。用户可通过设置COMPCON寄存器来开启、关断比较器功能及设置比较器正端标准电压。

比较器工作原理：当“+” > “-”时输出高，当“+” < “-”时输出低。用户可以读取P0.0及P1.0的状态可以确定比较器的输出状态，此时程序读取的不是P0.0或者P1.0的外部电平状态，而是读取其内部寄存器的值。

#### ◆ COMP0结构框图

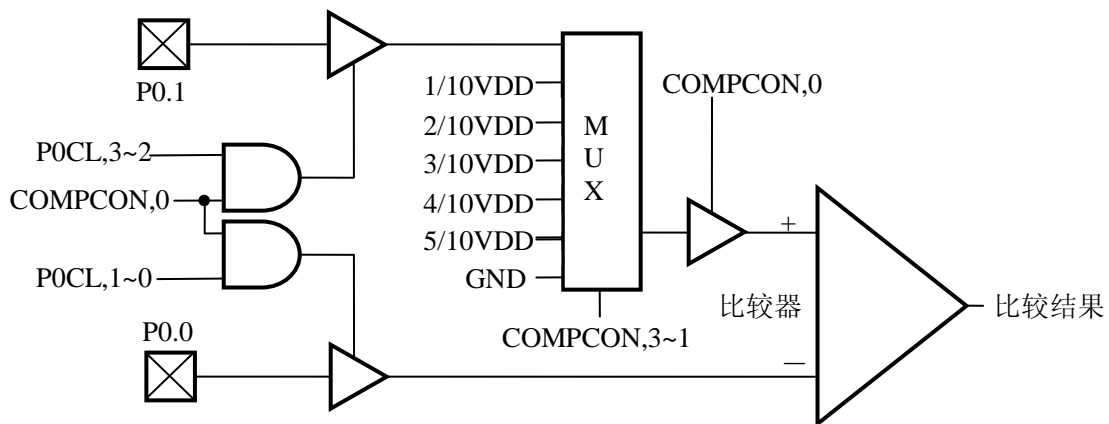

#### ◆ COMP1结构框图

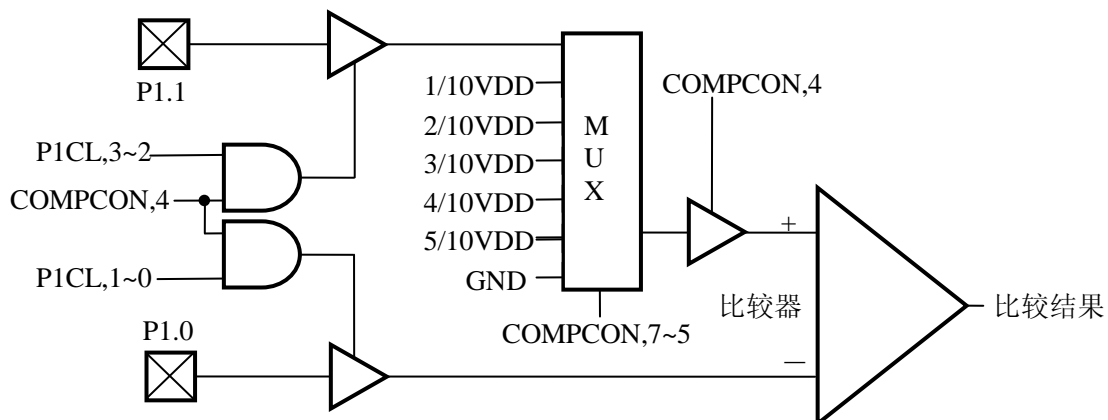

## 12.2 与比较器相关的寄存器

比较器控制寄存器COMPCON(20H)

20H	BIT7	BIT6	BIT5	BIT4	BIT3	BIT2	BIT1	BIT0
COMPCON	BPLUS2	BPLUS1	BPLUS0	COMP1_EN	APLUS2	APLUS1	APLUS0	COMP0_EN
R/W	R/W	R/W	R/W	R/W	R/W	R/W	R/W	R/W
复位值	0	0	0	0	0	0	0	0

bit 7- bit 5 **BPLUS2-BPLUS0**: 比较器1正端电压选择

- 000: 比较器1正端电压为GND、P1.1为普通I/O口;
- 001: 比较器1正端电压为1/10VDD、P1.1为普通I/O口;
- 010: 比较器1正端电压为2/10VDD、P1.1为普通I/O口;
- 011: 比较器1正端电压为3/10VDD、P1.1为普通I/O口;
- 100: 比较器1正端电压为4/10VDD、P1.1为普通I/O口;
- 101: 比较器1正端电压为5/10VDD、P1.1为普通I/O口;
- 110: 比较器1正端接P1.1口;
- 111: 比较器1正端接P1.1口。

bit 4 **COMP1\_EN**: 比较器1使能控制

- 0: 比较器1关闭, P1,0为普通I/O口;
- 1: 比较器1开启, P1,0为比较器1“—”端;

bit 3-bit 1 **APLUS2-APLUS0**: 比较器0正端电压选择

- 000: 比较器0正端电压为GND、P0,1为普通I/O口;
- 001: 比较器0正端电压为1/10VDD、P0.1为普通I/O口;
- 010: 比较器0正端电压为2/10VDD、P0.1为普通I/O口;
- 011: 比较器0正端电压为3/10VDD、P0.1为普通I/O口;
- 100: 比较器0正端电压为4/10VDD、P0.1为普通I/O口;
- 101: 比较器0正端电压为5/10VDD、P0.1为普通I/O口;
- 110: 比较器0正端接P0.1口;
- 111: 比较器0正端接P0.1口。

bit 0 **COMP0\_EN**: 比较器0使能控制

- 0: 比较器0关闭, P0,0为普通I/O口;
- 1: 比较器0开启, P0,0为比较器0“—”端;

## 12.3 比较器 0 应用

输入输出端口说明:

“-”端 ----- 对应于IO口P0.0;

“+”端 ----- 对应于IO口P0.1或内部选择比较电压;

“输出”端 -- 对应于[05H].0 即 P0.0。

芯片由COMPCON控制打开或关闭比较器0，COMPCON.0=1打开比较器，COMPCON.0=0关闭比较器。当打开比较器时，只要COMPCON.0=1，P0.0自动设为比较器输入口“-”端，否则为普通IO口；当COMPCON.[3:2:1]=110或111，P0.1自动设为比较器“+”端输入口，COMPCON.[3:2:1]为其余数，比较器“+”端连接到内部选择比较电压。需要判断比较器输出时，直接读取P0.0的状态即为输出结果。

比较器使用程序流程:

- ◆ 设置P0.0、P0.1口状态
- ◆ 设置COMPCON.0=1,( 如果需要正端输入则设置COMPCON.[3: 2: 1]=110或111)
- ◆ 等待比较稳定
- ◆ 读取比较结果P0.0
- ◆ 设置COMPCON,0=0 ， 关闭比较器0。

例：COMP0的应用程序

	LDIA	B "XXXX0101"	
	LD	P0CL,A	;设置P0,0、P0,1为比较器输入
	LDIA	B "XXXX1111"	
	LD	COMPCON,A	;设置并开启比较器
	CALL	DELY_TIME	;延时等待比较结果稳定
	SZB	P0,0	;判断比较结果
	JP	P_LT_N	
N_LT_P:			
	...		
	JP	EXIT	
P_LT_N:			
	...		
	JP	EXIT	
EXIT:			
	CLRB	COMPCON,0	;关闭比较器

## 12.4 比较器 1 应用

输入输出端口说明:

“-”端 ---- 对应于IO口P1,0,

“+”端 ---- 对应于IO口P1,1或内部选择比较电压

“输出”端 -- 对应于[06H],0 即 P1,0。

芯片由COMPCON控制打开或关闭比较器1，COMPCON.4=1打开比较器，COMPCON.4=0关闭比较器。当打开比较器时，只要COMPCON.4=1，P1,0自动设为比较器输入口“-”端，否则为普通IO口；当COMPCON.[7:6:5]=110或111，P1,1自动设为比较器“+”端输入口，COMPCON.[7:6:5]为其余数，比较器“+”端连接到内部选择比较电压。需要判断比较器输出时，直接读取P1,0的状态即为输出结果。

比较器1程序流程:

- ◆ 设置COMPCON.4=1,( 如果需要正端输入则设置COMPCON,[7: 6: 5]=110或111)
- ◆ 等待比较器稳定
- ◆ 读取比较器结果P1,0
- ◆ 设置COMPCON,4=0关闭比较器1

例：COMP1的应用程序

```

                LDIA    B "1111XXXX"
                LD      COMPCON,A           ;设置并开启比较器
                CALL   DELY_TIME           ;延时等待比较结果稳定
                SZB    P0,0                ;判断比较结果
                JP     P_LT_N
N_LT_P:
                ...
                JP     EXIT
P_LT_N:
                ...
                JP     EXIT
EXIT:
                CLRB   COMPCON,4         ;关闭比较器
    
```

注：当用户使用CMS69F61X系列芯片的内部比较器时需要注意以下几点：

1. P0.0、P0.1、P1.0、P1.1口电压不能超过(VDD-1)V；若有可能请把电压限制在1/2VDD以下，以提高比较器精度。
2. 当比较器从开启到输出稳定的比较结果需要一定的等待时间，具体时间与外围元件有关，用户可根据不同的应用环境设置不同的等待时间。

## 13. 触摸按键模块

### 13.1 触摸按键模块概述

CMS69F61X 的触摸检测模块是为实现人体触摸接口而设计的集成电路。可替代机械式轻触按键，实现防水防尘、密封隔离、坚固美观的操作接口。

技术参数：

- ◆ 1-16个按键可选
- ◆ 灵敏度可通过外接电容调节
- ◆ 有效触摸反应时间<100ms

CMS69F61X 使用16bit 高精度的CDC（数字电容转换器）IC 检测感应盘（电容传感器）上的电容变化来识别人手指的触摸动作。

CMS69F61X 的内部电路框图如下。

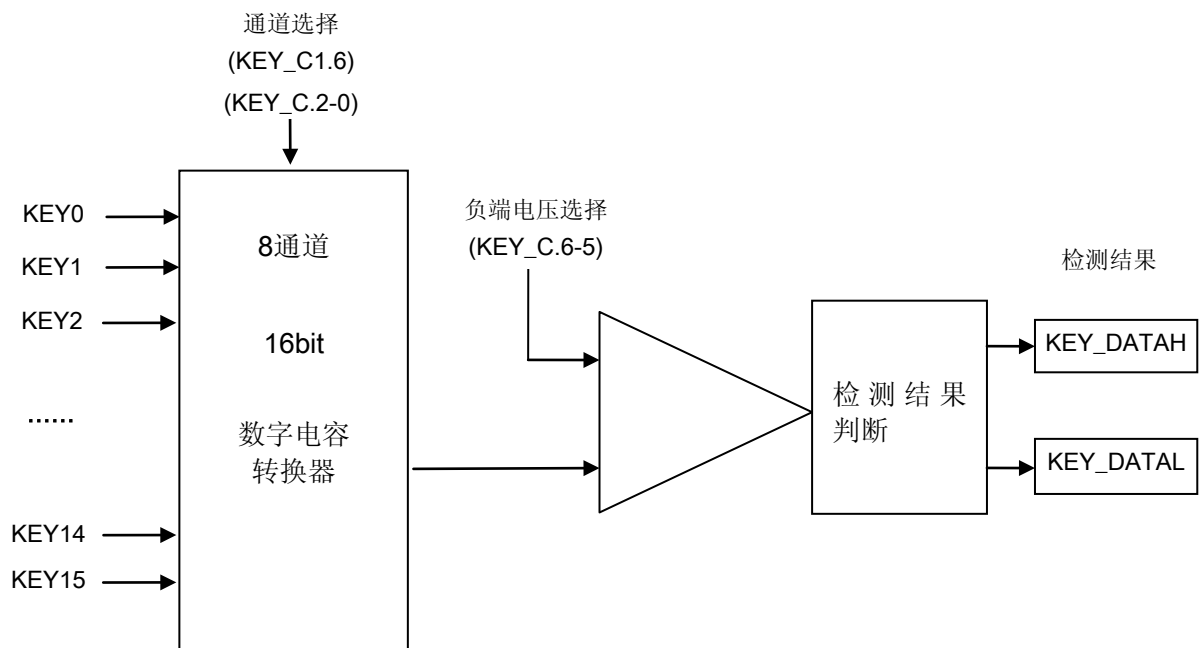

## 13.2 与触摸按键相关的寄存器

有4个寄存器与触摸按键相关，分别是触摸控制寄存器KEY\_C1(2CH), KEY\_C(2DH), 触摸按键结果寄存器KEY\_DATAH(2EH), KEY\_DATAH(2FH)

触摸按键结果寄存器KEY\_DATAH(2EH)

2EH	BIT7	BIT6	BIT5	BIT4	BIT3	BIT2	BIT1	BIT0
KEY_DATAH	--	--	--	--	--	--	--	--
R/W	R/W	R/W	R/W	R/W	R/W	R/W	R/W	R/W
复位值	x	x	x	x	x	x	x	x

触摸按键结果寄存器KEY\_DATAH(2FH)

2FH	BIT7	BIT6	BIT5	BIT4	BIT3	BIT2	BIT1	BIT0
KEY_DATAH	--	--	--	--	--	--	--	--
R/W	R/W	R/W	R/W	R/W	R/W	R/W	R/W	R/W
复位值	x	x	x	x	x	x	x	x

KEY\_DATAH 跟 KEY\_DATAH 是触摸按键结果寄存器，是只读寄存器,当完成触摸检测后可从KEY\_DATAH 跟 KEY\_DATAH 读取检测结果。

触摸按键控制寄存器KEY\_C1(2CH)

2CH	BIT7	BIT6	BIT5	BIT4	BIT3	BIT2	BIT1	BIT0
KEY_C1	KEY_INT	KEY_CHAN_SEL[3]	--	--	--	KEY_TMR_FLOW	KEY_CAP	--
R/W	R/W	R/W	--	--	--	R/W	R/W	--
复位值	0	0	0	0	0	0	0	0

bit 7 **KEY\_INT** 触摸按键检测结束标志位

0: 转换未结束

1: 转换结束

bit 6 **KEY\_CHAN\_SEL[3]** 触摸按键通道选择第 3 位

bit 5- bit 3 未用

bit 2 **KEY\_TMR\_FLOW** 按键结果计数器溢出标志位

0: 没有溢出

1: 有溢出

bit 1 **KEY\_CAP**: 触摸电容使能位 (P1.5 口)

0: 禁止

1: 使能

bit 0 未用



## 触摸按键控制寄存器KEY\_C(2DH)

2DH	BIT7	BIT6	BIT5	BIT4	BIT3	BIT2	BIT1	BIT0
KEY_C	KEY_EN	COMP_VSEL		CLK_SEL		KEY_CHAN_SEL[2:0]		
R/W	R/W	R/W	R/W	R/W	R/W	R/W	R/W	R/W
复位值	0	0	0	0	0	0	0	0

bit 7 **KEY\_EN**: 触摸按键检测使能标志位

0: 停止转换

1: 开始转换

bit 6-bit 5 **COMP\_VSEL**: 比较器负端电压选择

00: 4/10 VDD

01: 5/10 VDD

10: 6/10 VDD

11: 7/10 VDD

bit 4-bit 3 **CLK\_SEL**: 检测时钟选择

00: Fosc/1

01: Fosc/2

10: Fosc/4

11: Fosc/8

bit 2-bit 0 **KEY\_CHAN\_SEL**: 检测通道选择

KEY\_CHAN\_SEL[3:0]:

0000: 选择 KEY0 通道

0001: 选择 KEY1 通道

0010: 选择 KEY2 通道

0011: 选择 KEY3 通道

...

...

1110: 选择 KEY14 通道

1111: 选择 KEY15 通道

## 13.3 触摸按键模块应用

### 13.3.1 用查询模式读取“按键数据值”流程

- ①. 设置相应 IO 口(包括按键口和灵敏度调节电容口)为 AD 输入口
- ②. 设置灵敏度电容: 2CH.[1:0]
- ③. 选择检测时钟: 2DH.[4:3]
- ④. 选择比较器参考电压: 2DH.[6:5]
- ⑤. 选择检测按键信道: 2CH.[6], 2DH.[2:0]
- ⑥. 开始检测按键: 2DH.[7]=“1”
- ⑦. 判断按键结束标志(2CH.[6])或等待中断(注意溢出标志)
- ⑧. 读取 16 位数据
- ⑨. 结束检测按键: 2DH.[7]=“0”
- ⑩. 返回第 5 步继续检测下一个按键

例: 查询模式的触摸按键键值(KEY0)检测程序:

```

KEY_START:
        LDIA      00H
        LD        SYS_GEN,A           ;中断、AD 关闭
        LDIA      B'00000011'
        LD        P0CL,A             ;设置 P0,0 口为按键检测口
        LDIA      B'00001000'        ;设置 P1,5 口为灵敏度电容口
        LD        P1CH,A
        LDIA      02H
        LD        KEY_C1,A           ;选择灵敏度电容口为 P1.5
        LDIA      28H
        LD        KEY_C,A            ;设置检测通道、分频比、比较器电压
        SETB      KEY_C,7            ;开始检测

        WAIT:
        SNZB      KEY_C1,7           ;等待检测结束
        JP        WAIT
        LD        A,KEY_DATAH
        LD        R01,A              ;保存高 8 位结果到用户自定义 RAM 里面
        LD        A,KEY_DATAL
        LD        R02,A              ;保存低 8 位结果到用户自定义 RAM 里面
        CLR      KEY_C,7            ;结束检测
        JP        XXXX               ;转到其它程序
    
```

### 13.3.2 判断按键方法

- ①. 判断基础：没键按下---“数据”大；有键按下---“数据”小
- ②. 当前的值比以前的值小到一定程度，可认为“有键”
- ③. 在一定时间内，“数据”由大到小变化认为有键按下

例：判断有没有按键举例：

其中KOLDH、KOLDL存放检测到得旧值，KDATAH、KDATAL存放检测到得新值，这里设定新值比旧值小10个值以上才认为有按键，实际应用中应根据具体情况设置该值。

```

K_START:
    LD        A,KOLDH           ;开始判断，先判断高位
    SUBA     KDATAH           ;将新的键值减去旧的键值
    SZB     FLAGS,Z
    JP      K_H_SAME         ;高位相等，判断低位
    SZB     FLAGS,C
    JP      KNO              ;新值高位比旧值高位大没有按键
    SUBIA   01H
    SNZB    FLAGS,C
    JP      KHAVE           ;新值高位比旧值高位小,并且小的值大于等于 2，有键
    LD      A,KDATAL
    SUBA     KOLDL
    SZB     FLAGS,C
    JP      KHAVE           ;高位比旧值小 1，低位也小则有键
    SUBIA   0AH
    SZB     FLAGS,C
    JP      KHAVE           ;总体比旧值小超过 10 认为有键
    JP      KNO              ;总体比旧值小不超过 10 认为没有键

K_H_SAME:
    LD      A,KDATAL
    SUBA     KOLDL
    SNZB    FLAGS,C
    JP      K_NO            ;高位相等，低位比旧的值大没有按键
    SUBIA   0AH
    SZB     FLAGS,C
    JP      KNO              ;新值比旧值小 10 个以上才认为有按键

    KHAVE:
    ...
    JP      XXXX            ;处理完有按键程序跳转

    KNO:
    ...
    JP      XXXX            ;处理完没有按键程序跳转
    
```



## 13.4 触摸模块使用注意事项

- ◆ 触摸按键检测部分的地线应该单独连接成一个独立的地，再有一个点连接到整机的共地。
- ◆ 避免高压、大电流、高频操作的主板与触摸电路板上下重叠安置。如无法避免，应尽量远离高压大电流的期间区域或在主板上加屏蔽。
- ◆ 感应盘到触摸芯片的联机尽量短和细，如果 PCB 工艺允许尽量采用 0.1mm 的线宽。
- ◆ 感应盘到触摸芯片的联机不要跨越强干扰、高频的信号线。
- ◆ 感应盘到触摸芯片的联机周围 0.5mm 不要走其它信号线。

## 14. 8 位 PWM(PWM0)

### 14.1 8 位 PWM 概述

PWM8 由如下功能组成:

- ◆ 选择时钟频率
- ◆ 8-bit 计数器 (PWM8CON), 6-bit 比较器, 6-bit 数据存储器 (PWM6DATA), 和 6-bit 数据缓冲器。
- ◆ 2-bit 扩展逻辑, 2-bit 扩展寄存器和数据缓冲器。
- ◆ 两种模式选择(6 + 2)/(7 + 1)

CMS69F61X 的 8 位脉冲宽度调制器有两种工作模式, 由 PWM8CON.3 位控制, PWM8CON.3=1 选择“7+1”模式, PWM8CON.3=0 选择“6+2”模式。PWM8CON.2=1 为 6 位溢出时加载, 即改变 PWM8 的数据存储器后会在下一个波形输出时改变占空比, PWM8CON.2=0 时为 8 位溢出时加载, 即改变 PWM8 的数据存储器后会在下一个周期时改变占空比 (也就是说当选择“6+2”模式时, PWM8 将为 4 个波形一个周期, 此时不论你在哪一个波形输出时改变 PWM8 的数据存储器都将在下一个周期才生效)。

所谓“6+2”模式就是指 PWM8DATA 的高 6 位 (PWMDATA,7~2) 用于控制 PWM8 的调制周期及在调制周期内占空比, 低 2 位 (PWMDATA,1~0) 用于控制扩展周期。

所谓“7+1”模式就是指 PWM8DATA 的高 7 位 (PWMDATA,7~1) 用于控制 PWM8 的调制周期及在调制周期内占空比, 低 1 (PWMDATA,0) 位用于控制扩展周期。

#### ◆ 8 位 PWM 框图

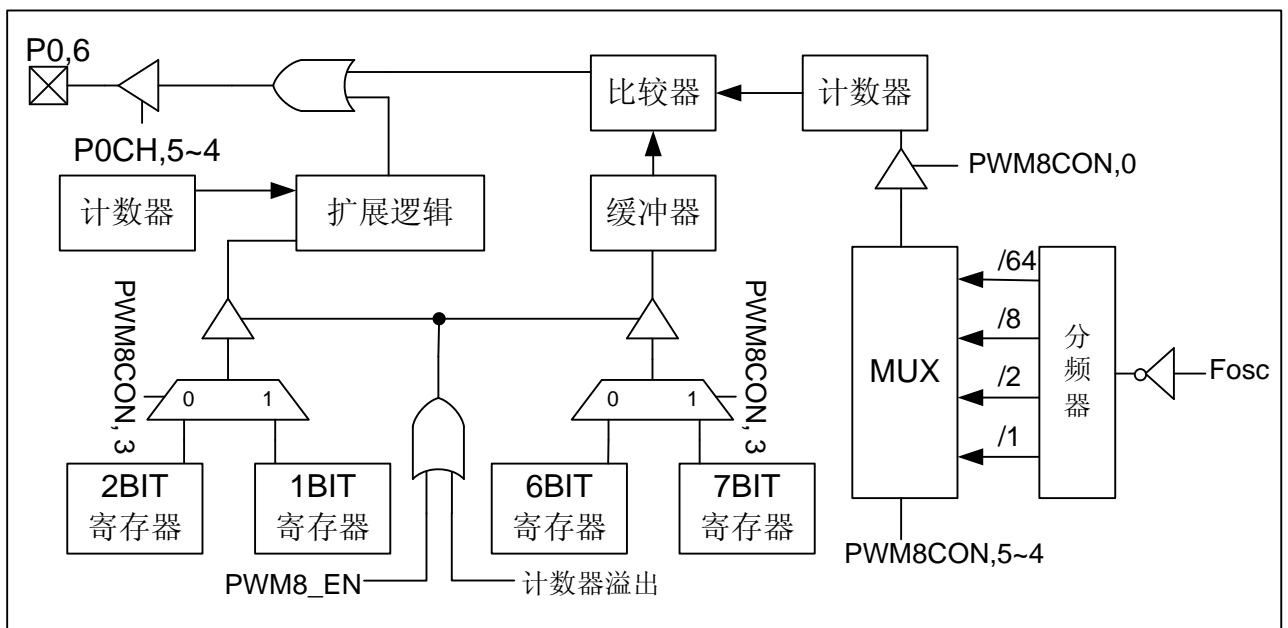

## 14.2 与 8 位 PWM 相关寄存器

有两个寄存器与PWM8有关，PWM8DATA(数据存储寄存器)、PWM8CON(控制寄存器)。

1CH	BIT7	BIT6	BIT5	BIT4	BIT3	BIT2	BIT1	BIT0
PWM8DATA								
R/W	R/W	R/W	R/W	R/W	R/W	R/W	R/W	R/W
复位值	0	0	0	0	0	0	0	0

1DH	BIT7	BIT6	BIT5	BIT4	BIT3	BIT2	BIT1	BIT0
PWM8CON	CLO占空比选择		PWM8时钟选择		模式选择	加载选择	-	PWM8_EN
R/W	R/W	R/W	R/W	R/W	R/W	R/W	R/W	R/W
复位值	0	0	0	0	0	0	0	0

bit 7-bit 6 **CLO 占空比选择**

- 00: CLO 占空比 50%
- 01: CLO 占空比 25%
- 10: CLO 占空比 50%
- 11: CLO 占空比 75%

bit 5-bit 4 **PWM8 时钟选择**

- 00: PWM8 时钟为  $F_{osc}/64$
- 01: PWM8 时钟为  $F_{osc}/8$
- 10: PWM8 时钟为  $F_{osc}/2$
- 11: PWM8 时钟为  $F_{osc}/1$

bit 3 **模式选择位**

- 0: “6+2” 模式
- 1: “7+1” 模式

bit 2 **加载选择位**

- 0: 数据缓冲在 8 位溢出时加载
- 1: 数据缓冲在 6 位溢出时加载

bit 0 **PWM8\_EN: PWM8 使能控制位**

- 0: PWM8 停止工作
- 1: PWM8 允许工作

## 14.3 8 位 PWM 的周期

### 14.3.1 8 位 PWM 调制周期

8 位 PWM 调制周期由系统主频（F<sub>osc</sub>）、PWM8 分频比、PWM8 模式决定，计算公式如下：

$$\text{PWM8 调制周期} = 2^N \times \text{PWM8 分频比} \div F_{\text{osc}}$$

注：N=6 或者 7 由 PWM8 模式决定

例：F<sub>osc</sub>=8MHz、分频比 1: 2、“6+2”模式，时 PWM 调制周期

$$\begin{aligned} \text{PWM8 调制周期} &= 2^N \times \text{PWM8 分频比} \div F_{\text{osc}} \\ &= 2^6 \times 2 \div (8 \times 10^6) \text{ s} \\ &= 16 \times 10^{-6} \text{ s} \\ &= 16 \mu\text{s} \end{aligned}$$

F<sub>osc</sub>=8MHz 时 PWM8 的调制周期表

PWM8CON BIT5、BIT4	PWM8 时钟	F <sub>osc</sub> =8MHz	
		“6+2”模式	“7+1”模式
00	F <sub>osc</sub> /64	512μs	1024 μs
01	F <sub>osc</sub> /8	64 μs	64 μs
10	F <sub>osc</sub> /2	16 μs	32 μs
11	F <sub>osc</sub> /1	8 μs	16 μs

### 14.3.2 8 位 PWM 输出周期

8 位 PWM 输出周期由 PWM8 模式确定，当选择“6+2”模式时，4 个调制周期为一个输出周期，当选择“7+1”模式时 2 个调制周期为一个输出周期。

## 14.4 8 位 PWM 占空比算法

8 位 PWM 输出的占空比与 PWM8DATA 的数值相关,从整体上来说,其占空比近似等于  $PWMDATA \div 256$ 。不同的模式 PWM 占空比算法不同,我们不妨把 PWM8DATA 的值分为两个部分:基本输出周期控制部分(DC)和额外输出周期控制部分(AC)。

### 14.4.1 6+2 模式 PWM 占空比

当选择 6+2 模式的时候, PWMDATA 的高 6 位为基本输出周期,低 2 位为额外输出周期。根据额外输出周期的不同,在基本输出周期的基础上分 4 个周期的补偿。

6+2 模式 8 位 PWM 输出示意图:

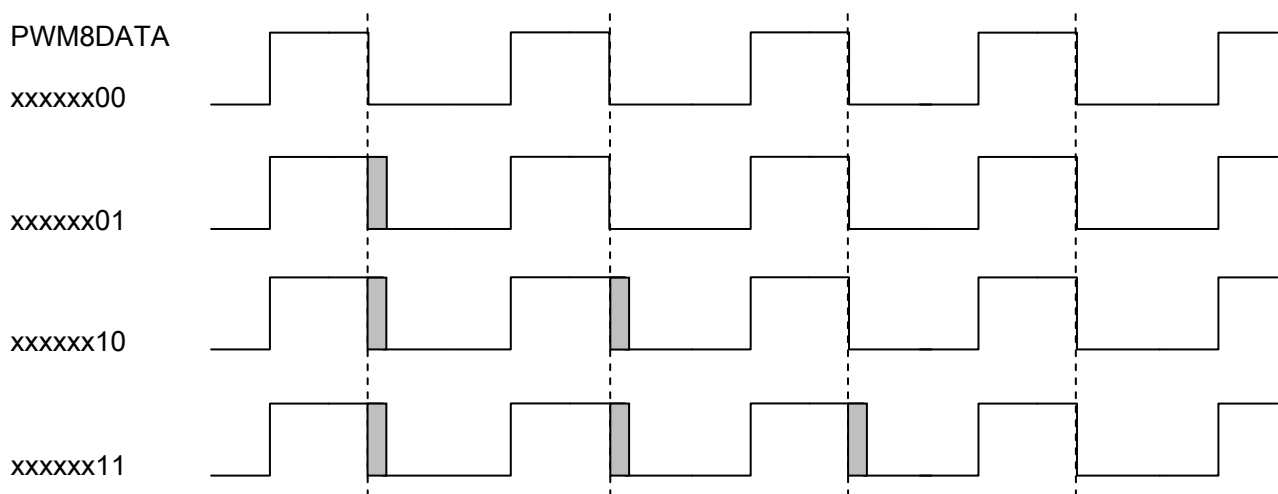

如上图所示,当基本输出周期为 DC,那么不同的额外输出周期时,PWM8 的连续 4 个实际周期分别为:

额外输出周期	周期 1	周期 2	周期 3	周期 4
00	DC/64	DC/64	DC/64	DC/64
01	DC/64+1	DC/64	DC/64	DC/64
10	DC/64+1	DC/64+1	DC/64	DC/64
11	DC/64+1	DC/64+1	DC/64+1	DC/64



### 14.4.2 7+1 模式 PWM 占空比

当选择 7+1 模式的时候，PWMDATA 的高 7 位为基本输出周期，最低位为额外输出周期。根据额外输出周期的不同，在基本输出周期的基础上分 2 个周期的补偿。

7+1 模式 8 位 PWM 输出示意图：

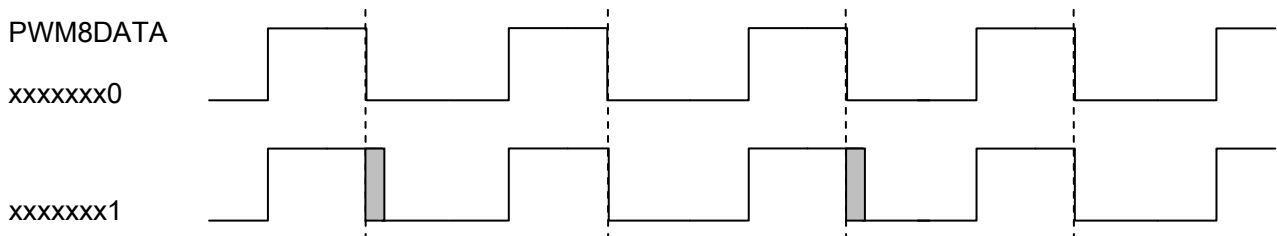

如上图所示，当基本输出周期为 DC，那么不同的额外输出周期时，PWM8 的连续 2 个实际周期分别为：

额外输出周期	周期 1	周期 2
0	DC/64	DC/64
1	DC/64+1	DC/64

## 14.5 8 位 PWM 应用

PWM8 的应用设置需的操作流程如下：

- ◆ 设置 PWM8 工作模式及时钟
- ◆ 设置 PWM8DATA
- ◆ P0,6 设置为 PWM8 输出口
- ◆ PWM8 开始工作

例：PWM8 的设置程序

LDIA	B'XX110000'	
LD	PWM8CON,A	;FPWM=FOsc、“6+2”模式
LDIA	B'10000001'	
LD	PWM8DATA,A	;设置 PWM8 占空比
LDIA	B'XX01XXXX'	
LD	P0CH,A	;P0,6 设置为 PWM 输出口
SETB	PWM8CON,0	;开启 PWM8

## 15. 10 位 PWM (PWM1)

### 15.1 10 位 PWM 概述

PWM10 由如下功能组成:

- ◆ 选择时钟频率
- ◆ 10-bit 计数器 (PWM10CON), 8-bit 比较器, 8-bit 数据存储器 (PWM10DATA), 和 8-bit 数据缓冲器。
- ◆ 2-bit 扩展逻辑, 2-bit 扩展寄存器和数据缓冲器。
- ◆ 控制寄存器 (PWM10CON)。

计数器的高 8 位和 PWM10 数据存储器相比较 (PWM10DATA) 来确定 PWM10 的工作频率。为了更高的精度, 计数器的低 2 位可被用来作为扩展周期。

#### ◆ PWM10 结构框图

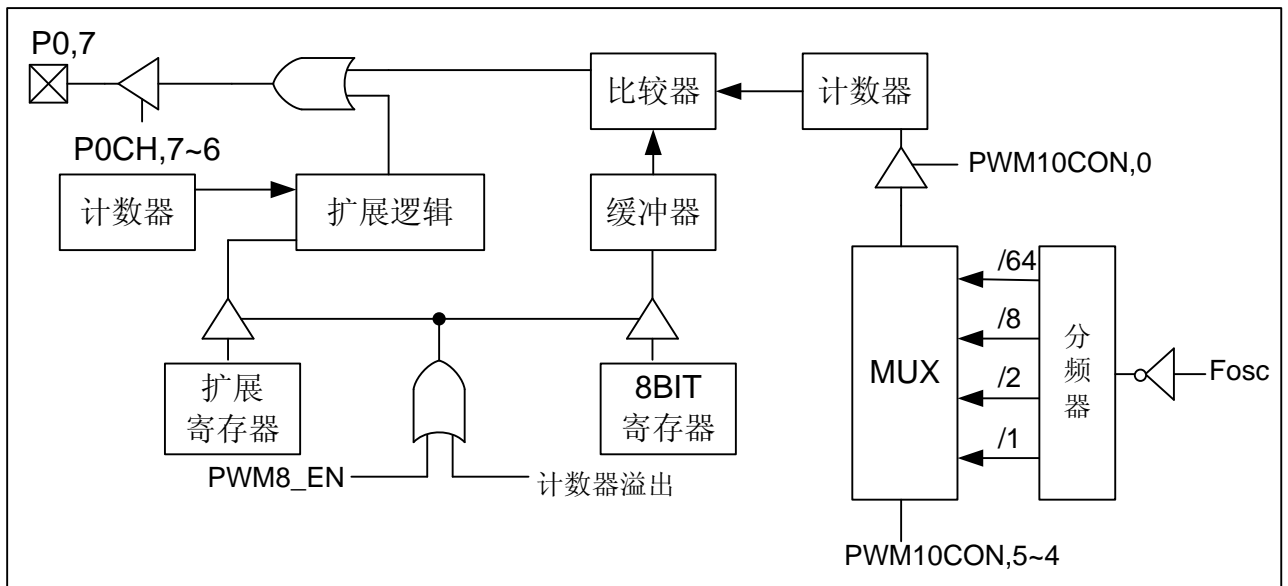

当计数器的高 8 位和相关的寄存器 (PWM10DATA) 匹配时, PWM 输出低电平。如果 PWM10DATA 寄存器的值不是 0, 计数器的高 8 位溢出将使 PWM 输出高电平。这样的话, 写进相关寄存器的值就决定了模块的基本工作周期。

计数器的低 2 位值和 2 位扩展寄存器 (PWM10CON.7-6) 的扩展设置比较。计数器值的低 2 位被用来扩展 PWM 的输出工作周期。扩展值是一个在特殊周期的额外时钟周期 (如下表)。

PWM10CON.7-6	扩展周期
00	None
01	1
10	1,2
11	1,2,3

## 与 10 位 PWM 相关寄存器

有两个寄存器与PWM10有关，PWM10数据寄存器PWM10DATA、PWM10控制寄存器PWM10CON。

1EH	BIT7	BIT6	BIT5	BIT4	BIT3	BIT2	BIT1	BIT0
PWM10DATA								
R/W	R/W	R/W	R/W	R/W	R/W	R/W	R/W	R/W
复位值	0	0	0	0	0	0	0	0

1FH	BIT7	BIT6	BIT5	BIT4	BIT3	BIT2	BIT1	BIT0
PWM10CON	扩展周期选择		PWM10时钟选择		未用	加载选择	-	PWM10_EN
R/W	R/W	R/W	R/W	R/W	R/W	R/W	R/W	R/W
复位值	0	0	0	0	0	0	0	0

bit 7-bit 6 **扩展周期选择**

- 00: 无扩展周期
- 01: 扩展周期为 1
- 10: 扩展周期为 1、2
- 11: 扩展周期为 1、2、3

bit 5-bit 4 **PWM10 时钟选择**

- 00: PWM10 时钟为  $F_{osc}/64$
- 01: PWM10 时钟为  $F_{osc}/8$
- 10: PWM10 时钟为  $F_{osc}/2$
- 11: PWM10 时钟为  $F_{osc}/1$

bit 3 未用

bit 2 **加载选择位**

- 0: 数据缓冲在 10 位溢出时加载
- 1: 数据缓冲在 8 位溢出时加载

bit 0 **PWM10\_EN: PWM10 使能控制位**

- 0: PWM10 停止工作
- 1: PWM10 允许工作

## 15.2 10 位 PWM 调制周期

### 15.2.1 10 位 PWM 调制周期

10 位 PWM 调制周期由系统主频（Fosc）、PWM10 分频比，计算公式如下：

$$\text{PWM10 调制周期} = 2^8 \times \text{PWM10 分频比} \div F_{\text{osc}}$$

例：Fosc=8MHz，分频比 1：1，时 PWM 调制周期

$$\begin{aligned} \text{PWM10 调制周期} &= 2^8 \times \text{PWM10 分频比} \div F_{\text{osc}} \\ &= 2^8 \times 1 \div (8 \times 10^6) \text{ s} \\ &= 32 \times 10^{-6} \text{ s} \\ &= 32 \mu\text{s} \end{aligned}$$

例：Fosc=8MHz 时 PWM10 的调制周期表

PWM10CON BIT5、BIT4	PWM10 时钟	Fosc=8MHz
00	Fosc /64	2048 μs
01	Fosc /8	256 μs
10	Fosc /2	64 μs
11	Fosc /1	32 μs

### 15.2.2 10 位 PWM 输出周期

4 个调制周期为一个输出周期。

## 15.3 10 位 PWM 占空比算法

10 位 PWM 输出的占空比与 PWM10DATA（DC）及 PWM10CON,7~6(AC)的数值相关。从整体上来看，PWM10 的占空比可用下面公式计算：

$$\text{PWM10 的占空比} = (\text{PWM10 输出周期} \times 4 + \text{PWM10 额外周期}) \div 1024$$

实际输出时，PWM10 的占空比根据扩展位的不同，分 4 个周期不同的输出。

PWM10 占空比输出示意图

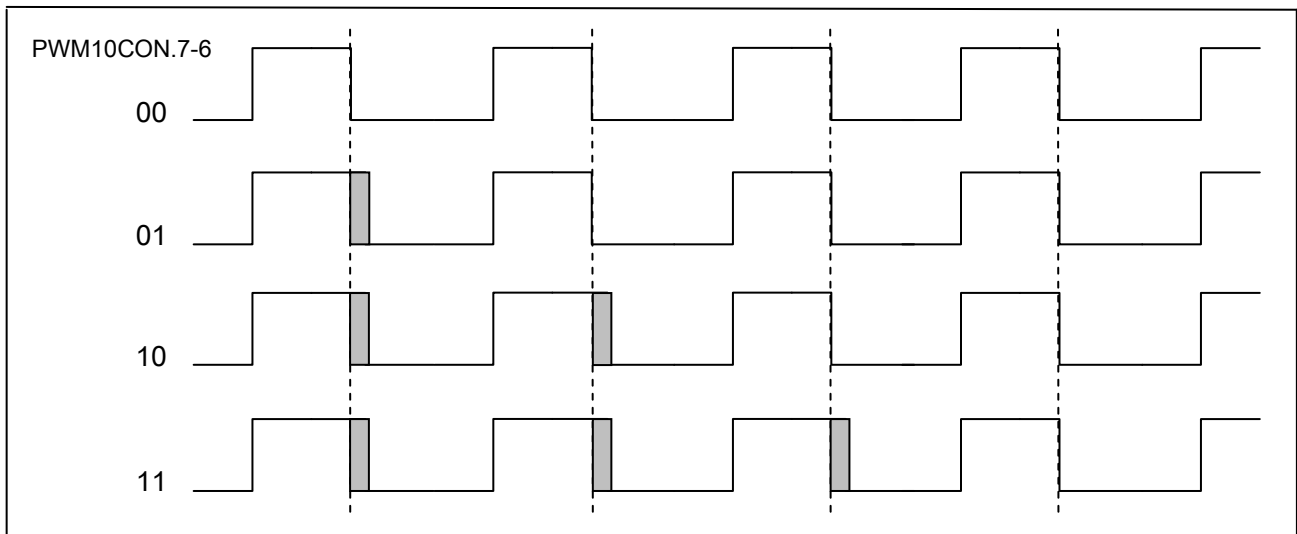

如上图所示，当基本输出周期为 PWM10DATA，那么不同的扩展周期时，PWM10 的连续 4 个实际周期分别为：

额外输出周期	周期 1	周期 2	周期 3	周期 4
00	PWM10DATA/256	PWM10DATA/256	PWM10DATA/256	PWM10DATA/256
01	PWM10DATA/256+1	PWM10DATA/256	PWM10DATA/256	PWM10DATA/256
10	PWM10DATA/256+1	PWM10DATA/256+1	PWM10DATA/256	PWM10DATA/256
11	PWM10DATA/256+1	PWM10DATA/256+1	PWM10DATA/256+1	PWM10DATA/256

## 15.4 10 位 PWM 应用

PWM10 的应用设置需的操作流程如下：

- ◆ 设置 PWM10 工作模式及时钟
- ◆ 设置 PWM10DATA
- ◆ P0,7 设置为 PWM10 输出口
- ◆ PWM10 开始工作

例：PWM10 的设置程序

```

LDIA    B'00110010'
LD      PWM10CON,A      ;FPWM=Fosc, 8 位溢出加载, 无扩展周期
LDIA    B'10000001'
LD      PWM10DATA,A     ;设置 PWM10 占空比
LDIA    B'01XXXXXX'
LD      P0CH,A          ;P0.7 设置为 PWM 输出口
SETB    PWM10CON,0     ;开启 PWM10
    
```

## 16. 高频时钟（CLO）输出

### 16.1 高频时钟（CLO）输出概述

CMS69F61X 有一个高频脉冲宽度调制器 PWM2，其输出频率为系统时钟的 4 分频，占空比 为 25%、50%、75% 可调，由 PWM8CON.7~6 控制，具体请参照关于 PWM8CON 的说明表格。

### 16.2 高频时钟（CLO）输出波形

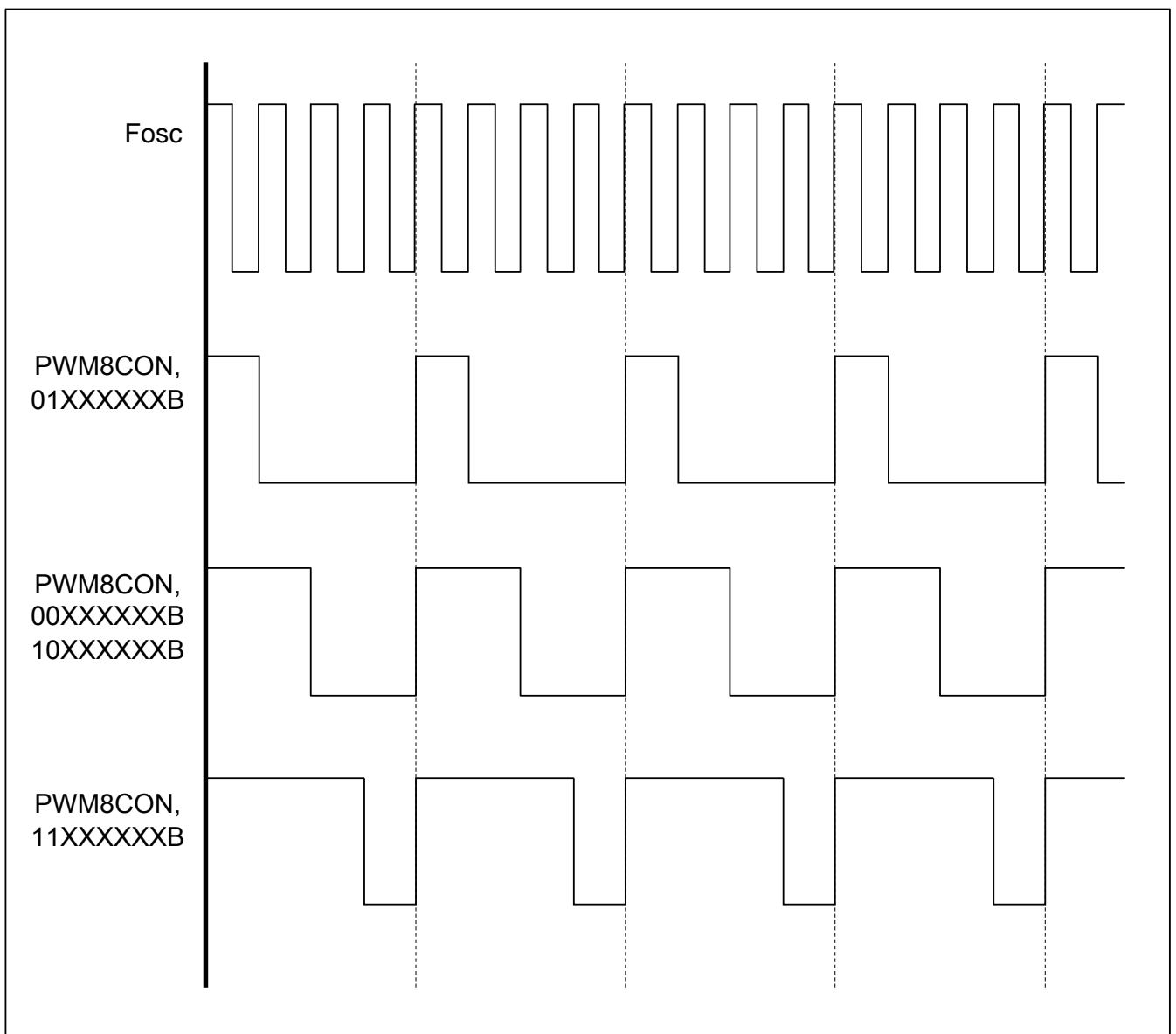



### 16.3 高频时钟（CLO）应用

CLO 的应用设置需的操作流程如下：

- ◆ 设置 CLO 占空比
- ◆ P1,6 设置为 CLO 输出口

★ 例：CLO 的设置程序

LDIA	B'00XXXXXX'	
LD	PWM8CON,A	; CLO 占空比 50%
LDIA	B'111XXXXX'	
LD	P1CH,A	; P1,6 设置为 CLO 输出口

## 17. 蜂鸣器输出 (BUZZER)

### 17.1 BUZZER 概述

CMS69F61X 的蜂鸣驱动器由 6-BIT 计数器，时钟驱动器，控制寄存器组成。它产生 50% 的占空方波，其频率覆盖一个较宽的范围。BUZZER 的输出频率由 BUZCON 寄存器的值控制。

#### ◆ BUZZER 结构框图

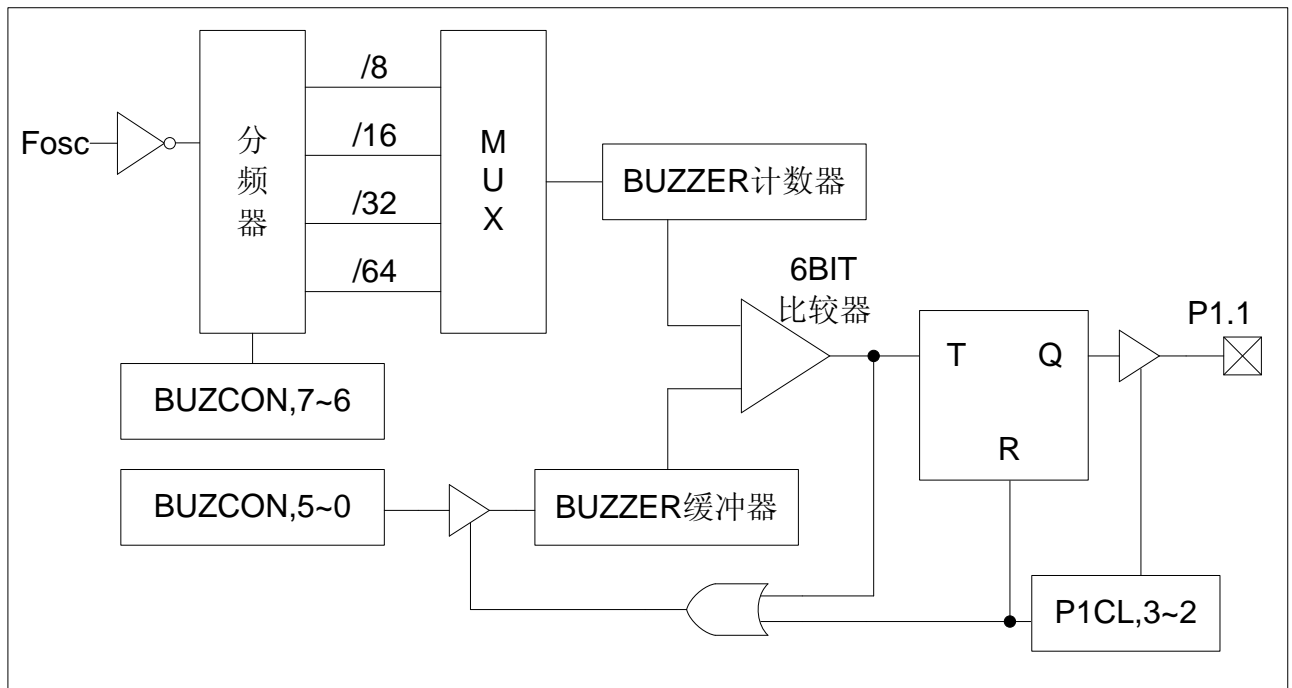

设置 P1.1 的控制寄存器，即将 P1CL 的 B3,B2 设为 01，可使蜂鸣输出功能处于使能状态，当蜂鸣输出使能时，6-BIT 计数器被清零，P1.1 输出状态为 0，开始往上计数。如果计数器值和周期数据 (BUZCON.5-0) 相符，则 P1.1 输出状态被固定，计数器被清零。另外，6-BIT 计数器溢出也可使计数器清零，BUZCON.5-0 决定输出频率。

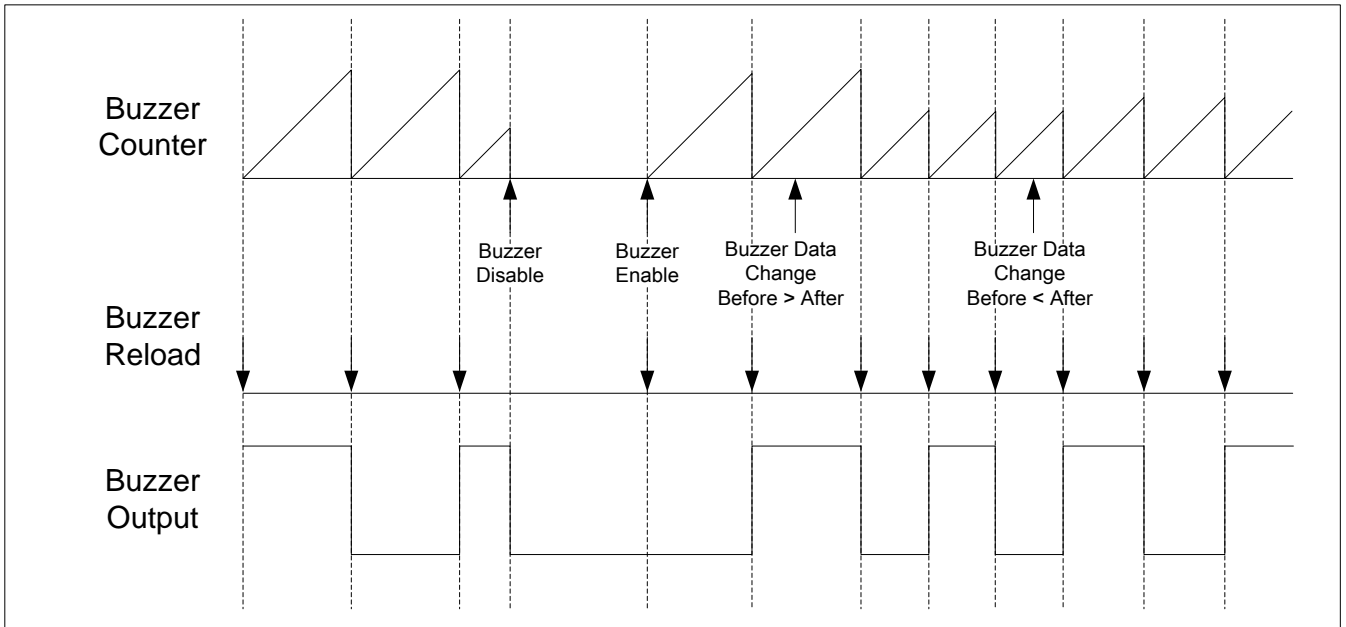

**BUZZER 输出时序图**

## 17.2 与 BUZZER 相关的寄存器

21H	BIT7	BIT6	BIT5	BIT4	BIT3	BIT2	BIT1	BIT0
BUZCON	时钟选择			BUZDATA				
R/W	R/W	R/W	R/W	R/W	R/W	R/W	R/W	R/W
复位值	0	0	0	0	0	0	0	0

- BIT7~BIT6 **时钟选择**
- 00: BUZZER 时钟为  $F_{osc}/8$
  - 01: BUZZER 时钟为  $F_{osc}/16$
  - 10: BUZZER 时钟为  $F_{osc}/32$
  - 11: BUZZER 时钟为  $F_{osc}/64$
- BIT5~BIT0 **BUZDATA:BUZ 输出周期数据**

## 17.3 BUZZER 输出频率

### 17.3.1 BUZZER 输出频率计算方法

$$\text{BUZZER 输出频率} = F_{\text{osc}} \div [2 \times \text{分频比} \times (\text{BUZDATA} + 1)]$$

例：Fosc=4MHz BUZDATA=4 ,BUZZER 时钟为 Fosc/8,时 BUZZER 的输出频率

$$\begin{aligned} \text{BUZZER 输出频率} &= F_{\text{osc}} \div [2 \times \text{分频比} \times (\text{BUZDATA} + 1)] \\ &= 4 \times 10^6 \div [2 \times 8 \times (4 + 1)] \\ &= 5 \times 10^4 \\ &= 50\text{kHz} \end{aligned}$$

### 17.3.2 BUZZER 输出频率表

BUZCON BIT7、BIT6	BUZZER 计数时钟	Fosc=8MHz	
		BUZZER 最小输出频率	BUZZER 最大输出频率
00	Fosc /8	1.95kHz	500kHz
01	Fosc /16	0.98kHz	250kHz
10	Fosc /32	0.49kHz	125kHz
11	Fosc /64	0.25kHz	62.5kHz

## 17.4 BUZZER 应用

BUZZER 应用设置的操作流程如下：

- ◆ 设置 BUZZER 频率
- ◆ P1,1 设置为 BUZZER 输出口
- ★ 例：BUZZER 的设置程序

```

LDIA    B'00000001'
LD      BUZCON,A      ;
LDIA    B'XXXX01XX'
LD      P1CL,A        ;
CALL    DELY_TIME
LDIA    B'XXXX10XX'
LD      P1CL,A
    
```

## 18. 运算放大器

### 18.1 运算放大器简介

CMS69F6162 内置一运算放大器 (CMS69F611, CMS69F613 没有运放模块), 其正端可以通过软件设置内部直接接地或者通过一个电阻接地, 也可以通过芯片第 16 脚输入。负端通过芯片第 15 脚输入。运放输出端通过芯片第 14 脚输出, 可通过程序设置是否内部接到 AN13。其原理如下图:

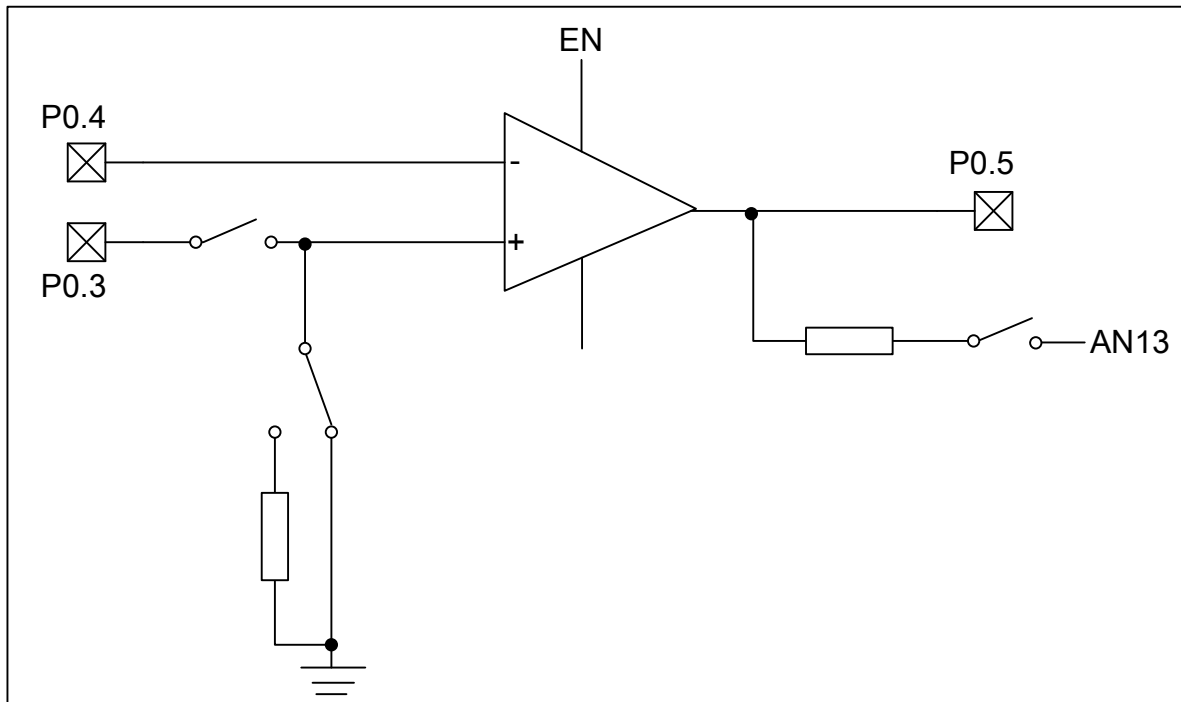

相关引脚说明

管脚名称	IO 类型	管脚说明	引脚
OPA -	I	运放负端输入	PIN15
OPA +	I	运放正端输入	PIN16
OPAO	O	运放输出	PIN14

## 18.2 跟运放相关寄存器

有 2 个寄存器跟运放相关，分别是 OPAC(28H)，OPAC1(29H)

运放控制寄存器 OPAC(28H)

位	B7	B6	B5	B4	B3	B2	B1	B0
R/W	R/W	R/W	R/W	R/W	R/W	R/W	R/W	R/W
复位值	0	0	0	0	0	0	0	0
OPAC	OPA_EN	IN_P_SEL	LVB	OPA_AD	IN_P_IO	AD_SLE[1:0]		--

bit 7 **OPA\_EN: 运放使能位**

0: 运放关闭

1: 运放使能

bit 6 **IN\_P\_SEL: 运放正端内部选择 (必须 OPAC.3=0)**

0: 正端内部接下拉电阻

1: 正端内部接 GND

bit 5 **LVB: 运放内部滤波使能**

0: 内部滤波关闭

1: 内部滤波有效

bit 4 **OPA\_AD: 运放输出内部接 AD 选择**

0: 内部不接 AD

1: 运放输出内部接 AN13

bit 3 **IN\_P\_IO: 运放正端选择**

0: 运放正端内部接地或接下拉电阻 (通过 OPAC.6 选择)

1: 运放正端接 P0.3 口

bit 2-bit 1 **运放输出内部接 AD 电阻选择 (需 OPAC.4=1)**

00: 0K

01: 1K

10: 10K

11: 20K

bit 0 未用

## 运放控制寄存器 OPAC1(29H)

位	B7	B6	B5	B4	B3	B2	B1	B0
R/W	R/W	R/W	R/W	R/W	R/W	R/W	R/W	R/W
复位值	0	--	0	1	0	0	0	0
OPAC1	OPAFM	OPA_OUT	OPARS	OPA_ADJ[4:0]				

bit 7 **OPAFM**: 运放模式选择

0: 正常模式

1: 调节模式

bit 6 **OPA\_OUT**: 调节模式运放输出 (只读)

bit 5 **OPARS**: 运放调节模式输入端选择

0: 负端输入

1: 正端输入

bit 4-bit 0 **OPA\_ADJ[4:0]**: 运放失调电压调节位

## 18.3 运放失调电压

运放失调电压调节流程：

- ◆ 设置 OPAFM 为调节模式并给调节位赋值 “00000” 或 “11111”；
- ◆ 记录 OPA\_OUT 的输出结果；
- ◆ 改变 OPA\_ADJ[4:0]，直至 OPA\_OUT 输出发生改变；
- ◆ 设置 OPAFM 为正常工作模式。

例：运放失调电压调节程序：

OPA_INIT:			
LDIA	B'10111111'		; 设置运放进入调节模式
LD	OPAC1,A		; 调节位设成最高的时候输出为 “0”
OPA_LOOP:			
CALL	DELAY		; 延时几十个微秒
SZB	OPAC1,6		; 判断调节输出位是否为 “1”
JP	OPA_OK		; 为 1 则调节完成
DECR	OPAC1		; 为 0 则使调节位减 1
LDIA	01FH		
ANDA	OPAC1		
SZB	FLAGS,Z		; 判断调节位是否减到 0
JP	OPA_ERR		; 调节位减到 0 还没有输出 1，调节故障
JP	OPA_LOOP		
OPA_OK:			
LDIA	01FH		; 完成调节，进入正常工作模式
ANDR	OPAC1		
JP	XXXX		

一般情况下，当 OPAC1 调节位设置成最高的时候，调节输出为“0”，设置成最低的时候，调节输出为“1”，刚好“0”跟“1”变化的值就是它的失调电压设定值。如果发生像上面程序里面的调节故障，则可能为程序延时不够或者硬件错误造成的。

## 19. 电气参数

### 19.1 DC 特性

符号	参数	测试条件		最小	典型	最大	单位
		VDD	条件				
VDD	工作电压	-	F <sub>sys</sub> =INTRC	2.5	-	5.5	V
I <sub>dd</sub>	工作电流	5V	ADC 使能	-	3	-	mA
		3V	ADC 使能	-	2	-	mA
I <sub>stb</sub>	静态电流	5V	----	0.1	1	10	μA
		3V	----	0.01	0.1	1	μA
V <sub>il</sub>	低电平输入电压	-	----	-	-	0.3VDD	V
V <sub>ih</sub>	高电平输入电压	-	----	0.7VDD	-	-	V
V <sub>oh</sub>	高电平输出电压	-	不带负载	0.9VDD	-	-	V
V <sub>oL</sub>	低电平输出电压	-	不带负载	-	-	0.1VDD	V
V <sub>ADI</sub>	AD 口输入电压	-	----	0	-	VDD	V
V <sub>AD</sub>	AD 模块工作电压	-	----	2.7	-	5.5	V
E <sub>AD</sub>	AD 转换误差	-	----	-	±4	-	-
R <sub>ph</sub>	上拉电阻阻值	5V	----	-	35	-	K
		3V	----	-	65	-	K
R <sub>pl</sub>	下拉电阻阻值	5V	----	-	45	-	K
		3V	----	-	100	-	K
	比较器精度	-	----	-	20	-	mV
I <sub>oL</sub>	输入口灌电流	5V	V <sub>ol</sub> =0.3VDD	-	60	-	mV
		3V	V <sub>ol</sub> =0.3VDD	-	25	-	mA
I <sub>oH</sub>	输入口拉电流	5V	V <sub>OH</sub> =0.7VDD	-	15	-	mA
		3V	V <sub>OH</sub> =0.7VDD	-	10	-	mA

### 19.2 AC 特性

符号	参数	测试条件		最小	典型	最大	单位
		VDD	条件				
TWDT	WDT 复位时间	5V	---	-	18	-	ms
		3V	---	-	34	-	ms
TAD	AD 转换时间	5V	---	-	49	-	CLK
		3V	---	-	49	-	CLK



## 19.3 内部 RC 振荡特性

### 19.3.1 内部 RC 振荡电压特性

测试条件	振荡频率（典型值）(Hz)
2.5V	8.0M
2.6V	8.1M
2.8V	8.2M
3.0V	8.3M
3.2V	8.3M
3.4V	8.2M
3.6V	8.2M
3.8V	8.2M
4.0V	8.1M
4.2V	8.1M
4.4V	8.1M
4.6V	8.0M
4.8V	8.0M
5.0V	8.0M
5.2V	8.0M
5.4V	7.9M
5.5V	7.8M

### 19.3.2 内部 RC 振荡温度特性

测试条件	-20℃	25℃	40℃	60℃	85℃
振荡频率（典型值）(Hz)	7.9M	8.0M	8.0M	8.1M	8.1M



## 20. 指令

### 20.1 指令一览表

助记符	操作	指令周期	标志
<b>控制类-4</b>			
NOP	空操作	1	None
OPTION	装载 OPTION 寄存器	1	None
STOP	进入休眠模式	1	TO,PD
CLRWDT	清零看门狗计数器	1	TO,PD
<b>数据传送-4</b>			
LD [R],A	将 ACC 内容传送到 R	1	NONE
LD A,[R]	将 R 内容传送到 ACC	1	Z
TESTZ R	将数据存储器内容传给数据存储器	1	Z
LDIA i	立即数 i 送给 ACC	1	NONE
<b>逻辑运算-16</b>			
CLRA	清零 ACC	1	Z
SET [R]	置位数据存储器 R	1	NONE
CLR [R]	清零数据存储器 R	1	Z
ORA [R]	R 与 ACC 内容做“或”运算, 结果存入 ACC	1	Z
ORR [R]	R 与 ACC 内容做“或”运算, 结果存入 R	1	Z
ANDA [R]	R 与 ACC 内容做“与”运算, 结果存入 ACC	1	Z
ANDR [R]	R 与 ACC 内容做“与”运算, 结果存入 R	1	Z
XORA [R]	R 与 ACC 内容做“异或”运算, 结果存入 ACC	1	Z
XORR [R]	R 与 ACC 内容做“异或”运算, 结果存入 R	1	Z
SWAPA [R]	R 寄存器内容的高低半字节转换, 结果存入 ACC	1	NONE
SWAPR [R]	R 寄存器内容的高低半字节转换, 结果存入 R	1	NONE
COMA [R]	R 寄存器内容取反, 结果存入 ACC	1	Z
COMR [R]	R 寄存器内容取反, 结果存入 R	1	Z
XORIA i	ACC 与立即数 i 做“异或”运算, 结果存入 ACC	1	Z
ANDIA i	ACC 与立即数 i 做“与”运算, 结果存入 ACC	1	Z
ORIA i	ACC 与立即数 i 做“或”运算, 结果存入 ACC	1	Z
<b>移位操作, 8</b>			
RRCA [R]	数据存储器带进位循环右移一位, 结果存入 ACC	1	C
RRCR [R]	数据存储器带进位循环右移一位, 结果存入 R	1	C
RLCA [R]	数据存储器带进位循环左移一位, 结果存入 ACC	1	C
RLCR [R]	数据存储器带进位循环左移一位, 结果存入 R	1	C
RLA [R]	数据存储器不带进位循环左移一位, 结果存入 ACC	1	NONE
RLR [R]	数据存储器不带进位循环左移一位, 结果存入 R	1	NONE
RRA [R]	数据存储器不带进位循环右移一位, 结果存入 ACC	1	NONE

RRR [R]	数据存储器不带进位循环右移一位，结果存入 R	1	NONE
<b>递增递减， 4</b>			
INCA [R]	递增数据存储器 R，结果放入 ACC	1	Z
INCR [R]	递增数据存储器 R，结果放入 R	1	Z
DECA [R]	递减数据存储器 R，结果放入 ACC	1	Z
DECR [R]	递减数据存储器 R，结果放入 R	1	Z
<b>位操作， 2</b>			
CLRB [R],b	将数据存储器 R 中某位清零	1	NONE
SETB [R],b	将数据存储器 R 中某位置一	1	NONE
<b>查表， 2</b>			
TABLE [R]	读取 FLASH 内容结果放入 TABLE_DATAH 与 R	2	NONE
TABLEA	读取 FLASH 内容结果放入 TABLE_DATAH 与 ACC	2	NONE
<b>数学运算， 16</b>			
ADDA [R]	ACC+[R]→ACC	1	C,DC,Z,OV
ADDR [R]	ACC+[R]→R	1	C,DC,Z,OV
ADDCA [R]	ACC+[R]+C→ACC	1	Z,C,DC,OV
ADDCR [R]	ACC+[R]+C→R	1	Z,C,DC,OV
ADDIA i	ACC+i→ACC	1	Z,C,DC,OV
SUBA [R]	[R]-ACC→ACC	1	C,DC,Z,OV
SUBR [R]	[R]-ACC→R	1	C,DC,Z,OV
SUBCA [R]	[R]-ACC-C→ACC	1	Z,C,DC,OV
SUBCR [R]	[R]-ACC-C→R	1	Z,C,DC,OV
SUBIA i	i-ACC→ACC	1	Z,C,DC,OV
HSUBA [R]	ACC-[R]→ACC	1	Z,C,DC,OV
HSUBR [R]	ACC-[R]→R	1	Z,C,DC,OV
HSUBCA [R]	ACC-[R]- $\overline{C}$ →ACC	1	Z,C,DC,OV
HSUBCR [R]	ACC-[R]- $\overline{C}$ →R	1	Z,C,DC,OV
HSUBIA i	ACC-i→ACC	1	Z,C,DC,OV
<b>无条件转移， 5</b>			
RET	从子程序返回	2	NONE
RET i	从子程序返回，并将立即数 I 存入 ACC	2	NONE
RETI	从中断返回	2	NONE
CALL ADD	子程序调用	2	NONE
JP ADD	无条件跳转	2	NONE
<b>条件转移， 8</b>			
SZB [R],b	如果数据存储器 R 的 b 位为“0”，则跳过下一条指令	1 or 2	NONE
SNZB [R],b	如果数据存储器 R 的 b 位为“1”，则跳过下一条指令	1 or 2	NONE
SZA [R]	数据存储器 R 送至 ACC，若内容为“0”，则跳过下一条指令	1 or 2	NONE
SZR [R]	数据存储器 R 内容为“0”，则跳过下一条指令	1 or 2	NONE
SZINCA [R]	数据存储器 R 加“1”，结果放入 ACC，若结果为“0”，则跳过下一条指令	1 or 2	NONE
SZINCR [R]	数据存储器 R 加“1”，结果放入 R，若结果为“0”，则跳过下一条指令	1 or 2	NONE



SZDECA [R]	数据存储器 R 减 “1”，结果放入 ACC，若结果为“0”，则跳过下一条指令	1 or 2	NONE
SZDECR [R]	数据存储器 R 减 “1”，结果放入 R，若结果为“0”，则跳过下一条指令	1 or 2	NONE

## 20.2 指令说明

### ADDA [R]

操作: 将 R 加 ACC, 结果放入 ACC

周期: 1

影响标志位: C, DC, Z, OV

举例:

LDIA	09H	;给 ACC 赋值 09H
LD	R01,A	;将 ACC 的值 (09H) 赋给自定义寄存器 R01
LDIA	077H	;给 ACC 赋值 77H
ADDA	R01	;执行结果: ACC= 09H + 77H = 80H

### ADDR [R]

操作: 将 R 加 ACC, 结果放入 R

周期: 1

影响标志位: C, DC, Z, OV

举例:

LDIA	09H	;给 ACC 赋值 09H
LD	R01,A	;将 ACC 的值 (09H) 赋给自定义寄存器 R01
LDIA	077H	;给 ACC 赋值 77H
ADDR	R01	;执行结果: R01= 09H + 77H = 80H

### ADDCA [R]

操作: 将 R 加 ACC 加 C 位, 结果放入 ACC

周期: 1

影响标志位: C, DC, Z, OV

举例:

LDIA	09H	;给 ACC 赋值 09H
LD	R01,A	;将 ACC 的值 (09H) 赋给自定义寄存器 R01
LDIA	077H	;给 ACC 赋值 77H
ADDCA	R01	;执行结果: ACC = 09H + 77H + C = 80H (C=0) ACC = 09H + 77H + C = 81H (C=1)

### ADDCR [R]

操作: 将 R 加 ACC 加 C 位, 结果放入 R

周期: 1

影响标志位: C, DC, Z, OV

举例:

LDIA	09H	;给 ACC 赋值 09H
LD	R01,A	;将 ACC 的值 (09H) 赋给自定义寄存器 R01
LDIA	077H	;给 ACC 赋值 77H
ADDCR	R01	;执行结果: R01 = 09H + 77H + C = 80H (C=0)

---

R01 = 09H + 77H + C = 81H (C=1)

**ADDIA i**

操作: 将立即数 i 加 ACC, 结果放入 ACC

周期: 1

影响标志位: C, DC, Z, OV

举例:

LDIA	09H	;给 ACC 赋值 09H
ADDIA	077H	;执行结果: ACC = ACC(09H) + i(77H)=80H

**ANDA [R]**

操作: 寄存器 R 跟 ACC 进行逻辑与运算, 结果放入 ACC

周期: 1

影响标志位: Z

举例:

LDIA	0FH	;给 ACC 赋值 0FH
LD	R01,A	;将 ACC 的值(0FH)赋给寄存器 R01
LDIA	77H	;给 ACC 赋值 77H
ANDA	R01	;执行结果: ACC=(0FH and 77H)=07H

**ANDR [R]**

操作: 寄存器 R 跟 ACC 进行逻辑与运算, 结果放入 R

周期: 1

影响标志位: Z

举例:

LDIA	0FH	;给 ACC 赋值 0FH
LD	R01,A	;将 ACC 的值(0FH)赋给寄存器 R01
LDIA	77H	;给 ACC 赋值 77H
ANDR	R01	;执行结果: R01=(0FH and 77H)=07H

**ANDIA i**

操作: 将立即数 i 与 ACC 进行逻辑与运算, 结果放入 ACC

周期: 1

影响标志位: Z

举例:

LDIA	0FH	;给 ACC 赋值 0FH
ANDIA	77H	;执行结果: ACC =(0FH and 77H)=07H

**CALL    add**

操作:            调用子程序

周期:            2

影响标志位:    无

举例:

```
CALL            LOOP                    ;调用名称定义为"LOOP"的子程序地址
```

**CLRA**

操作:            ACC 清零

周期:            1

影响标志位:    Z

举例:

```
CLRA                                    ;执行结果: ACC=0
```

**CLR    [R]**

操作:            寄存器 R 清零

周期:            1

影响标志位:    Z

举例:

```
CLR            R01                    ;执行结果: R01=0
```

**CLRB    [R],b**

操作:            寄存器 R 的第 b 位清零

周期:            1

影响标志位:    无

举例:

```
CLRB            R01,3                ;执行结果: R01 的第 3 位为零
```

**CLRWDT**

操作:            清零看门狗计数器

周期:            1

影响标志位:    TO, PD

举例:

```
CLRWDT                                ;看门狗计数器清零
```

**COMA [R]**

操作: 寄存器 R 取反, 结果放入 ACC

周期: 1

影响标志位: Z

举例:

```
LDIA      0AH      ;ACC 赋值 0AH
LD        R01,A    ;将 ACC 的值(0AH)赋给寄存器 R01
COMA      R01      ;执行结果: ACC=0F5H
```

**COMR [R]**

操作: 寄存器 R 取反, 结果放入 R

周期: 1

影响标志位: Z

举例:

```
LDIA      0AH      ;ACC 赋值 0AH
LD        R01,A    ;将 ACC 的值(0AH)赋给寄存器 R01
COMR      R01      ;执行结果: R01=0F5H
```

**DECA [R]**

操作: 寄存器 R 自减 1, 结果放入 ACC

周期: 1

影响标志位: Z

举例:

```
LDIA      0AH      ;ACC 赋值 0AH
LD        R01,A    ;将 ACC 的值(0AH)赋给寄存器 R01
DECA      R01      ;执行结果: ACC=(0AH-1)=09H
```

**DECR [R]**

操作: 寄存器 R 自减 1, 结果放入 R

周期: 1

影响标志位: Z

举例:

```
LDIA      0AH      ;ACC 赋值 0AH
LD        R01,A    ;将 ACC 的值(0AH)赋给寄存器 R01
DECR      R01      ;执行结果: R01=(0AH-1)=09H
```

**HSUBA [R]**

操作: ACC 减 R, 结果放入 ACC

周期: 1

影响标志位: C,DC,Z,OV

举例:

```
LDIA      077H      ;ACC 赋值 077H
LD        R01,A     ;将 ACC 的值(077H)赋给寄存器 R01
LDIA      080H      ;ACC 赋值 080H
HSUBA     R01       ;执行结果: ACC=(80H-77H)=09H
```

**HSUBR [R]**

操作: ACC 减 R, 结果放入 R

周期: 1

影响标志位: C,DC,Z,OV

举例:

```
LDIA      077H      ;ACC 赋值 077H
LD        R01,A     ;将 ACC 的值(077H)赋给寄存器 R01
LDIA      080H      ;ACC 赋值 080H
HSUBR     R01       ;执行结果: R01=(80H-77H)=09H
```

**HSUBCA [R]**

操作: ACC 减 R 减 C, 结果放入 ACC

周期: 1

影响标志位: C,DC,Z,OV

举例:

```
LDIA      077H      ;ACC 赋值 077H
LD        R01,A     ;将 ACC 的值(077H)赋给寄存器 R01
LDIA      080H      ;ACC 赋值 080H
HSUBCA    R01       ;执行结果: ACC=(80H-77H-C)=09H(C=0)
                        ACC=(80H-77H-C)=08H(C=1)
```

**HSUBCR [R]**

操作: ACC 减 R 减 C, 结果放入 R

周期: 1

影响标志位: C,DC,Z,OV

举例:

```
LDIA      077H      ;ACC 赋值 077H
LD        R01,A     ;将 ACC 的值(077H)赋给寄存器 R01
LDIA      080H      ;ACC 赋值 080H
HSUBCR    R01       ;执行结果: R01=(80H-77H-C)=09H(C=0)
                        R01=(80H-77H-C)=08H(C=1)
```



**INCA [R]**

操作: 寄存器 R 自加 1, 结果放入 ACC

周期: 1

影响标志位: Z

举例:

```
LDIA      0AH      ;ACC 赋值 0AH
LD        R01,A    ;将 ACC 的值(0AH)赋给寄存器 R01
INCA     R01      ;执行结果: ACC=(0AH+1)=0BH
```

**INCR [R]**

操作: 寄存器 R 自加 1, 结果放入 R

周期: 1

影响标志位: Z

举例:

```
LDIA      0AH      ;ACC 赋值 0AH
LD        R01,A    ;将 ACC 的值(0AH)赋给寄存器 R01
INCR     R01      ;执行结果: R01=(0AH+1)=0BH
```

**JP add**

操作: 跳转到 add 地址

周期: 2

影响标志位: 无

举例:

```
JP        LOOP    ;跳转至名称定义为"LOOP"的子程序地址
```

**LD A, [R]**

操作: 将 R 的值赋给 ACC

周期: 1

影响标志位: Z

举例:

```
LD        A,R01    ;将寄存器 R0 的值赋给 ACC
LD        R02,A    ;将 ACC 的值赋给寄存器 R02, 实现了数据从 R01→R02 的移动
```

**LD [R], A**

操作: 将 ACC 的值赋给 R

周期: 1

影响标志位: 无

举例:

```
LDIA     09H      ;给 ACC 赋值 09H
LD       R01,A    ;执行结果: R01=09H
```

**LDIA i**

操作: 立即数 i 赋给 ACC

周期: 1

影响标志位: 无

举例:

```
LDIA    0AH    ;ACC 赋值 0AH
```

**NOP**

操作: 空指令

周期: 1

影响标志位: 无

举例:

```
NOP
```

```
NOP
```

**OPTION**

操作: 写预分频器

周期: 1

影响标志位: 无

举例:

```
LDIA    00H
```

```
OPTION    ;OPTION 赋值 00H, 预分频器给 TMR0 用, 分频比 1:2
```

**ORIA i**

操作: 立即数与 ACC 进行逻辑或操作, 结果赋给 ACC

周期: 1

影响标志位: Z

举例:

```
LDIA    0AH    ;ACC 赋值 0AH
```

```
ORIA    030H    ;执行结果: ACC=(0AH or 30H)=3AH
```

**ORA [R]**

操作: 寄存器 R 跟 ACC 进行逻辑或运算, 结果放入 ACC

周期: 1

影响标志位: Z

举例:

```
LDIA    0AH    ;给 ACC 赋值 0AH
```

```
LD      R01,A    ;将 ACC(0AH)赋给寄存器 R01
```

```
LDIA    30H    ;给 ACC 赋值 30H
```

```
ORA     R01    ;执行结果: ACC=(0AH or 30H)=3AH
```

**ORR [R]**

操作: 寄存器 R 跟 ACC 进行逻辑或运算, 结果放入 R

周期: 1

影响标志位: Z

举例:

```
LDIA      0AH      ;给 ACC 赋值 0AH
LD        R01,A    ;将 ACC(0AH)赋给寄存器 R01
LDIA      30H      ;给 ACC 赋值 30H
ORR       R01      ;执行结果: R01=(0AH or 30H)=3AH
```

**RET**

操作: 从子程序返回

周期: 2

影响标志位: 无

举例:

```
CALL      LOOP     ;调用子程序 LOOP
NOP       ;RET 指令返回后将执行这条语句
...       ;其它程序
LOOP:
...       ;子程序
RET       ;子程序返回
```

**RET i**

操作: 从子程序带参数返回, 参数放入 ACC

周期: 2

影响标志位: 无

举例:

```
CALL      LOOP     ;调用子程序 LOOP
NOP       ;RET 指令返回后将执行这条语句
...       ;其它程序
LOOP:
...       ;子程序
RET       35H      ;子程序返回,ACC=35H
```

**RETI**

操作: 中断返回

周期: 2

影响标志位: 无

举例:

```
INT_START ;中断程序入口
...       ;中断处理程序
RETI      ;中断返回
```

**RLCA [R]**

操作: 寄存器 R 带 C 循环左移一位, 结果放入 ACC

周期: 1

影响标志位: C

举例:

```
LDIA      03H          ;ACC 赋值 03H
LD        R01,A       ;ACC 值赋给 R01,R01=03H
RLCA      R01         ;操作结果: ACC=06H(C=0);
                          ACC=07H(C=1)
                          C=0
```

**RLCR [R]**

操作: 寄存器 R 带 C 循环左移一位, 结果放入 R

周期: 1

影响标志位: C

举例:

```
LDIA      03H          ;ACC 赋值 03H
LD        R01,A       ;ACC 值赋给 R01,R01=03H
RLCR      R01         ;操作结果: R01=06H(C=0);
                          R01=07H(C=1);
                          C=0
```

**RLA [R]**

操作: 寄存器 R 不带 C 循环左移一位, 结果放入 ACC

周期: 1

影响标志位: 无

举例:

```
LDIA      03H          ;ACC 赋值 03H
LD        R01,A       ;ACC 值赋给 R01,R01=03H
RLA       R01         ;操作结果: ACC=06H
```

**RLR [R]**

操作: 寄存器 R 不带 C 循环左移一位, 结果放入 R

周期: 1

影响标志位: 无

举例:

```
LDIA      03H          ;ACC 赋值 03H
LD        R01,A       ;ACC 值赋给 R01,R01=03H
RLR       R01         ;操作结果: R01=06H
```

**RRCA [R]**

操作: 寄存器 R 带 C 循环右移一位, 结果放入 ACC

周期: 1

影响标志位: C

举例:

```
LDIA      03H          ;ACC 赋值 03H
LD        R01,A       ;ACC 值赋给 R01,R01=03H
RRCA      R01         ;操作结果: ACC=01H(C=0);
                          ACC=081H(C=1);
                          C=1
```

**RRCR [R]**

操作: 寄存器 R 带 C 循环右移一位, 结果放入 R

周期: 1

影响标志位: C

举例:

```
LDIA      03H          ;ACC 赋值 03H
LD        R01,A       ;ACC 值赋给 R01,R01=03H
RRCR      R01         ;操作结果: R01=01H(C=0);
                          R01=81H(C=1);
                          C=1
```

**RRA [R]**

操作: 寄存器 R 不带 C 循环右移一位, 结果放入 ACC

周期: 1

影响标志位: 无

举例:

```
LDIA      03H          ;ACC 赋值 03H
LD        R01,A       ;ACC 值赋给 R01,R01=03H
RRA       R01         ;操作结果: ACC=81H
```

**RRR [R]**

操作: 寄存器 R 不带 C 循环右移一位, 结果放入 R

周期: 1

影响标志位: 无

举例:

```
LDIA      03H          ;ACC 赋值 03H
LD        R01,A       ;ACC 值赋给 R01,R01=03H
RRR       R01         ;操作结果: R01=81H
```

**SET [R]**

操作: 寄存器 R 所有位置 1

周期: 1

影响标志位: 无

举例:

SET R01 ;操作结果: R01=0FFH

**SETB [R],b**

操作: 寄存器 R 的第 b 位置 1

周期: 1

影响标志位: 无

举例:

CLR R01 ;R01=0

SETB R01,3 ;操作结果: R01=08H

**STOP**

操作: 进入休眠状态

周期: 1

影响标志位: TO, PD

举例:

STOP ;芯片进入省电模式, CPU、振荡器停止工作, IO 口保持原来状态。

**SUBIA i**

操作: 立即数 i 减 ACC, 结果放入 ACC

周期: 1

影响标志位: C,DC,Z,OV

举例:

LDIA 077H ;ACC 赋值 77H

SUBIA 80H ;操作结果: ACC=80H-77H=09H

**SUBA [R]**

操作: 寄存器 R 减 ACC, 结果放入 ACC

周期: 1

影响标志位: C,DC,Z,OV

举例:

LDIA 080H ;ACC 赋值 80H

LD R01,A ;ACC 的值赋给 R01, R01=80H

LDIA 77H ;ACC 赋值 77H

SUBA R01 ;操作结果: ACC=80H-77H=09H



**SUBR [R]**

操作: 寄存器 R 减 ACC, 结果放入 R

周期: 1

影响标志位: C,DC,Z,OV

举例:

```
LDIA      080H      ;ACC 赋值 80H
LD        R01,A     ;ACC 的值赋给 R01, R01=80H
LDIA      77H       ;ACC 赋值 77H
SUBR      R01       ;操作结果: R01=80H-77H=09H
```

**SUBCA [R]**

操作: 寄存器 R 减 ACC 减 C, 结果放入 ACC

周期: 1

影响标志位: C,DC,Z,OV

举例:

```
LDIA      080H      ;ACC 赋值 80H
LD        R01,A     ;ACC 的值赋给 R01, R01=80H
LDIA      77H       ;ACC 赋值 77H
SUBCA     R01       ;操作结果: ACC=80H-77H-C=09H(C=0);
                                   ACC=80H-77H-C=08H(C=1);
```

**SUBCR [R]**

操作: 寄存器 R 减 ACC 减 C, 结果放入 R

周期: 1

影响标志位: C,DC,Z,OV

举例:

```
LDIA      080H      ;ACC 赋值 80H
LD        R01,A     ;ACC 的值赋给 R01, R01=80H
LDIA      77H       ;ACC 赋值 77H
SUBCR     R01       ;操作结果: R01=80H-77H-C=09H(C=0)
                                   R01=80H-77H-C=08H(C=1)
```

**SWAPA [R]**

操作: 寄存器 R 高低半字节交换, 结果放入 ACC

周期: 1

影响标志位: 无

举例:

```
LDIA      035H      ;ACC 赋值 35H
LD        R01,A     ;ACC 的值赋给 R01, R01=35H
SWAPA     R01       ;操作结果: ACC=53H
```

**SWAPR [R]**

操作: 寄存器 R 高低半字节交换, 结果放入 R

周期: 1

影响标志位: 无

举例:

```
LDIA      035H      ;ACC 赋值 35H
LD        R01,A     ;ACC 的值赋给 R01, R01=35H
SWAPR    R01        ;操作结果: R01=53H
```

**SZB [R],b**

操作: 判断寄存器 R 的第 b 位, 为 0 间跳, 否则顺序执行

周期: 1 or 2

影响标志位: 无

举例:

```
SZB      R01,3      ;判断寄存器 R01 的第 3 位
JP       LOOP       ;R01 的第 3 位为 1 才执行这条语句, 跳转至 LOOP
JP       LOOP1      ;R01 的第 3 位为 0 时间跳, 执行这条语句, 跳转至 LOOP1
```

**SNZB [R],b**

操作: 判断寄存器 R 的第 b 位, 为 1 间跳, 否则顺序执行

周期: 1 or 2

影响标志位: 无

举例:

```
SNZB    R01,3      ;判断寄存器 R01 的第 3 位
JP       LOOP       ;R01 的第 3 位为 0 才执行这条语句, 跳转至 LOOP
JP       LOOP1      ;R01 的第 3 位为 1 时间跳, 执行这条语句, 跳转至 LOOP1
```

**SZA [R]**

操作: 将寄存器 R 的值赋给 ACC, 若 R 为 0 则间跳, 否则顺序执行

周期: 1 or 2

影响标志位: 无

举例:

```
SZA     R01         ;R01→ACC
JP      LOOP        ;R01 不为 0 时执行这条语句, 跳转至 LOOP
JP      LOOP1       ;R01 为 0 时间跳, 执行这条语句, 跳转至 LOOP1
```



**SZR [R]**

操作: 将寄存器 R 的值赋给 R, 若 R 为 0 则间跳, 否则顺序执行

周期: 1 or 2

影响标志位: 无

举例:

SZR	R01	;R01→R01
JP	LOOP	;R01 不为 0 时执行这条语句, 跳转至 LOOP
JP	LOOP1	;R01 为 0 时间跳执行这条语句, 跳转至 LOOP1

**SZINCA [R]**

操作: 将寄存器 R 自加 1, 结果放入 ACC, 若结果为 0, 则跳过下一条语句, 否则顺序执行

周期: 1 or 2

影响标志位: 无

举例:

SZINCA	R01	;R01+1→ACC
JP	LOOP	;ACC 不为 0 时执行这条语句, 跳转至 LOOP
JP	LOOP1	;ACC 为 0 时执行这条语句, 跳转至 LOOP1

**SZINCR [R]**

操作: 将寄存器 R 自加 1, 结果放入 R, 若结果为 0, 则跳过下一条语句, 否则顺序执行

周期: 1 or 2

影响标志位: 无

举例:

SZINCR	R01	;R01+1→R01
JP	LOOP	; R01 不为 0 时执行这条语句, 跳转至 LOOP
JP	LOOP1	; R01 为 0 时执行这条语句, 跳转至 LOOP1

**SZDECA [R]**

操作: 将寄存器 R 自减 1, 结果放入 ACC, 若结果为 0, 则跳过下一条语句, 否则顺序执行

周期: 1 or 2

影响标志位: 无

举例:

SZDECA	R01	;R01-1→ACC
JP	LOOP	;ACC 不为 0 时执行这条语句, 跳转至 LOOP
JP	LOOP1	;ACC 为 0 时执行这条语句, 跳转至 LOOP1

**SZDECR [R]**

操作: 将寄存器 R 自减 1, 结果放入 R, 若结果为 0, 则跳过下一条语句, 否则顺序执行

周期: 1 or 2

影响标志位: 无

举例:

```

SZDECR    R01           ;R01-1→R01
JP        LOOP         ; R01 不为 0 时执行这条语句, 跳转至 LOOP
JP        LOOP1        ; R01 为 0 时执行这条语句, 跳转至 LOOP1
    
```

**TABLE [R]**

操作: 查表, 查表结果低 8 位放入 R, 高位放入专用寄存器 TABLE\_SPH

周期: 2

影响标志位: 无

举例:

```

LDIA     01H           ;ACC 赋值 01H
LD       TABLE_SPH,A ;ACC 值赋给表格高位地址, TABLE_SPH=1
LDIA     015H          ;ACC 赋值 15H
LD       TABLE_SPL,A ;ACC 值赋给表格地位地址, TABLE_SPL=15H
TABLE    R01           ;查表 0115H 地址, 操作结果: TABLE_DATAH=12H, R01=34H
...
ORG      0115H
DW       1234H
    
```

**TABLEA**

操作: 查表, 查表结果低 8 位放入 ACC, 高位放入专用寄存器 TABLE\_SPH

周期: 2

影响标志位: 无

举例:

```

LDIA     01H           ;ACC 赋值 01H
LD       TABLE_SPH,A ;ACC 值赋给表格高位地址, TABLE_SPH=1
LDIA     015H          ;ACC 赋值 15H
LD       TABLE_SPL,A ;ACC 值赋给表格地位地址, TABLE_SPL=15H
TABLEA   ;查表 0115H 地址, 操作结果: TABLE_DATAH=12H, ACC=34H
...
ORG      0115H
DW       1234H
    
```

**TESTZ [R]**

操作: 将 R 的值赋给 R,用以影响 Z 标志位

周期: 1

影响标志位: Z

举例:

TESTZ	R0	;将寄存器 R0 的值赋给 R0, 用于影响 Z 标志位
SZB	FLAGS,Z	;判断 Z 标志位, 为 0 间跳
JP	Add1	;当寄存器 R0 为 0 的时候跳转至地址 Add1
JP	Add2	;当寄存器 R0 不为 0 的时候跳转至地址 Add1

**XORIA i**

操作: 立即数与 ACC 进行逻辑异或运算, 结果放入 ACC

周期: 1

影响标志位: Z

举例:

LDIA	0AH	;ACC 赋值 0AH
XORIA	0FH	;执行结果: ACC=05H

**XORA [R]**

操作: 寄存器 R 与 ACC 进行逻辑异或运算, 结果放入 ACC

周期: 1

影响标志位: Z

举例:

LDIA	0AH	;ACC 赋值 0AH
LD	R01,A	;ACC 值赋给 R01,R01=0AH
LDIA	0FH	;ACC 赋值 0FH
XORA	R01	;执行结果: ACC=05H

**XORR [R]**

操作: 寄存器 R 与 ACC 进行逻辑异或运算, 结果放入 R

周期: 1

影响标志位: Z

举例:

LDIA	0AH	;ACC 赋值 0AH
LD	R01,A	;ACC 值赋给 R01,R01=0AH
LDIA	0FH	;ACC 赋值 0FH
XORR	R01	;执行结果: R01=05H



## 21. 封装

### 21.1 Dip 8

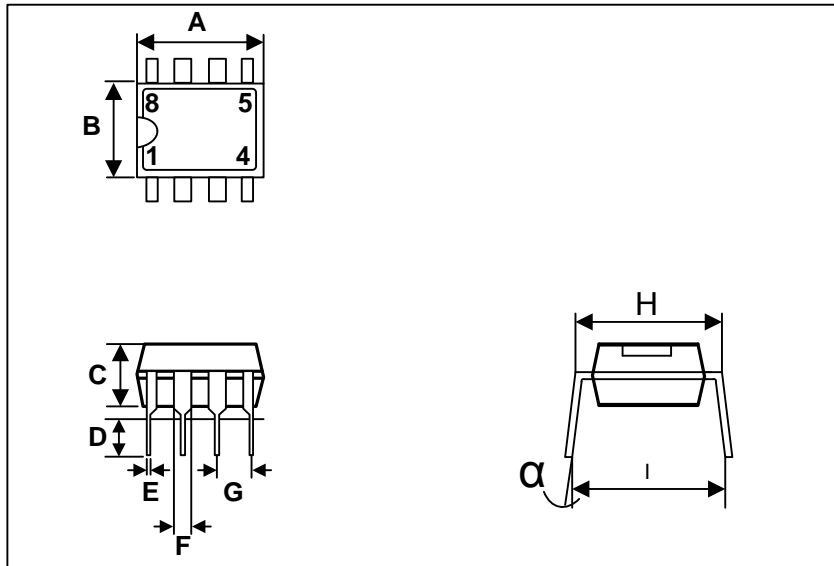

Symbol	Dimensions in mil		
	Min.	Nom.	Max.
A	355	-	375
B	240	-	260
C	125	-	135
D	125	-	145
E	16	-	20
F	50	-	70
G	-	100	-
H	295	-	315
I	335	-	375
α	0°	-	15°



21.2 Sop 8

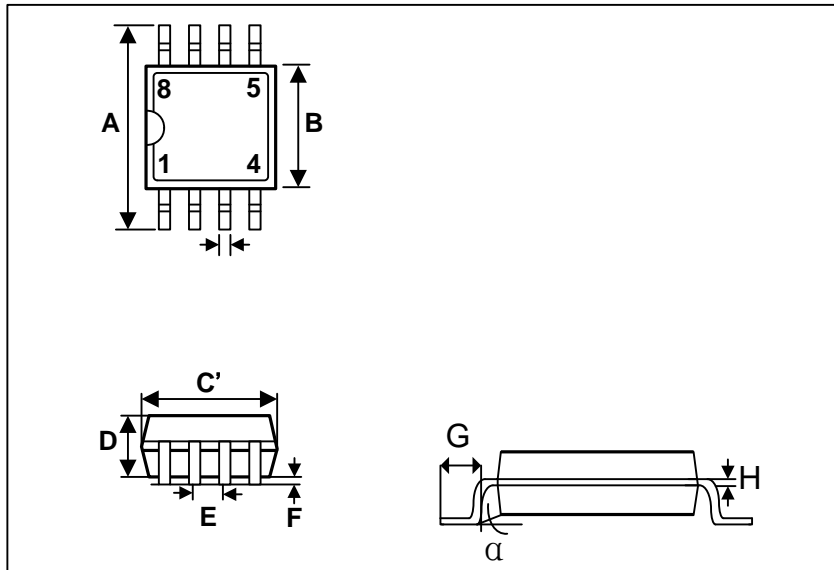

Symbol	Dimensions in mil		
	Min.	Nom.	Max.
A	228	-	244
B	149	-	157
C	14	-	20
C'	189		197
D	53	-	69
E	-	50	-
F	4	-	10
G	22	-	28
H	4	-	12
$\alpha$	0°	-	10°



21.3 Dip 16

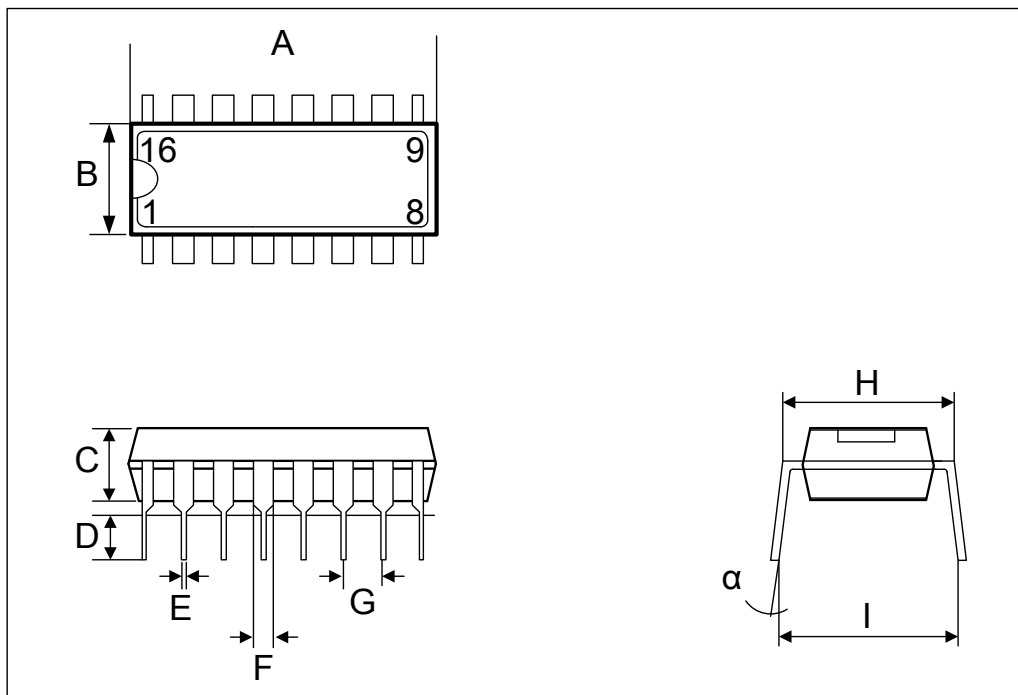

Symbol	Dimensions in mil		
	Min.	Nom.	Max.
A	745	-	775
B	240	-	260
C	125	-	135
D	125	-	145
E	16	-	20
F	50	-	70
G	-	100	-
H	295	-	315
I	335	-	375
α	0°	-	15°



21.4 Sop 16

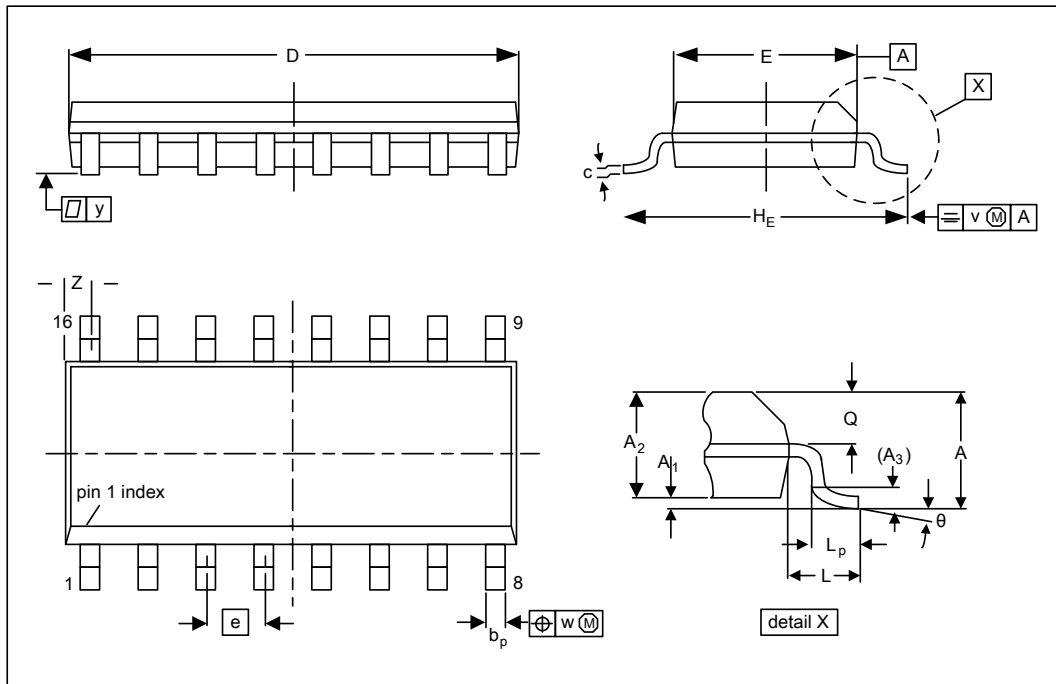

DIMENSIONS (inch dimensions are derived from the original mm dimensions)

UNIT	A Max.	A <sub>1</sub>	A <sub>2</sub>	A <sub>3</sub>	b <sub>p</sub>	c	D <sup>(1)</sup>	E <sup>(1)</sup>	e	H <sub>E</sub>	L	L <sub>p</sub>	Q	v	w	y	z <sup>(1)</sup>	θ
mm	1.75 0.10	0.025 1.25	1.45 1.25	0.25	0.49 0.36	0.25 0.19	10.0 9.8	4.0 3.8	1.27	6.2 5.8	1.05	1.0 0.4	0.7 0.6	0.25	0.25	0.1	0.7 0.3	8°
inches	0.069	0.010 0.004	0.057 0.049	0.01	0.019 0.014	0.0100 0.0075	0.39 0.38	0.16 0.15	0.05	0.244 0.228	0.041	0.039 0.016	0.028 0.020	0.01	0.01	0.004	0.028 0.012	0°



21.5 Dip 20

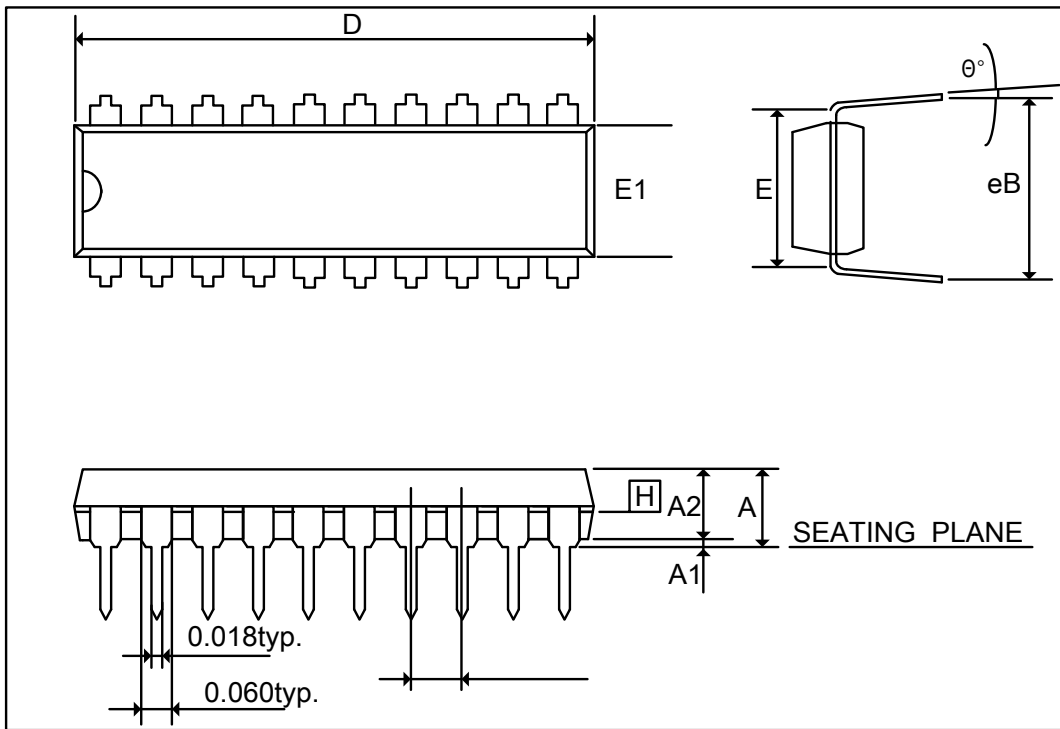

SYMBOLS	MIN	NOR	MAX	MIN	NOR	MAX
	(inch)			(mm)		
A	-	-	0.210	-	-	5.334
A1	0.015	-	-	0.381	-	-
A2	0.125	0.130	0.135	3.175	3.302	3.429
D	0.980	1.030	1.060	24.892	26.162	26.924
E	0.300			7.620		
E1	0.245	0.250	0.255	6.223	6.350	6.477
L	0.115	0.130	0.150	2.921	3.302	3.810
eB	0.335	0.335	0.375	8.509	9.017	9.525
$\theta^\circ$	0°	7°	15°	0°	7°	15°





21.6 Sop 20

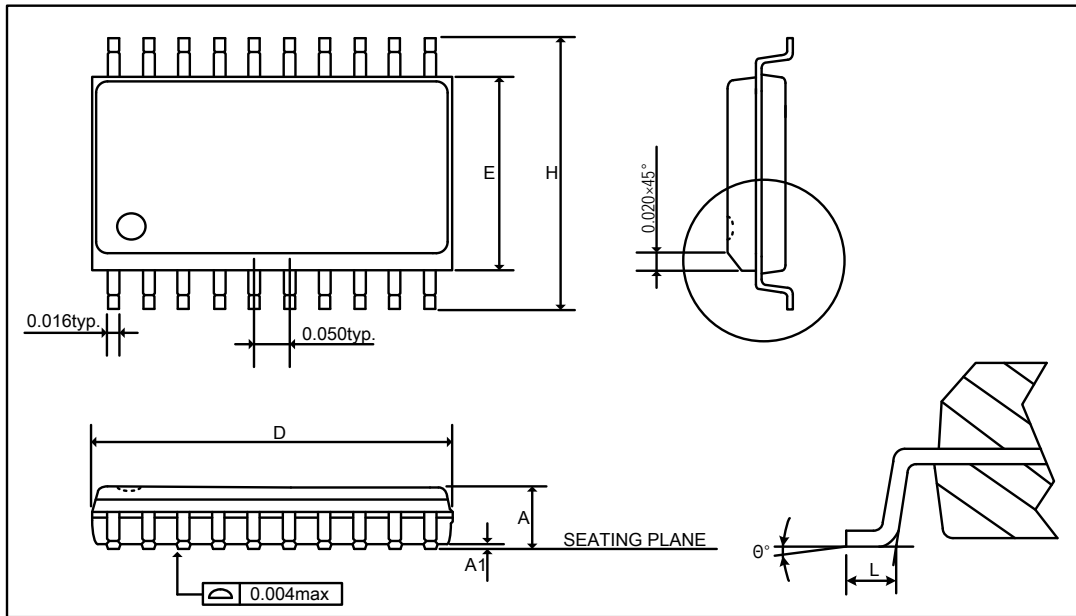

SYMBOLS	MIN	NOR	MAX	MIN	NOR	MAX
	(inch)			(mm)		
A	0.093	0.099	0.104	2.362	2.502	2.642
A1	0.004	0.008	0.012	0.102	0.203	0.305
D	0.496	0.502	0.508	12.598	12.751	12.903
E	0.291	0.295	0.299	7.391	7.493	7.595
H	0.394	0.407	0.419	10.008	10.325	10.643
L	0.016	0.033	0.050	0.406	0.838	1.270
θ°	0°	4°	8°	0°	4°	8°

## 22. 版本修订说明:

版本号	时间	修改内容
V1.0	2014 年 5 月	初步制定
V1.1	2014 年 6 月	修正芯片管脚说明中的错误
V1.2	2014 年 6 月	<ol style="list-style-type: none"> <li>1, 统一多处字体;</li> <li>2, 统一电气参数中的单位符号;</li> <li>3, 修正指令表中 ADDIA 和 HSUBA 中的错误描述;</li> <li>4, 修正掉电复位中关于 LVR 的说明;</li> <li>5, 修正一些错别字;</li> <li>6, 更新一些图片。</li> </ol>
V1.3	2014 年 7 月	<ol style="list-style-type: none"> <li>1, 修正内部基准说明, 标称值为 1.1V;</li> <li>2, 修正电气参数中的数值, 使之更加准确;</li> <li>3, 开放 12 位 ADC, ADDATAL 寄存器保存低 4 位;</li> <li>4, 统一运放寄存器的名称为 OPAC 和 OPAC1;</li> <li>5, 增加 1.6 章节在线编程说明。</li> </ol>
V1.4	2014 年 12 月	<ol style="list-style-type: none"> <li>1, 统一计量单位;</li> <li>2, 修正查表示例程序的错误;</li> <li>3, 修正指令表中 HSUBR 指令的错误描述。</li> </ol>
V1.5	2014 年 12 月	<ol style="list-style-type: none"> <li>1. 集合 113,111 型号。</li> <li>2. 修正图片, 单位及表述错误。</li> </ol>