

www.DataSheet4U.com
TOYOTA

Manual del propietario

FWD
COROLLA
www.DataSheet4U.com

Prefacio

Bienvenido al creciente número de propietarios de vehículos Toyota, que conocen el valor intrínseco que poseen. Estamos orgullosos de la ingeniería avanzada y de la construcción de calidad de cada vehículo que fabricamos.

Le invitamos a leer todo este Manual del propietario. Está destinado a familiarizarle con las características de su nuevo Toyota y a ayudarle a disfrutar del placer de manejar durante muchos kilómetros.

Cuando se trata de servicio, recuerde que su subdistribuidor de Toyota es quien mejor conoce su vehículo y está interesado en su completa satisfacción. Le proporcionará un mantenimiento de calidad y toda la ayuda que pueda necesitar.

TOYOTA MOTOR CORPORATION

Le rogamos que deje este Manual del propietario en este vehículo cuando lo venda. El propietario siguiente necesitará también esta información.

Toda la información y especificaciones contenidas en este manual se encontraban al día en el momento de la impresión. Sin embargo, debido a la política de Toyota de mejorar continuamente el producto, nos reservamos el derecho a realizar cambios en cualquier momento sin previo aviso. Por favor, observe que este manual se refiere a todos los modelos y que explica todo el equipo, incluyendo las opciones. Por tanto, puede encontrar algunas explicaciones relativas a equipo que no esté instalado en su vehículo.

© 1986 TOYOTA MOTOR CORPORATION

Todos los derechos reservados. Este manual no se puede reproducir ni copiar de ninguna forma ni por ningún método, total ni parcialmente, sin permiso escrito de Toyota Motor Corporation.

Contenido

Sección	Página
1 Información para el nuevo propietario.....	1
2 Sugerencias sobre el manejo.....	43
3 En caso de emergencia.....	55
4 Prevención contra la oxidación y cuidados sobre la apariencia	67
5 Requerimientos sobre el mantenimiento	71
6 Mantenimiento que puede hacer usted mismo....	77
7 Información adicional.....	109
8 Especificaciones	115

Modificación de su Toyota

Por favor, tenga presente que cualquier modificación de su Toyota puede afectar su rendimiento, seguridad, durabilidad o garantía, e incluso puede violar los reglamentos gubernamentales.

Instalación de un sistema de radio móvil bidireccional

Como la instalación de un sistema de radio móvil bidireccional en su vehículo puede afectar los sistemas electrónicos tales como el sistema de inyección electrónica de combustible y el sistema de control de crucero, no deje de consultar con su subdistribuidor de Toyota las medidas de precaución o las instrucciones especiales relativas a la instalación.

Información para el nuevo propietario—Sección 1

www.DataSheet4U.com

Recomendaciones sobre el combustible

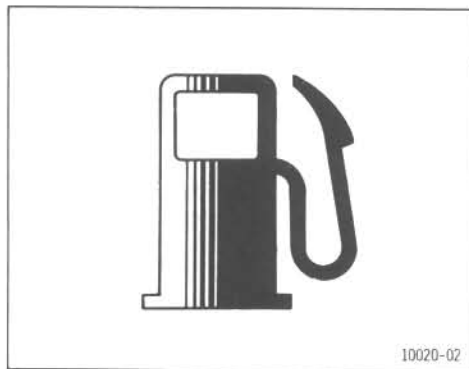

Motor de gasolina: Use gasolina del índice de octano siguiente o mayor (número de octano de investigación):

Europa	
Motores 2E et 2E-C	90
Motor 4A	97
Motor 4A-C	89
Motor 4A-GE	98
Excepto Europa	
Motor 2E*	
85 (Regulación de encendido: 5° APMS)	
o 90 (Regulación de encendido: 10° APMS)	
Motor 4A	85
Motor 4A-GE	94

*: Vea la etiqueta en el interior del capó.

Motor diesel: Use combustible diesel con cetano No. 50 o mayor (índice de 45 cetanos).

Capacidad del depósito de combustible:

50 litros (11.0 gal. Ing.)

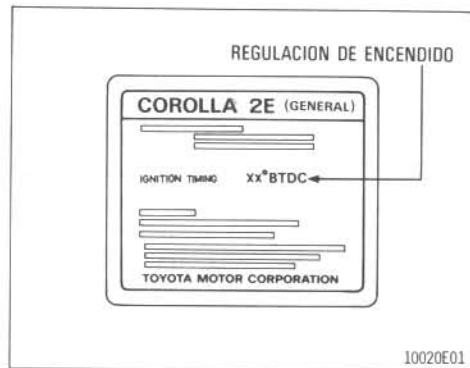

Si usa combustible de mala calidad, ocurrirán detonaciones o golpeteos que pueden causar sobrecalentamiento o avería en el motor. Si observa estos síntomas, use un combustible de mayor índice de octano o cetano.

La avería del motor causada por combustibles inadecuados no está comprendida en la garantía del nuevo vehículo de Toyota.

Funcionamiento en países extranjeros

Si piensa manejar su Toyota en otro país...

Primero, cumpla las leyes para la matriculación o registro de los vehículos en ese país.

Segundo, confirme la disponibilidad del combustible correcto.

www.DataSheet4U.com

Sugerencias para manejar los primeros 2.000 kms. (1.200 millas)



Maneje suavemente y evite velocidades altas.

No necesita seguir un plan de adaptación o rodaje con su nuevo Toyota. Pero si sigue estas pocas y sencillas sugerencias durante los primeros 2.000 kms. (1.200 millas), puede añadir economía futura y larga vida a su vehículo:

- No maneje a más de 120 km/h (75 mph).
- Evite arranques con la obturación totalmente abierta.
- Si es posible, evite paradas repentinas durante los primeros 300 kms. (200 millas)
- No maneje lentamente con la transmisión en engranaje alto.
- No maneje durante un largo tiempo en ninguna velocidad, ni rápida ni lentamente.
- No remolque durante los primeros 800 kms (500 millas).

Dos llaves para su vehículo

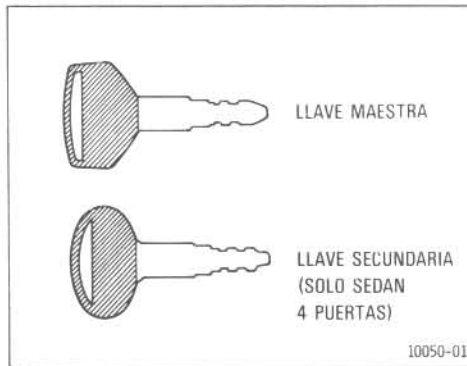

La llave maestra sirve para todas las cerraduras. La llave secundaria no sirve para el portaequipajes.

Para proteger lo que lleva en el portaequipajes cuando deja el vehículo estacionado, deje la llave secundaria al encargado.

Como las puertas y la tapa del portaequipajes pueden quedar cerradas sin usar la llave, deberá llevar siempre encima una llave maestra de repuesto para el caso de que cierre accidentalmente, dejando las llaves dentro del vehículo o del portaequipajes.

Cierres de las puertas— Para abrir y cerrar las puertas con la llave

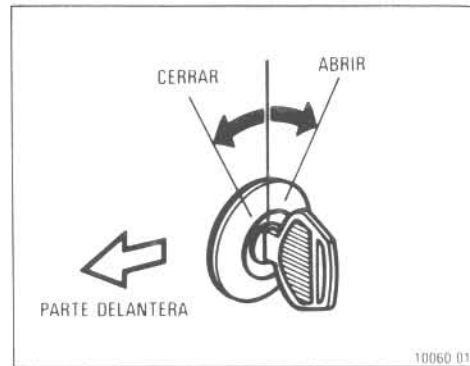

Gire la llave hacia la parte de delante del vehículo para cerrar y hacia la parte de atrás para abrir.

Para cerrar las puertas desde el interior



Después de juntar la puerta, empuje la palanca o el botón de cierre.

Entonces la puerta no se puede abrir tirando ni del mango exterior ni del interior.

Antes de manejar, asegúrese de que las puertas estén cerradas y con el seguro echado, especialmente cuando haya niños pequeños en el vehículo. El cerrar las puertas así, junto con el uso correcto de los cinturones de seguridad, ayuda a evitar que los ocupantes salgan lanzados fuera del vehículo en caso de accidente. También ayuda a evitar que las puertas se abran involuntariamente.

Para cerrar las puertas desde el exterior sin usar la llave



Empuje la palanca o el botón de cierre. Luego sujete el mango hacia arriba, al tiempo que cierra la puerta.

No necesita sujetar el mango hacia arriba cuando cierre las puertas traseras. *Tenga cuidado de no dejarse las llaves dentro del vehículo al cerrar.*

Protector para niños en las puertas traseras

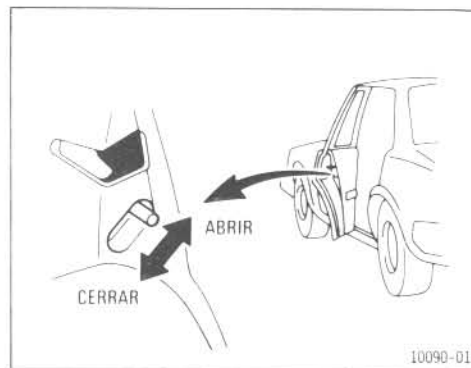

Para que las puertas traseras no se puedan abrir desde el interior, empuje la palanca hacia abajo y cierre la puerta (sin usar la llave).

La puerta se puede abrir desde el exterior tirando del botón del seguro interior.

Recomendamos usar el protector siempre que haya niños pequeños en el carro.

Asientos delanteros— Ajuste de la posición del asiento



Tire de la palanca de desinmovilización hacia arriba. Luego deslice el asiento hasta la posición deseada, presionando ligeramente con el cuerpo, y suelte la palanca.

Después de ajustar el asiento, trate de deslizarlo hacia adelante y hacia atrás para asegurarse de que está encajado en su posición.

Este ajuste no debe hacerse cuando el vehículo está en movimiento, ya que el asiento puede moverse inesperadamente, con lo que el conductor perdería el control del vehículo.

No coloque nada debajo de los asientos delanteros. Podría interferir con el mecanismo de inmovilización del asiento.

Ajuste del ángulo del respaldo

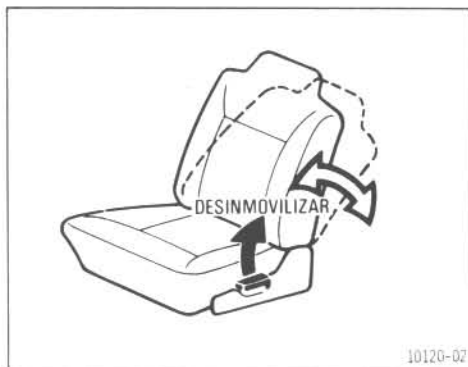

Echese hacia adelante y tire de la palanca de desinmovilización. Luego échese hacia atrás hasta el ángulo deseado y suelte la palanca.

Después de ajustar el respaldo, haga presión con el cuerpo para asegurarse de que está inmovilizado en su posición.

Si lo desea, los respaldos se pueden reclinar totalmente. Vuelven a la posición vertical cuando se tira de la palanca y no hay peso alguno sobre ellos.

Este ajuste no debe hacerse cuando el vehículo está en movimiento, ya que el respaldo puede moverse inesperadamente hacia atrás, con lo que el conductor perdería el control del vehículo.

Para reducir el riesgo de deslizarse debajo del cinturón de la cadera durante una colisión, **evite reclinar el respaldo más de lo necesario**. Los cinturones de seguridad proveen la máxima protección cuando el conductor y el pasajero están sentados bien hacia atrás y verticalmente en el asiento. Si usted está reclinado, el cinturón de la cadera puede deslizarse pasando las caderas y aplicar fuerzas restrictivas directamente sobre el abdomen. Por tanto, en el caso de una colisión frontal, el riesgo de lesión personal puede aumentar cuanto más se aumente el reclinamiento del respaldo.



Gire el botón a uno de los lados.

Este ajuste no debe hacerse cuando el vehículo está en movimiento.

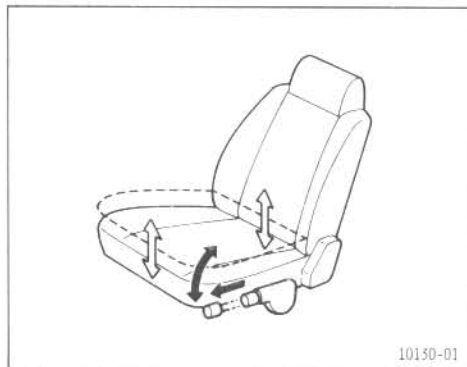

Tire de la palanca hacia afuera y muévela hacia arriba o hacia abajo.

Este ajuste no debe hacerse cuando el vehículo está en movimiento.

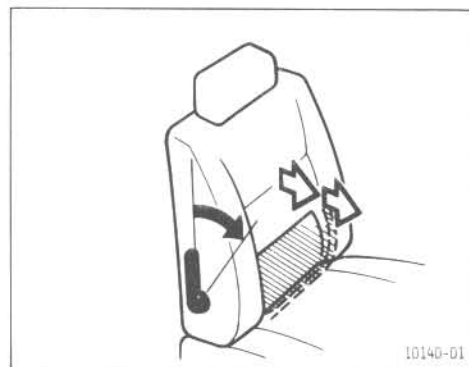

Tire de la palanca hacia adelante y suéltela.

Repita esto hasta que logre la cantidad de soporte deseable.

Desplazamiento del asiento del pasajero para entrar al asiento trasero (sedan 3 puertas)

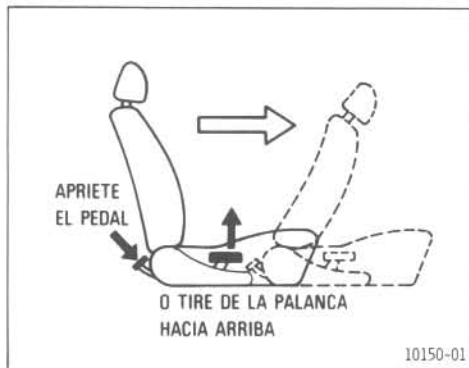

Tire de la palanca de desinmovilización del respaldo hacia arriba o apriete el pedal de suelta—el asiento se desinmovilizará automáticamente hacia adelante.

Así los pasajeros pueden entrar o salir con facilidad del asiento trasero. Después de que los pasajeros hayan entrado, levante el respaldo y empuje el asiento hacia atrás hasta que se inmovilice. *Trate de empujar el asiento hacia adelante y hacia atrás para asegurarse de que ha encajado bien.*

No permita que nadie apoye el pie en el pedal de presión cuando el vehículo está en movimiento.

Apoyacabezas (tipo ajustable verticalmente)

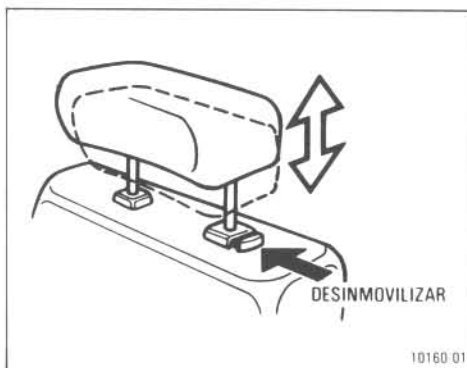

Para levantar el apoyacabezas, tire de él hacia arriba. Para bajarlo, apriete el botón de desinmovilización y empuje el apoyacabezas hacia abajo.

Ajuste la parte superior del apoyacabezas con el fin de que esté lo más cerca posible de la parte de arriba de las orejas, e inmovilícelo en posición. No maneje con el apoyacabezas quitado.

Este apoyacabezas es más eficaz cuando está cerca de la cabeza. Por eso no recomendamos el usar un cojín en la espalda.

Apoyacabezas (tipo ajustable vertical y longitudinal—modelos GT)

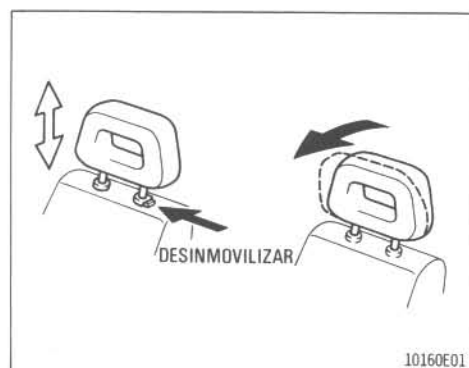

Para levantar el apoyacabezas, tire de él hacia arriba. Para bajarlo, apriete el botón de desinmovilización y empuje el apoyacabezas hacia abajo. Para mover el apoyacabezas hacia adelante, tire de la parte superior.

Tirando de la parte superior del apoyacabezas hasta lo que se pueda, volverá a la posición vertical.

Ajuste la parte superior del apoyacabezas con el fin de que esté lo más cerca posible de la parte de arriba de las orejas, e inmovilícelo en posición. No maneje con el apoyacabezas quitado.

Este apoyacabezas es más eficaz cuando está cerca de la cabeza. Por eso no recomendamos el usar un cojín en la espalda.

Apoyacabezas (tipo ajustable vertical y longitudinal—excepto modelos GT)

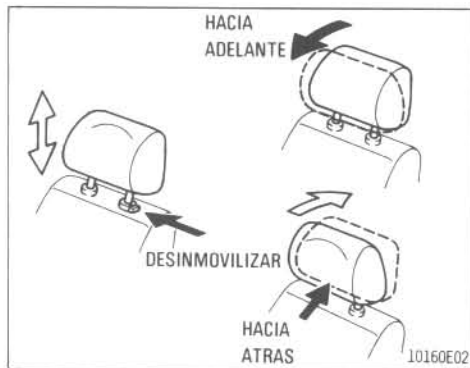

Para subir o bajar el apoyacabezas, presione el botón de desenganche y tire hacia arriba o hacia abajo del apoyacabezas. Para mover el apoyacabezas hacia adelante, tire de la parte superior. Para moverlo hacia atrás, empuje hacia arriba su parte inferior.

Ajuste la parte superior del apoyacabezas con el fin de que esté lo más cerca posible de la parte de arriba de las orejas, e inmovilícelo en posición. No maneje con el apoyacabezas quitado.

Este apoyacabezas es más eficaz cuando está cerca de la cabeza. Por eso no recomendamos el usar un cojín en la espalda.

Cinturones de los asientos (tipo de 3 sujeciones)



Ajuste el asiento como sea necesario y siéntese recto en posición vertical en el asiento. Para abrocharse el cinturón, sáquelo del retractor e inserte la lengüeta en la hebilla.

Oirá un clic cuando la lengüeta encaja en la hebilla. Asegúrese de que encaja correctamente y de que el cinturón no está retorcido.

La longitud del cinturón del asiento delantero se ajusta automáticamente al tamaño de la persona y a la posición del asiento.

El retractor inmovilizará el cinturón cuando haya un frenado rápido o un impacto. En los vehículos vendidos en Europa también pueden quedar inmovilizados si se echa hacia adelante demasiado rápidamente. Si el movimiento es lento y sin tirones, permitirá que se extiendan y podrá moverse con libertad.

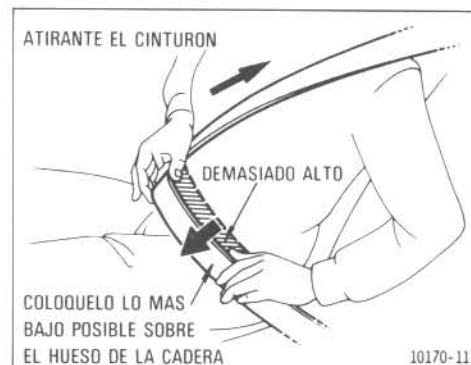

Ajuste la posición de los cinturones de la cadera y del hombro.

Coloque el cinturón de la cadera lo más bajo posible sobre las caderas, no sobre la cintura, y luego ajústelo hasta que quede apretado tirando de la parte del hombro hacia arriba a través de la placa de cierre. Si no lo hace así, se aumentan las probabilidades de herirse debido a que se puede deslizar por debajo del cinturón de la cadera en un accidente.

Por su propia seguridad, no coloque el cinturón del hombro debajo del brazo.

Cinturones de los asientos (tipo de 2 sujeciones)



Para soltar el cinturón, apriete el botón de suelta de la hebilla y permita que se re traiga el cinturón.

Si el cinturón no se retrae completamente, sáquelo y compruebe que no está vuelto o retorcido. Luego asegúrese de que permanece recto al retraerse.

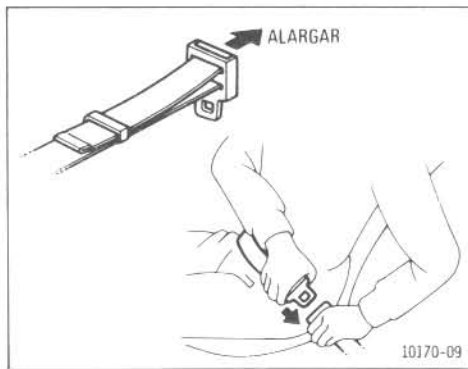

Ajuste el asiento como sea necesario y siéntese recto en posición vertical en el asiento. Para abrocharse el cinturón, inserte la lengüeta en la hebilla.

Oirá un clic cuando la lengüeta encaja en la hebilla. Asegúrese de que encaja correctamente y de que el cinturón no está retorcido.

Si el cinturón no es lo suficientemente largo para usted, sujete la lengüeta en ángulo recto al cinturón, tirando de ésta.



Acorte el exceso de longitud del cinturón y ajuste la posición del cinturón de la cadera.

Para acortar el cinturón, tire del extremo libre del mismo.

Coloque el cinturón de la cadera lo más bajo posible sobre las caderas, no sobre la cintura, y luego ajústelo apretado pero cómodo. Si no lo hace así, se aumentan las probabilidades de herirse debido a que se puede deslizar por debajo del cinturón de la cadera en un accidente.

Sugerencias sobre los cinturones de seguridad

Para disminuir las posibilidades de herirse y/o la gravedad de las heridas en paradas repentinas o en accidentes, Toyota recomienda que el conductor y todos los pasajeros lleven siempre los cinturones abrochados.

- **Niños.** Recomendamos que se sienten en el asiento trasero y vayan sujetos con los cinturones de seguridad. En caso de sentarse delante, no permita que el niño esté de pie o arrodillado en el asiento; *deberá estar sujeto con el cinturón de seguridad.*
- **Bebés y niños pequeños.** Hay sistemas de asientos de seguridad especiales para niños. Recomendamos el uso de un tipo que se acople al vehículo. Antes de la instalación, lea bien las instrucciones del fabricante.
- **Mujer encinta.** Toyota recomienda el uso del cinturón de seguridad. Consulte con su doctor sobre las recomendaciones específicas. El cinturón de la cadera debe usarse firmemente y lo más bajo posible sobre las caderas, no sobre la cintura.
- **Persona herida.** Toyota recomienda el uso del cinturón de seguridad. Dependiendo de la herida, sin embargo, consulte primero con el doctor.
- **El conductor y todos los pasajeros deberán abrocharse sus cinturones de seguridad siempre que el carro esté en movimiento.**

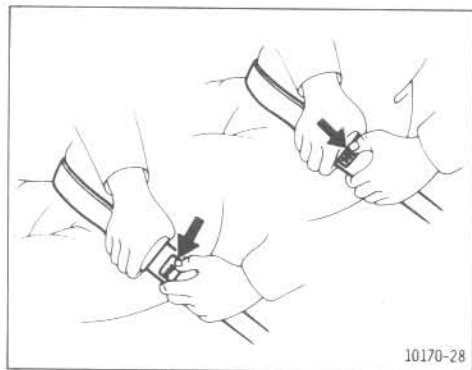

Para soltar el cinturón, apriete el botón de suelta de la hebilla.

AVISO:

Los cinturones de seguridad han sido diseñados para soportar la estructura ósea del cuerpo y deberán usarse bajos en la parte delantera de la pelvis o en la pelvis, pecho y hombros (según corresponda). Deberá evitarse el usar la sección de la cadera del cinturón a lo largo de la zona abdominal.

El usuario no deberá hacer ni modificaciones ni adiciones que impidan el movimiento de los dispositivos de ajuste del cinturón para hacer desaparecer la flojedad, o bien que eviten que el conjunto del cinturón se pueda ajustar para quitar la flojedad.

Los cinturones de seguridad deberán ajustarse lo más firmemente posible, atirantados pero cómodos, para que provean la protección a la que están destinados. Si el cinturón está flojo, se reduce enormemente su protección correspondiente.

Deberá tenerse cuidado para evitar la contaminación del tejido con productos de abrillantado, aceites o químicos, y particularmente ácido de la batería. La limpieza debe llevarse a cabo usando agua y jabón suave. El cinturón deberá cambiarse si el tejido está deshilachado, contaminado o deteriorado.

Es fundamental el cambiar todo el conjunto del cinturón e inspeccionar sus sujeciones, después de haber sido usado en un impacto fuerte, aunque el deterioro del conjunto no sea obvio. Los cinturones no deberán usarse con las correas retorcidas.

Cada conjunto del cinturón está diseñado para usarlo solamente una persona; no está destinado a los niños menores de 6 años. Es peligroso el colocar el cinturón alrededor de un niño que se lleva en el regazo.

- **Si existen regulaciones especiales sobre los cinturones de seguridad en el país donde reside, póngase en contacto, por favor, con su subdistribuidor de Toyota para el recambio o instalación de esos cinturones.**

Vista general de los instrumentos y controles (vehículos con tacómetro)

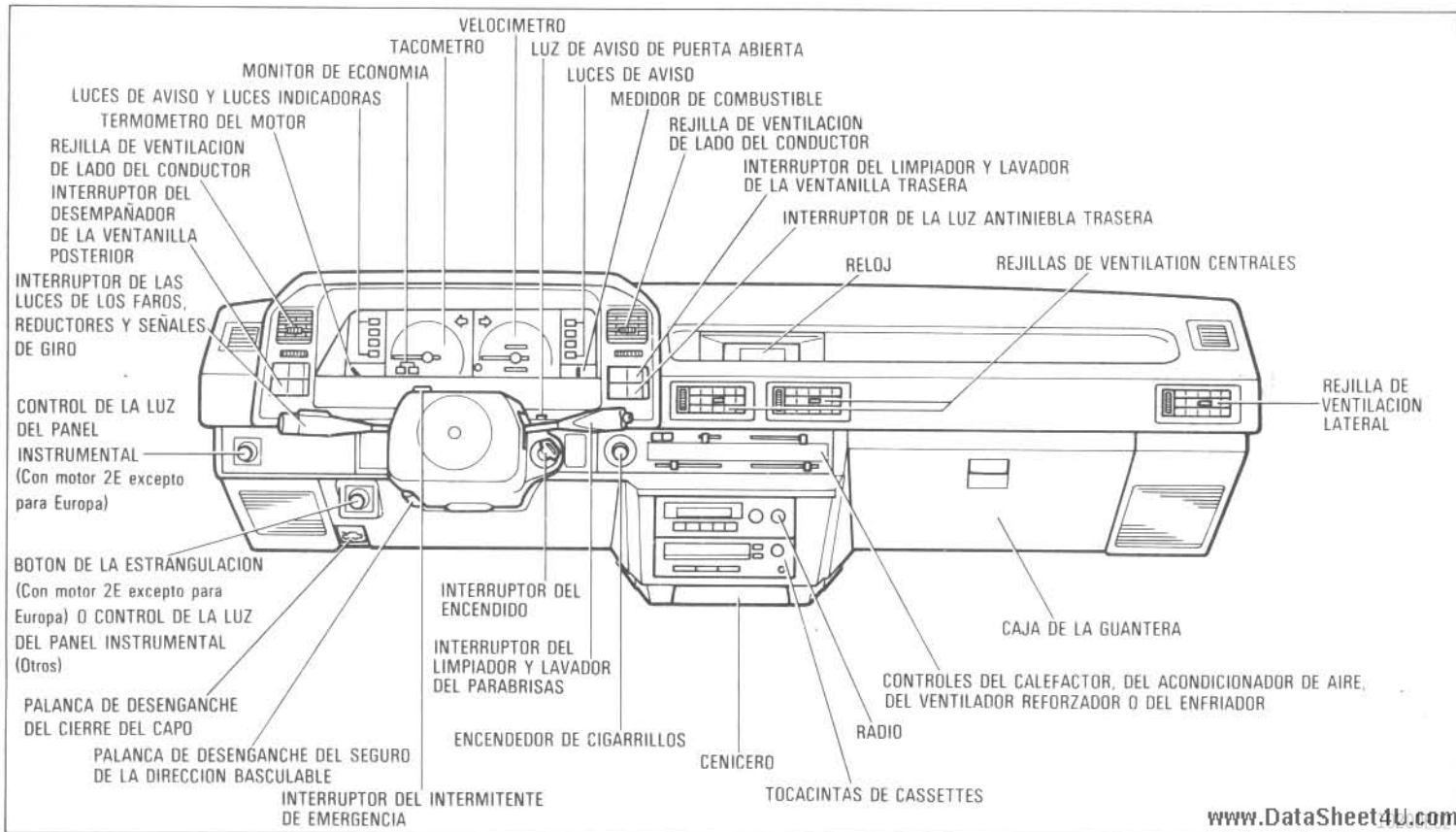

Interruptor combinado del encendido y seguro de la dirección (motor de gasolina)

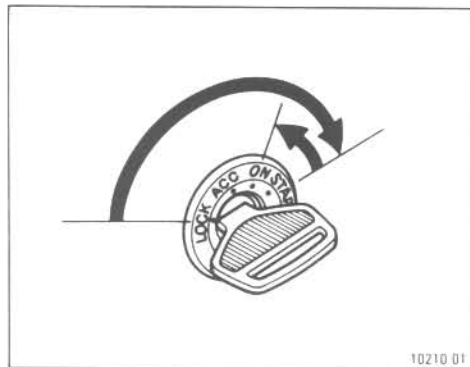

“START” (arranque)—Arrancador conectado.

Antes de arrancar, coloque la transmisión automática en “P” o en “N”, o la transmisión manual en neutra, y apriete el pedal del embrague. En cuanto el motor se haya puesto en marcha, suelte la llave; volverá a la posición “ON”. No haga girar el arrancador continuamente durante más de 15 segundos. (En cuanto a las sugerencias para el arranque, vea la Sección 2).

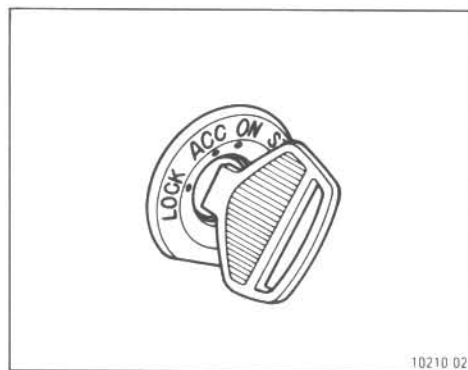

“ON” (conexión)—Motor y todos los accesorios conectados.

Esta es la posición de marcha normal. *No deje la llave en la posición “ON” si el motor no está en marcha.* La batería se descargará y el encendido podría deteriorarse.

“ACC” (accesorios)—El motor está desconectado, pero los accesorios tales como la radio pueden funcionar.



“LOCK” (inmovilización)—El volante de dirección está inmovilizado. La llave se puede sacar solamente en esta posición.

Es necesario apretar el botón de desinmovilización para girar la llave de la posición “ON” o “ACC” a la de “LOCK”. Cuando vaya a poner el motor en marcha, puede ser que parezca que la llave queda enganchada en la posición “LOCK”. Para soltarla, asegúrese primero de que la llave está metida del todo, y luego balancee el volante ligeramente mientras gira la llave con suavidad.

No apriete nunca el botón de desinmovilización, ni gire la llave a “LOCK”, ni la saque, cuando el vehículo está en movimiento, porque se inmovilizaría el volante y se perdería el control de la dirección. Si tiene que parar el motor, cuando el vehículo está en movimiento, basta con poner la llave en “ACC”. *Jamás apriete el botón de desinmovilización ni saque la llave.*

www.DataSheet4U.com

Interruptor combinado del encendido y seguro de la dirección (motor diesel)

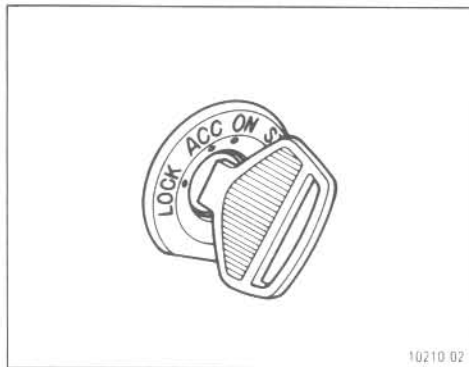

"ON" (conexión)—Para conectar las bujías incandescentes y precalentar el motor antes de ponerlo en marcha. Después de que arranque, la llave volverá a esta posición y se pueden accionar todos los accesorios.

Cuando coloque la llave en "ON", se encenderá la luz indicadora de bujía incandescente. Se apagará cuando las bujías incandescentes hayan precalentado el motor lo suficiente para que arranque.

Esta es la posición normal durante la marcha. *Para evitar la descarga de la batería, no deje la llave en la posición "ON" si el motor no está en marcha.*

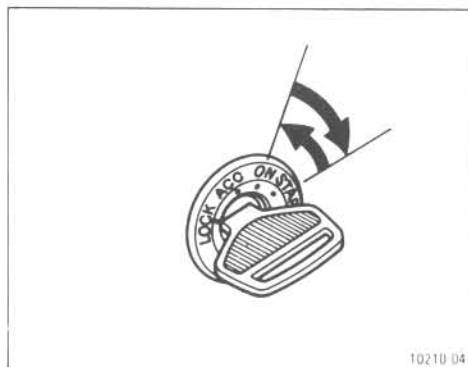

"START" (arranque)—Arrancador conectado.

Antes de arrancar, coloque la transmisión en neutra y apriete el pedal del embrague. En cuanto el motor se haya puesto en marcha, suelte la llave; volverá a la posición "ON". No haga girar el arrancador continuamente durante más de 30 segundos. (En cuanto a las sugerencias para el arranque, vea la Sección 2).

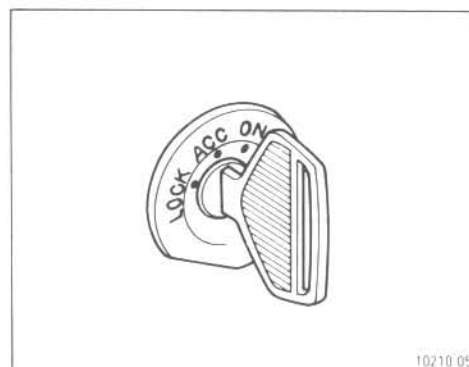

"ACC" (accesorios)—El motor está desconectado, pero los accesorios tales como la radio pueden funcionar.

Interruptor combinado de las luces de los faros, reductores y señales de giro



"LOCK" (inmovilización)—El volante de dirección está inmovilizado. La llave se puede sacar solamente en esta posición.

Es necesario apretar el botón de desinmovilización para girar la llave de la posición "ON" o "ACC" a la de "LOCK". Cuando vaya a poner el motor en marcha, puede ser que parezca que la llave queda enganchada en la posición "LOCK". Para soltarla, asegúrese primero de que la llave está metida del todo, y luego balancee el volante ligeramente mientras gira la llave con suavidad.

No apriete nunca el botón de desinmovilización, ni gire la llave a "LOCK", ni la saque, cuando el vehículo está en movimiento, porque se inmovilizaría el volante y se perdería el control de la dirección. Si tiene que parar el motor, cuando el vehículo está en movimiento, basta con poner la llave en "ACC". *Jamás apriete el botón de desinmovilización ni saque la llave.*

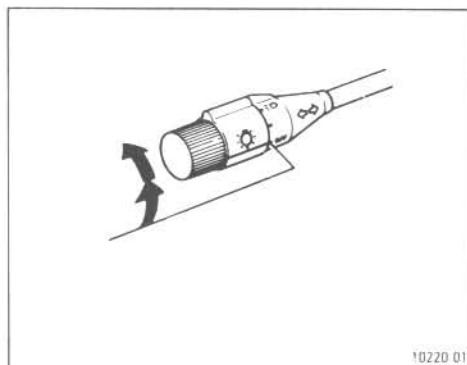

Para encender las luces, gire el botón del extremo de la palanca.

PARADA DEL PRIMER CLIC: Se encienden solamente las luces de estacionamiento, cola, placa de la licencia y panel instrumental.

PARADA DEL SEGUNDO CLIC: Se encienden también la luces de los faros.

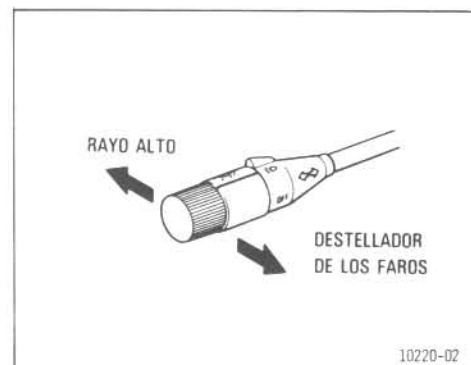

Para los rayos altos, empuje la palanca hacia adelante. Tire de ella hacia atrás para los rayos bajos. Para la luz destelladora de los faros, tire todavía más.

Una luz azul en el tablero indica rayo alto.

La luz destelladora de los faros funciona aunque el interruptor de los faros esté desconectado.

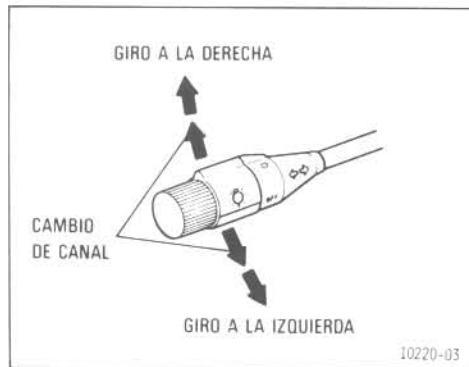

Para señalar los giros, mueva la palanca hacia arriba o hacia abajo de la manera convencional.

La señal de giro se cancela automáticamente después del giro. Pero al cambiar el canal, puede ser que tenga que hacerlo con la mano. Puede también señalar un cambio de canal moviendo la palanca de la señal de giro un poco y sujetándola. Si la luz verde del tablero se enciende funcionando intermitentemente con más rapidez que lo normal, indica que se ha fundido la bombilla de la señal de giro delantera o trasera. Si la luz del tablero no se enciende, probablemente el fusible o la misma luz indicadora se ha fundido. Puede cambiar los rayos de los faros incluso cuando las luces de la señal de giro están funcionando intermitentemente.

Volante de dirección basculable

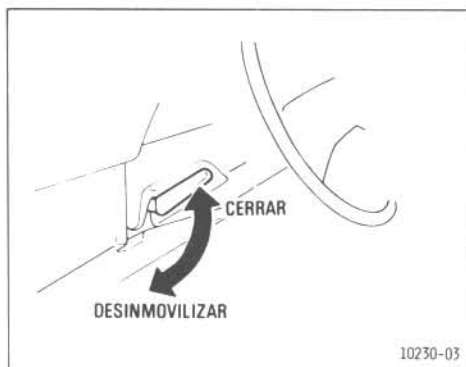

Para cambiar la altura del volante de dirección, empuje hacia abajo la palanca de desinmovilización, incline el volante de dirección hasta la altura deseada y tire de la palanca hasta su posición original.

Después de ajustar el volante de dirección, trate de moverlo de arriba abajo para asegurarse de que está bien inmovilizado en su posición.

Jamás haga este ajuste cuando el vehículo está en movimiento.

Interruptor del intermitente de emergencia

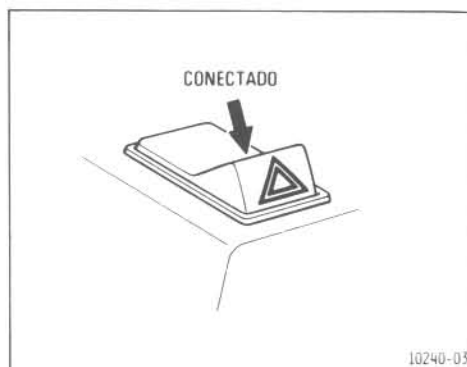

Para conectar las luces del intermitente de emergencia, empuje el botón.

Todas las luces de la señal de giro funcionarán intermitentemente. Las luces del intermitente de emergencia funcionarán con el motor en marcha o parado; tampoco necesita la llave.

Conecte los intermitentes de emergencia para avisar a otros conductores, si tiene que parar el vehículo donde pueda ser un peligro para el tráfico.

Echese todo lo posible a un lado de la carretera.

El interruptor de la luz de señal de giro no funciona cuando están encendidos los intermitentes de emergencia.

Interruptor del limpiador y lavador del parabrisas (tipo intermitente)

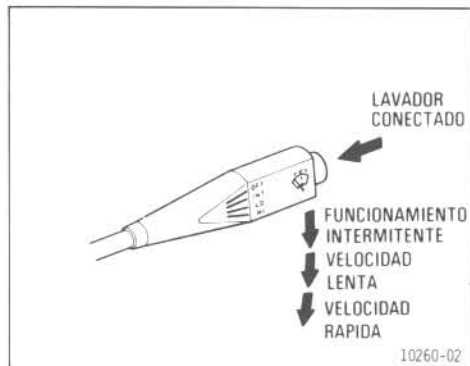

Para conectar los limpiadores, mueva la palanca. Para rociar con los lavadores, empuje el botón del extremo de la palanca.

Los limpiadores funcionarán a intervalos cuando la palanca está en la posición "INT".

No haga funcionar los limpiadores si el parabrisas está seco. Podría rayar el vidrio.

Si el lavador no funciona, compruebe si el depósito del lavador está vacío. En cuanto a la información sobre adición de fluido del lavador, vea la parte correspondiente en la Sección 6.

En tiempo frío, caliente el parabrisas con el desempañador antes de usar el lavador. Esto evitará que se forme hielo, que podría bloquear su visibilidad.

Interruptor del limpiador y lavador del parabrisas (tipo llovizna)

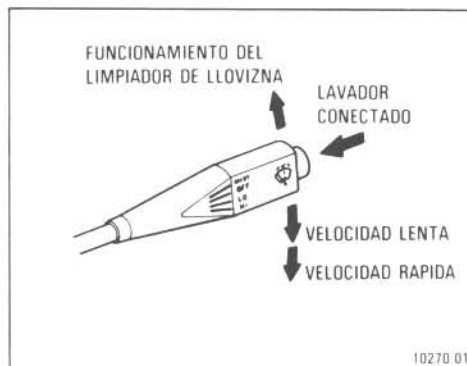

Para conectar los limpiadores, mueva la palanca. Para rociar con los lavadores, empuje el botón del extremo de la palanca.

Para limpiar una sola vez, empuje la palanca a la posición "MIST" y suéltela.

No haga funcionar los limpiadores si el parabrisas está seco. Podría rayar el vidrio.

Si el lavador no funciona, compruebe si el depósito del lavador está vacío. En cuanto a la información sobre adición de fluido del lavador, vea la parte correspondiente en la Sección 6.

En tiempo frío, caliente el parabrisas con el desempañador antes de usar el lavador. Esto evitará que se forme hielo, que podría bloquear su visibilidad.

Interruptor del limpiador y lavador de la ventanilla trasera

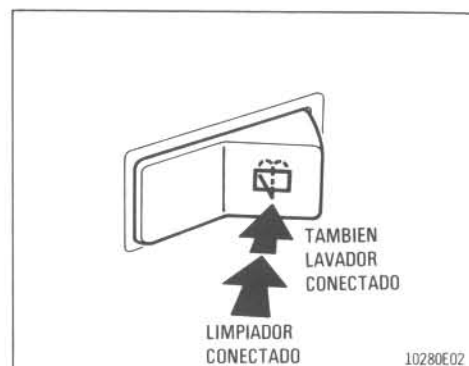

Para conectar el limpiador y el lavador traseros, empuje el interruptor.

Si el lavador no funciona, compruebe si el depósito del lavador está vacío. En cuanto a la información sobre adición de fluido del lavador, vea la parte correspondiente en la Sección 6.

Limpiador de los faros

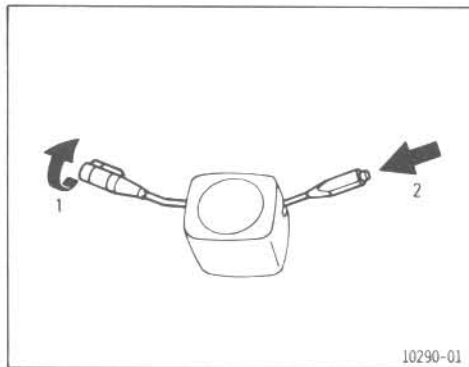

Para lanzar el fluido contra los faros, conecte el interruptor de los faros hasta el primer o segundo clic y empuje el interruptor del lavador del parabrisas dos veces sucesivamente.

Compruebe frecuentemente el nivel del fluido en el depósito translúcido del limpiador de los faros. **No conecte el limpiador de los faros con el depósito vacío.** Podría sobrecalentarse el motor del limpiador.

Use fluido del lavador del parabrisas. En cuanto a la información sobre la adición de fluido del lavador, vea la parte correspondiente en la Sección 6.

Luces de aviso y zumbador

SI UNA LUZ SE ENDIENDE
O EL ZUMBADOR SUENA...

HAGA ESTO.

- | | | |
|---|---------------|--|
| 1 | | Si el freno de estacionamiento no está aplicado, pare y compruebe. (Europa)
Suelte el freno de estacionamiento. (Otros) |
| 2 | | Pare y compruebe. |
| 3 | | Pare y compruebe. |
| 4 | | Lleve el vehículo al subdistribuidor de Toyota. |
| 5 | | Rellene el depósito. |
| 6 | DOOR | Cierre todas las puertas y la puerta posterior. |
| 7 | | Si el motor está caliente, empuje el botón. |
| 8 | FILTER | Drene el agua. |

1. Luz de aviso del sistema del freno

Esta luz tiene las funciones siguientes:

Recordatorio del freno de estacionamiento

Si esta luz está encendida, asegúrese de que el freno de estacionamiento está totalmente sin aplicar. La luz deberá apagarse.

Aviso de nivel bajo de fluido del freno (todos los modelos vendidos en Europa)

y

Aviso de vacío bajo (vehículos accionados por diesel)

Si esta luz se enciende y permanece encendida mientras está manejando, *disminuya la velocidad y échese a un lado de la carretera.* Entonces pare el vehículo con cuidado. Recuerde que la distancia de parada y el esfuerzo sobre el pedal pueden aumentar. Puede que haya algo mal en el sistema del freno. Compruebe el nivel del fluido en el depósito de reserva translúcido.

NOTA: Para asegurarse de que el freno de estacionamiento no es la causa de que la luz de aviso se haya encendido, compruebe que el freno de estacionamiento no está aplicado en absoluto.

Si el nivel del fluido del freno está bajo...

En un lugar seguro, pruebe los frenos arrancando y parando.

- Si cree que todavía funcionan correctamente, maneje **con cuidado** hasta el subdistribuidor o taller más cercano para que se los reparen. **El continuar manejando normalmente es peligroso.**

- Si los frenos no funcionan, haga que le remolquen el vehículo para que se los reparen. (En cuanto a la información sobre remolcado, vea la Sección 3).

Si el nivel del fluido del freno es correcto...

Vehículos accionados por gasolina

Haga que su subdistribuidor de Toyota le compruebe el sistema de aviso.

Vehículos accionados por diesel
(aviso de vacío bajo)

Pruebe el reforzador del freno siguiendo las instrucciones dadas en la Sección 6.

- Si cree que el reforzador del freno todavía funciona correctamente, haga que le compruebe el sistema de aviso su subdistribuidor de Toyota.
- Si el reforzador del freno no está funcionando, haga que le remolquen el vehículo para que se lo reparen. (En cuanto a la información sobre el remolcado, vea la Sección 3). **El continuar manejando es peligroso.**

2. Luz de aviso de descarga

Esta luz avisa que la batería se está descargando.

Si se enciende mientras está manejando, **pare el vehículo, desconecte el motor** y compruebe la causa. Vea primero la correa transmisora del motor (correa del alternador).

- Si está floja o rota, el alternador no cargará la batería correctamente.
- Si la correa está bien, hay un problema en alguna parte del sistema de carga.

Sin embargo, el encendido del motor continuará funcionando hasta que se descargue la batería. Desconecte el acondicionador de aire, el reforzador, la radio, etc. Y maneje directamente hasta donde esté el subdistribuidor de Toyota o el taller de reparación más próximos.

No continúe manejando si la correa transmisora del motor (correa del alternador) está rota o floja.

3. Luz de aviso de presión baja de aceite

Esta luz avisa que la presión de aceite del motor es demasiado baja.

Si funciona intermitentemente o si permanece encendida durante la marcha, **salga de la carretera hasta una zona de seguridad y pare el motor inmediatamente**. Llame a un subdistribuidor o a un taller de reparación calificado de Toyota para que le ayuden.

No maneje el vehículo — ni siquiera una manzana o cuadro — hasta que se corrija la avería. Podría arruinar el motor.

La luz puede encenderse intermitentemente alguna vez cuando el motor está **marchando en vacío** o puede encenderse brevemente después de una parada repentina. Esto no le debe preocupar si se apaga al acelerar ligeramente el motor.

La luz se puede encender cuando el nivel de aceite es demasiado bajo. No tiene por objeto indicar el nivel de aceite bajo, por lo que éste debe comprobarse usando la varilla indicadora de nivel.

4. Luz de aviso del sistema eléctrico del motor

Esta luz indica que hay una avería en alguna parte del sistema eléctrico del motor.

Si se enciende durante la marcha, haga que su subdistribuidor de Toyota le chequee el vehículo lo antes posible.

5. Luz de aviso de nivel bajo de combustible

Esta luz se enciende cuando el nivel de combustible del depósito se vacía casi completamente. Llene el depósito lo antes posible.

6. Luz de aviso de puerta abierta

Esta luz permanece encendida hasta que todas las puertas laterales y la puerta posterior están completamente cerradas.

7. Luz recordatoria del botón de la estrangulación

Esta luz se enciende cuando se conecta el interruptor de encendido y se saca el botón de la estrangulación. Si permanece encendida después de calentarse el motor, empuje el botón de la estrangulación hasta el fondo. En cuanto a la información sobre cómo usar el botón de la estrangulación, vea la Sección 2.

8. Luz de aviso y zumbador de nivel de agua del filtro de combustible (vehículos accionados por diesel)

La luz avisa que la cantidad de agua acumulada en el filtro de combustible ha alcanzado el nivel especificado.

Si se enciende, drene el agua inmediatamente. (Vea la Sección 6 en cuanto a instrucciones sobre cómo drenar el agua).

Jamás se le ocurra manejar el vehículo con la luz de aviso encendida. El continuar manejando con el agua acumulada en el filtro de combustible, deteriorará la bomba de inyección de combustible.

En los vehículos vendidos fuera de Europa, también sonará un zumbador al mismo tiempo que se enciende la luz de aviso.

Cómo comprobar todas las luces de aviso (excepto la luz de aviso de nivel bajo de combustible):

1. Aplique el freno de estacionamiento.
2. Abra una de las puertas laterales. La luz de aviso de puerta abierta deberá encenderse.
3. Cierre la puerta lateral. La luz de aviso de puerta abierta deberá apagarse.
4. Tire del botón de la estrangulación.
5. Coloque la llave de encendido en "ON", pero no ponga en marcha el motor. Deberán encenderse todas las luces de aviso, excepto la luz de aviso de puerta abierta y la de nivel bajo de combustible.

Si cualquier luz de aviso o zumbador no funciona, la bombilla está fundida o hay que arreglar el circuito. Haga que se lo comprueben lo antes posible.

Indicadores de límite de desgaste del relleno del freno

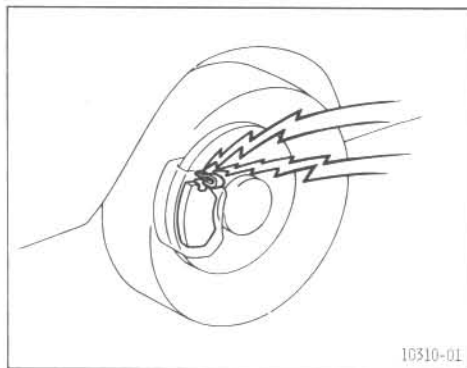

Los medidores de desgaste del relleno del freno delantero producen un ruido de aviso cuando los rellenos del freno se desgastan hasta donde se necesita recambiarlos.

Si escucha un ruido de recinamiento o raschado cuando está manejando, haga que su subdistribuidor de Toyota le chequee y recambie los rellenos del freno lo antes posible. Si los rellenos no se recambian cuando se necesita, puede producirse un deterioro en el rotor que resultaría muy caro.

Medidor de combustible (vehículos sin tacómetro)

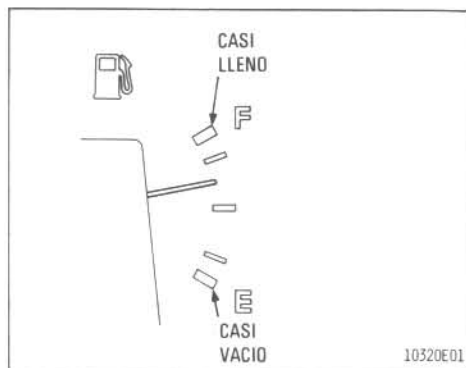

El medidor funciona cuando el interruptor de encendido está conectado, e indica la cantidad aproximada de combustible remanente en el depósito.

Es una excelente costumbre el mantener el depósito más de 1/4 lleno.

La aguja se mueve cuando se frena, se acelera o en las curvas. Esto lo causa el movimiento de combustible en el depósito.

Medidor de combustible (vehículos con tacómetro)

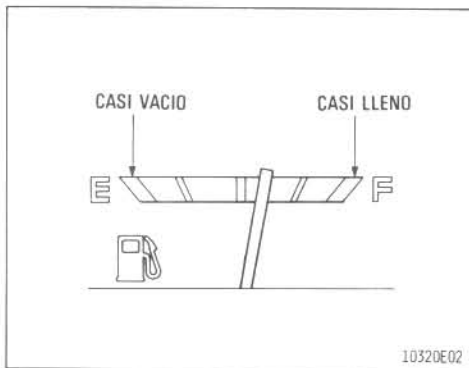

El medidor funciona cuando el interruptor de encendido está conectado, e indica la cantidad aproximada de combustible remanente en el depósito.

Es una excelente costumbre el mantener el depósito más de 1/4 lleno.

La aguja de este medidor de combustible en del tipo no retornable, es decir, que se detiene en la posición indicada de nivel de combustible, cualquiera que sea la del interruptor de encendido.

Termómetro del motor

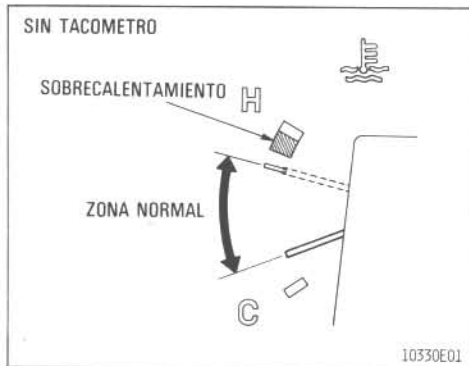

El termómetro indica la temperatura del líquido refrigerante del motor cuando el interruptor de encendido está en "ON" (conectado). La temperatura de funcionamiento del motor variará con los cambios del tiempo y la carga del motor.

Si la aguja señala la zona roja o más arriba, pare el vehículo y deje que el motor se enfríe.

Su vehículo se puede sobrecalentar durante condiciones de manejo severas, tales como:

1. Subir una cuesta larga en un día caluroso.
2. Reducir la velocidad o parar después de marchar a gran velocidad.
3. Marchar en vacío durante un largo periodo de tiempo con el acondicionador de aire en un tráfico continuo de parar y seguir.
4. Arrastre de un remolque.

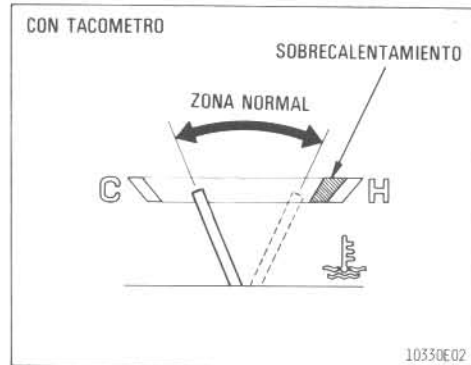

5. Arrastre del motor cuando se maneja lentamente en un engranaje alto.

No saque el termostato del sistema de enfriamiento del motor ya que podría sobrecalentarse el motor. El termostato está destinado a controlar el flujo de refrigerante con el fin de mantener la temperatura del motor dentro de la zona de funcionamiento especificada.

No continúe manejando con el motor sobrecalentado. Vea "Si su vehículo se sobrecalienta" en la Sección 3.

Odómetro y medidor de viaje

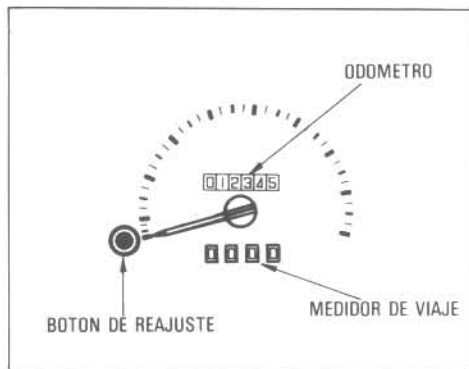

El odómetro registra la distancia total que se ha manejado el vehículo. El medidor de viaje se puede ajustar a cero para registrar la distancia de cada viaje. Para reajustarlo, apriete el botón y suéltelo.

Los dígitos negros con fondo blanco indican décimas de kilómetro o milla.

Tacómetro



El tacómetro indica la velocidad del motor en miles de rpm (revoluciones por minuto). Úselo mientras maneja para seleccionar los puntos de cambio correctos y para evitar el arrastre y la sobreaceleración del motor.

Si se maneja con el motor marchando demasiado rápido, se desgasta en exceso el motor y disminuye la economía de combustible. Recuerde que en la mayoría de los casos, cuanto más lenta es la velocidad del motor, mayor es la economía de combustible.

Podría causar una avería en el motor si la aguja pasase a la zona roja.

Monitor de economía

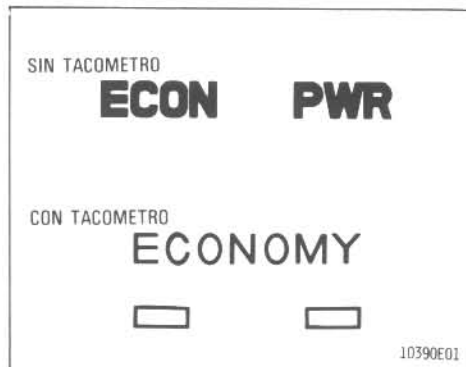

El monitor de economía le mantiene informado sobre la economía de combustible mediante el cambio de color. Para lograr la economía óptima de combustible, trate de que esté en el verde.

Un color ámbar indica consumo de combustible mayor. El acelerar lenta y suavemente lo mantendrá en el verde.

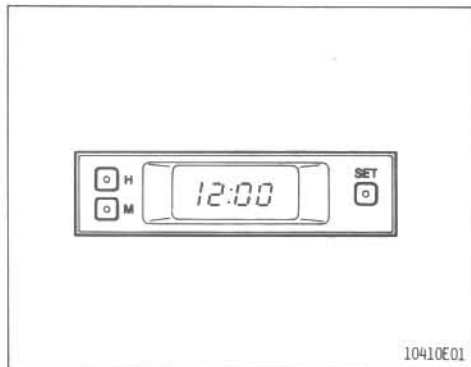

El reloj indica la hora cuando la llave de encendido está en la posición "ON" o en la "ACC".

Cuando se encienden las luces de cola, se reducirá la brillantez de la indicación de la hora.

Para reajustar las horas, apriete el botón marcado "H".

Para reajustar los minutos, apriete el botón marcado "M".

Para poner el reloj en la hora en punto, apriete el botón marcado "SET". Por ejemplo, si se aprieta el botón cuando marca entre la 1:01 y la 1:29, la hora cambiará a la 1:00. Si marca entre la 1:30 y la 1:59, la hora cambiará a las 2:00.

Una vez que se desconecta la energía eléctrica del reloj, la hora vuelve automáticamente a la una (1:00).

Control de las luces del panel instrumental

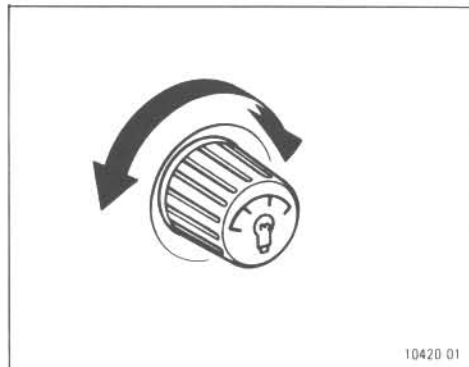

Para ajustar la intensidad de las luces del panel instrumental, gire el botón.

Interruptor del desempañador de la ventanilla posterior (excepto motor 1C para Europa)

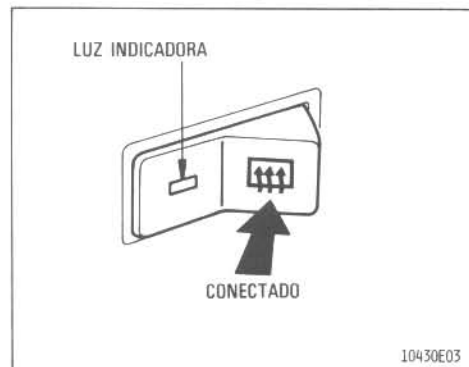

Para conectar el desempañador eléctrico, apriete el interruptor.

Los alambres térmicos delgados que hay en el interior de la ventanilla posterior, limpiarán rápidamente el cristal.

Uselo solamente cuando el motor está en marcha.

Cuando se haya desempañado el vidrio, desconéctelo. El usarlo continuamente puede descargar la batería, especialmente en tráfico de paradas y arranques continuos. El objetivo del desempañador no es secar el agua de lluvia ni retirar la nieve.

Cuando limpie el interior de la ventanilla posterior, tenga cuidado de no rayar o deteriorar los alambres térmicos.

Interruptor del desempañador de la ventanilla posterior (motor 1C para Europa)



Para conectar el desempañador eléctrico, empuje el interruptor.

Los alambres térmicos delgados que hay en el interior de la ventanilla posterior, limpiarán rápidamente el cristal.

Cuando se haya desempañado el vidrio, desconéctelo. El usarlo continuamente puede descargar la batería, especialmente en tráfico de paradas y arranques continuos. El objetivo del desempañador no es secar el agua de lluvia ni derretir la nieve.

Cuando limpie el interior de la ventanilla posterior, tenga cuidado de no rayar o deteriorar los alambres térmicos.

Interruptor de las luces antiniebla traseras

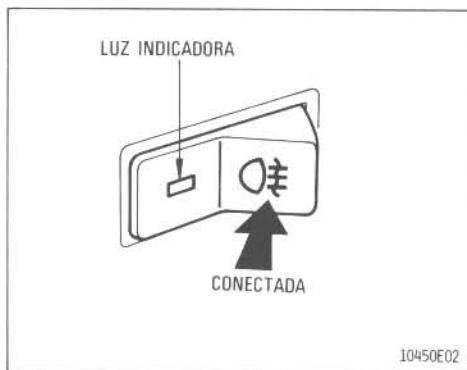

Para encender las luces antiniebla traseras, empuje el interruptor. Se encenderán cuando se conecten los faros.

Encendedor de cigarrillos y cenicero

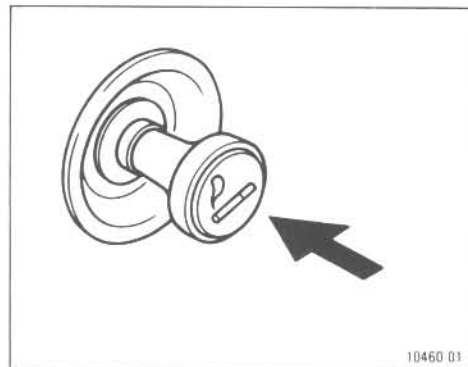

Empuje el encendedor de cigarrillos hacia adentro, presionando. Cuando se caliente, saldrá automáticamente, preparado para usarlo.

Si el motor no está en marcha, la llave debe estar en la posición "ACC".

No tenga metido el encendedor cuando ya esté caliente.

Después de usar el cenicero, empújelo de nuevo completamente hacia adentro. Si no lo hace así, el cigarrillo que esté semiencendido puede quemar las colillas que haya, causando un incendio.

Use un encendedor de cigarrillos genuino de Toyota o equivalente, en caso de reemplazarlo por otro.

Interruptor del calefactor del asiento

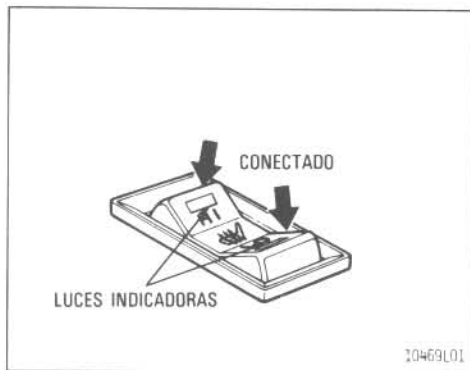

Para conectar el calefactor del asiento del conductor, empuje el interruptor a "HI" (temperatura de calefacción alta) o "LO" (temperatura de calefacción baja).

Uselo solamente cuando el motor está en marcha.

Controles del calefactor

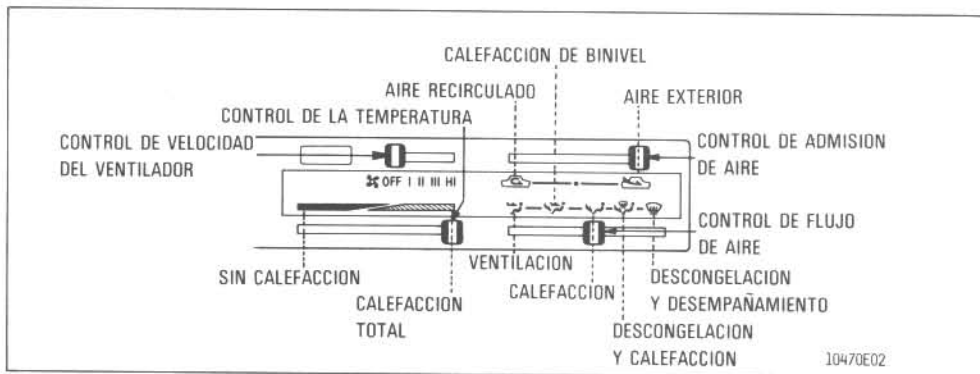

El accionamiento de estos cuatro controles es sencillo:

- El **control de admisión de aire** se usa para seleccionar el aire exterior o el recirculado.
- El **control de flujo de aire** se usa para seleccionar la salida del flujo de aire (al piso, a las rejillas de ventilación del tablero, o al parabrisas).
- El **control de la temperatura** se usa para ajustar la temperatura.
- El **control de velocidad del ventilador** se usa para conectar y desconectar el ventilador y para seleccionar una de sus cuatro velocidades.

CALEFACCION

- Mueva el **control de admisión de aire** a la posición de AIRE EXTERIOR para calefacción *normal*, o la posición intermedia para una calefacción más *rápida*. Para obtener resultados rápidos, mueva el control a la posición de AIRE RECIRCULADO. Recuerde, sin embargo, que cuanto mayor es la rapidez, mayor es la facilidad con que se empañan las ventanillas.
- Mueva el **control de flujo de aire** a la posición CALEFACCION. Así se dirige la mayor parte del aire a las salidas del piso. Cuando la temperatura del aire exterior es baja y las ventanillas se empañan con facilidad, mueva el control a la posición DESCONGELACION Y CALEFACCION.

- Ajuste el **control de la temperatura** a la más confortable. La posición CALEFACCION TOTAL, proporciona la calefacción máxima.
- Conecte el **control de velocidad del ventilador**.

CALEFACCION DE BINIVEL

Es una de las formas de ajustar el calefactor, en la que existe una diferencia de temperatura entre el aire procedente de las salidas del tablero y el de las salidas del piso.

- Mueva el **control de admisión de aire** a la posición de AIRE EXTERIOR.
- Mueva el **control de flujo de aire** a la posición de CALEFACCION DE BINIVEL. Así se distribuye el flujo de aire entre las rejillas del tablero y las de salida del piso, siendo la temperatura del aire que sale por las del piso ligeramente más alta que la que sale por las rejillas del tablero. La temperatura varía según se haya ajustado.
- Ajuste el **control de la temperatura** a la más confortable.
- Conecte el **control de velocidad del ventilador**.

VENTILACION

- Mueva el **control de admisión de aire** a la posición de AIRE EXTERIOR.
- Mueva el **control de flujo de aire** a la posición de VENTILACION. Así se dirige todo el aire a las rejillas del tablero
- Ajuste el **control de la temperatura** a la más confortable

- Conecte el **control de velocidad del ventilador**.

DESCONGELACION O DESEMPAÑAMIENTO

- Mueva el **control de admisión de aire** a la posición de AIRE EXTERIOR.
- Mueva el **control de flujo de aire** a la posición de DESCONGELACION. Así se dirige la mayor parte del aire al parabrisas. En los vehículos con salidas laterales de descongelación, el aire fluye también a las ventanillas laterales.
- Mueva el **control de la temperatura** al centro o a la posición CALEFACCION TOTAL. La posición CALEFACCION TOTAL proporciona resultados más rápidos.
- Coloque el **control de velocidad del ventilador** en alta velocidad. Una vez que el parabrisas esté limpio, la velocidad del ventilador y la temperatura del calefactor se pueden reducir.

SUGERENCIAS DE FUNCIONAMIENTO

- Asegúrese de que las rejillas de admisión de aire delante del parabrisas no están bloqueadas por hojas o por cualquier otro tipo de obstrucción.
- Cuando maneje por carreteras polvorientas, coloque el control de admisión de aire en la posición de AIRE RECIRCULADO para evitar que entre el aire exterior.

Controles del acondicionador de aire

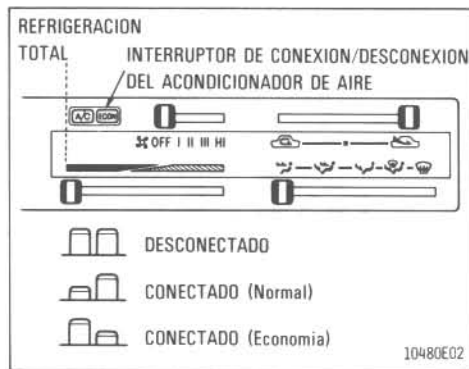

Interruptor de conexión-desconexión del acondicionador de aire

Este es el único control visible añadido al calefactor cuando su vehículo está equipado con acondicionador de aire. Para que funcione más económicamente, empuje del todo el interruptor "ECON" (luz "ECON" encendida). Para obtener una eficiencia de enfriamiento mayor, empuje del todo el interruptor "A/C" (luz de "A/C" encendida). Al empujar el interruptor apagado hasta la mitad, se desconecta el sistema.

Si se enciende la luz indicadora, póngase en contacto con su subdistribuidor de Toyota lo antes posible. La correa transmisora puede haberse deslizado fuera de su lugar o puede haber una avería en el compresor. Cuando ocurre esto, el acondicionador de aire se desconecta automáticamente para evitar deteriorar la correa transmisora.

REFRIGERACION

- Conecte el **interruptor de conexión-desconexión del acondicionador de aire**, empujándolo.
- Mueva el **control de admisión de aire** a la posición de AIRE EXTERIOR para una refrigeración *normal* o a la posición de AIRE RECIRCULADO para una refrigeración más *rápida*.
- Mueva el **control de flujo de aire** a la posición de VENTILACION.
- Ajuste el **control de la temperatura** a la más confortable. La posición REFRIGERACION TOTAL proporciona la refrigeración máxima.
- Conecte el **control de velocidad del ventilador**. La velocidad media o alta es mejor.

CALEFACCION DESHUMIDIFICADA

- Conecte el **interruptor de conexión-desconexión del acondicionador de aire**, empujándolo.
- Mueva el **control de admisión de aire** a la posición de AIRE EXTERIOR.
- Mueva el **control de flujo de aire** a la posición de CALEFACCION.
- Conecte el **control de velocidad del ventilador**. La velocidad media o alta es mejor.
- Ajuste el **control de la temperatura** a la más confortable.

VENTILACION (SIN REFRIGERACION), CALEFACCION, DESCONGELACION O DESEMPAÑAMIENTO

- Desconecte el **interruptor de conexión-desconexión del acondicionador de aire**, empujándolo.
- Use todos los controles de la misma manera que se describe en "Controles del calefactor".

SUGERENCIAS DE FUNCIONAMIENTO

- Después de estacionar bajo el sol, maneje durante unos minutos con las ventanillas abiertas. Cuando se haya disipado el exceso de calor, cierre las ventanillas para que no entre el aire caliente.
- Para una eficiencia de refrigeración óptima, mantenga las ventanillas cerradas.
- Mueva el control de admisión de aire a la posición de AIRE EXTERIOR para el acondicionamiento de aire normal. Para una refrigeración máxima, coloque el control en la posición de AIRE RECIRCULADO. Sin embargo, como esto no permite que el aire exterior entre en el vehículo, mueva el control a la posición de AIRE EXTERIOR de vez en cuando para cambiar el aire del interior del vehículo.
- En clima muy húmedo, no coloque el control de flujo de aire en la posición de DESCONGELACION durante el enfriamiento. La diferencia entre la temperatura del aire exterior y la del parabrisas podría empañar la superficie exterior del parabrisas, bloqueándole la visibilidad.

- Cuando maneje en cuestas arriba largas, la carga adicional del acondicionador de aire puede causar sobrecalentamiento del motor. Observe atentamente el termómetro del motor. Si el medidor indica sobrecalentamiento, desconecte el acondicionador de aire.
- Vea también "Sugerencias de funcionamiento" en "Controles del calefactor".

Controles del ventilador reforzador

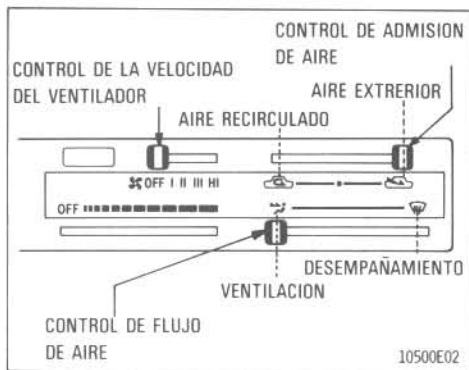

El accionamiento de estos tres controles es sencillo:

- El **control de flujo de aire** se usa para seleccionar la salida del flujo de aire (a las rejillas de ventilación del tablero, o al parabrisas).
- El **control de admisión de aire** se usa para seleccionar el aire exterior o el recirculado.
- El **control de velocidad del ventilador** se usa para conectar y desconectar el ventilador y seleccionar una de sus cuatro velocidades.

VENTILACION

- Mueva el **control de admisión de aire** a la posición de AIRE EXTERIOR.
- Mueva el **control de flujo de aire** a la posición de VENTILACION.
- Conecte el **control de velocidad del ventilador**.

DESEMPAÑAMIENTO

- Mueva el **control de admisión de aire** a la posición de AIRE EXTERIOR.
- Mueva el **control de flujo de aire** a la posición de DESEMPAÑAMIENTO.
- Conecte el **control de velocidad del ventilador**.

SUGERENCIAS DE FUNCIONAMIENTO

- Asegúrese de que las rejillas de admisión de aire delante del parabrisas no están bloqueadas por hojas o por cualquier otro tipo de obstrucción.
- Cuando maneje por carreteras polvorientas, mantenga el control de admisión de aire en la posición de AIRE RECIRCULADO para evitar que entre el aire exterior.

Controles del enfriador

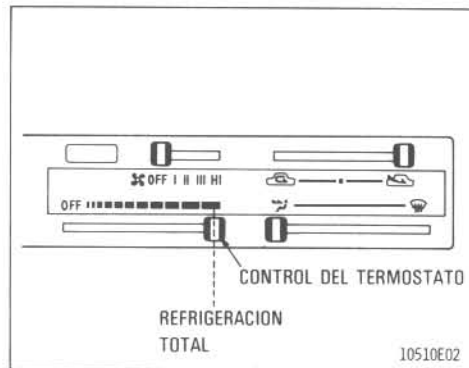

Control del termostato

Este es el único control visible añadido al ventilador cuando su vehículo está equipado con enfriador.

El control del termostato se usa para conectar y desconectar el sistema y para controlar la temperatura del aire enfriado.

ENFRIAMIENTO

- Mueva el **control de admisión de aire** a la posición de AIRE EXTERIOR para el enfriamiento *normal* o a la posición de AIRE RECIRCULADO para un enfriamiento más *rápido*.
- Mueva el **control de flujo de aire** a la posición de VENTILACION.
- Conecte el **control de velocidad del ventilador**. La velocidad media o alta es la mejor.

www.DataSheet4U.com

- Ajuste el **control del termostato** a la posición más confortable.

VENTILACION (SIN ENFRIAMIENTO)

- Gire el **control del termostato** a la posición "OFF", para desconectarlo.
- Use los otros controles de la misma manera que se describe en "Controles del ventilador reforzador".

DESEMPAÑAMIENTO

- Ajuste el **control del termostato** a la posición más confortable.
- Use los otros controles de la misma manera que se describe en "Controles del ventilador reforzador".

SUGERENCIAS DE FUNCIONAMIENTO

Ver las "Sugerencias de funcionamiento" en "Controles del acondicionador de aire".

Rejillas de ventilación del tablero

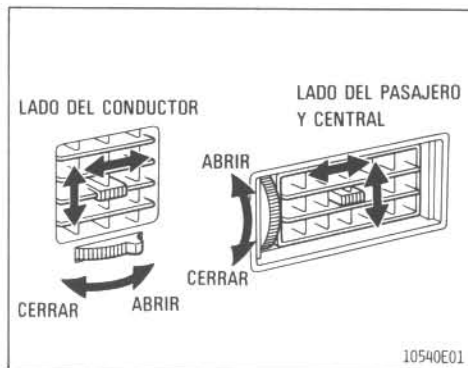

Las rejillas de ventilación del tablero se pueden abrir o cerrar como se muestra.

Radio—

Puede escuchar la radio cuando la llave de encendido está en "ON" o en "ACC". Sin embargo, si el motor no está en marcha, la llave debe estar en la posición "ACC".

Para lograr una mejor recepción, ajuste la longitud de la antena. En general, una longitud corta es mejor en las grandes ciudades y una antena totalmente extendida es mejor para la recepción a distancia.

Las emisoras de FM tienen un alcance de 40 kms. (25 millas). Cuando se aleje de una emisora, tendrá que sintonizar más finamente la radio y aumentar el volumen al tiempo que la emisora se debilita. Como la FM usa una señal de línea visual, los edificios altos o las colinas pueden a veces interceptar la recepción. Estas son características normales de la recepción de FM y no indican ningún problema con la radio en sí.

Radio AM

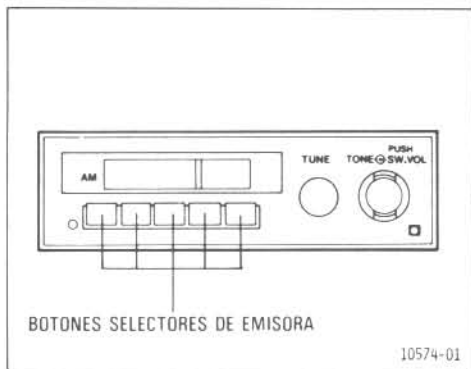

Empuje el botón "SW.VOL" para conectar la radio y sintonice la emisora deseada con el botón "TUNE".

Para dejar seleccionadas las emisoras con los botones selectores:

1. Tire de un botón de selección hacia afuera del todo.
2. Sintonice la emisora deseada.
3. Empuje el botón hasta el fondo.
4. Repita esta operación para los demás botones.

Para ajustar el volumen, gire el botón "SW VOL".

Para ajustar el tono, gire el botón "TONE".

Para desconectar la radio, vuelva a empujar el botón "SW.VOL".

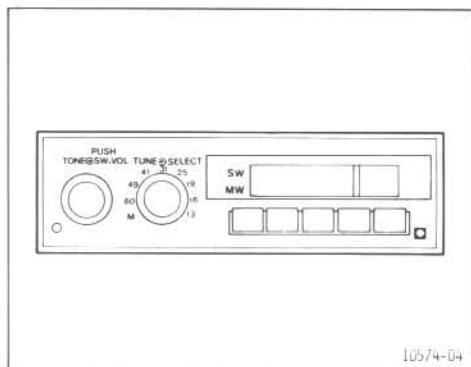

En la radio de banda múltiple, gire el botón "SELECT" del todo hacia la izquierda para recibir las emisiones de onda media. Luego gire el botón "SELECT", colocándolo en el lugar de onda corta adecuado, para recibir las emisiones de onda corta.

Los demás controles son los mismos que los de la radio AM.

Los botones selectores de emisora se pueden usar para seleccionar de antemano las emisoras de una sola onda a la vez.

Radio AM-FM

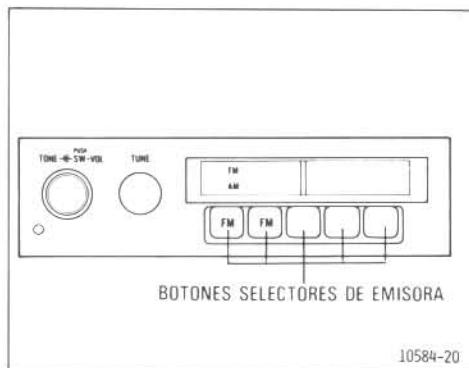

Para recibir emisiones de FM, empuje uno de los botones selectores de emisora marcados "FM". Para recibir emisiones de AM, empuje uno de los botones que no están marcados.

Los demás controles son los mismos que los de la radio AM.

TIPO A

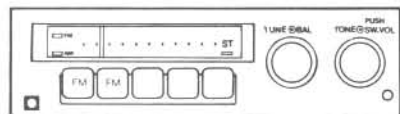

10584-23

En la radio AM-FM múltiplex, la recepción cambiará automáticamente a estereofónica cuando se esté recibiendo una emisión FM estereofónica. Al mismo tiempo, se encenderá la luz "ST".

Si la emisión estereofónica se debilita con mucha estática, la radio cambiará automáticamente a recepción monoaural.

Para equilibrar el sonido entre los altavoces derecho e izquierdo, gire el botón "BAL".

Los demás controles son los mismos que los de la radio AM-FM.

TIPO B

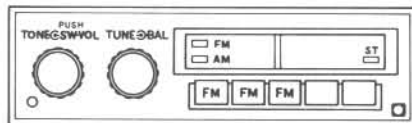

10584-16

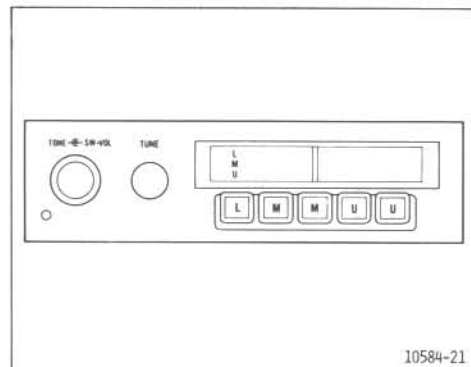

10584-21

En la radio AM-FM de tres bandas, gire el botón "SW.VOL" hacia la derecha para conectarla y empuje el botón selector de emisora marcado "L" para recibir las emisiones de onda larga. Para recibir las emisiones de onda media, empuje uno de los botones selectores de emisora marcados "M". Para recibir las emisiones de FM, empuje uno de los botones selectores de emisora marcados "U".

Para desconectar la radio, gire el botón "SW.VOL" del todo hacia la izquierda.

Los demás controles son los mismos que los de la radio AM-FM.

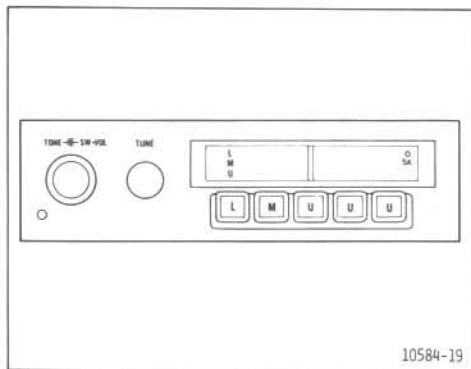

10584-19

En la radio AM-FM de tres bandas con indicador "SK", empuje el botón selector de emisora marcado "U" de color naranja para sintonizar rápidamente emisoras de FM que transmiten ARI (información sobre el tráfico).

Sólo se pueden escuchar emisoras ARI. El indicador "SK" se enciende solamente cuando se están sintonizando emisoras que transmiten ARI.

Recomendamos, por tanto, que el botón selector de emisora marcado "U" de color naranja se preseleccione para una de estas emisoras.

Los demás controles son los mismos que los de la radio AM-FM de tres bandas.

Radio AM-FM de tres bandas con tocacintas de cassettes

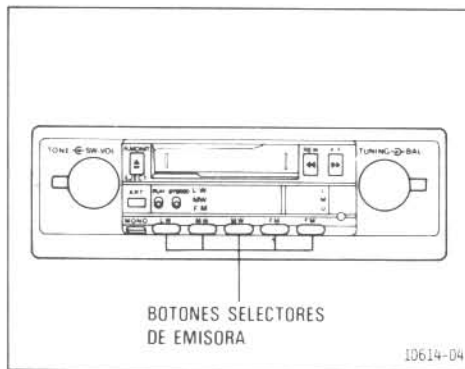

10614-04

Empuje el botón "SW.VOL" para conectar la radio y sintonice la emisora deseada con el botón "TUNING". Para recibir emisión de onda larga, empuje el botón selector de emisora marcado "LW". Para recibir emisiones de onda media, empuje uno de los botones selectores de emisora marcados "MW". Para recibir emisiones de FM, empuje uno de los botones selectores de emisora marcados "FM".

Para recibir una emisión estereofónica de FM, deje sacado el botón marcado "MONO". La luz "STEREO" se encenderá cuando se esté recibiendo una emisión estereofónica. Si la emisión estereofónica se debilita con mucha estática, apriete el botón marcado "MONO" para la recepción monoaural.

Para dejar seleccionadas las emisoras con los botones selectores:

1. Tire de un botón de selección hacia afuera del todo.
2. Sintonice la emisora deseada.
3. Empuje el botón hasta el fondo.
4. Repita esta operación para los demás botones.

Para ajustar el volumen, gire el botón "SW.VOL".

Para ajustar el tono, gire el botón "TONE".

Para equilibrar el sonido entre los altavoces derecho e izquierdo, gire el botón "BAL".

Para desconectar la radio, vuelva a empujar el botón "SW.VOL".

Para escuchar una cassette basta con insertarla con el lado de la cinta hacia la derecha, en el compartimiento, hasta el fondo.

De esta manera, se conecta automáticamente el tocacintas y se desconecta la radio. El tocacintas se desconectará por sí mismo al final de la cinta y la radio continuará tocando automáticamente.

Para el avance rápido o el rebobinado de la cinta, empuje el botón "FF" o "REW", respectivamente. Para detener el movimiento de la cinta, en el avance o en el rebobinado, empuje ligeramente el botón opuesto. La cinta continuará tocando.

Para sacar la cassette, empuje el botón "EJECT" hasta el fondo.

Para cambiar al otro lado de la cinta, saque la cassette, dele la vuelta (extremo a extremo) y vuélvalo a meter.

Para detener momentáneamente la cinta y escuchar la radio, apriete ligeramente el botón marcado "R.MONIT". Para escuchar la cinta de nuevo, vuelva a apretar el botón.

Para rebobinar la cinta y escucharla de nuevo desde el principio cuando ha llegado al final, empuje el botón marcado "R.MONIT" dos veces sucesivamente.

Para ajustar el tocacintas de tal manera que la cinta se rebobine al final y vuelva a tocar de nuevo desde el principio, empuje el botón marcado "ART". Si lo vuelve a empujar, se cancelará.

Tocacintas de cassettes

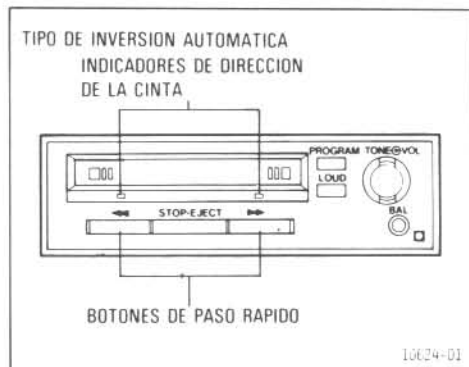

Tipo de inversion automática: Para que toque una cassette, basta con insertarla en el compartimiento hasta el fondo.

De esta manera se conecta automáticamente la cinta y se desconecta la radio. El tocacintas cambiará automáticamente la dirección al final de la cinta para tocar el otro canal.

Para el avance rápido o el rebobinado de la cinta, primero observe la dirección en que está avanzando la cinta en el indicador de dirección. Luego empuje uno de los botones de paso rápido para la dirección deseada. Para detener el movimiento de avance rápido o de rebobinado, empuje ligeramente el botón "STOP.EJECT". La cinta continuará tocando.

Para cambiar al otro lado de la cinta, empuje el botón "PROGRAM".

Para sacar la cassette, empuje el botón "STOP.EJECT" hasta el fondo.

Para ajustar el volumen, gire el botón "VOL".

Para equilibrar el sonido entre los altavoces derecho e izquierdo, gire el botón "BAL".

Para ajustar el tono, gire el botón "TONE".

Para lograr una mejor claridad sonora, en volúmenes de escucha bajos, empuje el botón marcado "LOUD". Este realizará los tonos altos y bajos para acomodarlos al oído humano que tiene la tendencia natural de oír menos los sonidos graves y agudos. Vuélvalo a empujar para cancelarlo.

TIPO DE EXPULSION AUTOMATICA

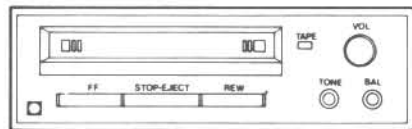

10624-12

Tipo de expulsión automática: La cassette automáticamente saltará al final de la cinta. Excepto para los controles siguientes, la manipulación de este tocacintas es la misma que para el tipo de inversión automática.

Para el avance rápido o el rebobinado de la cinta, empuje el botón "FF" o "REW", respectivamente. Para detener el avance rápido o el rebobinado, empuje ligeramente el botón "STOP.EJECT". La cinta continuará tocando.

Para cambiar al otro lado de la cinta, saque la cassette, dele la vuelta (extremo a extremo) y vuélvalo a meter.

Freno de estacionamiento

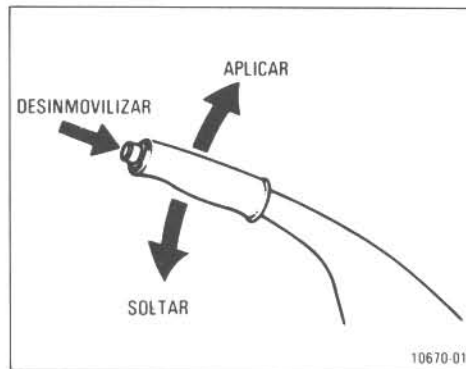

10670-01

Para aplicarlo: Tire de la palanca hacia arriba. **Para soltarlo:** Tire hacia arriba ligeramente, presione el botón con el pulgar y bájela.

Antes de salir del vehículo, *aplique firmemente el freno de estacionamiento*. Para más fuerza de frenado, apriete primero el pedal del freno y sujetándolo aplique el freno de estacionamiento.

Antes de manejar, asegúrese de que ha desenganchado totalmente la palanca del freno de estacionamiento y de que la luz de aviso del sistema del freno está apagada.

Botón de la estrangulación

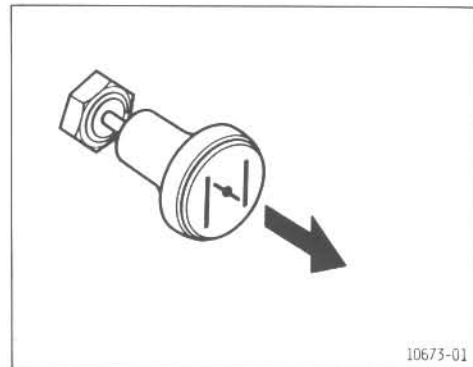

10673-01

Tire del botón de la estrangulación, sacándolo del todo, cuando arranque el motor si está frío. Esto suministra una mezcla más rica de aire-combustible para arrancar el motor con mayor facilidad. En cuanto a las sugerencias de arranque, vea la Sección 2.

No se olvide de volver a empujar el botón de la estrangulación, metiéndolo en cuanto se haya calentado el motor.

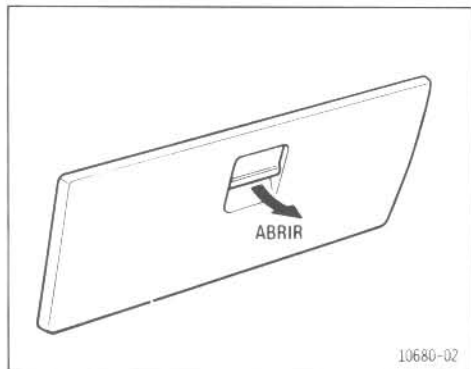

Para abrir la tapa de la guantera, tire de la palanca.

Para reducir las probabilidades de herirse en caso de accidente o de una parada repentina, tenga siempre la tapa cerrada cuando maneje.

Control remoto del espejo retrovisor ajustado manualmente

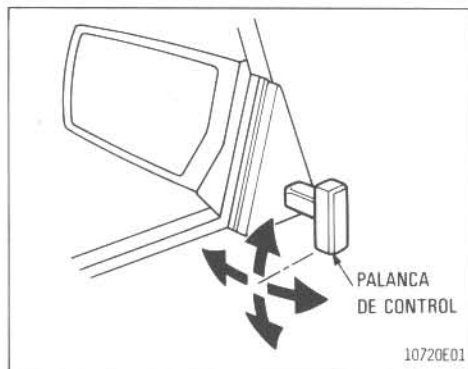

Para ajustar el espejo retrovisor, basta con mover la palanca de control.

Si el hielo interfiere con el movimiento del espejo, no accione el control ni rasque la superficie del espejo. Use un deshelador pulverizador para liberar el espejo.

Espejo retrovisor diurno/nocturno

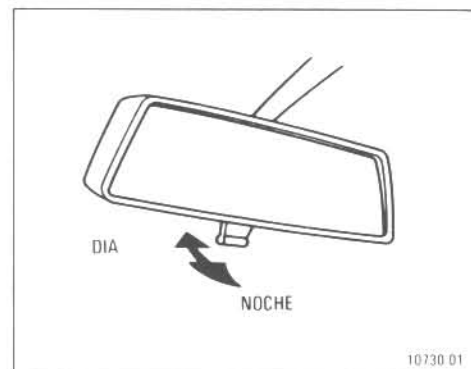

Tire de la palanca hacia atrás para reducir el destello de los faros del vehículo que va detrás cuando maneje por la noche.

Antes de ajustar el espejo a la posición de mayor claridad, empuje la palanca de cambio día/noche hacia adelante (posición de manejo por el día).

Recuerde que reduciendo el destello también reduce la claridad de su visibilidad hacia atrás.

Luz interior

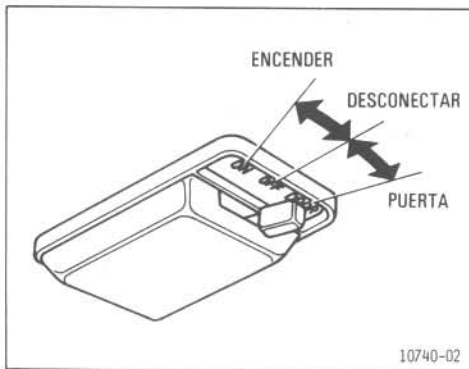

Para encender la luz interior, deslice el interruptor.

Con el interruptor en la posición "DOOR", la luz se enciende cuando se abre cualquiera de las puertas.

Luz personal

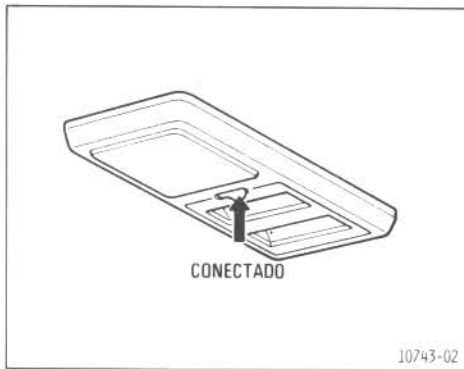

Para encender la luz personal, empuje el interruptor.

Luz del compartimiento de equipajes

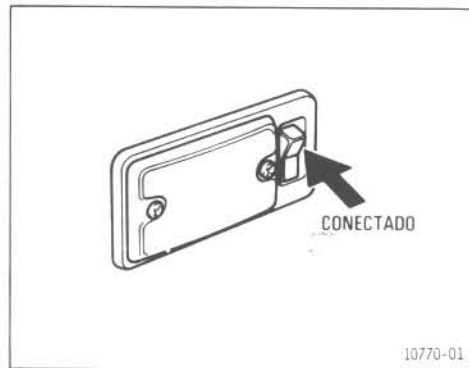

Para encender la luz del compartimiento de equipajes, abra la puerta posterior y empuje el interruptor. Al cerrar la puerta posterior se apaga la luz.

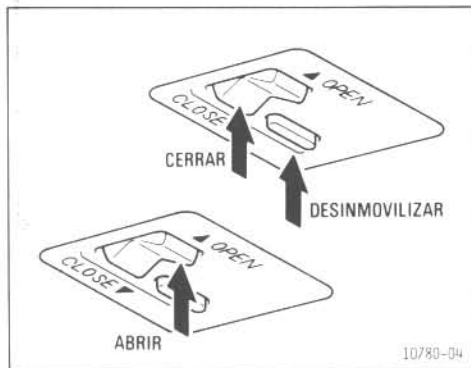

Para abrir el techo solar, empuje el interruptor en el lado "OPEN". Para cerrarlo, empuje el interruptor en el lado de "CLOSE", al mismo tiempo que empuja también el botón de inmovilización.

El techo solar se moverá cuando se está empujando el interruptor y se parará al soltarlo.

Puede abrir el techo solar en cualquier posición. *No saque la cabeza, los brazos, etc. por la abertura cuando el vehículo esté en movimiento.*

No se siente encima del vehículo alrededor de la abertura.

Si el techo solar no se cierra, vea en la Sección 3 la información relativa a emergencias.

Asiento trasero plegable (sólo respaldo)

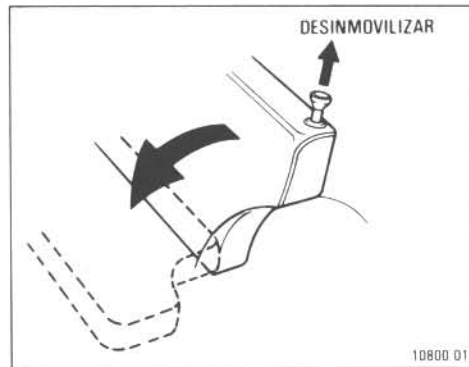

Desenganche el respaldo y pliéguelo.

Si lo desea, puede plegar cada respaldo por separado.

Cuando vuelva el respaldo a la posición vertical, asegúrese de que está bien enganchado empujando hacia adelante y hacia atrás la parte superior del respaldo.

No permita nunca que nadie vaya en la zona destinada a la carga. No es para pasajeros. Podrían herirse al frenar repentinamente.

Para evitar que el equipaje o los paquetes se echen hacia adelante al frenar, no coloque nada en la zona destinada a la carga que sobresalga por encima del respaldos.

Asiento trasero plegable (respaldo y cojín inferior)

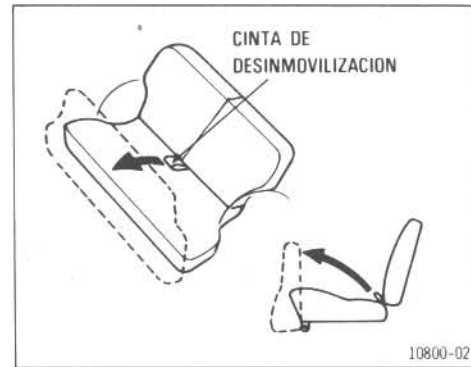

1. Levante la parte del mullido inferior del asiento tirando de la cinta de desinmovilización.

Está abisagrada en el borde delantero; basta con levantarla.

Cuando vuelva a colocar el mullido inferior en su lugar, empuje el externo del mullido inferior en el lado de desinmovilización y asegúrese de que está bien inmovilizado, tirando del borde del mullido cerca de la cinta de desinmovilización.

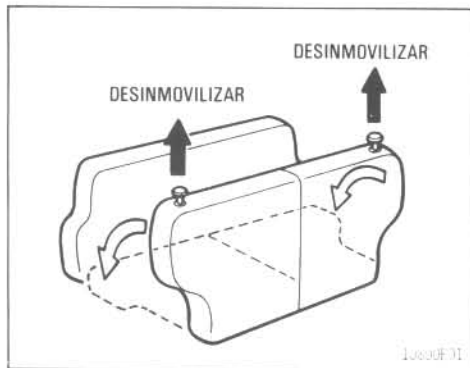

2. Desenganche el respaldo, y pliéguelo.

Si lo desea, puede plegar cada respaldo por separado.

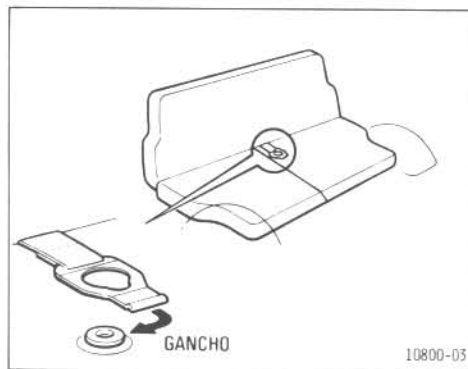

3. Después de plegar el respaldo hacia abajo, enganche la banda en la lengüeta del lado inverso del respaldo.

Cuando vuelva el respaldo a la posición vertical, asegúrese de que está bien enganchado empujando hacia adelante y hacia atrás la parte superior del respaldo, y de que los cinturones de seguridad están en su posición.

No permita nunca que nadie vaya en la zona destinada a la carga. No es para pasajeros. Podrían herirse al frenar repentinamente.

Para evitar que el equipaje o los paquetes se echen hacia adelante al frenar, no coloque nada en la zona destinada a la carga que sobresalga por encima del respaldos.

Abridor de la tapa del portaequipajes

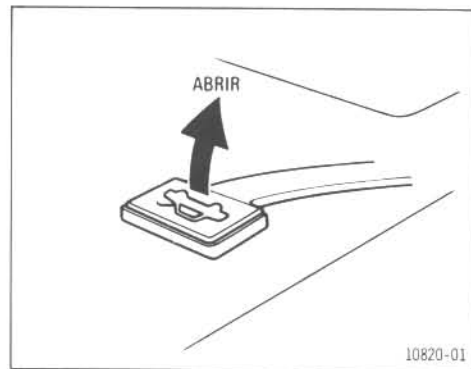

Para abrir la tapa del portaequipajes desde el asiento del conductor, tire hacia arriba de la palanca.

El sistema del abridor de la tapa del portaequipajes se puede cancelar girando la llave del portaequipajes hacia la izquierda. Haga esto cuando deje el vehículo estacionado, para proteger lo que haya en el portaequipajes.

www.DataSheet4U.com

Tapa del portaequipajes (vehículos sin abridor de la tapa del portaequipajes)

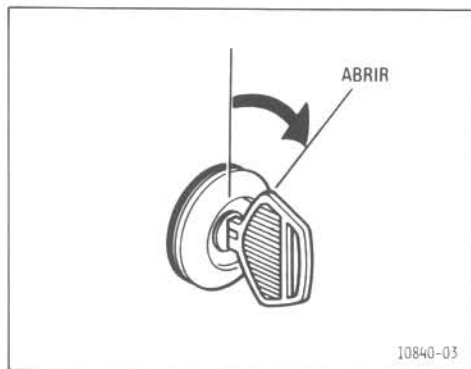

Para abrir la tapa del portaequipajes, inserte la llave y gírela hacia la derecha.

Para cerrar la tapa del portaequipajes, bájela y apriete sobre ella. *Después de cerrarla, trate de tirar hacia arriba para asegurarse de que está bien cerrada.*

Mantenga la tapa del portaequipajes cerrada durante la marcha. Así se evita que los gases del escape entren en el vehículo.

Tapa del portaequipajes (vehículos con abridor de la tapa del portaequipajes)

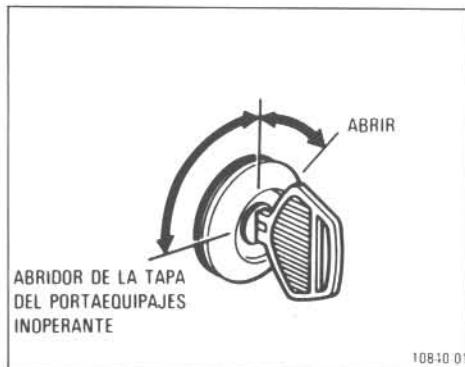

Para abrir la tapa del portaequipajes, inserte la llave y gírela hacia la derecha.

Para cerrar la tapa del portaequipajes, bájela y apriete sobre ella. *Después de cerrarla, trate de tirar hacia arriba para asegurarse de que está bien cerrada.*

Si gira la llave del todo hacia la izquierda, después de encajar la tapa del portaequipajes, no funcionará el abridor de la tapa del portaequipajes. Haga esto cuando deje el vehículo estacionado, para proteger lo que haya en el portaequipajes.

Mantenga la tapa del portaequipajes cerrada durante la marcha. Así se evita que los gases del escape entren en el vehículo.

Abridor de la puerta posterior

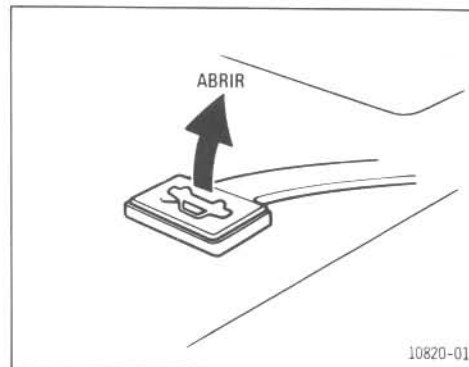

Para abrir la puerta posterior desde el asiento del conductor, tire de la palanca hacia arriba.

Puerta posterior

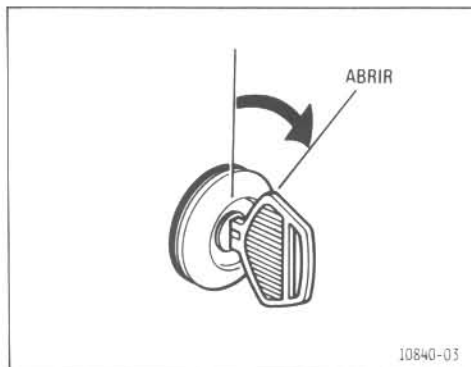

Para abrir la puerta posterior, inserte la llave y gírela hacia la derecha.

La puerta posterior se abrirá del todo por sí misma después de levantarla hasta la mitad o más.

Para cerrar la puerta posterior, bájela y presione hacia abajo. *Después de cerrar la puerta posterior, trate de tirar de ella para asegurarse de que está bien cerrada.*

Mantenga la puerta posterior cerrada durante la marcha. Así se evita que los gases del escape entren en el vehículo.

Cubierta del equipaje

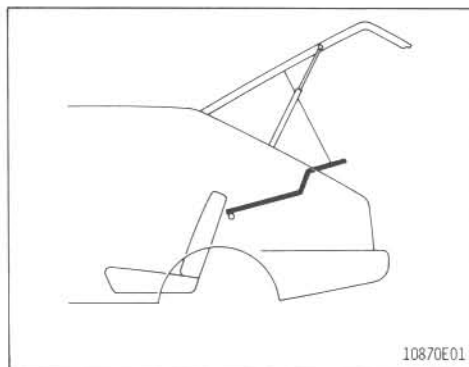

Enganche los tirantes a la puerta posterior. Cuando abra ésta, la cubierta del equipaje se levantará inclinándose para facilitar el acceso a la zona de equipajes. Para tener espacio adicional para el equipaje, levántela sacándola de los retenes.

Para evitar herirse al frenar repentinamente, no coloque objetos pesados o puntiagudos sobre la cubierta.

Abridor de la tapa de admisión de combustible y tapa del depósito de combustible

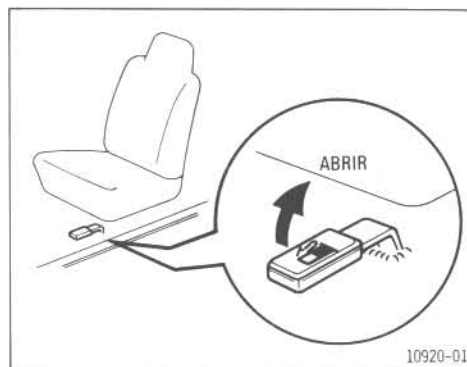

1. Para abrir la tapa de admisión de combustible, tire de la palanca hacia arriba.

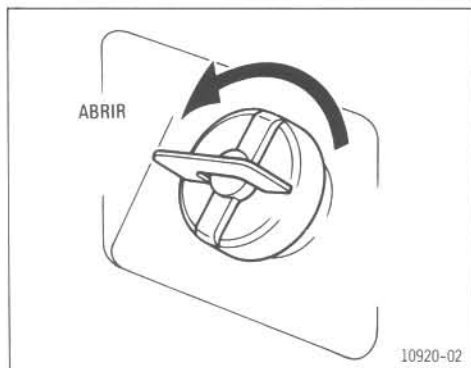

2. Para quitar la tapa del depósito de combustible, gírela hacia la izquierda.

Al abrir la tapa es normal el oír una especie de sonido sibilante. Cuando la cierre, asegúrese de que sus lengüetas están alineadas correctamente con los recortes de la abertura del depósito.

Asegúrese de que la tapa está bien apretada para evitar que salte el combustible en caso de accidente.

Si es necesario cambiar la tapa del combustible, use solamente una genuina de Toyota. Tiene una válvula de retención incorporada.

Tapa del depósito de combustible

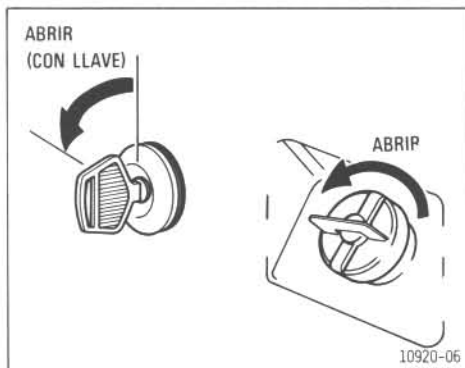

Para quitar la tapa, abra la cubierta de admisión de combustible con la llave y gire la tapa hacia la izquierda.

Al abrir la tapa es normal el oír una especie de sonido sibilante. Cuando la cierre, asegúrese de que sus lengüetas están alineadas correctamente con los recortes de la abertura del depósito.

Asegúrese de que la tapa está bien apretada para evitar que salte el combustible en caso de accidente.

Si es necesario cambiar la tapa del combustible, use solamente una genuina de Toyota. Tiene una válvula de retención incorporada.

Capó del motor

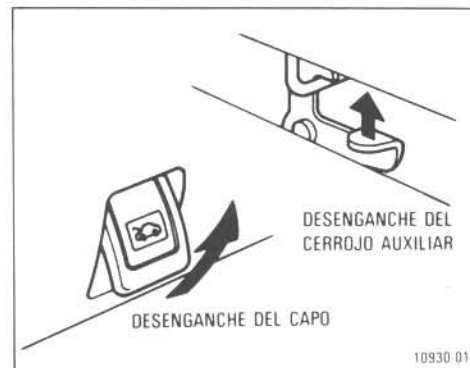

Para abrir el capó del motor, tire de la palanca de desenganche del cierre del capó que hay debajo del tablero. El capó se abrirá un poco mediante su resorte. Vaya delante del vehículo, presione hacia arriba la palanca del cerrojo auxiliar y levante el capó.

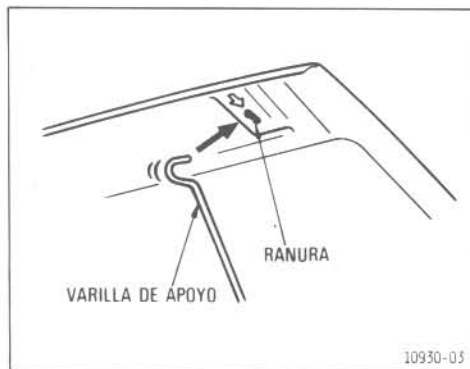

Después de levantar el capó, manténgalo abierto insertando la varilla de apoyo en la ranura.

El extremo de la varilla deberá volverse a meter en la ranura del borde delantero del capó. **Asegúrese de que la varilla sujete perfectamente el capó.**

Antes de cerrar el capó, compruebe que no se ha olvidado ninguna herramienta, trapo, etc., y vuelva a colocar la varilla de apoyo en su sujetador para evitar que produzca ruidos. Luego baje el capó y asegúrese de que queda encajado en su lugar. Si es necesario, apriete suavemente en el borde delantero para que encaje.

Un aviso importante acerca de los gases del motor

Evite la inhalación de los gases del escape del motor. Contienen monóxido carbónico, un gas incoloro e inodoro. Puede causar pérdida del conocimiento e incluso la muerte.

Asegúrese de que el sistema del escape no tiene orificios ni conexiones flojas. El sistema deberá comprobarse cada vez que se cambia el aceite o que se levanta el vehículo. Si ha golpeado contra algo, o si observase cualquier cambio en el sonido del escape, haga que le comprueben inmediatamente el sistema.

No haga marchar el motor en un garaje o lugar cerrado excepto el tiempo necesario para meter y sacar el vehículo. Los gases del escape no saldrían al exterior; esta situación es peligrosísima.

No se quede durante largo tiempo dentro de un vehículo estacionado con el motor en marcha. Si fuese inevitable, sin embargo, hágalo sólo en un lugar abierto y ajuste el sistema de la calefacción o del enfriamiento para forzar a que entre el aire exterior dentro del vehículo.

Mantenga la tapa del portaequipajes o la puerta posterior cerrados durante la marcha. Una tapa del portaequipajes o puerta posterior que están abiertos o mal sellados pueden hacer que los gases del escape entren en el vehículo. Si tiene que manejar con la tapa del portaequipajes o con la puerta posterior abiertos para transportar un objeto grande, cierre las ventanillas y ponga la calefacción o el sistema de enfriamiento para que entre el aire exterior en el vehículo girando el ventilador a gran velocidad con el control de admisión de aire colocado en la posición de AIRE EXTERIOR.

Si oliere gases del escape dentro del vehículo, maneje con las ventanillas abiertas y la tapa del portaequipajes o la puerta posterior cerrados. Haga que le localicen la causa y se la corrijan inmediatamente.

Sugerencias sobre el manejo—Sección 2

www.DataSheet4U.com

Antes de poner en marcha el motor

1. Antes de montar en el vehículo, compruebe lo que hay alrededor del mismo.
2. Aplique el freno de estacionamiento.
3. Ajuste la posición del asiento, el ángulo del respaldo, la altura del de la cabeza y la altura del volante de dirección.
4. Ajuste los espejos retrovisores interior y exteriores.
5. Cierre con seguro todas las puertas.
6. Abróchense los cinturones.
7. Desconecte las luces innecesarias y los accesorios.

No se olvide de comprobar que las luces de aviso funcionan cuando se coloca la llave en "ON", y compruebe el medidor de combustible para asegurarse de que tiene combustible suficiente.

Cómo poner en marcha el motor (motores 2E y 2E-C)



Procedimiento normal de arranque (motor frío)

1. **Transmisión manual:** Apriete el pedal del embrague hasta el piso y cambie la transmisión a neutra. Mantenga el pedal del embrague en el piso hasta que se ponga en marcha el motor.

Transmisión automática: Coloque la palanca selectora en la "P" o en la "N" (preferiblemente en la "P").

2. Motores 2E y 2E-C para Europa

Apriete el pedal del acelerador hasta el piso *una vez* y suéltelo. Esto actúa la estrangulación automática y la marcha en vacío rápida.

Motor 2E excepto para Europa

Apriete el pedal del acelerador *una vez* hasta el suelo y suéltelo. Tire del botón de la estrangulación del *todo hacia afuera*.

3. *Con el pie sin tocar el pedal del acelerador*, haga girar el motor colocando la llave en "START". Suéltela cuando el motor se ponga en marcha. No la haga girar durante más de 15 segundos cada vez si el motor no arranca inmediatamente.

Motor 2E excepto para Europa

Después de que el motor se haya puesto en marcha, empuje el botón de la estrangulación *hasta la mitad*.

4. Después de que el motor se haya calentado unos 10 segundos, ya puede manejar. **No embale el motor estando frío.**

Motor 2E excepto para Europa

Empuje el botón la estrangulación del todo hacia adentro unos pocos minutos después de comenzar a manejar. Sin embargo, si la temperatura es baja, hágalo después de que se haya calentado el motor (unos cinco minutos después de haber manejado).

Si la temperatura es inferior al punto de congelación o si el vehículo no se ha manejado durante varios días...

- Antes de hacer girar el motor, apriete hasta el fondo el pedal del acelerador y suéltelo *dos o tres veces*. Esto proporciona una mezcla más rica para un arranque en frío.

Motor 2E excepto para Europa

Tire del botón de la estrangulación hacia afuera *del todo*.

- Haga girar el motor *sin apoyar el pie en el pedal del acelerador*.

www.DataSheet4U.com

- Después de que el motor haya marchado durante unos 30 segundos:

Motores 2E y 2E-C para Europa

Pise suavemente el acelerador una vez con el fin de reducir la velocidad de marcha en vacío (rpm).

Motor 2E excepto para Europa

Empuje el botón de estrangulación hacia adentro lo suficiente para que el motor marche suavemente.

- Deje que el motor se caliente durante unos minutos antes de manejar. **Peró no deje el vehículo solo cuando el motor se está calentando.**

Si el motor está caliente...

- Mantenga el pedal del acelerador bajado hasta la mitad mientras hace girar el motor. **No bombee el pedal.**
- Si el motor está bastante caliente, apriete el acelerador del todo hasta el piso cuando lo hace girar.

Si el motor está caliente o muy caliente y no se pone en marcha, puede ser que esté inundado...

- Apriete el acelerador y manténgalo en el piso de 15 a 20 segundos.
- **Mientras sujeta el acelerador en el piso**, haga girar el motor. Puede ser que sean necesarios de 20 a 30 segundos para limpiar el exceso de combustible y poner en marcha el motor. Si el motor no se pusiese en marcha, espere unos minutos y pruebe de nuevo. No bombee el acelerador—basta con que continúe manteniéndolo en el piso.

Cómo poner en marcha el motor (motores 4A y 4A-C)

Procedimiento normal de arranque (motor frío)

1. **Transmisión manual: Apriete el pedal del embrague hasta el piso y cambie la transmisión a neutra.** Mantenga el pedal del embrague en el piso hasta que se ponga en marcha el motor.

Transmisión automática: Coloque la palanca selectora en la "P" o en la "N" (preferiblemente en la "P").

2. Apriete el pedal del acelerador hasta el piso **una vez** y suéltelo. Esto actúa la estrangulación automática y la marcha en vacío rápida.

3. **Con el pie sin tocar el pedal del acelerador**, haga girar el motor colocando la llave en "START". Suéltela cuando el motor se ponga en marcha. No la haga girar durante más de 15 segundos cada vez si el motor no arranca inmediatamente.

4. Después de que el motor se haya calentado unos 10 segundos, ya puede manejar. **No embale el motor estando frío.**

Si la temperatura es inferior al punto de congelación o si el vehículo no se ha manejado durante varios días...

- Antes de hacer girar el motor, apriete hasta el fondo el pedal del acelerador y suéltelo **dos o tres veces**. Esto proporciona una mezcla más rica para un arranque en frío.
- Haga girar el motor **sin apoyar el pie en el pedal del acelerador**.

- Después de que el motor haya marchado durante unos 30 segundos, pise suavemente el acelerador una vez para reducir la velocidad de marcha en vacío (rpm).

- Deje que el motor se caliente durante unos minutos antes de manejar. **Peró no deje el vehículo solo cuando el motor se está calentando.**

Si el motor está caliente...

- Mantenga el pedal del acelerador bajado hasta la mitad mientras hace girar el motor. **No bombee el pedal.**
- Si el motor está bastante caliente, apriete el acelerador del todo hasta el piso cuando lo hace girar.

Si el motor está caliente o muy caliente y no se pone en marcha, puede ser que esté inundado...

- Apriete el acelerador y manténgalo en el piso de 15 a 20 segundos.
- **Mientras sujeta el acelerador en el piso**, haga girar el motor. Puede ser que sean necesarios de 20 a 30 segundos para limpiar el exceso de combustible y poner en marcha el motor. Si el motor no se pusiese en marcha, espere unos minutos y pruebe de nuevo. No bombee el acelerador—basta con que continúe manteniéndolo en el piso.

Cómo poner en marcha el motor (motor 4A-GE)

Procedimiento normal de arranque

El sistema de inyección electrónico de combustible de su motor controla automáticamente la mezcla exacta de aire-combustible para el arranque. Por eso, puede arrancar el motor frío o caliente de la manera siguiente:

1. **Apriete el pedal del embrague hasta el piso y cambie la transmisión a neutra.** Mantenga el pedal del embrague en el piso hasta que se ponga en marcha el motor.

2. **Con el pie sin tocar el pedal del acelerador,** haga girar el motor colocando la llave en "START". Suéltela cuando arranque el motor. No lo haga girar durante más de 15 segundos cada vez si el motor no arranca inmediatamente.

3. Después de que el motor se haya calentado unos 10 segundos, ya puede manejar. **No embale el motor estando frío.**

Si la temperatura es bajo cero, déjelo calentarse durante unos minutos antes de manejar. **Pero no deje el vehículo solo cuando el motor se esté calentando.**

Si el motor no arranca, puede ser que esté inundado...

- Apriete el acelerador y manténgalo en el piso.
- **Mientras sujeta el acelerador en el piso,** haga girar el motor. Puede ser que necesite unos 15 segundos para limpiar el exceso de combustible y poner en marcha el motor.

Cómo poner en marcha el motor (motor 1C)

Procedimiento normal de arranque (motor frío)

1. **Apriete el pedal del embrague hasta el piso y cambie la transmisión a neutra.** Mantenga el pedal del embrague en el piso hasta que se ponga en marcha el motor.

2. Gire la llave a "ON" y verifique que se ha encendido la luz indicadora de bujía incandescente.

3. Apriete el pedal del acelerador del todo hasta el piso.

4. Cuando se apaga la luz indicadora de bujía incandescente, haga girar el motor colocando la llave en "START". Cuando el motor arranque, suelte la llave y quite el pie del acelerador. No lo haga girar durante más de 30 segundos cada vez.

5. Después de que el motor se haya calentado unos 10 segundos, ya está preparado para manejar. **No embale el motor estando frío.**

Si el motor esté caliente...

- Mantenga el pedal del acelerador bajado hasta aproximadamente la mitad, mientras hace girar el motor. Cuando el motor arranque, suéltela. Si el motor no arranca, pruebe de nuevo siguiendo el procedimiento normal de arranque.

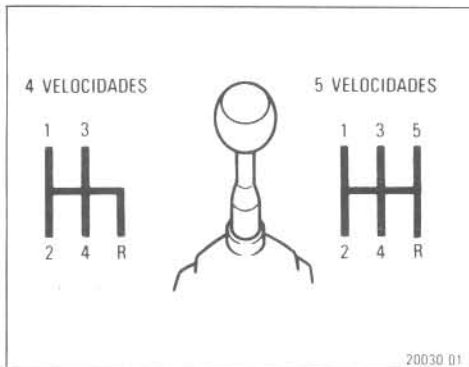
Manejo con transmisión manual

El formato de cambio es el convencional indicado arriba.

Use el embrague correctamente.

Apriete el pedal hasta abajo cuando cambie, y a continuación, suéltelo lentamente. No apoye el pie en el pedal durante la marcha, ya que causa un desgaste innecesario. Y no use el embrague para mantener el vehículo cuando está parado en una cuesta arriba—use el freno de estacionamiento.

Velocidades de cambio recomendadas

- Para obtener una buena economía de combustible y una vida larga del motor, deberá cambiar en las velocidades siguientes:

Engranaje	Velocidad aproximada km/h (mph)
1 a 2	25 (15)
2 a 3	40 (25)
3 a 4	65 (40)
(4 a 5)	70 (45)

Si cambia demasiado pronto causará arrastre y posiblemente detonaciones. El acelerar el motor de cuando en cuando a la máxima velocidad en cada engranaje causará un desgaste excesivo del motor y mucho consumo de combustible. Asegúrese de que el vehículo está totalmente parado antes de cambiar a retroceso.

- Si disminuye la velocidad por debajo de las siguientes, en casos tales como al tomar una curva, cambie al engranaje próximo inferior:

Engranaje	km/h (mph)
2	15 (10)
3	25 (15)
4	40 (25)
(5)	50 (30)

Como la transmisión está totalmente sincronizada, el cambiar a un engranaje inferior es fácil.

Buenas costumbres de manejo.

- Cuando baje una cuesta larga, reduzca la velocidad y cambie a un engranaje inferior. El motor proporcionará un efecto de frenado. Recuerde que si usa los frenos en exceso, pueden sobrecalentarse y dejar de funcionar correctamente.

- Evite el acelerar el motor disminuyendo la velocidad antes de cambiar a una marcha inferior—especialmente en carreteras húmedas, heladas o nevadas—pues se pierde tracción.
- Disminuya siempre la velocidad en vientos fuertes. Si va más despacio, podrá controlar mejor el vehículo.
- Asegúrese de que el vehículo está totalmente parado antes de cambiar a retroceso. Si es difícil cambiar a retroceso, coloque la transmisión en neutra, suelte el pedal del embrague momentáneamente y luego cambie a retroceso.
- Tenga cuidado cuando acelere, cambie a un engranaje superior o inferior, o frene en una superficie resbaladiza. Un cambio brusco de la velocidad del motor, tal como una aceleración o frenado repentinos, puede ocasionar el que las ruedas propulsoras patinen o resbalen.
- Para entrar en una autopista o para pasar a un vehículo más lento, puede ser necesaria una aceleración máxima. Asegúrese de no sobrepasar las velocidades máximas siguientes en cada engranaje:

Manejo con transmisión automática

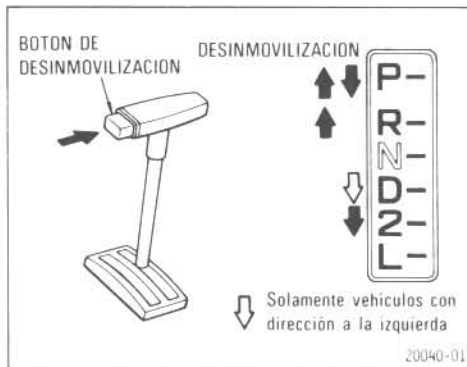

La transmisión usa la secuencia convencional de las posiciones del selector.

Apriete el botón de desinmovilización para seleccionar una de las posiciones "P", "R", "2" o "L". La función de cada una de las posiciones de la palanca selectora se describe a continuación:

Posición "P"

Se usa para mantener el vehículo en su lugar después de aplicar el freno de estacionamiento. El motor se puede poner en marcha en esta posición. Nunca seleccione esta posición cuando el vehículo está en movimiento.

Posición "R"

Se usa para retroceder el vehículo. Seleccione esta posición después de que el vehículo se haya parado completamente.

Posición "N"

No hay ningún engranaje engranado. El motor se puede poner en marcha en esta posición o volverse a poner en marcha mientras está en movimiento.

Posición "D"

Esta es la posición de marcha normal.

Posición "2"

Se usa para manejar en carreteras montañosas o para el frenado del motor.

Posición "L"

Se usa para mayor tracción en la arena o el barro, para subir y bajar cuestas pronunciadas y para un frenado del motor más potente que en la posición "2".

Para el manejo normal, coloque el selector en la "D".

La transmisión automática de Toyota es una unidad de 3 velocidades altamente eficiente. Para lograr la máxima economía de combustible, acelere el vehículo desde parado, aumentando gradualmente la presión sobre el pedal. La transmisión cambiará automáticamente a segunda y tercera.

Si desea acelerar rápidamente, empuje el pedal del acelerador del todo hasta el piso. La transmisión cambiará automáticamente a segunda o primera, dependiendo de la velocidad.

Motores 2E y 2E-C

Engranaje	km/h (mph)
1	45 (28)
2	85 (53)
3	123 (76)

Motores 4A y 4A-C

Engranaje	km/h (mph)
1	44 (27)
2	82 (51)
3	119 (74)

Motor 4A-GE

Engranaje	km/h (mph)
1	51 (32)
2	84 (52)
3	122 (76)
4	165 (103)

Motor 1C

Engranaje	km/h (mph)
1	40 (25)
2	69 (43)
3	106 (66)

No cambie a un engranaje inferior si va más rápido que la velocidad máxima permisible para el engranaje próximo inferior.

Uso de las posiciones "2" y "L"

Con el selector en "2", el vehículo comenzará en primera y automáticamente cambiará a segunda, pero no cambiará a tercera. Con el selector en "L", la transmisión no cambiará nunca a un engranaje superior. Esto le proporcionará un control positivo sobre la velocidad del motor, similar al que tendría en un vehículo con transmisión manual. La razón general para seleccionar una posición inferior es obtener un frenado del motor cuando se maneja por las montañas o en congestiones de tráfico.

Tenga cuidado de no exceder las velocidades máximas permisibles en cada posición cuando acelere:

Motor	km/h (mph)	
	"L"	"2"
2E y 2E-C	70 (44)	127 (79)
4A y 4A-C	62 (39)	112 (70)

No seleccione la posición "2", si va a más de la velocidad máxima permisible. La transmisión no ha sido diseñada para proteger el motor contra peligrosas sobreaceleraciones al cambiar a segunda.

Buenas costumbres de manejo

- Asegúrese de que el vehículo está completamente parado antes de cambiar a "R" o a la inversa.
- No coloque nunca el selector en "P" hasta que el vehículo esté completamente parado. Use siempre el freno, de estacionamiento. No cuente solamente con la transmisión para sujetar el vehículo.

- Cuando baje una cuesta larga, reduzca la velocidad y seleccione un engranaje inferior. El motor proporcionará un efecto de frenado. Recuerde que si usa los frenos en exceso, pueden sobrecalentarse y dejar de funcionar correctamente.
- Tenga cuidado cuando acelere, cambie a un engranaje superior o inferior, o frene en una superficie resbaladiza. Un cambio brusco de la velocidad del motor, tal como una aceleración o frenado repentinos, puede ocasionar el que las ruedas propulsoras patinen o resbalen.
- Disminuya siempre le velocidad en vientos laterales fuertes. Si va más despacio, podrá controlar mejor el vehículo.
- No cambie de "P" o "N" a "R" o "D" con el pedal del acelerador pisado.

Sugerencias sobre el frenado

Manejo con el sistema del freno de cilindro maestro en tándem de Toyota. El sistema del freno de cilindro maestro en tándem de Toyota es un sistema hidráulico con dos subsistemas separados. Si cualquiera de estos subsistemas fallase, el otro seguiría funcionando. Sin embargo, el pedal sería más duro al pisarlo y la distancia de parada mayor. También puede ser que se encienda la luz de aviso del sistema del freno. **No confíe en un solo sistema del freno. Haga que le arreglen los frenos inmediatamente.**

Manejo con el reforzador del freno. El reforzador del freno usa el vacío del motor para ayuda de potencia de los frenos. Si el motor se para cuando está manejando o si se rompe la correa transmisora del motor (sólo motor diesel), puede parar el vehículo con la presión normal del pedal. Hay suficiente reserva de vacío para una o dos paradas... ¡no más!

No bombee el pedal de freno si el motor se cala. Cada vez que empuja el pedal gasta las reservas del vacío.

Aun cuando la ayuda de vacío se pierda totalmente, los frenos seguirán funcionando. Pero tendrá que apretar el pedal con más fuerza—con mucha más fuerza que normalmente. Y la distancia de frenado será mayor.

Buenas costumbres de frenado

- El lavar el carro o manejar en charcos profundos puede humedecer los frenos. Si se humedecieran, el vehículo necesitaría una distancia de frenado mayor, pudiendo tirar hacia un lado al aplicar los frenos. Para comprobar si están o no húmedos, primero vea si hay carros cerca y luego presione el pedal ligeramente. Si no siente una fuerza de frenado normal, probablemente están húmedos. Para secarlos, maneje con cuidado, mientras aprieta ligeramente el pedal del freno. Si todavía no parecen funcionar con seguridad, échese a un lado de la carretera y llame a un subdistribuidor de Toyota para que le ayude.
- Para bajar una cuesta o pendiente larga o grande, reduzca la velocidad y cambie a una marcha inferior. Recuerde que si usa los frenos en exceso, pueden sobrecalentarse y dejar de funcionar correctamente.
- No apoye el pie sobre el pedal del freno cuando vaya manejando. Puede causar un sobrecalentamiento peligroso, desgaste innecesario y mayor consumo de combustible.
- Si se le pincha un neumático mientras maneja, no frene repentinamente. Mantenga una línea recta mientras reduce la velocidad. En seguida, échese lentamente a un lado de la carretera hasta un lugar seguro.
- Si su vehículo tiene transmisión automática, deberá apretar el freno mientras está parado para que no se mueva.

- Cuando estacione en una cuesta, gire las ruedas delanteras hasta que toquen el borde de la acera, de tal manera que el vehículo no pueda rodar. Aplique el freno de estacionamiento y coloque la transmisión en "P" (automática) o en primera o retroceso (manual). Si es necesario, bloquee las ruedas.
- Antes de salir manejando, asegúrese de que no está aplicado el freno de estacionamiento y de que la luz de aviso del freno está apagada.

PRECAUCION: No coloque nada sobre el panel horizontal ni la cubierta de equipajes que hay detrás del respaldo del asiento trasero, ya que podría saltar y herir a alguien en caso de tener que frenar repentinamente o en un accidente. Coloque todos los objetos en un lugar seguro.

Cómo hacer que su vehículo le ahorre combustible y le dure más también

El conseguir más kilómetros/millas por litro/galón de combustible es fácil... ¡basta con tomárselo con calma! Le ayudará a que su vehículo dure más también. He aquí algunas sugerencias concretas que le ayudarán a ahorrar tanto en combustible como en reparaciones:

- **Mantenga los neumáticos inflados a la presión correcta.** Compruebe la presión al menos una vez al mes. El inflado inferior a lo normal desgasta los neumáticos y desperdicia el combustible.
- **No lleve pesos innecesarios en su vehículo.** El exceso de peso pone una carga más pesada sobre el motor, causando mayor consumo de combustible.
- **Evite la marcha prolongada en vacío para calentar el motor.** Una vez que el motor marche suavemente, comience a manejar pero con suavidad. Recuerde, sin embargo, que en los días fríos de invierno puede necesitar más tiempo.
- **Acelere lenta y suavemente.** Evite arranques a saltos. Pase al engranaje superior lo más rápidamente posible.
- **Evite la marcha en vacío del motor durante largo rato.** Si tiene que esperar mucho rato y no está manejando en el tráfico, es mejor desconectar el motor y arrancar de nuevo después.
- **Evite el arrastre o el embalamiento del motor.** Use el engranaje adecuado para la carretera por la que está marchando.

- **Use su acondicionador de aire solamente cuando sea absolutamente necesario.** El acondicionador de aire pone una carga extra sobre el motor.
- **Evite el acelerar y decelerar continuamente.** El parar y seguir desperdicia el combustible.
- **Evite el parar y frenar innecesariamente.** Mantenga un avance constante. Trate de sincronizar las señales de tráfico para que necesite parar lo menos posible, o aproveche la ventaja de calles sin semáforos para evitarlo. Mantenga la distancia correctamente entre los demás vehículos, para evitar frenados repentinos. Esto también reduce el desgaste de los frenos.
- **Evite el tráfico intenso o los líos o congestiones de tráfico siempre que sea posible.**
- **No apoye el pie sobre el pedal del freno o del embrague.** Esto causa un desgaste innecesario, sobrecalentamiento y mala economía de combustible.
- **Mantenga una velocidad moderada en las carreteras.** Cuanto más rápido maneje, mayor es el consumo de combustible. Reduciendo la velocidad, reducirá el consumo de combustible.
- **Mantenga las ruedas delanteras con la alineación correcta.** Evite el golpear el borde de la acera y disminuya la velocidad en carreteras abruptas. La alineación incorrecta, no sólo causa un desgaste más rápido de los neumáticos, sino que también produce una carga extra en el motor, que a su vez mal emplea el combustible.

- **Mantenga la parte inferior de su vehículo sin barro, etc.** No solamente disminuye así el peso, sino que también ayuda a evitar la corrosión.
- **Mantenga su vehículo bien puesto a punto y en estado óptimo.** Un filtro de aire sucio, carburador mal ajustado, holgura de la válvula inadecuada, bujías sucias, aceite y grasa sucios, frenos mal reglados, etc., todo disminuye el rendimiento del motor, contribuyendo a una mala economía de combustible. Para una vida más larga de todas las partes y costes de funcionamiento inferiores, realice todo el trabajo de mantenimiento según el plan indicado y si a menudo maneja en condiciones severas, su vehículo deberá recibir un mantenimiento más frecuente. (Vea la Sección 5).

NOTA: Nunca desconecte el motor para bajar por inercia las cuestas. La dirección de potencia y el reforzador del freno no funcionarán si el motor no está en marcha. En su lugar, cambie a un engranaje inferior adecuado para utilizar el efecto de frenado del motor.

Comprobación de seguridad anterior a los viajes

Es una excelente idea el realizar una comprobación de seguridad antes de comenzar un viaje. Unos minutos de comprobación le ayudarán a realizar un viaje seguro y placentero. Basta con estar un poco familiarizado con los vehículos y tener mucho cuidado. Si lo desea, su subdistribuidor de Toyota estará encantado de hacerle esta comprobación a costo nominal.

Si lleva a cabo estas comprobaciones en un garaje cerrado, asegúrese de que hay la ventilación adecuada. **Los gases del escape son venenosos.** (Vea las precauciones sobre el monóxido carbónico en la Sección 1).

ANTES DE PONER EN MARCHA EL MOTOR

Exterior del vehículo

Neumáticos. Compruebe la presión con un manómetro y vea con detenimiento si hay cortes, deterioros o desgaste excesivo.

Tuercas de las ruedas. Asegúrese de que no faltan ni hay tuercas flojas.

Filtraciones de fluido. Después de que haya estacionado un rato, compruebe la parte inferior del vehículo por si hay filtraciones de combustible, aceite, agua o fluido. (El goteo de agua del acondicionador de aire después de usarlo es normal).

Hojas del limpiador del parabrisas. Observe si hay desgaste o grietas.

Luces. Asegúrese de que funcionan las luces de los faros, de parada, de cola y de giro. Compruebe la dirección de las luces de los faros.

Interior del vehículo

Neumático de repuesto y gato. Compruebe la presión del neumático y asegúrese de que tiene el gato y la llave de tuercas de la rueda.

Cinturones de seguridad. Compruebe si las hebillas cierran correctamente. Asegúrese de que los cinturones no están desgastados ni deshilachados.

Bocina. ¿Funciona correctamente?

Instrumentos y controles. Asegúrese en primer lugar de que funcionan las luces de aviso y las de los instrumentos y el descongelador.

Limpiador y lavador. Asegúrese de que ambos funcionan y de que los limpiadores no le pueden producir rayas.

Frenos. Asegúrese de que el pedal tiene holgura suficiente. (Vea la Sección 6 en cuanto a instrucciones).

Fusibles de repuesto. Asegúrese de que tiene fusibles de repuesto. Deberán abarcar todas las capacidades de amperajes indicadas en la tapa de la caja de fusibles.

En el compartimiento del motor

Nivel del refrigerante. Deberá estar cerca de la marca superior en el depósito de reserva translúcido. (Vea la Sección 6 en cuanto a instrucciones).

Radiador y tuberías flexibles. Asegúrese de que la parte delantera del radiador está limpia que no está bloqueada con hojas, suciedad o insectos. Compruebe las tuberías flexibles por si tienen grietas, vueltas, están estropeadas o hay conexiones flojas.

Batería y cables. Todos los elementos de la batería deberán estar llenos hasta el nivel adecuado con agua destilada. Vea si los terminales están corroídos o flojos y si la caja está agrietada. Compruebe los cables para ver si están en buenas condiciones y conectados.

Cableado eléctrico. Vea si hay cables deteriorados, flojos o desconectados.

Nivel del fluido del freno y del embrague. Asegúrese de que los niveles de fluido del freno y del embrague son correctos. (Vea la Sección 6 en cuanto a instrucciones).

Correas transmisoras del motor. Compruebe todas las correas por si están deshilachadas, agrietadas, desgastadas o aceitosas. Aplique presión con el pulgar hacia la mitad entre las poleas. La deflexión de cada correa deberá estar dentro de los límites especificados. (Vea la Sección 6 en cuanto a instrucciones).

Líneas de combustible. Compruebe las líneas por si hay filtraciones o conexiones flojas.

DESPUES DE ARRANCAR EL MOTOR

Sistema del escape. Observe si hay grietas, orificios o apoyos flojos. Escuche por si hay filtraciones. Cualquier filtración o escape deberá ser arreglado inmediatamente. (Vea las precauciones sobre el monóxido carbónico en la Sección 1).

Fluido de la transmisión automática. Compruebe la varilla indicadora con el motor marchando en vacío y la palanca selectora en la "P". (Vea la Sección 6 en cuanto a instrucciones).

Fluido de la dirección de potencia. Con el motor marchando en vacío, gire el volante de tope a tope varias veces y compruebe la varilla indicadora. (Vea la Sección 6 en cuanto a instrucciones).

Nivel de aceite de motor. Pare el motor y compruebe la varilla indicadora cuando el vehículo esté estacionado en un lugar a nivel. (Vea la Sección 6 en cuanto a instrucciones).

DURANTE LA MARCHA

Instrumentos. Asegúrese de que el velocímetro y los medidores funcionan.

Frenos. En un lugar sin peligro, asegúrese de que los frenos no tiran.

¿Algo extraño? Observe si hay partes flojas o filtraciones. Compruebe si hay ruidos anormales.

Si todo parece estar bien, ¡quédese tranquilo y disfrute de su viaje!

¿Necesita su vehículo una reparación?

Esté alerta a los cambios en rendimiento, ruidos o avisos visuales que puedan indicar que se necesita servicio. Algunas de las pistas importantes son éstas:

- Fallos del encendido del motor, trompicones o detonaciones.
- Pérdida apreciable de potencia.
- Ruidos extraños en el motor.
- Filtraciones bajo el vehículo. (Pero el goteo de agua después de usar el acondicionador de aire es normal).
- Cambio en el sonido del escape. (Esto puede indicar un escape de monóxido carbónico peligroso. Maneje con las ventanillas abiertas y haga que le comprueben el sistema del escape inmediatamente).
- Neumático que parece desinflado: ruido excesivo de los neumáticos al tomar curvas; desgaste desigual de los neumáticos.
- El vehículo tira hacia un lado cuando maneja recto en una carretera a nivel.
- Ruidos extraños relacionados con el movimiento de la suspensión.
- Pérdida de efectividad del freno; sensación de que el pedal del freno o del embrague están esponjosos; el pedal casi toca el piso; al frenar, el vehículo tira hacia un lado.
- La temperatura del motor es continuamente más alta de lo normal.

Si observa cualquiera de estos síntomas, lleve su vehículo lo antes posible al subdistribuidor de Toyota. Posiblemente necesita un ajuste o reparación.

Sugerencias sobre el manejo en invierno

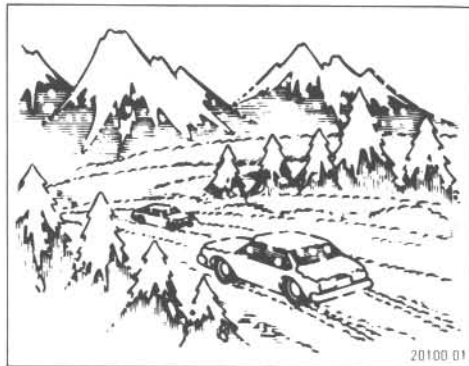

Asegúrese de que tiene anticongelante en el radiador.

Hay dos tipos de anticongelante usados ordinariamente: etileno-glicol y alcohol.

El tipo de etileno-glicol es el anticongelante que lleva su nuevo Toyota al entregárselo y el tipo que su subdistribuidor usa siempre. Además de evitar la oxidación y lubricar la bomba de agua, evita la congelación y el deterioro subsecuente del bloque motor.

El tipo de alcohol es el anticongelante que se usa solamente en la temporada de invierno. Si se va a usar este tipo, no se olvide de limpiar completamente el sistema de enfriamiento cuando haya terminado el invierno y rellenar con agua limpia.

Compruebe el estado de la batería y los cables.

Las temperaturas frías reducen la capacidad de cualquier batería, por lo que debe estar en condiciones óptimas con el fin de proporcionar la suficiente potencia para arrancar en invierno. La Sección 6 indica cómo inspeccionar visualmente la batería. Su subdistribuidor de Toyota y la mayor parte de las estaciones de servicio le comprobarán con agrado el nivel de carga.

Asegúrese de que la viscosidad del aceite del motor es adecuada para el tiempo frío.

Vea la viscosidad recomendada en la Sección 6. El dejar el aceite pesado del verano en su vehículo durante los meses de invierno puede causar un arranque difícil. Si no sabe con certeza qué aceite usar, llame a su subdistribuidor de Toyota—le ayudará con mucho gusto.

Compruebe las bujías de encendido y el sistema de encendido.

Asegúrese de que las bujías no están desgastadas, sucias o con una separación incorrecta. (En la Sección 6 se trata de las instrucciones para la inspección). Compruebe visualmente el resto del sistema por si hubiese conexiones flojas o deterioro obvio.

Cuide de que no se le congelen las cerraduras de las puertas.

Eche deshelador o glicerina de las puertas en éstas para que no se congelen. Para abrir una cerradura que esté congelada, pruebe calentando la llave antes de meterla.

Use fluido del lavador del parabrisas que contenga una solución anticongelante.

Este producto lo vende su subdistribuidor de Toyota y la mayoría de los almacenes de partes de automóviles. Siga las instrucciones del fabricante para mezclarlo con agua. No use anticongelante del motor o cualquier otro sustituto porque podría deteriorar la pintura del vehículo.

No use el freno de estacionamiento cuando exista la posibilidad de que se pueda congelar.

Cuando estacione, coloque la transmisión en "P" (automática) o en primera o retroceso (manual) y aplique momentáneamente el freno de estacionamiento. Luego, bloquee las ruedas traseras. Después de asegurarse bien de que el vehículo no se moverá, quite el freno de estacionamiento.

No deje que el hielo o la nieve se acumulen debajo de los guardabarros.

La nieve o el hielo que se mete debajo del guardabarros pueden dificultar la dirección. Cuando maneje en invierno con un tiempo malo, pare y compruebe de vez en cuando la parte inferior de los guardabarros.

Dependiendo del lugar por el que esté marchando, puede llevar un poco de equipo de emergencia.

Algunas de las cosas que podrá llevar en el portaequipajes son las cadenas de nieve, el rascador de la ventanilla, un saco de arena o sal, bengalas, una pala pequeña, cables de conexión, etc.

Si su vehículo no se pone en marcha— Comprobaciones sencillas

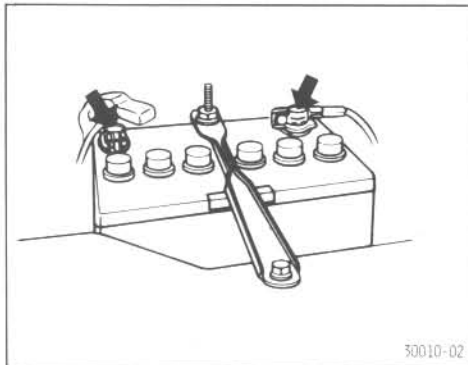

Si su motor no gira o gira demasiado lentamente...

1. Si su vehículo tiene transmisión automática, asegúrese de que está en "N" o en "P".
2. Compruebe que los terminales de la batería están bien apretados y limpios.
3. Encienda la luz interior. Si está apagada, poco iluminada o se apaga cuando se hace girar el arrancador, la batería está descargada. Puede probar el arranque por conexión o, si la **transmisión es manual**, puede ponerlo en marcha empujándolo.

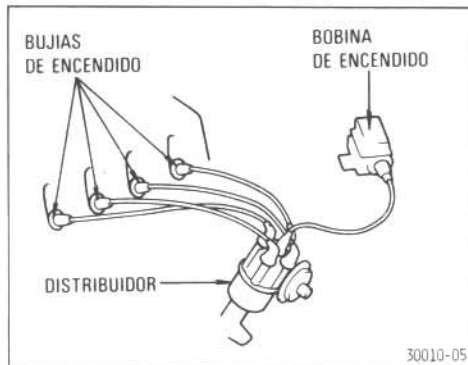

Si el motor gira a su velocidad normal, pero no se pone en marcha.

1. Compruebe el medidor de combustible.
2. Compruebe si todos los conectores de conexión por empuje están apretados: en la bobina, distribuidor y bujías de encendido.
3. Si el motor está caliente o si huele a gasolina cruda, el motor puede estar inundado—vea las instrucciones de arranque. Si a pesar de todo no se pusiese en marcha, quite y seque las bujías de encendido. Haga girar el motor durante unos 20 segundos, y vuelva a instalar las bujías.
4. Si todavía el motor no se pone en marcha, necesita un ajuste o reparación. Llámeme al subdistribuidor de Toyota o a un taller de reparación calificado para que le ayuden.

Arranque empujando el vehículo

Un vehículo con transmisión automática no se puede poner en marcha empujándolo.

1. Asegúrese de que los parachoques del vehículo que empuja y de su vehículo coinciden, para empujar con fuerza. **Si la altura de los parachoques no coincide, un parachoques podría montar sobre el otro, lo que causaría deterioros o un accidente.**
2. Gire la llave de encendido a "ON", y cambie a segundo engranaje.
3. Mantenga el embrague abajo y deje que el vehículo que empuja acelere lentamente su vehículo a unos 15 km/h (10 mph). **Tenga en cuenta que los frenos son más difíciles de aplicar cuando el motor no está en marcha.**
4. A 15 km/h (10 mph), mantenga el acelerador hacia la mitad y lentamente suelte el embrague con el fin de arrancar el motor.
5. En cuanto el motor se haya puesto en marcha, indique al conductor del vehículo que empuja que se pare. Al mismo tiempo, acelere para alejarse del vehículo que empuja, con el fin de evitar que choque con usted.

No remolque nunca un vehículo para ponerlo en marcha. Cuando el motor se pone en marcha, el vehículo podría saltar hacia adelante y golpear el vehículo que lo remolca.

Arranque por conexión

Para evitar heridas personales graves o deterioros en su vehículo que pueden resultar debido a una explosión de la batería, quemaduras del ácido, quemaduras eléctricas o componentes eléctricos deteriorados, deberá seguir estas instrucciones con toda exactitud. Si no está seguro de cómo seguir este procedimiento, recomendamos encarecidamente que pida ayuda a un mecánico o a un servicio de remolcado competentes.

AVISO: Las baterías contienen ácido sulfúrico, que es venenoso y corrosivo. Use gafas o lentes protectores cuando arranque por conexión, evitando que el ácido le salpique en la piel, vestidos o vehículo. Si por casualidad le cayese ácido en los ojos o en otra parte, *quítese cualquier vestido contaminado y lávese con un chorro de agua la parte afectada al menos durante 15 minutos.* Vaya inmediatamente al médico. Si es posible, continúe aplicando agua con una esponja o un trapo mientras está yendo a ver al doctor.

El gas producido normalmente por la batería explotará si hay una llama o chispa cerca. Por tanto, no fume ni encienda fósforos cuando esté haciendo el arranque por conexión.

La batería usada para reforzar debe ser de 12 voltios. No trate el arranque por conexión si no está completamente seguro de que la batería reforzadora es correcta.

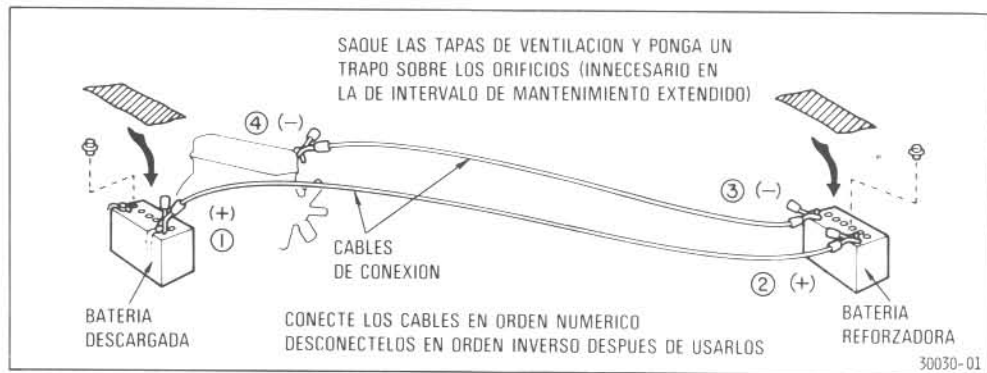

1. Si la batería reforzadora está instalada en otro vehículo, asegúrese de que los vehículos **no** están en contacto. Desconecte todas las luces y accesorios innecesarios.

2. Quite todas las tapas de los orificios de ventilación de la batería reforzadora y la batería descargada. Coloque un trapo sobre los orificios de ventilación abiertos en ambas baterías. (Esto reduce el peligro de explosión).

3. Si el motor del vehículo con la batería reforzadora no está en marcha, póngalo en marcha y déjelo que funcione durante unos minutos. Haga marchar también el motor a unas 2.000 rpm, durante el proceso del arranque por conexión.

4. Conecte los cables de conexión en el orden exacto mostrado en la ilustración: **positivo a positivo (+) y negativo a masa o tierra de motor o carrocería (-)**. Observe que conecta primero el cable positivo a la batería descargada y luego a la batería reforzadora. A continuación, conecte el cable negativo a la batería reforzadora y luego a un punto metálico estacionario y sólido (p. ej. un gancho de suspensión del motor) alejado de la batería. No lo conecte a ninguna parte que se pueda poner en movimiento al arrancar el motor, ni tampoco cerca.

Cuando haga las conexiones tenga cuidado de que ni las pinzas ni los cables toquen en nada, excepto el terminal correcto de la batería. No se incline sobre la batería al hacer las conexiones.

5. Ponga en marcha el motor de la forma acostumbrada. Después de arrancar, hágalo marchar a una velocidad en vacío rápida (2.000 rpm) durante varios minutos.

6. Desconecte cuidadosamente los cables en el orden *inverso* exacto: el cable negativo y luego el positivo.

7. Deseche en algún lugar a propósito los trapos que cubrían la batería—puede ser que tengan ácido sulfúrico.

8. Vuelva a colocar todas las tapas de los orificios de ventilación.

Si no conoce la causa de la descarga de su batería, (por ejemplo, se dejó las luces encendidas), deberá hacer que se la comprueben.

Drenaje del sistema de combustible (motor diesel)

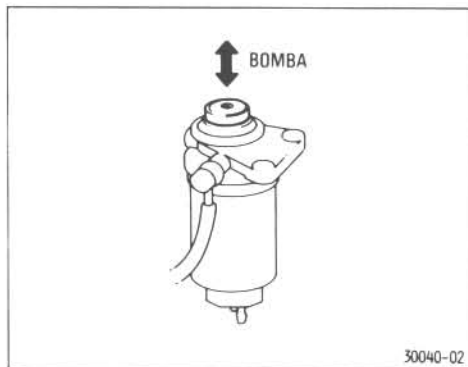

Si se le acaba el combustible y el motor se para, puede ocurrir que el motor no arranque después de echar combustible. En tal caso, accione la bomba de cebado hasta que sienta más resistencia.

Si su vehículo se sobrecalienta (motor de gasolina)

Si el termómetro indica sobrecalentamiento, si experimenta una pérdida de potencia, o si escucha un sonido de golpeteo alto o detonaciones, probablemente el motor se ha sobrecalentado. Deberá hacer lo siguiente...

1. Echese a un lado de la carretera, pare el vehículo, coloque la transmisión en "P" (automática) o en neutra (manual) y aplique el freno de estacionamiento. Desconecte el acondicionador de aire, si lo está usando.

2. Si sale refrigerante o vapor por el radiador o por el depósito de reserva, pare el motor. Espere a abrir el capó hasta que disminuya el vapor. Si el refrigerante no hierve ni hay vapor, deje el motor en marcha, asegurándose de que el ventilador de enfriamiento del motor está funcionando. Si no funciona, desconecte el encendido.

3. Compruebe *visualmente* la correa transmisora del motor (correa de la bomba de agua) para ver si está floja o rota. Observe si hay filtraciones de refrigerante obvias en el radiador, tuberías flexibles o debajo del vehículo. Pero tenga en cuenta que es normal el que gotee agua después de haber usado el acondicionador de aire. **Cuando el motor esté en marcha, mantenga las manos y la ropa alejados del ventilador y de las correas transmisoras del motor en movimiento.**

4. Si la correa transmisora del motor está rota o se está filtrando el refrigerante, pare el motor inmediatamente. Llame a un subdistribuidor de Toyota para que le ayude.

5. Si la correa transmisora del motor está bien y no hay filtraciones obvias, compruebe el depósito de reserva del refrigerante. Si está seco, añada agua mientras el motor está en marcha. Llénelo hasta la mitad.

AVISO: Ni intente quitar la tapa del radiador cuando el motor y el radiador están calientes. El fluido caliente o el vapor podrían saltar bajo presión y le escaldarían.

6. Después de que la temperatura del motor se haya enfriado hasta lo normal, compruebe de nuevo el nivel del refrigerante en el depósito. Si es necesario, llénelo otra vez hasta la mitad. Una pérdida seria de refrigerante indica una filtración en el sistema. Su subdistribuidor de Toyota deberá comprobarlo lo antes posible.

Si su vehículo se sobrecalienta (motor diesel)

Si el termómetro indica sobrecalentamiento, si experimenta una pérdida de potencia, o si escucha un sonido de golpeteo alto o detonaciones, probablemente el motor se ha sobrecalentado. Deberá hacer lo siguiente...

1. Echese a un lado de la carretera, pare el vehículo, coloque la transmisión en neutra y aplique el freno de estacionamiento. Desconecte el acondicionador de aire, si lo está usando.

2. Si sale refrigerante o vapor por el radiador o por el depósito de reserva, pare el motor. Espere a abrir el capó hasta que disminuya el vapor. Si el refrigerante no hierve ni hay vapor, deje el motor en marcha, asegurándose de que el ventilador de enfriamiento del motor está funcionando. Si no funciona, desconecte el encendido.

3. Observe si hay filtraciones de refrigerante obvias en el radiador, tuberías flexibles o debajo del vehículo. Pero tenga en cuenta que es normal el que gotee agua después de haber usado el acondicionador de aire. *Cuando el motor esté en marcha, mantenga las manos y la ropa alejados del ventilador y de las correas transmisoras del motor en movimiento.*

4. Si se está filtrando el refrigerante, pare el motor inmediatamente. Llame a un subdistribuidor de Toyota para que le ayude.

5. Si no hay filtraciones obvias, compruebe el depósito de reserva del refrigerante. Si está seco, añada agua mientras el motor está en marcha. Llénelo hasta la mitad.

AVISO: Ni intente quitar la tapa del radiador cuando el motor y el radiador están calientes. El fluido caliente o el vapor podrían saltar bajo presión y le escaldarían.

6. Después de que la temperatura del motor se haya enfriado hasta lo normal, compruebe de nuevo el nivel del refrigerante en el depósito. Si es necesario, llénelo otra vez hasta la mitad. Una pérdida seria de refrigerante indica una filtración en el sistema. Su subdistribuidor de Toyota deberá comprobarlo lo antes posible.

Si el techo solar eléctrico no se cierra

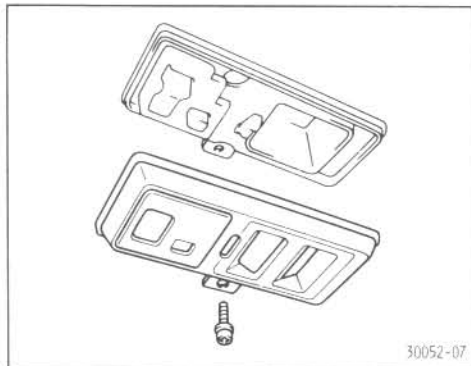

1. Sulte el tornillo de retén de la cubierta y saque la cubierta de control del techo solar.

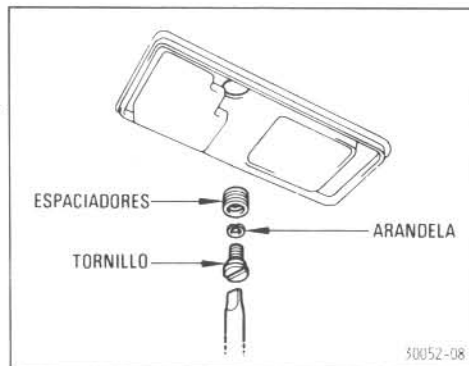

2. Desenrosque el tornillo del interior.

Hay un destornillador especial en forma de manivela, para darle vueltas al tornillo y al árbol impulsor, en la bolsa de herramientas provista con el vehículo.

Tenga cuidado de no perder este tornillo, la arandela o los espaciadores, ya que el techo solar no funcionará eléctricamente sin ellos.

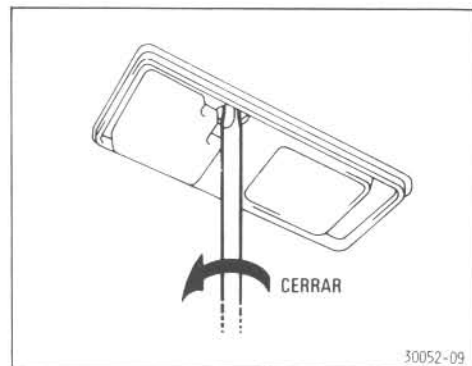

3. Cierre el techo solar con la mano hasta donde pueda. Luego inserte el destornillador en el orificio y gire el árbol impulsor hasta que el techo solar se cierre completamente.

Asegúrese de que su subdistribuidor de Toyota le compruebe el sistema lo antes posible.

Si tiene un neumático pinchado—

Primero, asegúrese de que está a un lado de la carretera—bien alejado del tráfico. Evite parar en el centro de una autopista. Estacione en un lugar a nivel con tierra firme.

Sugundo, pare el motor y encienda los intermitentes de emergencia.

Tercero, aplique el freno de estacionamiento firmemente y coloque la transmisión en "P" (automática) o en retroceso (manual).

Cuarto, haga que todos salgan por el lado del vehículo alejado del tráfico.

Quinto, lea las instrucciones detenidamente. Están destinadas a ayudar a una persona que no haya cambiado jamás un neumático.

Precauciones al usar el gato

Para reducir la posibilidad de heridas personales:

- Siga las instrucciones de colocación del gato.
- Use el gato sólo para levantar su vehículo cuando cambie la rueda.
- No se meta nunca debajo del vehículo cuando está apoyado solamente en el gato.
- Ni arranque ni tenga funcionando el motor cuando su vehículo está apoyado en el gato.

Herramientas y neumático de repuesto requeridos

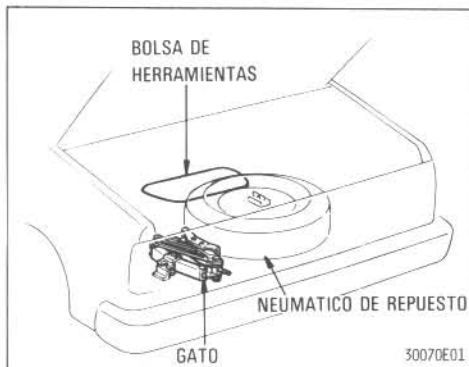

1. Saque el juego de herramientas, el gato y el neumático de repuesto.

Bloqueo de la rueda

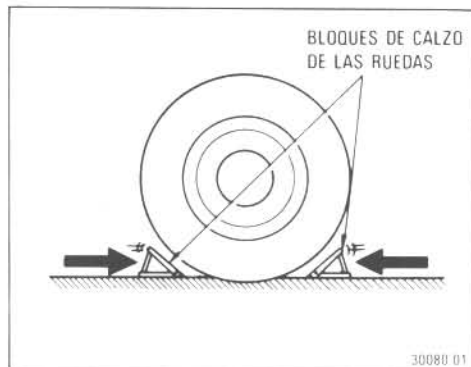

2. Bloquee la rueda diagonalmente opuesta al neumático pinchado, para que el vehículo no ruede cuando está con el gato. Esta es una precaución de seguridad excelente.

Remoción del ornamento de la rueda

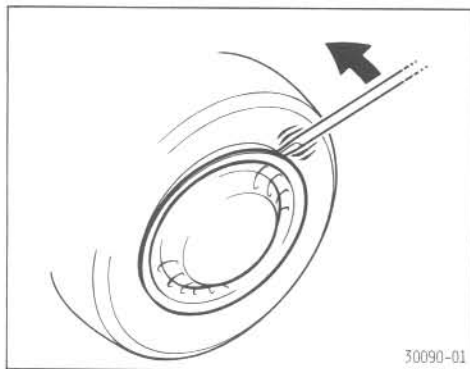

3. Saque el ornamento de la rueda.

Sáltese esta etapa si su vehículo está equipado con ruedas de aluminio.

Apalanque el ornamento de la rueda, usando el extremo biselado de la extractora del ornamento de la rueda como se muestra. En los vehículos accionados por gasolina, el mango de la llave de las bujías de encendido sirve también como extractora del ornamento de la rueda. **No intente sacar el ornamento con la mano.**

En las ruedas de aluminio, saque el ornamento de la rueda desmontada golpeando suavemente en el lado opuesto con la llave de la tuerca de la rueda. Así se evita deteriorar el ornamento.

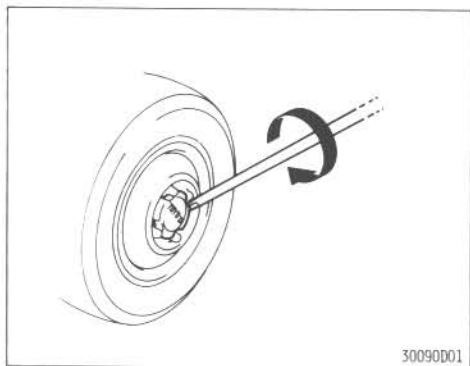
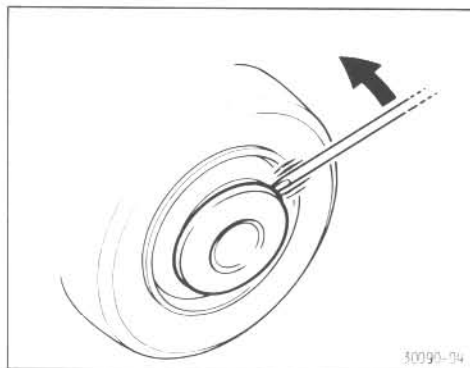

Afloxamiento de las tuercas de la rueda

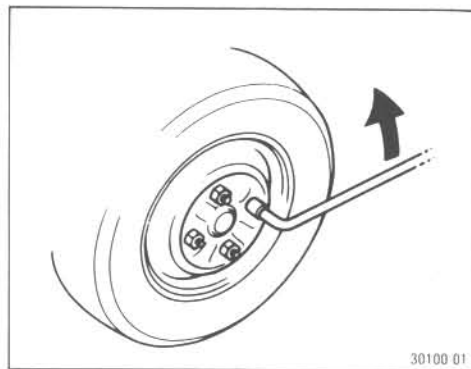

4. Afloje todas las tuercas de la rueda.

Afloje siempre las tuercas de la rueda **antes** de levantar el vehículo.

Las tuercas se aflojan **hacia la izquierda**. Para conseguir una fuerza máxima, aplique la llave en la tuerca de tal manera que el mango esté al lado derecho, como se muestra arriba. Sujete la llave cerca del extremo del mango y tire hacia arriba. Tenga cuidado de que la llave no resbale saliendo de la tuerca.

No saque todavía las tuercas—basta con que las desenrosque media vuelta aproximadamente.

Colocación del gato

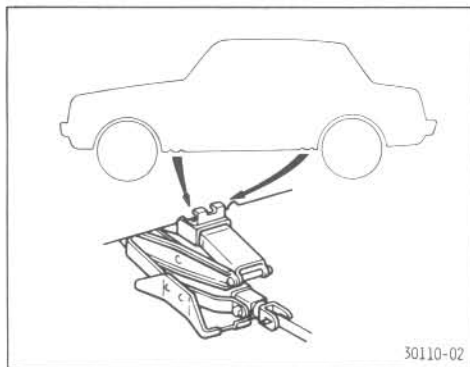

5. Coloque el gato en el punto correcto, como se muestra.

Asegúrese de que el gato está sobre un lugar nivelado y sólido.

Levantamiento del vehículo

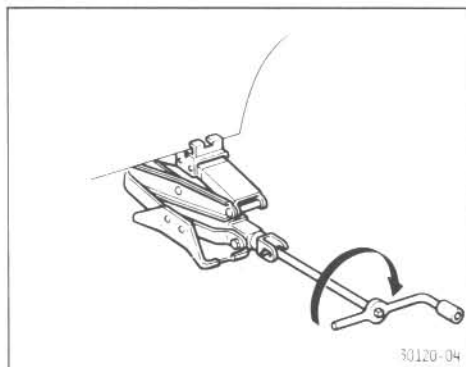

6. Levante el vehículo lo suficiente para poder instalar el neumático de repuesto.

Recuerde que necesitará más espacio para meter el neumático de repuesto que cuando sacó el pinchado.

Para levantar el vehículo, inserte la extensión del mango del gato (que entra un poco flojo) en el gato y gírelo **hacia la derecha** con la llave de tuercas de la rueda. En el momento en que el gato toque el vehículo y comience a levantar algo de peso, vuelva a comprobar si está correctamente ubicado. **No se meta nunca debajo del vehículo cuando está apoyado solamente en el gato.**

Cambio de las ruedas

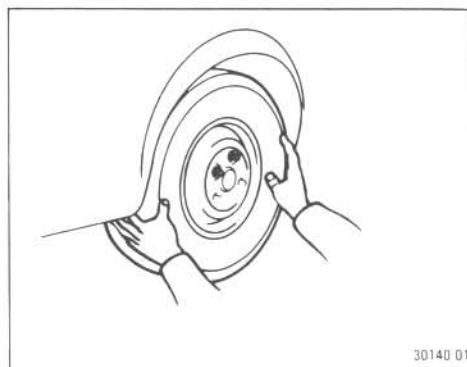

7. Saque las tuercas de la rueda y cambie los neumáticos.

Levante el neumático pinchado tirando recto hacia afuera y colóquelo a un lado.

Ruede la rueda de repuesto hasta su posición y alinee los orificios de la rueda con los pernos. Entonces levante la rueda y al menos meta el perno superior en su orificio. Menee el neumático y presiónelo sobre los demás pernos.

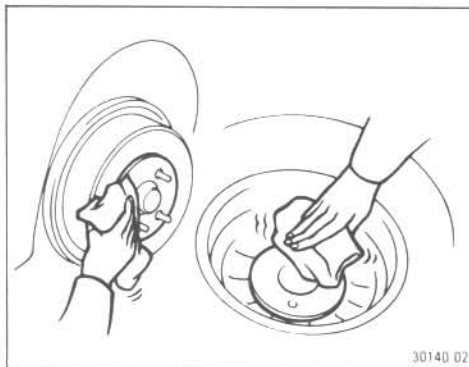

NOTA: Antes de colocar las ruedas, quite la corrosión del tambor del freno, o la superficie del cubo de la rueda o el cubo con un cepillo de alambre o algo parecido. La instalación de las ruedas sin un contacto perfecto entre las partes metálicas de las superficies de montaje, puede causar el aflojamiento de las ruedas y a la larga salirse alguna rueda durante la marcha. Por eso, después de los primeros 1.600 kms. (1.000 millas), compruebe que las tuercas de las ruedas están bien apretadas.

Reinstalación de las tuercas de la rueda

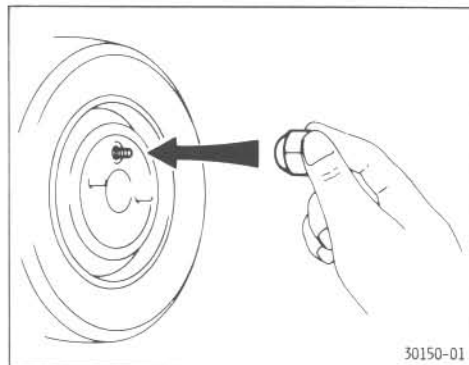

8. Reinstale todas las tuercas de la rueda apretándolas con la mano.

Reinstale las tuercas de la rueda (parte biselada hacia adentro) y apriételas todo lo posible con la mano. Presione el neumático y vea si puede apretarlas más.

Bajada del vehículo

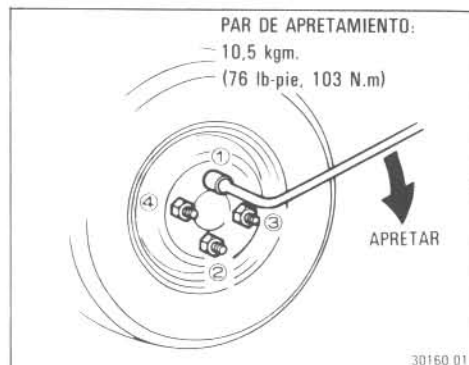

9. Baje el vehículo completamente y apriete las tuercas de la rueda.

Gire el mango del gato *hacia la izquierda* para bajar el vehículo.

Use solamente la llave de tuercas de la rueda para apretar las tuercas. No use el pie sobre la llave o una tubería como extensión de la llave. Asegúrese de que la llave está bien enganchada sobre la tuerca.

Apriete cada tuerca un poco cada vez, en el orden mostrado. Repita el proceso hasta que todas las tuercas estén bien apretadas.

Después de cambiar las ruedas, y lo antes posible, haga que un técnico le apriete las tuercas de la rueda al par adecuado con una llave de torsión.

Reinstalación del ornamento de la rueda

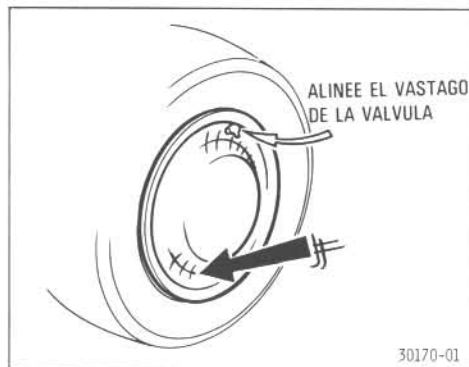

En las ruedas de aluminio, use solamente la llave de tuercas de la rueda de Toyota, y apriete las tuercas firmemente con la mano. No use un martillo ni otra herramienta para apretar las tuercas. Otras herramientas o fuerza adicional podrían deteriorar las tuercas de la rueda o los pernos del cubo.

10. Vuelva a colocar el ornamento de la rueda.

Coloque el ornamento de la rueda en posición y luego golpéela suave pero firmemente con el borde o la palma de la mano para que encaje en su lugar.

Después de cambiar las ruedas

11. Compruebe la presión de aire del neumático recambiado. Vuelva a colocar las herramientas, el gato de taller y el neumático pinchado bien asegurados.

Ajuste la presión de aire a la especificada. Si la presión es inferior a la especificada, maneje lentamente hasta la estación de servicio más próxima, y ponga la presión correcta.

No se olvide de volver a instalar la tapa de la válvula de inflado del neumático, para evitar que el polvo y la humedad penetren en el núcleo de la válvula, lo que podría causar fugas de aire. Si se ha perdido la tapa, coloque una nueva lo antes posible.

Este es el mismo procedimiento para cambiar o rotar los neumáticos.

Si su vehículo necesita ser remolcado



30190-01

Si es necesario remolcar, le recomendamos que lo haga un servicio especial de camiones remolcadores.

El equipo adecuado le ayudará a que su vehículo no sea deteriorado cuando es remolcado. Los operadores comerciales generalmente conocen bien las leyes locales y gubernamentales relativas al remolcado.

Su vehículo puede ser deteriorado si lo remolcan incorrectamente. Aunque muchos operadores conocen los procedimientos correctos, es posible cometer un error. En lugar de arriesgarse a que le averíen el vehículo, es mejor que se asegure usted mismo de que se observan estas pocas precauciones. Si es necesario, enséñele esta página al conductor del camión remolcador.

PRECAUCIONES DE REMOLCADO:

● Precaución general:

Use un sistema de cadenas de seguridad para el remolcado y aténgase a las leyes locales y gubernamentales. El vehículo puede ser remolcado por la parte delantera o trasera. El eje y las ruedas que tocan en el suelo deberán estar en buenas condiciones. Si están deteriorados, use una plataforma móvil de remolcado.

Transmisión manual

- **Remolcado con las ruedas traseras en el suelo:** Suelte el freno de estacionamiento.

- **Remolcado con las ruedas delanteras en el suelo:** Le recomendamos que use una plataforma móvil de remolcado. La llave de encendido debe estar en la posición "ACC" ya que el mecanismo del seguro de la dirección no es lo suficientemente fuerte para mantener las ruedas delanteras rectas cuando se remolca. Si no tiene una plataforma móvil de remolcado, la transmisión debe colocarse en neutra.

Transmisión automática

- **Remolcado con las ruedas traseras en el suelo:** Suelte el freno de estacionamiento.
- **Remolcado con las cuatro ruedas en el suelo:** El vehículo puede ser remolcado solamente por la parte delantera. Suelte el freno de estacionamiento y coloque la transmisión en la "N". La llave de encendido debe estar en la posición "ACC" ya que el mecanismo del seguro de la dirección no es lo suficientemente fuerte para mantener las ruedas delanteras rectas cuando se remolca. **No remolque a más de 45 km/h (30 mph) ni más de 80 kms. (50 millas).** Antes de remolcar, compruebe el fluido de la transmisión. Si el nivel está por debajo de la línea "HOT" (caliente) de la varilla indicadora, añada fluido o use una plataforma móvil de remolcado.

No remolque nunca el vehículo con transmisión automática por la parte trasera o con las ruedas delanteras en el suelo, ya que puede causar averías serias en la transmisión. Si su vehículo debe ser remolcado por la parte trasera, use siempre una plataforma móvil de remolcado debajo de las ruedas delanteras.

www.DataSheet4U.com

Remolcado de emergencia (excepto sedán 3 puertas y sedán 5 puertas vendidos en Europa)

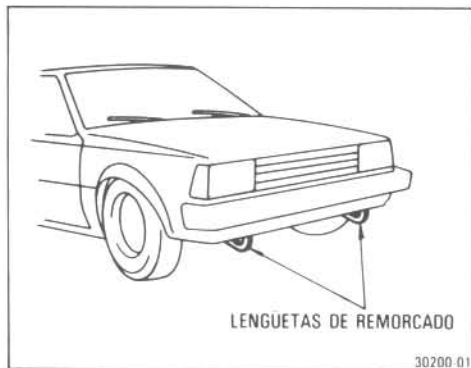

Para un remolcado de emergencia, asegure un cable a las lengüetas de remolcado.

Uselo solamente cuando su vehículo deba ser remolcado en carreteras de superficie dura. Deberá haber un conductor en su vehículo para dirigirlo y para accionar los frenos. Si el motor no está en marcha, no funciona la servoayuda de los frenos ni de la dirección. Por lo que la dirección y el frenado necesitarán mucha más fuerza que la normal. Para remolcar de esta manera, las ruedas, los ejes, el tren transmisor, la dirección y los frenos deben estar sin averías.

Antes de remolcar, suelte el freno de estacionamiento y coloque la transmisión en neutra: **La llave deberá estar en "ACC" (motor desconectado) o en "ON" (motor en marcha).**

Remolcado de emergencia (sedán 3 puertas y sedán 5 puertas vendidos en Europa)

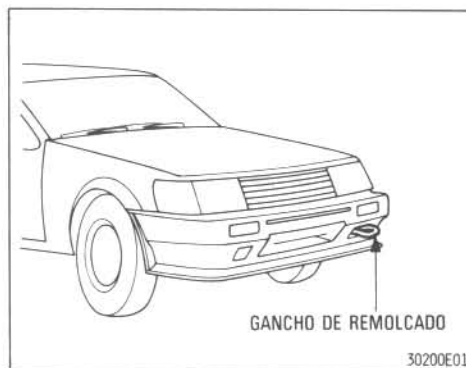

Para un remolcado de emergencia, asegure un cable al gancho de remolcado.

Uselo solamente cuando su vehículo deba ser remolcado en carreteras de superficie dura. Deberá haber un conductor en su vehículo para dirigirlo y para accionar los frenos. Si el motor no está en marcha, no funciona la servoayuda de los frenos ni de la dirección. Por lo que la dirección y el frenado necesitarán mucha más fuerza que la normal. Para remolcar de esta manera, las ruedas, los ejes, el tren transmisor, la dirección y los frenos deben estar sin averías.

Antes de remolcar, suelte el freno de estacionamiento y coloque la transmisión en neutra: **La llave deberá estar en "ACC" (motor desconectado) o en "ON" (motor en marcha).**

Precauciones sobre el gancho de remolcado

1. Antes de remolcar, compruebe que no están flojos los pernos ni la instalación del gancho.
2. Ate bien seguro la soga o el cable de remolcado al gancho.
3. No dé tirones al gancho.
4. El liberar un vehículo que se ha atascado en la arena, el barro o en una cuneta, o en algo parecido, necesita una gran fuerza de tracción. Por tanto, tire siempre recto hacia adelante para evitar que se rompa el gancho. No tire lateralmente ni en un ángulo vertical.

Prevención contra la oxidación y cuidados sobre la apariencia

— Sección 4

Protección de su Toyota contra la oxidación

Toyota, gracias a su investigación constante y a su diseño, y utilizando la tecnología más avanzada disponible, ha hecho lo posible para ayudar a evitar la oxidación, proporcionándole una calidad óptima al fabricar su vehículo. Ahora depende de usted. El cuidado correcto de su Toyota puede ayudarle a prevenir la oxidación durante mucho tiempo.

Las causas más comunes de la oxidación de su vehículo son:

- La acumulación de sal de la carretera, de la suciedad o de la humedad en zonas difíciles de alcanzar bajo el vehículo.
- Desconchado de la pintura o de la capa de fondo en pequeños accidentes o al saltar las piedras o la grava.

Su cuidado es de mayor importancia si vive o maneja su vehículo en ciertos medio ambientes:

- **La sal de la carretera o los productos químicos que controlan el polvo** aceleran la oxidación, igualmente que la presencia de sal en el aire cerca del mar o en lugares donde hay contaminación industrial.
- **La humedad alta** acelera la oxidación, especialmente cuando las temperaturas son justamente por encima del punto de congelación.
- **La humedad** en ciertas partes de su vehículo durante un periodo largo de tiempo, puede causar oxidación, aunque otras partes del vehículo estén secas.

- **Las altas temperaturas** oxidarán los componentes del vehículo que no se pueden secar con rapidez debido a falta de ventilación.

Esto indica la necesidad de mantener su vehículo, particularmente la parte inferior, lo más limpio posible y de reparar cualquier deterioro en la pintura o en las capas de fondo protectoras lo antes posible.

Para ayudar a evitar que su Toyota se oxide, haga lo siguiente:

Lave su vehículo con frecuencia. Por supuesto, es necesario el mantener su vehículo limpio lavándolo con regularidad, pero para evitar la oxidación o corrosión deberá observar los puntos siguientes:

- Si maneja por carreteras con sal en invierno o si vive cerca del mar, deberá lavar con un chorro de agua la parte inferior del vehículo al menos una vez al mes, con el fin de reducir al mínimo la oxidación.
- El vapor o el agua a alta presión son eficaces para limpiar la parte inferior del vehículo o los cárteres de las ruedas. Preste atención en particular a estas zonas, ya que es difícil ver todo el barro o la suciedad. Será peor el humedecer o mojar el barro o la suciedad, sin quitarlos. El borde inferior de las puertas, los paneles del balancín y los largueros del bastidor tienen orificios de drenaje que no deberán dejarse taponar por la suciedad, ya que el agua acumulada en estas zonas causaría oxidación.
- Lave a conciencia la parte inferior del vehículo cuando haya terminado el invierno.

Después de haber lavado el vehículo, asegúrese de que los frenos están bien secos antes de manejar. (Vea "Lavado y encerado de su Toyota" en cuanto a más recomendaciones).

Compruebe el estado de la pintura y la guarnición de su vehículo. Si encuentra que la pintura ha saltado o hay rayaduras, retóquelas inmediatamente para evitar que se empiece a oxidar. Si lo que está picado o rayado ha llegado hasta el metal, haga que es lo reparen en un taller calificado.

Compruebe el interior de su vehículo. El agua y la suciedad se pueden acumular bajo las esteras del suelo o del portaequipajes, y pueden causar oxidación. Compruebe de vez en cuando que esa parte está seca. Tenga cuidado especialmente cuando transporte productos químicos, limpiadores, fertilizantes, sal, etc.; deberá transportarlos en envases adecuados. Si se saliese o se le cayese algo, limpie y seque inmediatamente esa parte.

Use protectores contra el barro sobre las ruedas. Si maneja por carreteras con sal o con grava, los protectores contra el barro le protegerán el vehículo. Los mejores protectores de tamaño completo son los que llegan lo más cerca posible del suelo. Le recomendamos que los acoplamiento y la superficie donde se instalan los protectores la proteja tratándola contra la corrosión. Su subdistribuidor de Toyota le ayudará encantado a conseguir e instalar los protectores si son recomendables para su región.

No estacione su vehículo en un garaje húmedo y mal ventilado. Si lava el vehículo en el garaje, o si lo mete cubierto de nieve o agua, su garaje estará tan húmedo que causará oxidación. Aunque su garaje tenga calefacción, un vehículo mojado se puede oxidar si hay mala ventilación.

Lavado y encerado de su Toyota

Lave su vehículo a la sombra cuando la carrocería no esté caliente al tocarla. Use un jabón para lavado de carros suave y aclárelo bien.

La suciedad puede causar pequeñas rayaduras en la pintura y los productos químicos de la suciedad o contaminadores del aire pueden deteriorar la pintura y las guarniciones. Por tanto, se recomienda lavarla con frecuencia. Y si estaciona o maneja su Toyota cerca del mar o por carreteras con sal, es todavía más importante el prevenir la oxidación.

Comience echando agua con una manga o tubo para soltar la suciedad. Si la parte inferior tiene barro o sal de la carretera, use un chorro fuerte directo para quitarla.

Lave con un producto comercial lavador de carros, que tendrá su subdistribuidor de Toyota o la tienda de repuestos de automóviles. Siga al detalle las instrucciones del fabricante para mezclarlo. **No** use detergentes ni jabón fuertes caseros, ni gasolina o disolventes fuertes. Meta la esponja o trapo en el pozal de lavado con frecuencia, y no frote demasiado fuerte—deje que el agua esponjosa quite la suciedad.

Para limpiar las ruedas de aluminio, use solamente jabón suave o detergente neutro. Asegúrese de encerar y abrillantar las superficies que no están pintadas. Además durante el invierno, asegúrese de limpiar las ruedas de aluminio después de manejar por carreteras con sal.

Aclare el vehículo completamente. Si se seca algo de jabón en el vehículo, puede causar rayaduras. En tiempo caluroso, quizás tenga que aclarar con agua cada sección del vehículo inmediatamente después de lavarla.

Seque el vehículo con una gamuza húmeda o toalla suave. El objeto principal del secado es quitar el exceso de agua, a fin de que el vehículo se seque con el aire sin que queden manchas de agua. Por eso no debe frotar o presionar con fuerza, ya que podría rayar la pintura.

Si observa cualquier desconchado o rayadura en la pintura, retóquelo inmediatamente para proteger el metal al descubierto contra la oxidación.

Se recomiendan el encerado y abrillantado para mantener la belleza original del acabado de su Toyota.

Lave y seque siempre el vehículo antes de comenzar a darle cera, aunque sea una combinación de limpiador y cera. El alquitrán de la carretera se puede quitar con trementina. Use agua caliente y jabón de lavar carros para quitar los insectos y la savia. También hay productos comerciales.

No use gasolina ni disolventes fuertes, que podrían ser tóxicos o causar deterioros.

Use un abrillantador y cera de buena calidad. Si el acabado ha estado mucho a la intemperie, use un abrillantador de limpieza de carros, seguido de cera, por separado.

Siga con exactitud las instrucciones y precauciones del fabricante.

Asegúrese de abrillantar y encerar la guarnición cromada, además de la pintura.

Encere el vehículo nuevamente cuando el agua no forme gotas, sino que permanezca sobre la superficie formando una especie de charcos.

Para mantener la belleza original de los parachoques, observe las precauciones siguientes:

- Tenga cuidado de no salpicar fluido del freno o electrolito de la batería en los parachoques. Lave cualquier salpicadura con agua inmediatamente.
- La superficie del parachoques es blanda; por lo que debe quitar la suciedad con cuidado sin restregar con limpiadores abrasivos.
- Proteja los parachoques contra las altas temperaturas. Quitelos si se vuelve a pintar el vehículo en un compartimiento de pintado a altas temperaturas.

**La lata de pintura de retoque que le dan con su Toyota la puede usar para pintar pequeños des-
conchados o rayaduras.**

Aplique la pintura en cuanto aparezca el deterioro para que no se oxide. Para que quede bien, use un pincel pequeño de pintar y dele bien vueltas a la pintura. Asegúrese de que esa superficie está bien limpia y seca. El secreto de repintar bien para que casi no se note, es simplemente aplicar la pintura donde ha saltado. Aplique la menos posible. No pinte la superficie alrededor de donde falta o está rayado.

Limpieza del interior

La tapicería de vinilo puede limpiarse fácilmente con un jabón o detergente suaves y agua.

Primero emplee una aspiradora para quitar la suciedad. Luego con una esponja o con un trapo, aplique una solución jabonosa al vinilo. Después de dejarlo que se humedezca durante unos minutos para aflojar la suciedad, frote con un trapo húmedo y limpio para quitar la suciedad, y aclare con jabón. Si no ha desaparecido toda la suciedad, repita la operación. Hay limpiadores de vinilo comerciales del tipo de espuma, que limpian bien. Siga las instrucciones del fabricante. **No use disolventes, diluyentes, gasolina o limpiadores de ventanillas para el interior.**

Use un buen champú del tipo de espuma para limpiar las alfombras.

Comience usando una aspiradora, para quitar la mayor suciedad posible. Hay varios tipos de limpiadores de espuma disponibles; algunos de ellos vienen en latas tipo aerosol, otros en polvo o líquido que se pueden mezclar con agua para producir espuma. Para limpiar con champú las alfombras, use una esponja o un cepillo para aplicar la espuma. Frote en círculos, unos sobre otros. No aplique agua—el mejor resultado se obtiene manteniendo la alfombra lo más seca posible. Lea con detenimiento las instrucciones del champú y sígalas correctamente.

Los cinturones de seguridad se pueden limpiar con un jabón suave y agua o con agua templada.

Use un trapo o una esponja. Al tiempo que limpia, compruebe los cinturones por si están desgastados, con hilachas o con cortes. **No use productos para teñir, ni lejía—los debilitaría.**

Cuando limpie la parte interior de las ventanillas, tenga cuidado de no rayar o deteriorar los cables térmicos de la ventanilla posterior.

Puede usar cualquier limpiador de ventanas casero.

Si tuviese cualquier duda acerca de la limpieza de su Toyota, su subdistribuidor local de Toyota se la resolverá con mucho gusto.

Requerimientos sobre el mantenimiento—Sección 5

www.DataSheet4U.com

Realidades sobre el mantenimiento



El mantenimiento con regularidad es fundamental.

Le insistimos en proteger la inversión hecha en su nuevo vehículo siguiendo con su Toyota el plan de mantenimiento que se da en las páginas siguientes. El mantenimiento hecho con regularidad ayudará a:

- Buena economía de combustible
- Larga vida del vehículo
- Disfrute de manejo
- Seguridad
- Confiabilidad
- Protección de la garantía
- Conformidad con las regulaciones del gobierno

Su Toyota ha sido diseñado para un manejo económico y un mantenimiento económico también. Muchas partes del mantenimiento requeridas antes, no se necesitan ya o no se requieren con tanta frecuencia. Para asegurarse de que su vehículo mantiene una eficiencia óptima y le dura mucho tiempo, siga el plan de mantenimiento.

Dónde ir para el servicio

Es razonable el llevar su vehículo al subdistribuidor local de Toyota para el servicio.

Los técnicos de Toyota son especialistas bien entrenados. Reciben la información sobre el servicio más reciente, mediante los boletines técnicos, sugerencias sobre el servicio y programas de entrenamiento de los subdistribuidores. Aprenden a trabajar con los Toyota *antes* de trabajar en su vehículo, y *no a la vez* que se lo arreglan. ¿No es esto lo mejor?

Su subdistribuidor de Toyota ha invertido mucho en equipo y herramientas especiales de servicio. Le ayudan a hacer el trabajo mejor y más barato.

El departamento de servicio de su subdistribuidor de Toyota llevará a cabo *todo* el mantenimiento planeado en su vehículo, con confianza y economía.

¿Qué parte del mantenimiento puede hacer usted mismo?

Parte del mantenimiento lo puede hacer usted mismo con facilidad, si tiene un poco de habilidad mecánica y unas cuantas herramientas automotrices básicas. Estas partes se indican en el plan de mantenimiento y hay unas instrucciones sencillas, en cuanto a la forma de realizarlas, en las Sección 6.

Observe, sin embargo, que algunas tareas de mantenimiento requieren herramientas y habilidad especiales. Las hacen mejor los técnicos especializados. Aunque sea usted un mecánico hábil que le guste trabajar por sí mismo, le recomendamos que las reparaciones y el mantenimiento los lleve a cabo su subdistribuidor de Toyota, que anotará y registrará el mantenimiento realizado en su Toyota. Este registro le sería muy útil en caso de que alguna vez necesitase el servicio de garantía.

www.DataSheet4U.com

Plan de mantenimiento de Toyota

La lectura del odómetro o el intervalo de tiempo determina cuándo es necesario el servicio.

Para la mayor parte de las personas, el odómetro les servirá para saber cuándo se necesita el servicio. Si, a pesar de todo, maneja muy poco, deberá realizar el servicio de su vehículo por lo menos cada 6 meses, como se muestra en el plan. *En condiciones de manejo severas*, se necesita mayor frecuencia que la indicada en la tabla.

Para continuar el mantenimiento periódico después del último period, vuelva a comenzar a los 10.000 kms. (6.000 millas).

A los propietarios de Europa:

Para conocer detalladamente su plan de mantenimiento, lea el "Librito de Servicio de Toyota" o el "Librito de Garantía de Toyota".

Las partes del mantenimiento con instrucciones para hacerlo usted mismo que se incluyen en este manual (Sección 6) van indicadas con (*).

Puede usar los asteriscos para ubicar rápidamente estas partes que puede querer hacer usted mismo. Asegúrese de marcar las partes que haya terminado usted. Si va a hacer que su subdistribuidor de Toyota complete el plan de mantenimiento especificado haciendo las tareas más difíciles, necesitará una información exacta sobre lo que haya hecho usted.

Las tuberías de caucho (para el sistema de enfriamiento y calefacción, sistema del freno y sistema de combustible) son puntos de mantenimiento particularmente importantes. Se deterioran, hinchan, rozan y agrietan con el tiempo. Deberán ser inspeccionadas por un técnico calificado de acuerdo con el plan de mantenimiento de Toyota. Recambie inmediatamente cualquier tubería que esté deteriorada o dañada.

Operaciones de mantenimiento: A = Comprobar y/o ajustar según sea necesario. I = Inspeccionar y corregir o recambiar según sea necesario.
R = Recambiar, cambiar o lubricar. T = Apretar al par especificado.

INTERVALO DE SERVICIO:

(Lectura del odómetro o meses,
lo que antes ocurra)

x 1.000 kms	1	10	20	30	40	50	60	70	80
x 1.000 millas	0,6	6	12	18	24	30	36	42	48
Meses	—	6	12	18	24	30	36	42	48

COMPONENTES BASICOS DEL MOTOR

1	Correa de distribución (motor 1C)	Recambie cada 100.000 kms. (60.000 millas)								
2	Holgura de las válvulas	A		A		A		A		A
3*	Correas transmisoras									
	Motor de gasolina									
	Correa del alternador y correa del compresor del acondicionador del aire para el motor 4A	I		I		R		I		R
	Otros correas	I		I		I		I		I
	Motor diesel			I		R		I		R
4*	Aceite de motor*									
	Motor de gasolina (grado SE, SF o mejor)		R	R	R	R	R	R	R	R
	Motor de gasolina (grado SC o SD)									
	Motor diesel									
5*	Filtro de aceite de motor*									
6	Tuberías flexibles y conexiones del sistema de refrigeración y calefacción		R	R	R	R	R	R	R	R
7*	Refrigerante del motor			I		I		I		I
	Con refrigerante para todo el año									
	Sin refrigerante para todo el año				R	R		R		R
8	Tuberías flexibles del enfriador de aceite (motor 4A-GE)					I		I		I
9	Tuberías flexibles de aceite de la bomba de vacío (motor 1C)					I		I		I
10	Acoplamientos, tuberías flexibles y conexiones de vacío					I		I		I
11	Tuberías del escape y montantes*			I		I		I		I

SISTEMA DE ENCENDIDO

12*	Batería		I	I	I	I	I	I	I	I
13*	Bujías de encendido		I	R	I	R	I	R	I	R
14	Cables del encendido		I	I	I	I	I	I	I	I
15	Tapa del distribuidor y rotor		I	I	I	I	I	I	I	I
16	Contactos del ruptor del distribuidor (motores 2E y 4A)		I	R	I	R	I	R	I	R
17	Regulación de encendido y ángulo de reposo		I	I	I	I	I	I	I	I

Operaciones de mantenimiento: A = Comprobar y/o ajustar según sea necesario. I = Inspeccionar y corregir o recambiar según sea necesario.
R = Recambiar, cambiar o lubricar. T = Apretar al par especificado.

INTERVALO DE SERVICIO:		1	10	20	30	40	50	60	70	80
(Lectura del odómetro o meses, lo que antes ocurra.)	x 1 000 kms	1	10	20	30	40	50	60	70	80
	x 1 000 millas	0,6	6	12	18	24	30	36	42	48
	Meses	—	6	12	18	24	30	36	42	48

SISTEMA DE COMBUSTIBLE

18	Filtro de combustible					R				R
	Motor de gasolina									
	Motor diesel		I	R	I	R	I	R	I	R
19*	Sedimentador de agua		I	I	I	I	I	I	I	I
20*	Filtro de aire*					R		I		R
21	Sistema de control de la temperatura del aire de admisión (motores 2E y 4A)			I		I		I		I
22	Sistema de la estrangulación (motor 4A)			I		I		I		I
23	Velocidad de marcha en vacío, velocidad de marcha en vacío rápida y mezcla de marcha en vacío	A		A		A		A		A
24	Humos diesel (motor 1C)					I				I
25	Tapa del depósito de combustible, líneas de combustible y conexiones					I				I

SISTEMA DE CONTROL DE EMISION DEL CARTER DEL CIGÜEÑAL

26	Válvula de ventilación positiva del cárter del cigüeñal, tuberías flexibles de ventilación y conexiones			I		I		I		I
----	--	--	--	---	--	---	--	---	--	---

SISTEMA DE CONTROL DE EMISION DEL CARTER DEL ESCAPE

27	Sistema del compensador (motor 2E)	I		I		I		I		I
----	------------------------------------	---	--	---	--	---	--	---	--	---

Operaciones de mantenimiento: A = Comprobar y/o ajustar según sea necesario. I = Inspeccionar y corregir o recambiar según sea necesario.
R = Recambiar, cambiar o lubricar. T = Apretar al par especificado

INTERVALO DE SERVICIO: (Lectura del odómetro o meses, lo que antes ocurra.)	x 1.000 kms	1	10	20	30	40	50	60	70	80
	x 1.000 millas Meses	0,6	6	12	18	24	30	36	42	48
CHASIS Y CARROCERIA										
28* Pedal del embrague, pedal del freno y freno de estacionamiento		I	I	I	I	I	I	I	I	I
29 Forros y tambores del freno*		I	I	I	I	I	I	I	I	I
30 Rellenos y discos del freno*		I	I	I	I	I	I	I	I	I
31* Fluido del freno		I	I	I	I	I	I	I	I	I
32 Tuberías rígidas y flexibles de las líneas del freno		I	I	I	I	R	I	I	I	R
33* Fluido de la dirección de potencia		I	I	I	I	I	I	I	I	I
34 Volante de dirección y articulaciones*		I	I	I	I	I	I	I	I	I
35 Alineación de las ruedas delanteras y traseras (deslizamiento lateral)		I	I	I	I	I	I	I	I	I
36 Articulaciones de rótula y guardapolvos*		I	I	I	I	I	I	I	I	I
37 Guardapolvos del árbol impulsor*		I	I	I	I	I	I	I	I	I
38* Aceite o fluido del transeje manual*		I	I	I	I	R	I	I	I	R
39* Fluido del diferencial (transeje automático)*		I	I	I	I	R	I	I	I	R
40* Fluido de la transmisión automática*		I	I	I	I	R	I	I	I	R
41 Suspensiones delantera y trasera*		I	I	I	I	I	I	I	I	I
42 Pernos y tuercas del chasis y de la carrocería*		T	T	T	T	T	T	T	T	T
43 Neumáticos y presión de inflado		I	I	I	I	I	I	I	I	I
44 Todas las luces, bocinas, limpiadores y lavador		I	I	I	I	I	I	I	I	I
PRUEBA EN CARRETERA										
		I	I	I	I	I	I	I	I	I

Las partes marcadas con una estrella (*) necesitan un mantenimiento más frecuente, según se detalla en la tabla que sigue al plan de mantenimiento.

Mantenimiento requerido en condiciones de manejo severas

Si su vehículo se usa normalmente en las condiciones de manejo severas siguientes, deberá llevar a cabo los puntos de mantenimiento indicados a continuación según la tabla, además de los del plan de mantenimiento regular.

Condiciones de manejo severas

- A — Arrastre de un remolque
- B — Manejo constante en distancias cortas
- C — Manejo en carreteras abruptas y/o embarradas
- D — Manejo en carreteras polvorizadas
- E — Manejo en tiempo muy frío y/o carreteras con sal
- F — Manejo constante en distancias cortas en temperaturas muy bajas
- G — El giro frecuente del motor en vacío durante períodos largos y/o manejo a baja velocidad durante larga distancia (ej.: usándolo como taxi, vehículo policial o vehículo de reparto)

Operaciones de mantenimiento

- I — Inspeccionar y corregir o reemplazar según sea necesario
- R — Reemplazar, cambiar o lubricar
- T — Apretar al par especificado

Condición	Parte de mantenimiento	Operación	Intervalo
G	Correa de distribución (Motor de gasolina)	R	Cada 100.000 kms. o 60.000 millas
A D F	Aceite de motor		
	Motor de gasolina (grado SE, SF o mejor)	R	Cada 5.000 kms. o 3.000 millas
	Motor de gasolina (grado SC o SD)	R	Cada 2.500 kms. o 1.500 millas
	Motor diesel	R	Cada 2.500 kms. o 1.500 millas
A D F	Filtro de aceite de motor	R	Cada 5.000 kms. o 3.000 millas
A B C E	Tuberías del escape y montantes	I	Cada 5.000 kms. o 3.000 millas
D	Filtro de aire	I	Cada 2.500 kms. o 1.500 millas
A B C D	Forros y tambores del freno	I	Cada 10.000 kms. o 6.000 millas
A B C D	Rellenos y discos del freno	I	Cada 5.000 kms. o 3.000 millas
C	Volante de dirección y articulaciones	I	Cada 5.000 kms. o 3.000 millas
C D E	Articulaciones de rótula y guardapolvos	I	Cada 5.000 kms. o 3.000 millas
C D E	Guardapolvos del árbol impulsor	I	Cada 10.000 kms. o 6.000 millas
A C	Aceite o fluido del transeje manual	R	Cada 20.000 kms. o 12.000 millas
A C	Fluido del diferencial (transeje automático)	R	Cada 20.000 kms. o 12.000 millas
A C	Fluido de la transmisión automática	R	Cada 20.000 kms. o 12.000 millas
C	Suspensiones delantera y trasera	I	Cada 5.000 kms. o 3.000 millas
A B C	Pernos y tuercas del chasis y de la carrocería	T	Cada 10.000 kms. o 6.000 millas

Mantenimiento que puede hacer usted mismo—Sección 6

www.DataSheet4U.com

Vista del compartimiento del motor (motores 2E y 2E-C)

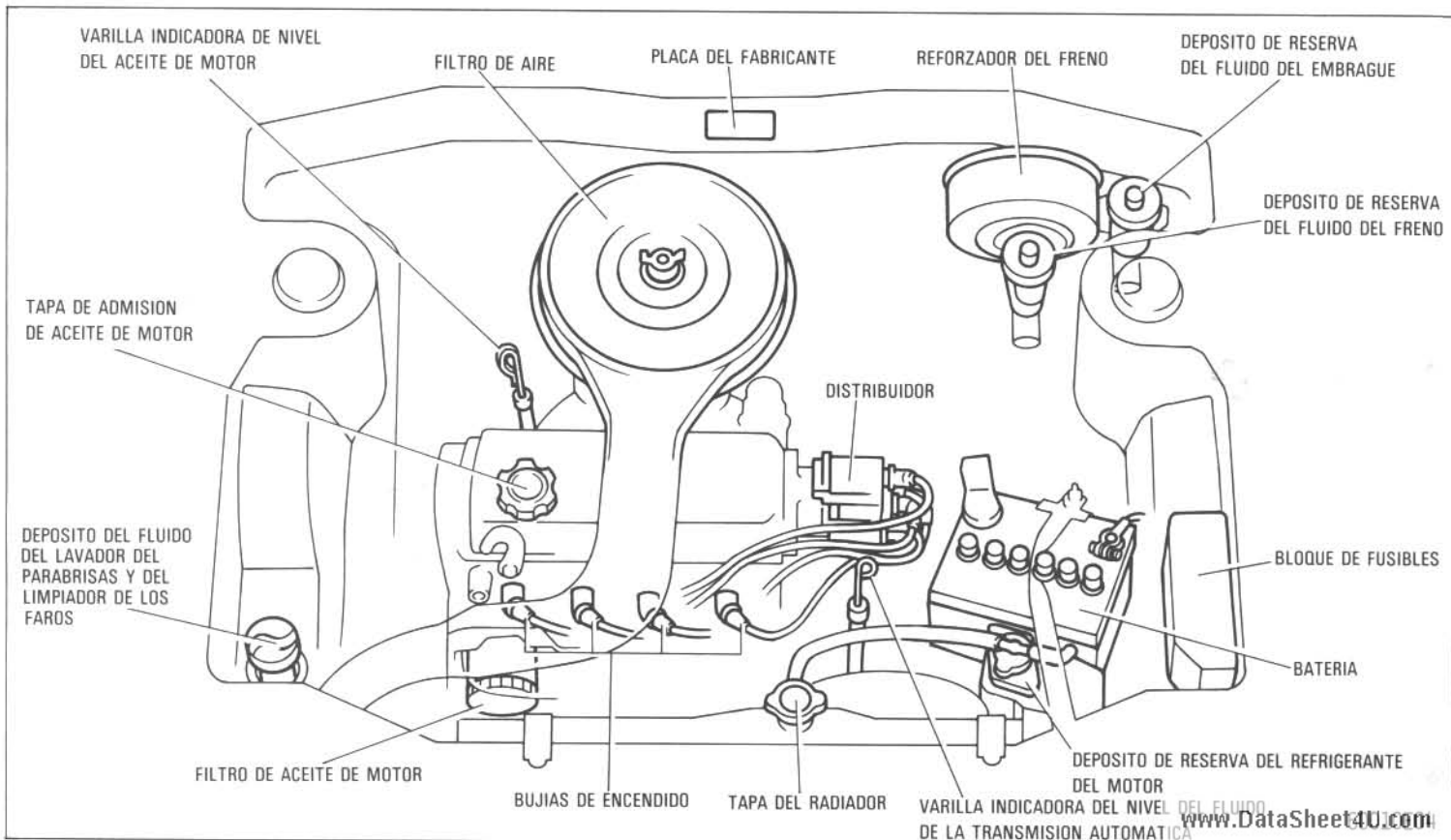

Vista del compartimiento del motor (motores 4A y 4A-C)

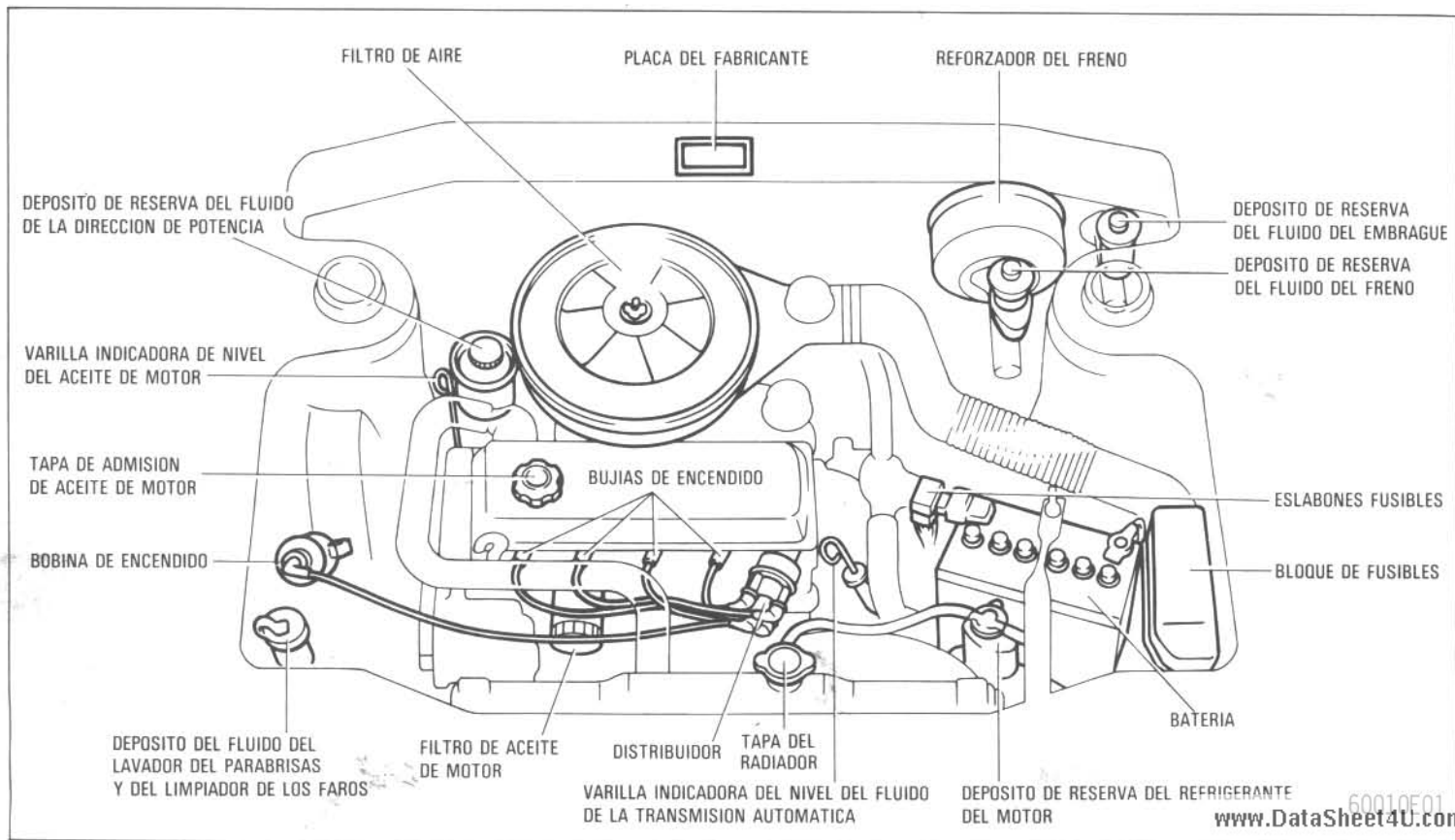

60010501

Vista del compartimiento del motor (motor 4A-GE)

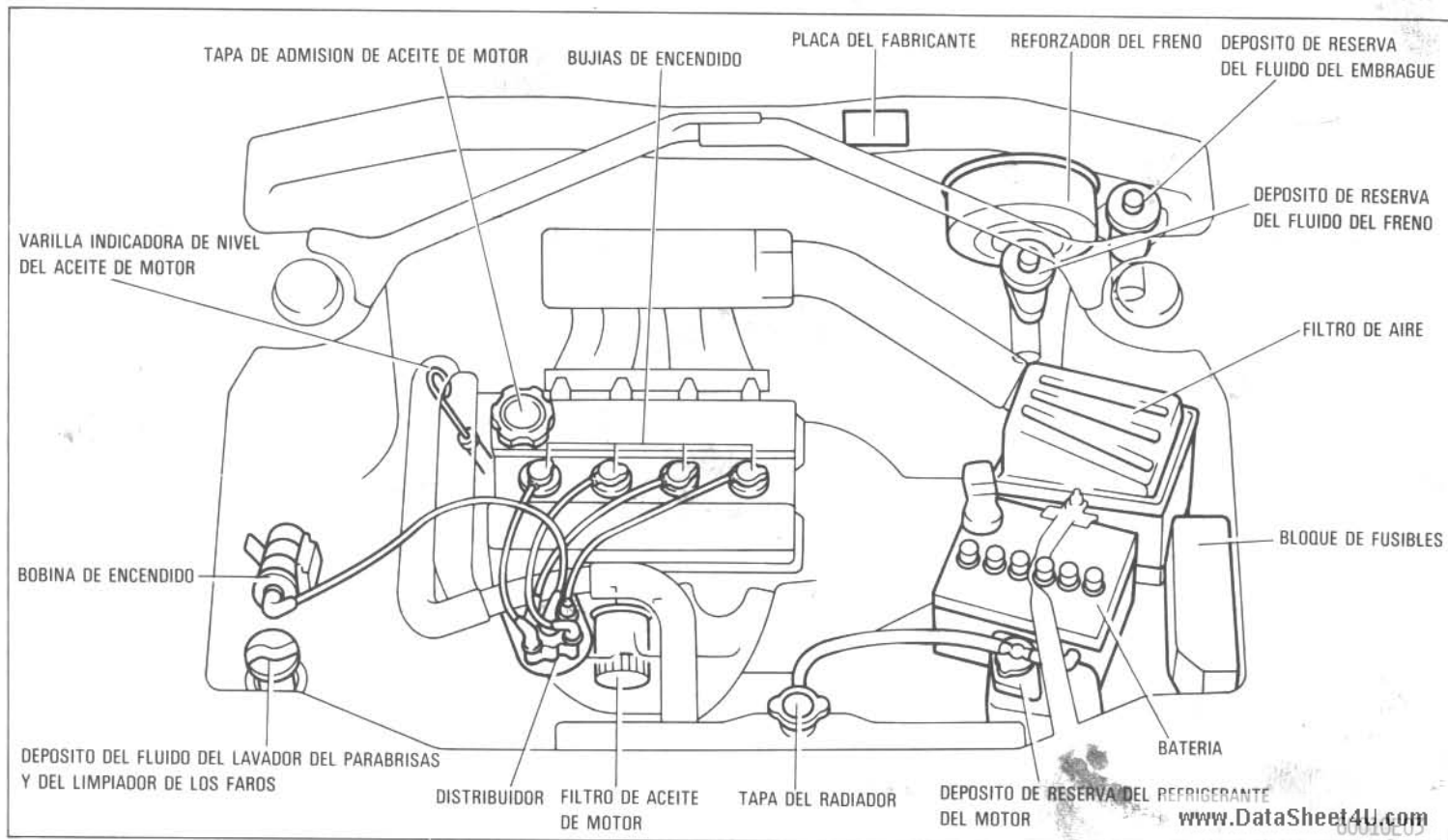

Vista del compartimiento del motor (motor 1C)

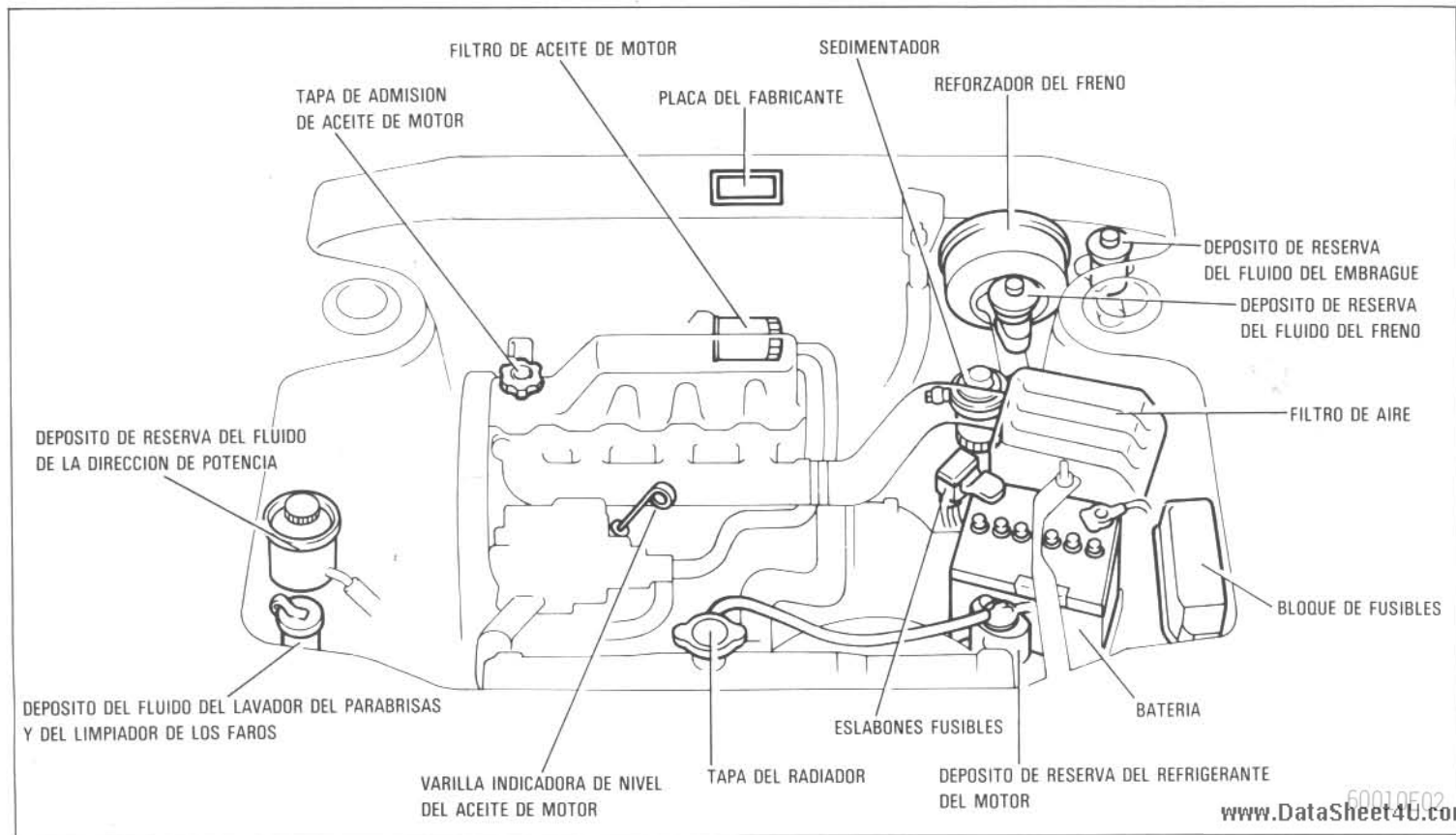

Precauciones cuando hace usted mismo el servicio

Deberá tener mucho cuidado cuando trabaje con su vehículo para evitar heridas casuales. He aquí unas cuantas recomendaciones que deberá observar especialmente:

- Cuando el motor está en marcha, tenga las manos, los vestidos y las herramientas alejadas del ventilador en movimiento y de las correas transmissoras del motor. (Es aconsejable el quitarse los anillos, el reloj y la corbata).
- Inmediatamente después de manejar, el motor, el radiador y el colector múltiple del escape están calientes: tenga cuidado de no tocarlos. También pueden estar calientes los aceites y los fluidos.
- No permita que haya chispas, llamas ni cigarrillos cerca de la gasolina o de la batería. Sus emanaciones son inflamables.
- Tenga mucho cuidado cuando trabaje en la batería. Contiene ácido sulfúrico, corrosivo y venenoso.
- No se meta bajo el vehículo cuando solamente está apoyado en el gato. Use siempre soportes de gato para automóviles o soportes sólidos.
- Recuerde que los cables de la batería y los cables de encendido son de alta tensión o voltaje. No cause cortocircuitos accidentales.
- Cuando cierre el capó del motor, compruebe que no se ha olvidado ninguna herramienta, trapo, etc.

Deberá tener en cuenta que un servicio inadecuado o incompleto puede resultar en problemas de funcionamiento. En esta sección se dan solamente instrucciones para aquellas partes que son relativamente fáciles de hacer por el mismo propietario. Como se explica en la Sección 5, todavía hay un cierto número que debe hacerlo un técnico calificado con herramientas especiales.

Ventiladores de enfriamiento eléctricos bajo el capó

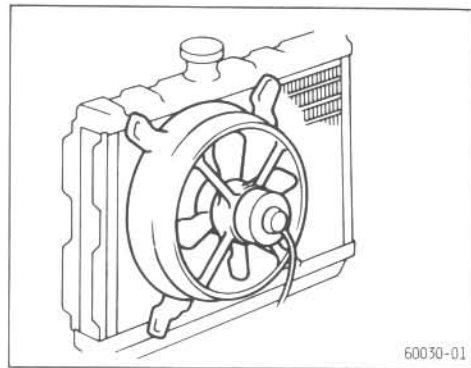

Asegúrese de que el encendido está desconectado si trabaja cerca de los ventiladores de enfriamiento del condensador y del motor o de la rejilla del radiador.

Con el encendido conectado, el ventilador de enfriamiento del motor comienza a funcionar automáticamente si la temperatura del refrigerante del motor es alta, y el ventilador de enfriamiento del condensador comienza a funcionar automáticamente si el acondicionador de aire está conectado.

Comprobación del nivel del aceite de motor

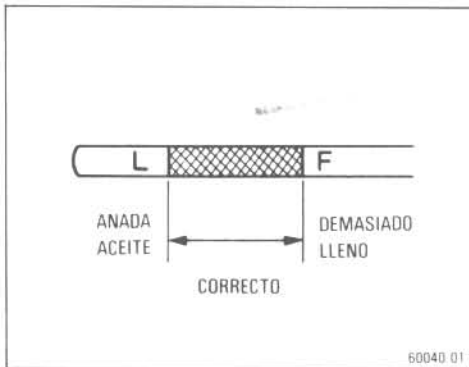

Con el motor a la temperatura normal de funcionamiento y parado, compruebe el nivel de aceite con la varilla indicadora.

1. Para conseguir una lectura correcta, el vehículo deberá estar en un lugar nivelado. Después de parar el motor, espere unos minutos para que el aceite vuelva a la parte inferior del motor.
2. Saque la varilla indicadora y límpiela con un trapo.
3. Vuélvala a meter, empujándola hasta el fondo para que no se equivoque en la medición.
4. Saque la varilla y mire el nivel de aceite en el extremo. Si se encuentra entre las marcas "F" y "L", es correcto. Si el nivel de aceite está por debajo de la marca "L" (o incluso no se ve), añada aceite inmediatamente hasta la línea "F".

Estas son las recomendaciones sobre la viscosidad y grado de aceite.

Grado recomendado (API):

Motor de gasolina—

Europa SE, SF o mejor
 Excepto Europa SC, SD, SE, SF o mejor

Motor diesel— CC, CD o mejor

Viscosidad recomendada (SAE):

MOTOR DE GASOLINA

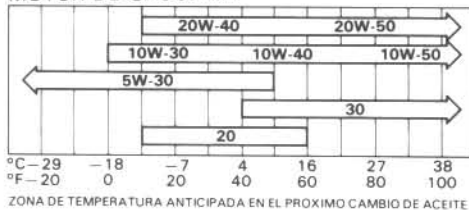

60040-095

MOTOR DIESEL

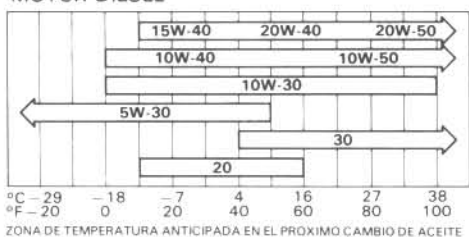

60040-085

Cambio del aceite de motor y filtro

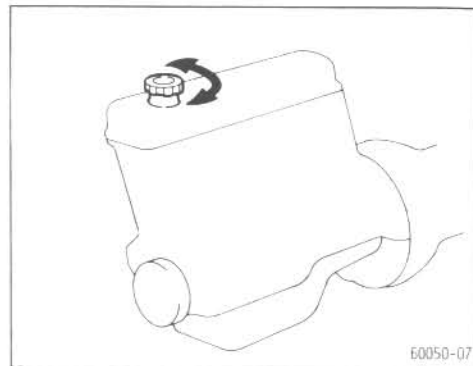

1. Caliente el motor durante unos minutos y luego párelo. Quite la tapa de admisión de aceite.

- a. Estacione el vehículo en un lugar a nivel. Caliente el motor hasta que la aguja del termómetro esté al menos por encima de la marca inferior. (El aceite caliente se drenará más rápido y en su totalidad). Pare el motor.
- b. Quite la tapa de admisión de aceite. Así el aire entrará al motor al mismo tiempo que se drena el aceite.

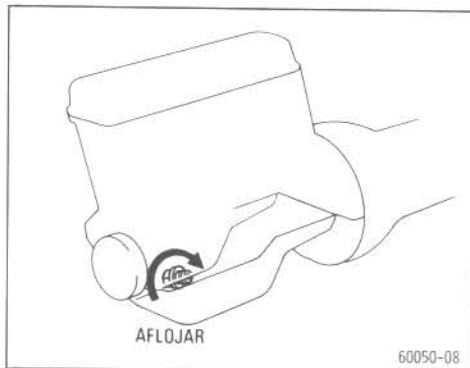

2. Saque el tapón de drenaje y deje que salga el aceite completamente.

- a. Coloque un sumidero de drenaje bajo el tapón de drenaje.
- b. Usando una llave, saque el tapón de drenaje. *El aceite puede estar caliente; tenga cuidado de no quemarse.* Deje que el aceite salga completamente.

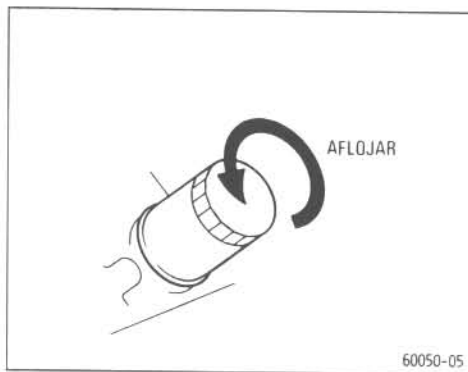

3. Saque el filtro de aceite viejo e instale uno nuevo apretándolo con la mano. Vuelva a instalar el tapón de drenaje.

- a. Usando una llave de filtros de aceite (cualquiera de los tipos comunes), afloje el filtro de aceite. Gire a la izquierda. Una vez que esté flojo, puede desenroscarlo hasta el final con la mano. Cuando lo saque, sujete el extremo para que el aceite no salte fuera.
- b. Con un trapo limpio, limpie la superficie de montaje sobre el motor, de tal manera que el nuevo filtro asiente bien. *Asegúrese de que la junta vieja no se ha pegado a la superficie de montaje.* Si se ha pegado, quítela antes de instalar el nuevo filtro.
- c. Eche un poco de aceite de motor sobre la junta de caucho del nuevo filtro de aceite.

- d. Enrosque el nuevo filtro en su lugar y apriételo hasta que la junta de empaquetadura entra en contacto con el asiento. Luego apriételo 3/4 de vuelta más para que el filtro quede asentado.
- e. Vuelva a instalar el tapón de drenaje y la junta. Apriete el tapón con la llave pero no lo fuerce, porque podría pasarse de rosca.

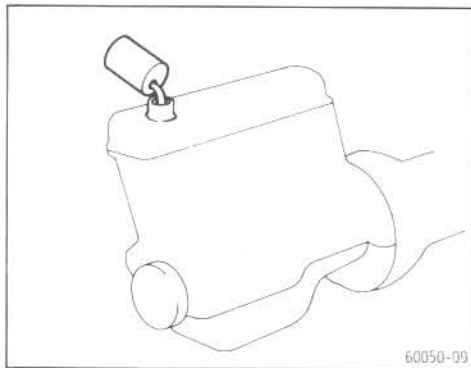

4. Añada aceite e instale la tapa de admisión. Ponga en marcha el motor y compruebe si hay filtraciones por el filtro o por el tapón de drenaje.

a. Después de añadir aceite, asegúrese de que la tapa de admisión está instalada bien apretada con la mano. Debe volver a comprobar el nivel de aceite con la varilla indicadora. No son necesarios ni recomendables los aditivos de aceite de motor.

b. Con el motor en marcha, observe detenidamente si hay filtraciones pequeñas alrededor del filtro de aceite o del tapón de drenaje. Cualquier filtración indica una instalación defectuosa.

c. Pare entonces el motor y espere unos minutos. Compruebe nuevamente el nivel de aceite y añada aceite si es necesario.

Comprobación del nivel del refrigerante del motor

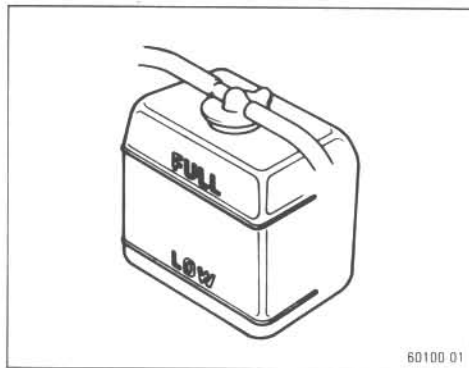

Observe el depósito de reserva translúcido del refrigerante. El nivel del refrigerante es satisfactorio si se encuentra entre las líneas "FULL" (lleno) y "LOW" (bajo) del depósito.

El nivel del refrigerante del depósito de reserva variará con la temperatura del motor. Sin embargo, si el nivel se encuentra en la línea "LOW" o por debajo, añada refrigerante. Eche hasta que llegue a la línea "FULL".

Cuando añada refrigerante, lo único que debe usted saber es el tipo de refrigerante que ya tiene el sistema. *Use siempre el mismo tipo que ya tenga el sistema.*

Si el nivel del refrigerante desciende dentro de un corto periodo después de echarlo, puede ser que haya filtración en el sistema. Compruebe visualmente el radiador, tuberías flexibles, tapa del radiador y tapon de drenaje, y la bomba de agua.

Si no se encuentra ninguna filtración, haga que su subdistribuidor de Toyota le compruebe la presión de la tapa. **Para evitar escaldarse, no quite la tapa del radiador cuando el motor está caliente.** Vea "Si su vehículo se sobrecalienta" en la Sección 3 en cuanto a las instrucciones y precauciones.

Recambio del refrigerante del motor

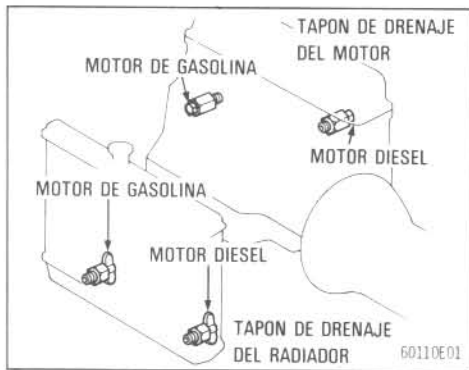

1. Drene el sistema de enfriamiento y límpielo a chorro con agua.

a. Estacione el carro en un lugar a nivel donde el líquido refrigerante se pueda drenar echándolo en un continente adecuado.

b. Quite la tapa del radiador. **Para evitar escaldarse, no quite la tapa si el motor está caliente.**

c. Afloje (gire hacia la izquierda) los dos tapones de drenaje. **Para evitar escaldarse, no afloje los tapones de drenaje si el motor está caliente.**

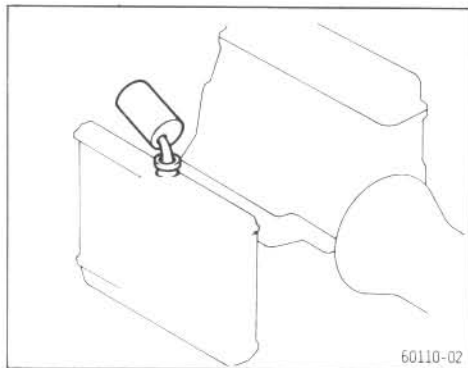

2. Cierre los dos tapones de drenaje y rellene el sistema con agua y anticongelante. Instale la tapa del radiador.

a. Asegúrese de que ambos tapones de drenaje están bien apretados.

b. Lea la información que tiene el continente referente a la protección contra la congelación. Siga las instrucciones del fabricante en cuanto a la cantidad a mezclar con agua. La capacidad total del sistema de enfriamiento se da en la Sección 8. Recomendamos que use una solución superior al 50 % para su Toyota (pero no más del 70 %), o una cantidad suficiente que proporcione una protección de hasta unos -35°C (-31°F). En cuanto a la información sobre el anticongelante, vea también "Sugerencias sobre el manejo en invierno" en la Sección 2.

c. Eche el anticongelante en el radiador, y luego eche agua limpia hasta que el radiador esté lleno.

d. Espere unos minutos y vuelva a añadir agua en pequeñas cantidades, hasta que no descienda el nivel del agua.

e. Ponga en marcha el motor y rellene el radiador con agua. Rellene el depósito de reserva hasta la mitad.

f. Instale las tapas del radiador y del depósito de reserva, volviendo a comprobar que los tapones de drenaje no tienen filtraciones.

Si se le cayese parte del refrigerante, asegúrese de quitarlo con agua, para evitar que deteriore alguna parte o la pintura.

Comprobación de las correas transmisoras del motor



Inspeccione visualmente el estado de las correas. Compruebe su tensión presionando con el pulgar hacia la mitad entre las poleas.

a. Con el motor parado, compruebe si las correas tienen grietas, hilachas, desgaste excesivo o manchas de aceite. Haga que su subdistribuidor de Toyota le cambie inmediatamente las correas si están en malas condiciones.

b. Presione fuertemente con el pulgar en cada una de las correas hacia la mitad entre las poleas. Cada correa deberá deflexionarse no más de la mitad especificada en la Sección 8. Si una correa está floja, haga que se la ajuste su subdistribuidor de Toyota.

Cuando el motor está caliente, tenga cuidado de no tocar el radiador o el motor.

Limpieza de la tapa de polvo del prelimpiador de aire

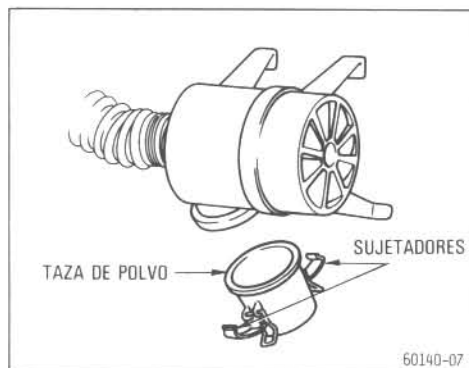

Levante la lengüeta de alambre para soltar cada sujetador, saque la taza de polvo y límpiela bien.

Comprobación y recambio del elemento del filtro de aire (motores 2E y 2E-C)

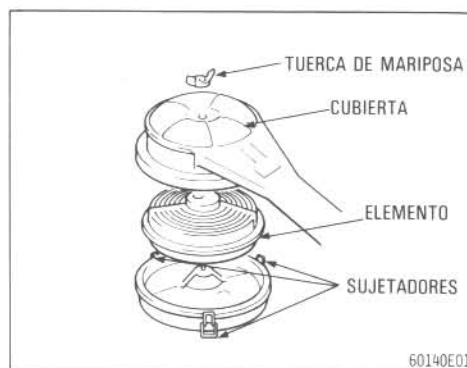

1. Para inspeccionar el elemento, desenrosque la tuerca de mariposa y suelte los sujetadores. Luego quite la cubierta y saque el elemento.

La tuerca de mariposa se puede desenroscar con la mano.

Tire de la lengüeta del cable para soltar cada sujetador.

Inspeccione la superficie superior del elemento. Si está sucia, deberá cambiarse. Si está ligeramente polvoriento, puede limpiarse soplando con aire comprimido por el *inferior*. **No** lave ni aceite el elemento.

Comprobación y recambio del elemento del filtro de aire (motores 4A y 4A-C)

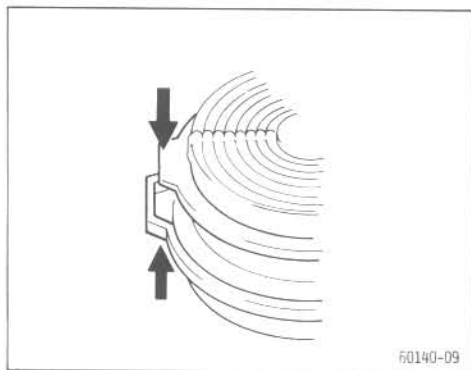

2. Para instalar el elemento, alinee las lengüetas de la caja, el elemento y la cubierta.

Antes de instalar, quite el polvo que pueda haber en los asientos del elemento.

No apriete demasiado la tuerca de mariposa, ya que podría deteriorarse el carburador.

No maneje con el filtro de aire quitado, ya que podría resultar en excesivo desgaste del motor. También el retroceso de gases podría causar un incendio en el compartimiento del motor.

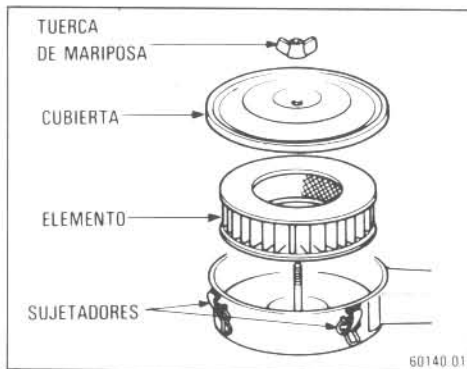

1. Para inspeccionar el elemento, desenrosque la tuerca de mariposa y suelte los sujetadores. Luego quite la cubierta y saque el elemento.

La tuerca de mariposa se puede desenroscar con la mano.

Tire de la lengüeta del cable para soltar cada sujetador.

Inspeccione la superficie exterior del elemento. Si está sucia, deberá cambiarse. Si está ligeramente polvoriento, puede limpiarse soplando con aire comprimido por el *interior*. **No** lave ni aceite el elemento.

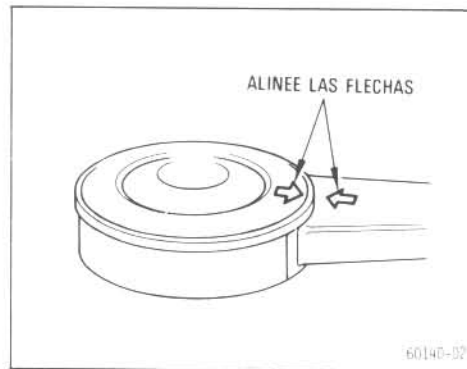

2. Para instalar el elemento, colóquelo correctamente en su lugar y vuelva a instalar la cubierta con las flechas de la cubierta y la caja alineadas.

Antes de instalar, quite el polvo que pueda haber en los asientos del elemento.

No apriete demasiado la tuerca de mariposa, ya que podría deteriorarse el carburador.

No maneje con el filtro de aire quitado, ya que podría resultar en excesivo desgaste del motor. También el retroceso de gases podría causar un incendio en el compartimiento del motor.

Comprobación y recambio del elemento del filtro de aire (Motores 4A-GE y 1C)

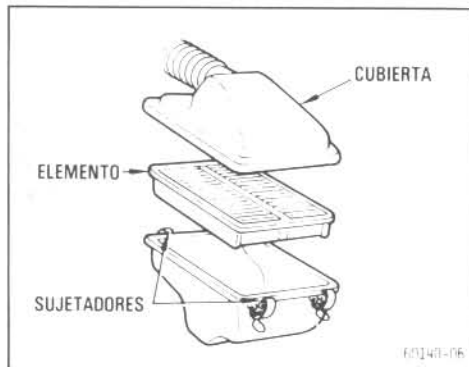

Para inspeccionar el elemento, suelte los sujetadores, saque la cubierta y después el elemento.

Tire de la lengüeta del cable para soltar cada sujetador.

Inspeccione la superficie inferior de elemento. Si está sucia, deberá cambiarse. Si está ligeramente polvorienta, puede limpiarse soplando con aire comprimido desde la superficie superior. **No** lave ni aceite el elemento.

Cuando instale el elemento, asegúrese de quitar el polvo que pueda haber en los asientos del elemento y de colocarlo en su lugar.

No maneje con el filtro de aire quitado, ya que podría resultar en excesivo desgaste del motor.

Recambio de las bujías de encendido

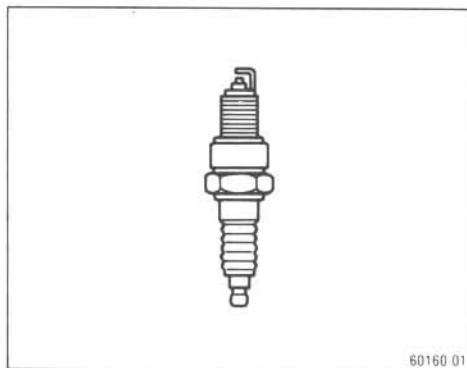

Use siempre bujías de encendido recomendadas o equivalentes, cuando recambie. El uso de otras bujías causará deterioros en el motor, pérdida de rendimiento o ruidos en la radio.

Bujías de encendido recomendadas:

	Nippondenso	NGK
Motores 2E y 2E-C		
Europa	W20EXR-U11	BPR6EY11
Otros	W20EXR-U	BPR6EY
Motores 4A y 4A-C	W16EXR-U	BPR5EY
Motor 4A-GE	Q20R-U11	BCPR6EY11



1. Desenganche los cables de las bujías de encendido tirando de los guardapolvos, no del cable mismo.

a. Observe el orden de los cables de las bujías de encendido. Si no está completamente seguro de que puede volver a conectarlos correctamente, marque cada uno de los cables con un número en una cinta antes de desconectarlos.

b. Desenrosque los conectores tirando de ellos recto hacia afuera. Si tira de los cables directamente puede romper el conductor de carbón del interior. **Los guardapolvos pueden estar calientes: tenga cuidado.**

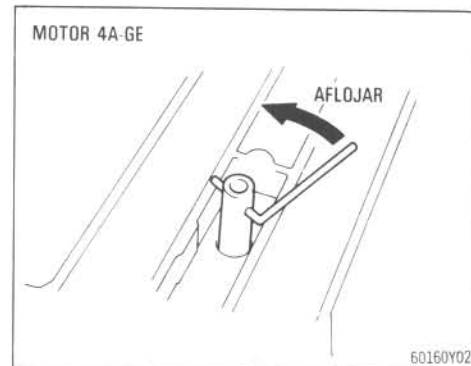
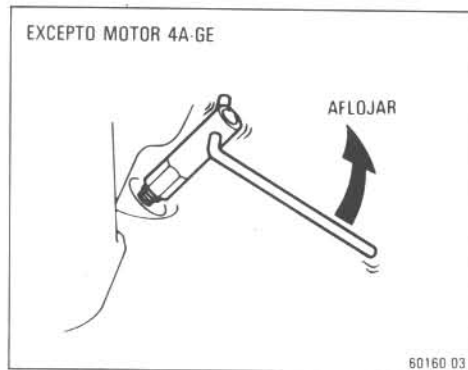

2. Desenrosque y quite las bujías de encendido viejas.

Coloque las bujías en orden al tiempo que las saca. *Las bujías de encendido pueden estar calientes: tenga cuidado.* Si el estado de las bujías es normal, deséchelas. Una pista para juzgar el estado de las bujías son los depósitos. Si las bujías tienen otro depósito cualquiera que no sea marrón o ligeramente tostado (o gris), puede indicar que se necesitan ajustes o reparaciones. Guárdelas y muéstrelas a su subdistribuidor de Toyota.

No permita que entre nada por los orificios de las bujías de encendido.

Comprobación del estado de la batería y del nivel del fluido

PRECAUCIONES CON LA BATERIA

La batería produce gas hidrógeno, que es inflamable y explosivo.

- No produzca chispas en la batería con las herramientas.
- No fume ni encienda fósforos cerca de la batería.
- Cargue siempre la batería en un lugar abierto. No cargue ni use la batería con otro objetivo en un garaje o en un lugar cerrado, donde no haya suficiente ventilación.

El electrolito contiene ácido sulfúrico, que es venenoso y corrosivo.

- Evite el contacto con los ojos, la piel o los vestidos.
- Jamás ingiera electrolito.
- Use gafas o lentes protectores de seguridad cuando trabaje cerca de la batería.
- Mantenga a los niños alejados de las baterías.

MEDIDAS DE EMERGENCIA

- Si el electrolito se le metiese en los ojos, *límpieselos con un chorro de agua limpia al menos durante 15 minutos y haga que le vea el médico inmediatamente.* Si es posible, continúe aplicando agua con una esponja o un trapo mientras está yendo a ver al doctor.
- Si el electrolito le cae en la piel, *lave a fondo la parte que ha entrado en contacto. Si siente dolor o quemazón, haga que le vea el médico inmediatamente.*

SEPARACION: VEA LA SECCION 8.

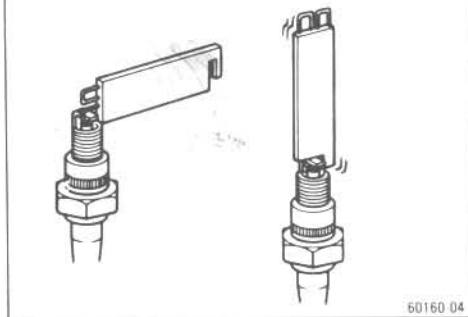

3. Ajuste las nuevas bujías a la separación correcta e instálelas. Vuelva a conectar los cables de las bujías de encendido en el orden correcto.

a. Compruebe la separación pasando un calibrador de espesor entre los electrodos de la bujía. Si la separación es correcta, sentirá un ligero tirón. Si es necesario, doble el electrodo exterior para obtener la separación correcta. *No apalanque contra el electrodo central.*

b. Primero enrosque las bujías con la mano. Apriételas con una llave de bujías, teniendo cuidado de no estropear las roscas. No las apriete demasiado.

c. Asegúrese de que los cables están instalados en el orden correcto. El conector se aprieta empujándolo derecho sobre el extremo de la bujía.

- Si le cae electrolito en los vestidos, existe la posibilidad de que pase a través de ellos hasta la piel, *por lo que deberá quitarse inmediatamente el vestido que ha entrado en contacto y seguir el procedimiento antedicho, si fuese necesario.*
- Si por casualidad ingiriere electrolito, *beba una gran cantidad de agua o de leche. A continuación tome leche de magnesia, un huevo crudo batido o aceite vegetal. Luego vaya urgentemente a que le vea el médico.*

SEGURIDAD SOBRE EL MANEJO DE LA BATERIA

- No lleve a cabo mantenimiento alguno en la batería ni la recargue cuando el motor esté en marcha. Asegúrese también de que todos los accesorios están desconectados.
- Desconecte primero el cable de tierra e instálelo el último.

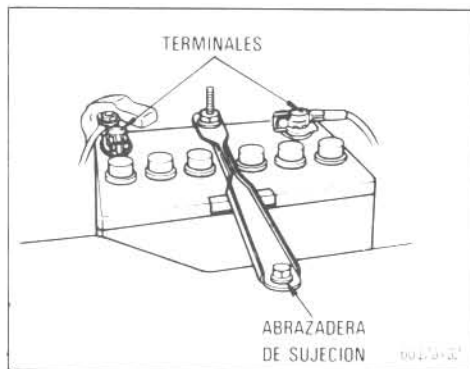

1. Compruebe la batería por si tiene conexiones corroidas o flojas, grietas, o abrazaderas de sujeción flojas.

- Si la batería está corroida, lávela con una solución de agua caliente y bicarbonato de sosa. **Tenga cuidado de que no entre solución alguna en la batería.** Revista el exterior de los terminales con grasa para evitar que se corroan más.
- Si las conexiones están flojas, apriete los pernos de la abrazadera, pero no los apriete demasiado. **Tenga cuidado de no causar un cortocircuito con las herramientas.**
- Apriete la abrazadera de sujeción sólo lo suficiente para mantener la batería firme en su lugar. Si la apretase demasiado, podría deteriorar la caja de la batería.

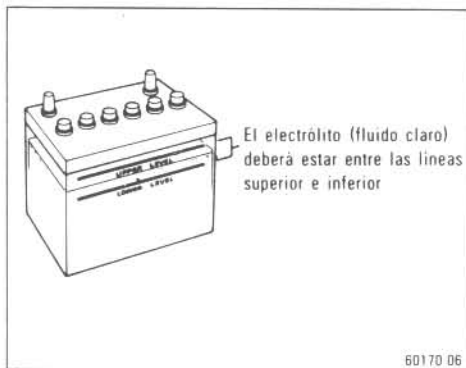

2. Compruebe el nivel del electrolito como se muestra arriba. Si el nivel está bajo, añada agua destilada.

- Cuando compruebe el nivel del electrolito, mire los seis elementos, no solamente uno o dos.
- Use únicamente agua destilada para llenar la batería. **No eche hasta que rebose:** el electrolito podría saltar a través de los orificios de ventilación durante los periodos de carga pesada, lo que causaría corrosión y deterioro.
- Después de rellenar, asegúrese de volver a apretar bien las tapas de admisión/ventilación.

Precauciones sobre la recarga de la batería

Durante la recarga, la batería produce gas hidrógeno.

Por esto, antes de recargar:

- Saque la batería del vehículo, y quite las tapas de admisión/ventilación si está llevando a cabo una carga rápida (6 amperios o más, con un máximo de 15 amperios). No es necesario el quitar las tapas de admisión/ventilación cuando esté realizando una carga lenta (menos de 5 amperios).
- Asegúrese de que el interruptor de energía del recargador está desconectado cuando se conectan los cables del cargador de la batería y cuando se desconectan.
- Si recarga con la batería instalada en el vehículo, asegúrese de desconectar el cable de tierra.

Ubicaciones de los fusibles y los ruptores de circuito

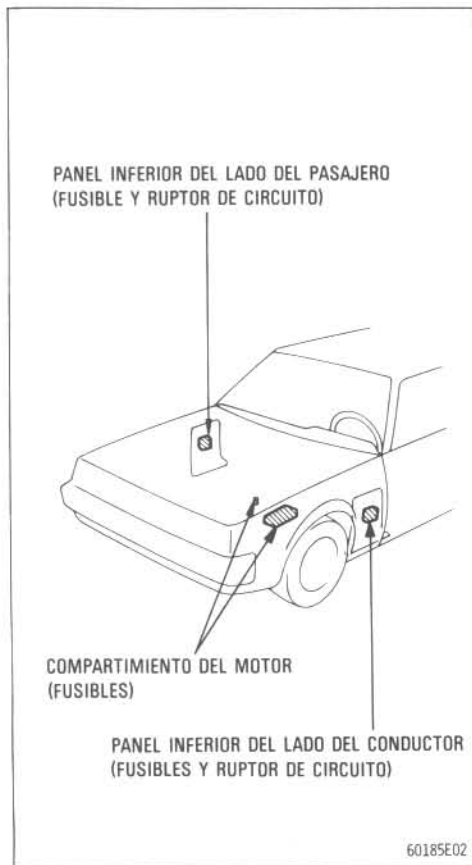

Comprobación y recambio de fusibles

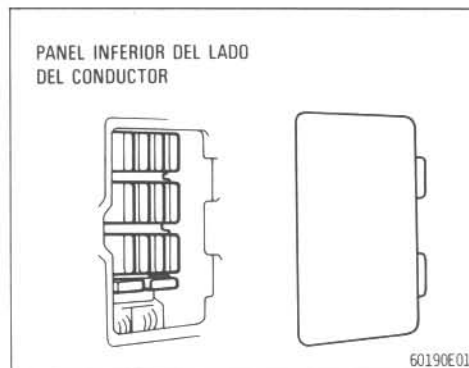

1. Desconecte el interruptor de encendido y abra la tapa de la fusibles.

Si cualquier luz o componente eléctrico no funciona, puede ser que su vehículo tenga un fusible fundido.

Determine cuál es el fusible que causa el problema. La tapa de la caja de fusibles indica el nombre del circuito de cada fusible. (Si es necesario, vea la Sección 8, donde se da el nombre del circuito de fusible).

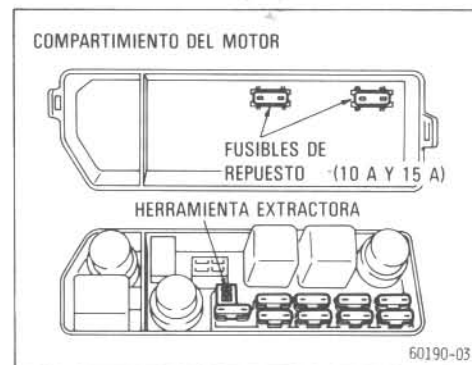
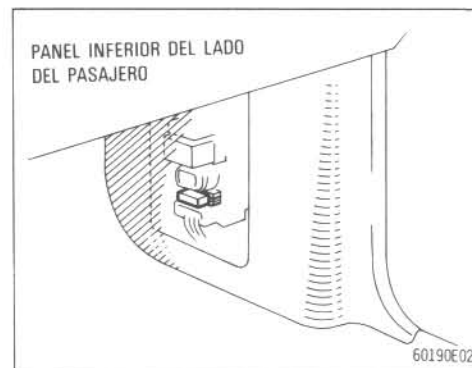

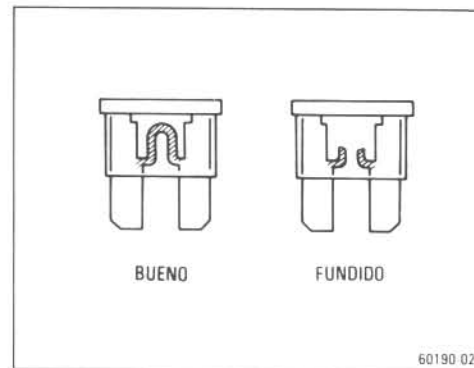
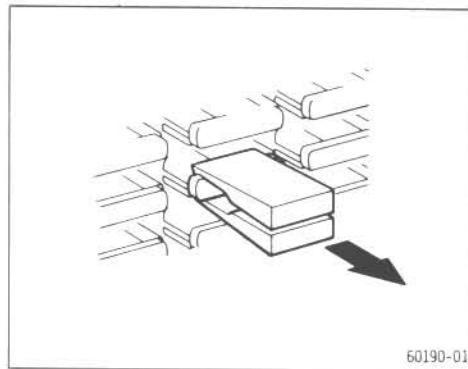
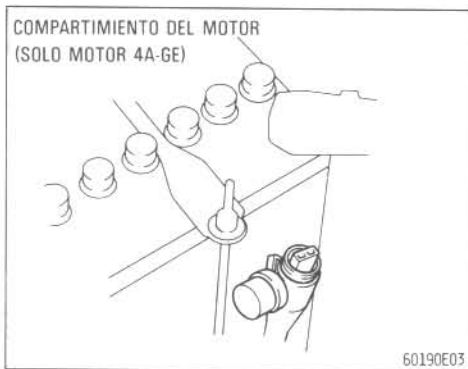

2. Asegúrese de que el componente inoperante está desconectado. Saque un fusible del que sospecha recto hacia afuera con la herramienta extractora y compruébelo. Si está fundido, meta un fusible nuevo entre los sujetadores.

a. Observe detenidamente el fusible. Si el cable delgado está roto, el fusible se ha fundido. Si no está seguro o está demasiado oscuro para ver, trate de cambiar el fusible del que sospecha por uno que sepa que está bien.

b. Instale solamente un fusible que tenga la capacidad de amperaje indicada en la tapa de la caja de fusibles. **Nunca use un fusible con un amperaje superior ni ningún objeto en su lugar.**

c. Si el nuevo fusible se funde inmediatamente, hay una avería en el sistema eléctrico. Haga que se lo corrija su subdistribuidor de Toyota lo antes posible.

Si no tiene un fusible de repuesto, en una emergencia puede sacar el fusible "CIG", "RADIO", "DOME", "A/C" o "HEATER", que no son absolutamente necesarios para el manejo normal, y usarlo si el amperaje es igual.

Si no puede usar uno del mismo amperaje, use uno inferior, pero lo más cercano posible al amperaje correcto. Si el amperaje es inferior al especificado, el fusible puede fundirse de nuevo, pero esto no indica nada anormal. Asegúrese de conseguir el fusible correcto lo antes posible y volver a colocar el sustituto en sus sujetadores originales.

NOTA: Es una buena idea el comprar un juego de fusibles de repuesto y guardarlos en su vehículo para caso de emergencia.

Comprobación de los ruptores del circuito del conductor

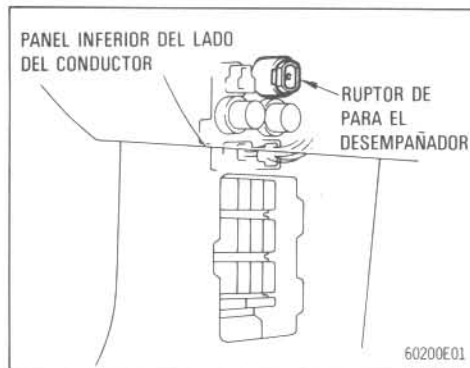

En el caso en que el desempañador, o el motor del reforzador del calefactor no funcionen, compruebe su ructor del circuito.

a. Para reajustar el ructor de circuito, primero desconecte el interruptor de encendido y con cuidado inserte un objeto delgado, por ejemplo, un mondadientes, una aguja o un imperdible, en el orificio del ructor de circuito hasta que se oiga un clic. El componente debe funcionar ahora. Esto se puede hacer sin necesidad de sacar el ructor de circuito.

b. Si el ructor de circuito se apaga de nuevo inmediatamente, o si el componente no funciona, desconecte el interruptor del componente y haga que le compruebe el sistema eléctrico su subdistribuidor de Toyota lo antes posible.

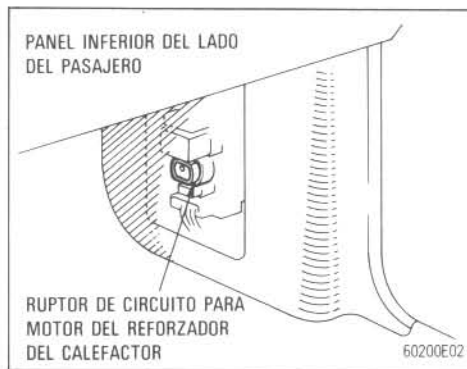

Comprobación de los eslabones fusibles

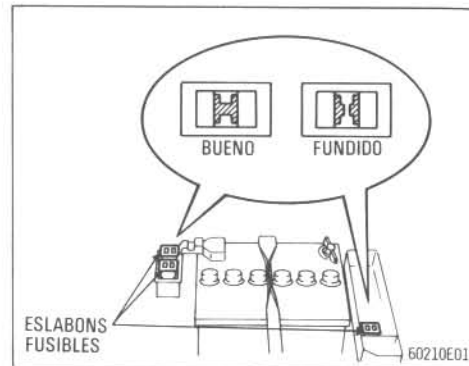

Si los faros u otros componentes eléctricos no funcionan y los fusibles están bien, compruebe los eslabones fusibles. Si cualquiera de los eslabones está fundido, deberá cambiarse.

Use siempre un eslabón fusible de Toyota para el recambio. No instale nunca un alambre, ni siquiera por un momento. Puede causar un deterioro grande y posiblemente un incendio.

Si existiese una sobrecarga en los circuitos de la batería, los eslabones se fundirían antes de que se averiara todo el conjunto del cableado eléctrico. **Antes de recambiar los eslabones fusibles, su subdistribuidor de Toyota deberá determinar la causa de la sobrecarga eléctrica y realizar la reparación correspondiente.**

Comprobación del fluido del freno y del embrague



Para comprobar los niveles del fluido, basta con mirar a través de los depósitos de reserva translúcidos. El nivel deberá estar dentro de 10 mm. (0,4") por debajo de las líneas de nivel máximo.

Es una buena costumbre el comprobar estos depósitos de reserva del fluido cada vez que comprueba el nivel del aceite de motor.

Es normal que el nivel del fluido del freno disminuya ligeramente al desgastarse los rellenos del freno. Por eso, debe asegurarse de mantener los depósitos de reserva llenos.

Si cualquier depósito de reserva necesita un relleno frecuente, puede indicar que hay un problema mecánico serio.

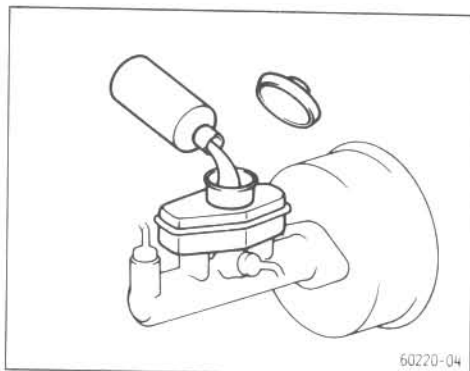

Si el nivel está bajo, añada fluido del freno SAE J1703 ó DOT 3 a los depósitos de reserva del freno o del embrague.

Tenga cuidado al llenar los depósitos de reserva porque el fluido del freno puede dañarle los ojos o deteriorar las superficies pintadas.

No use fluido del freno que se haya abierto hace más de un año o que se haya dejado sin tapar. El fluido del freno absorbe la humedad del aire y el exceso de humedad puede causar una pérdida peligrosa de frenado. Por la misma razón, deberá drenar el fluido del freno y cambiarlo periódicamente. Quite y reemplace las cubiertas del depósito con la mano.

Comprobación del fluido de la transmisión automática



1. Compruebe el nivel del fluido solamente cuando la transmisión está caliente (temperatura de funcionamiento normal). Con el vehículo nivelado, aplique primero el freno de estacionamiento y luego arranque el motor. Mientras el motor está marchando en vacío, apriete el pedal del freno y cambie la palanca selectora a cada engranaje desde la "P" a la "L", y vuelva a la "P".

Si el vehículo se ha manejado más de 16 kms. ó 10 millas (24 kms. ó 15 millas) en temperaturas muy frías y la temperatura del fluido es de 70°—80°C (160°—175°F), la transmisión está caliente.

Usted puede comprobar el nivel cuando la transmisión está fría. Si el vehículo no se ha manejado durante más de cinco horas y el fluido está aproximadamente a la temperatura ambiente de 20°—30°C (70°—85°F).

www.DataSheet4U.com



Sin embargo, el comprobar una transmisión fría le servirá sólo como referencia, ya que para obtener el nivel correcto debe comprobarse de nuevo a la temperatura de funcionamiento normal.

NOTA: Si el vehículo se acaba de manejar durante un largo tiempo a gran velocidad o en tráfico urbano en tiempo caliente, o si el vehículo ha estado tirando de un remolque, no se puede obtener el nivel de fluido exacto. Compruebe el nivel después de que el fluido se haya enfriado (aprox. 30 minutos).

2. Con el motor todavía marchando en vacío, compruebe el nivel del fluido y lo que marca la varilla indicadora. Si fuese necesario, añada fluido de transmisión automática tipo DEXRON®-II.

Cuando el motor esté en marcha, mantenga las manos y la ropa alejadas del ventilador y de las correas transmisoras del motor en movimiento.

a. Saque la varilla indicadora y límpiela.

Tenga cuidado de no tocar el colector múltiple del escape caliente.

b. Vuelva a meterla empujándola hasta el fondo.

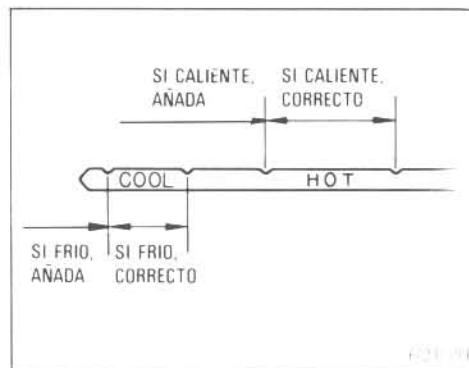

c. Tire de la varilla indicadora, sacándola y mire el nivel del fluido. Si la transmisión está fría, el nivel deberá estar en la zona "COOL" (fría) de la varilla indicadora. De la misma manera, si está caliente, el nivel del fluido deberá estar en la zona "HOT" (caliente). Si el nivel se encuentra en el lado inferior de cualquier zona, añada fluido de transmisión automática tipo DEXRON®-II. (El fluido se añade a través del tubo de la varilla indicadora, usando un embudo).

Mantenga el fluido al nivel correcto. Si echa demasiado puede deteriorarse la transmisión y si echa poco puede causar resbalamiento.

d. Mientras comprueba el nivel del fluido, observe también su estado. Si el fluido está negro o si huele a quemado, haga que se lo cambien.

Comprobación del fluido de la dirección de potencia

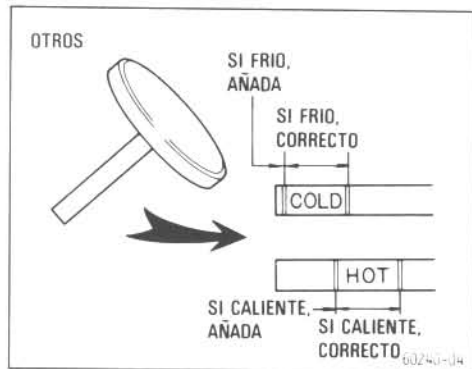
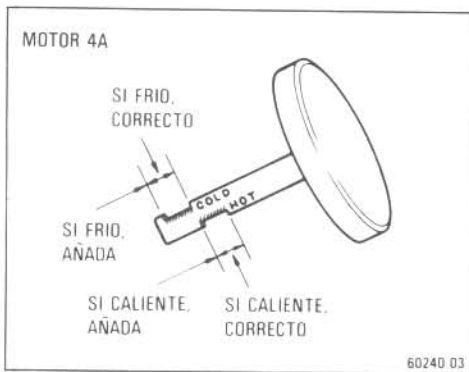

Adición de fluido del lavador

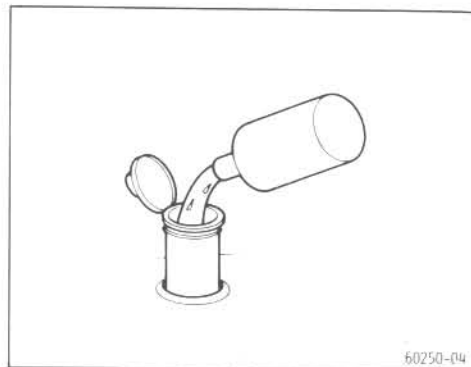

Compruebe el nivel del fluido en la varilla indicadora. Si es necesario, añada fluido de transmisión automática tipo DEXRON® o DEXRON®-II.

Si el vehículo se ha manejado a unos 80 km/h (50 mph) durante 20 minutos (un poco más en temperaturas frías), el fluido está caliente (60°–80°C o 140°–175°F). También puede comprobar el nivel cuando el fluido está frío (aproximadamente a la temperatura ambiente, 10°–30°C o 50°–85°F) si el motor no se ha manejado durante unas cinco horas.

a. Limpie toda la suciedad por el exterior del depósito de reserva.

b. Saque la tapa de admisión girándola hacia la izquierda y limpie la varilla indicadora. **Este depósito de reserva puede ser que esté caliente: tenga cuidado de no quemarse.**

c. Vuelva a instalar la tapa de admisión.

d. Saque la tapa de admisión de nuevo y mire el nivel del fluido. Si el fluido está frío, el nivel deberá llegar a la zona "COLD" (fría) señalada en la varilla indicadora. De la misma manera, si está caliente, el fluido deberá llegar a la zona "HOT" (caliente). Si el nivel sólo llega a la parte inferior de cualquiera de las dos zonas, añada fluido de transmisión automática tipo DEXRON® o DEXRON®-II, **pero no llene hasta rebosar.**

e. Después de volver a colocar la tapa de admisión, compruebe visualmente la caja de la dirección de potencia, la bomba de paletas y las conexiones de la tubería flexible para ver si hay filtraciones o deterioros.

Si cualquier lavador no funciona, puede ser que esté vacío el depósito del lavador. Añada fluido de lavador.

Puede usar agua corriente como fluido de lavador. Sin embargo, en lugares fríos donde la temperatura baja al punto de congelación, use fluido de lavador con anticongelante. Este producto lo tiene su subdistribuidor de Toyota y la mayoría de los almacenes de repuestos de automóviles. Siga las direcciones del fabricante en cuanto a la cantidad a mezclar con agua. No use anticongelante del motor ni otro sustituto porque podría deteriorar la pintura de su vehículo.

Drenaje del agua del filtro de combustible (motor diesel)

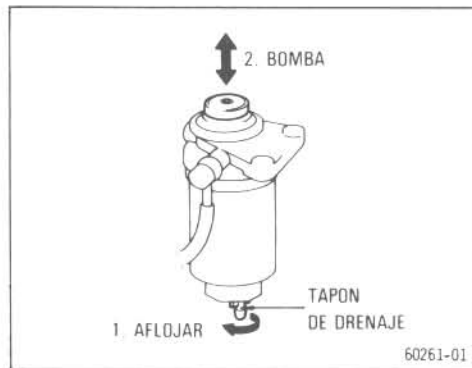

Quando se enciende la luz de aviso o suena el zumbador de nivel de agua del filtro de combustible, hay que drenar inmediatamente el agua del filtro de combustible.

a. Coloque una bandeja pequeña debajo del tapón de drenaje para recoger el agua.

b. Gire el tapón de drenaje hacia la izquierda aproximadamente 2—2-1/2 vueltas. (Si lo afloja más se saldrá el agua alrededor del tapón de drenaje).

c. Accione la bomba de cebado hasta que comience a salir el combustible.

d. Vuelva a apretar el tapón de drenaje. **No use ninguna herramienta.**

Recambio de las hojas de los limpiadores del parabrisas

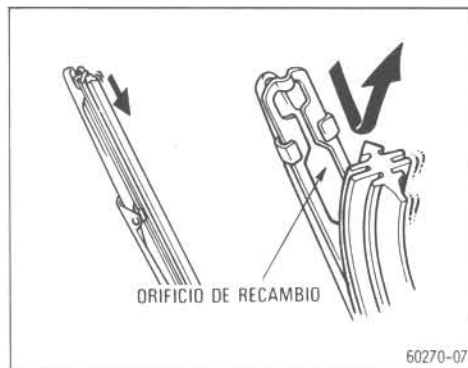

Quando los limpiadores ya no limpian correctamente, las hojas pueden estar desgastadas o agrietadas, por lo que deben cambiarse.

a. Tire del extremo superior del caucho hacia adentro hasta que la hoja de caucho pase la ranura del extremo y pueda ver el orificio de recambio.

b. Luego tire de la hoja de caucho sacándola del orificio de recambio.

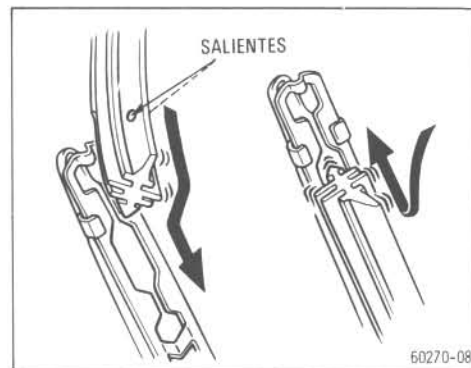

c. Para instalar el caucho nuevo, inserte el extremo con los salientes pequeños en el orificio y colóquelo a lo largo de la ranura en la armazón de la hoja.

d. Una vez que haya entrado todo el caucho en la ranura de la armazón, déjelo que se expanda y rellene el extremo.

Recambio de la hoja del limpiador trasero

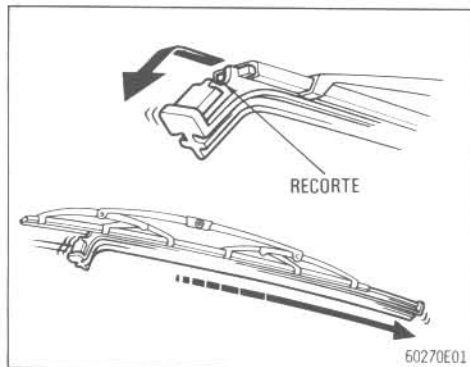

Cuando el limpiador ya no limpia correctamente, la hoja puede estar desgastada o agrietada, por lo que debe cambiarse.

- Tire hacia afuera de la punta de la hoja un poco, y verá un recorte.
- Desenganche la punta de la hoja del recorte.
- Deslice la hoja hacia afuera por el otro extremo de la armazón para sacarla.

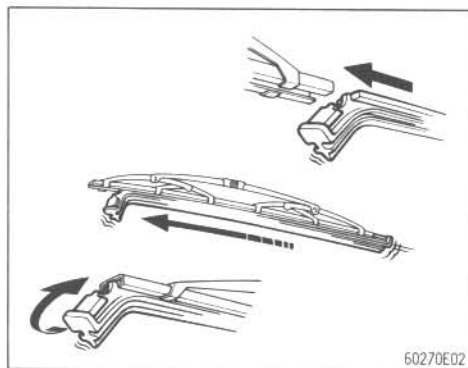

- Para instalar el caucho nuevo, inserte el extremo de la hoja en la hendidura de la armazón empujándola hasta que no pueda meterse más.
- Engánchela estirando la punta de la hoja sobre el extremo de la armazón.

Comprobación del aceite o del fluido del transeje manual

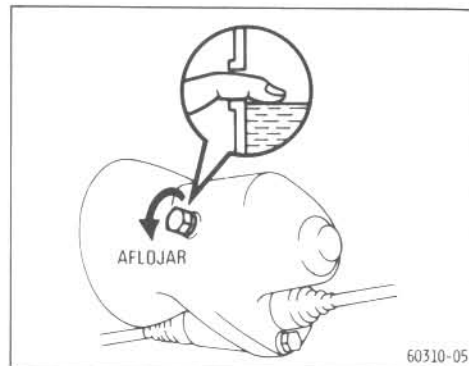

Saque el tapón de admisión y meta el dedo en el orificio. El aceite o el fluido deberá llegar al borde inferior del orificio. Si el nivel es correcto, vuelva a instalar el tapón y apriételo.

Inmediatamente después de manejar, el aceite o el fluido puede estar caliente: tenga cuidado.

- Asegúrese de que el vehículo está a nivel cuando hace esta comprobación.
- Después de instalar el tapón, compruebe visualmente la caja del transeje por si hay filtraciones o deterioros.

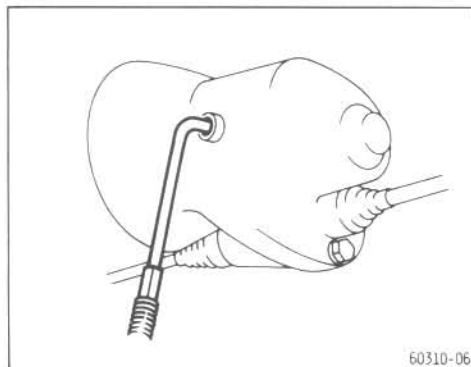

Si el nivel está bajo, añada aceite de engranajes de objetivo múltiple (API GL-4 o GL-5) para los vehículos accionados por gasolina o fluido de transmisión automática tipo DEXRON® -II para los vehículos accionados por diesel, hasta que comience a salirse por el orificio de admisión. Vuelva a instalar firmemente el tapón.

Viscosidad recomendada (aceite de engranajes):

SAE 75W-90 u 80W-90

- Rellene la herramienta lubricante con aceite o fluido de engranajes.
- Coloque el extremo del tubo en el orificio de admisión y añada aceite o fluido hasta que comience a salirse.
- Instale y apriete el tapón de admisión.

Comprobación del fluido del diferencial (transeje automático)

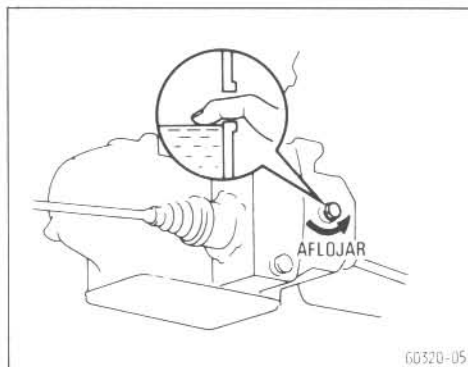

Saque el tapón de admisión y meta el dedo en el orificio. Si el fluido llega al borde inferior del orificio, el nivel es correcto. Vuelva a instalar el tapón.

Inmediatamente después de manejar, el fluido puede estar caliente: tenga cuidado.

- Asegúrese de que el vehículo está estacionado en un lugar a nivel.
- Después de instalar el tapón, compruebe visualmente el diferencial y el eje por si hay filtraciones o deterioros.

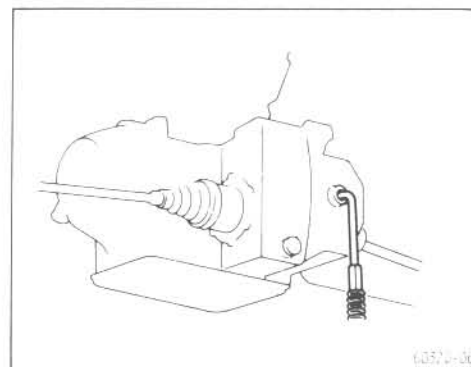

Si el nivel está bajo, añada fluido de transmisión automática tipo DEXRON® -II hasta que comience a salirse por el orificio de admisión. Vuelva a instalar el tapón.

- Rellene la herramienta lubricante con fluido.
- Coloque el extremo del tubo en el orificio de admisión y añada fluido hasta que comience a salirse.
- Instale y vuelva a apretar el tapón de admisión.

Comprobación del juego libre del volante de dirección

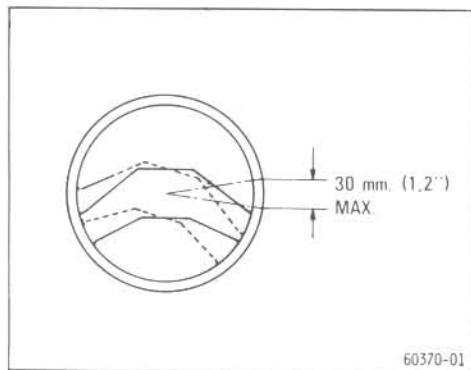

Con el vehículo parado y las ruedas delanteras rectas hacia adelante, balancee suavemente de un lado a otro el volante de dirección. Si el juego libre es mayor que el especificado, haga que se lo inspeccione su subdistribuidor de Toyota.

Use solamente una ligera presión de los dedos para balancear el volante lentamente.

Comprobación del juego libre del pedal del embrague

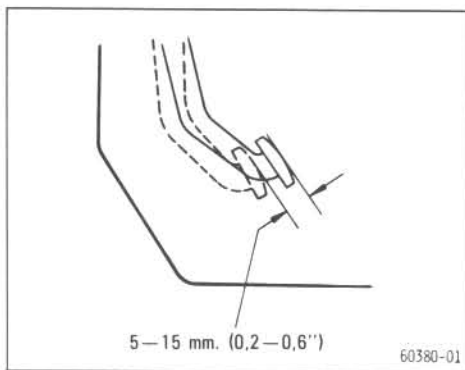

Apriete ligeramente el pedal del embrague y mida la distancia que se mueve libremente antes de encontrar resistencia. El juego libre deberá estar entre los límites indicados arriba.

Si el juego libre es superior o inferior, haga que su subdistribuidor de Toyota le inspeccione el embrague.

Comprobación del juego libre del pedal del freno

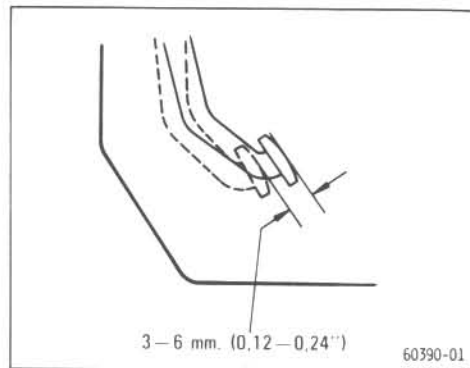

Con el motor parado, primero reduzca el vacío del reforzador apretando el pedal del freno varias veces. Luego presione ligera y lentamente hacia abajo el pedal con la mano, y mida la distancia que se mueve antes de sentir una ligera resistencia.

Si el juego libre es mayor o menor que el especificado, haga que su subdistribuidor de Toyota le ajuste los frenos.

www.DataSheet4U.com
Comprobación de la holgura del pedal del freno

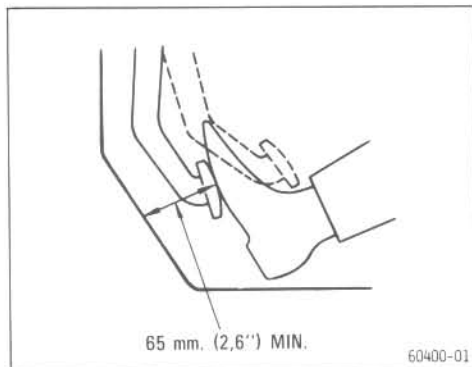

Con el motor en marcha, haga que alguien le apriete el pedal del freno varias veces y luego apriete duramente (con aproximadamente 50 kg. [110 lb., 490 N]) sobre él. La distancia desde la chapa de asfalto a la superficie superior del pedal no deberá ser menos que la especificada.

Si la holgura es inferior, haga que su subdistribuidor de Toyota le ajuste los frenos.

Comprobación del ajuste del freno de estacionamiento

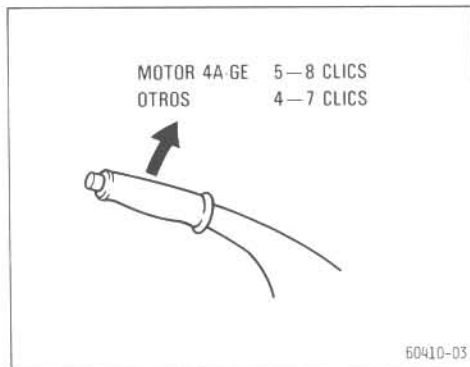

Cuente el número de clics mientras tira lentamente del freno de estacionamiento hasta el final. El ajuste es correcto si se oyen los clics indicados arriba.

Si cuenta más o menos clics, haga que su subdistribuidor de Toyota le ajuste el freno de estacionamiento.

Comprobación del reforzador del freno

Siéntese en el asiento del conductor y siga las instrucciones dadas a continuación. Si los frenos no funcionan como se describe, haga que se los compruebe su subdistribuidor de Toyota.

1. Con el motor parado, apriete varias veces el pedal del freno: la distancia recorrida no deberá cambiar.
2. Con el freno apretado hasta el fondo, ponga en marcha el motor: el pedal deberá moverse un poco hacia abajo al ponerse en marcha el motor.
3. Apriete el freno, pare el motor, manteniendo el pedal apretado durante unos 30 segundos: el pedal no deberá hundirse ni levantarse.
4. Vuelva a poner en marcha el motor, hágalo marchar durante un minuto aproximadamente y párelo. Apriete entonces firmemente el pedal del freno varias veces: el recorrido del pedal del freno deberá disminuir cada vez.

Recambio de las bombillas del faro de rayo semisellado

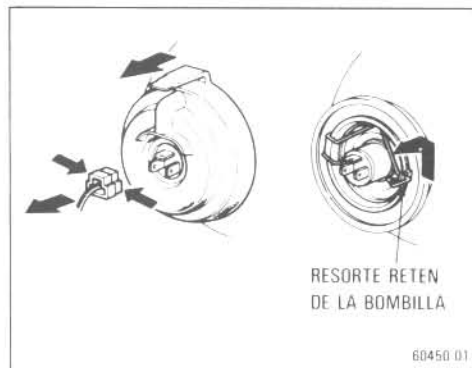

1. Abra el capó del motor y desenchufe el conector. Saque la cubierta de caucho, suelte el resorte de retén de la bombilla, y saque ésta.

Antes de cambiarla, asegúrese de que el interruptor de los faros está desconectado.

Si el conector está apretado, sacúdalo suavemente.



2. TIPO REGULAR: Instale una nueva bombilla y el resorte retén de la bombilla.

Para instalar la bombilla, alinee el saliente del enchufe de la bombilla con el recorte del cuerpo del faro.

Use solamente una bombilla del mismo watiaje.

Watiaje: 45/40

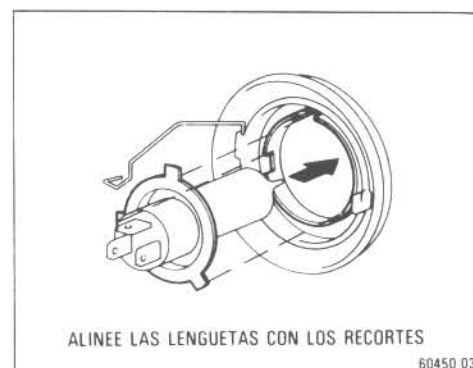

TIPO HALOGENO: Instale una nueva bombilla y el resorte retén de la bombilla.

Para instalar una bombilla, alinee las lengüetas del enchufe de la bombilla con los recortes del cuerpo del faro.

Use solamente una bombilla del mismo watiaje.

Watiaje: 60/55 (H4)

No toque la parte del vidrio con las manos sin cubrir. Si lo hiciese, limpie el vidrio con alcohol y un trapo limpio.

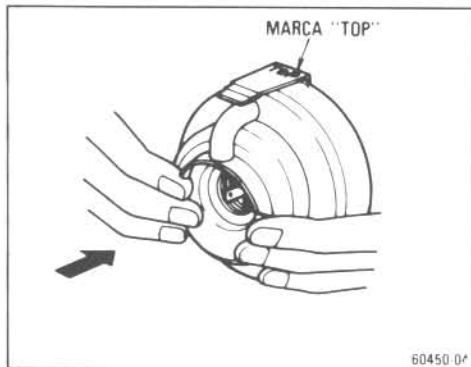

3. Instale la cubierta de caucho con la marca "TOP" hacia arriba, y acople presionando el núcleo. Inserte el conector.

Asegúrese de que la cubierta de caucho se acopla bien en el conector y en el cuerpo del faro.

Después del recambio, haga que su subdistribuidor de Toyota le compruebe la dirección de la luz de los faros.

Recambio de las bombillas

Las ilustraciones muestran cómo alcanzar las bombillas. *Cuando recambie una bombilla, asegúrese de que el interruptor de la luz está desconectado. Use solamente una bombilla que tenga el mismo watiaje.* Los watiajes se indican en la tabla siguiente.

Las bombillas de extremo sencillo se sacan apretando hacia adentro y girándolas hacia la izquierda. Las bombillas de extremo doble (*) o las de base de cuña (**) se sacan tirando recto hacia afuera de los sujetadores.

No. Bombillas	Watiaje
1 Luces de estacionamiento**	5
2 Luces de señal de giro laterales**	5
3 Luces de señal de giro delanteras	
Europa	21
Excepto Europa	23
4 Luces de señal de giro traseras	
Europa	21
Excepto Europa	23
5 Luces de parada y cola	21/5
6 Luces antiniebla traseras	21
7 Luces de retroceso	
Europa	21
Excepto Europa	23
8 Luces de la placa de la licencia	
Sedan 3 puertas y sedan 5	
puertas**	5
Otros	10
9 Luz interior*	10
10 Luz personal	10
11 Luz del compartimento de equipajes*	5
12 Luz del portaequipajes**	5

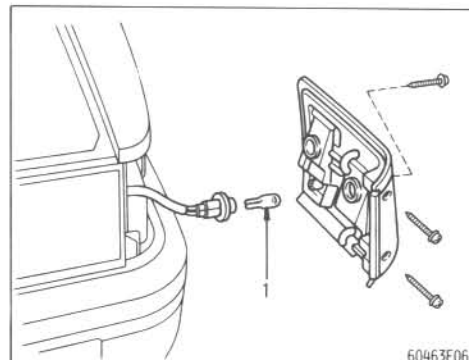

SEDAN 4 PUERTAS Y LIFTBACK (Europa): Luces de estacionamiento

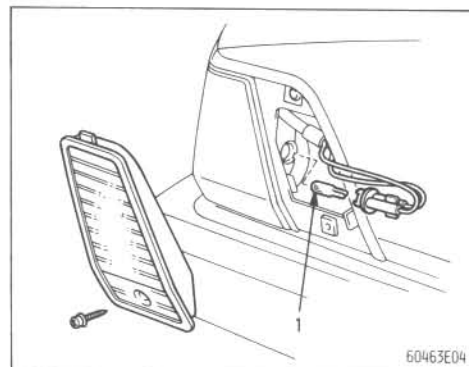

SEDAN 3 PUERTAS Y SEDAN 5 PUERTAS (Europa): Luces de estacionamiento

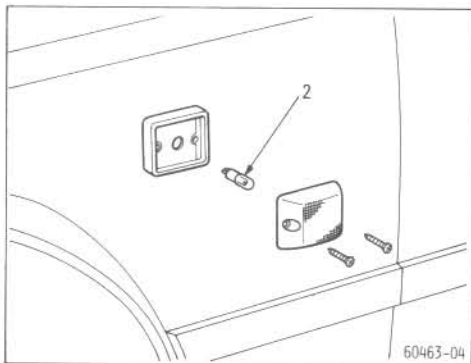

TODOS LOS MODELOS (Europa): Luces de señal de giro laterales

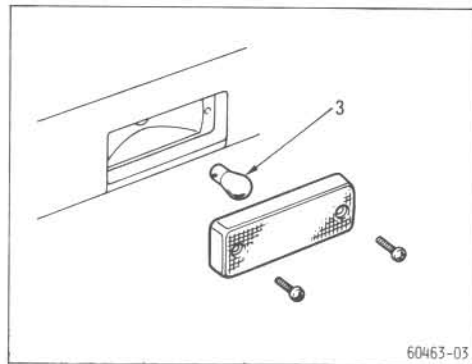

TODOS LOS MODELOS: Luces de señal de giro delanteras

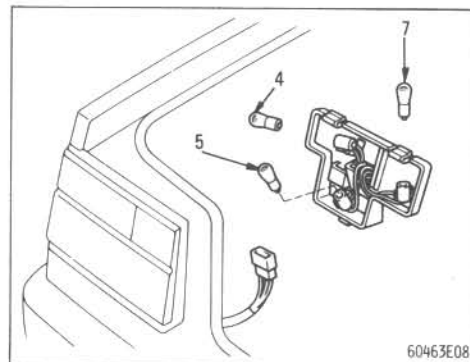

SEDAN 4 PUERTAS (excepto Europa): Luces de señal de giro traseras, parada y cola, y retroceso

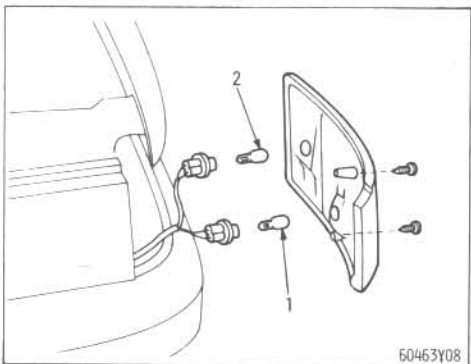

TODOS LOS MODELOS (excepto Europa): Luces de estacionamiento y señal de giro laterales

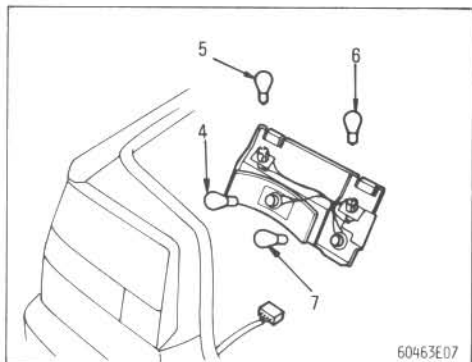

SEDAN 4 PUERTAS (Europa): Luces de señal de giro traseras, parada y cola, antiniebla trasera y retroceso

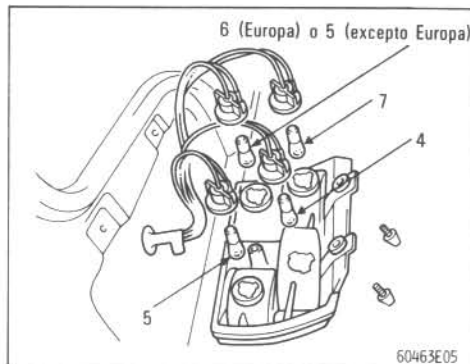

SEDAN 3 PUERTAS Y SEDAN 5 PUERTAS: Luces de señal de giro traseras, parada y cola, antiniebla trasera y retroceso

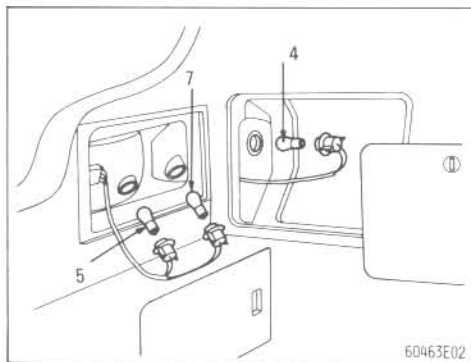

LIFTBACK: Luces de señal de giro traseras, parada y cola, y retroceso

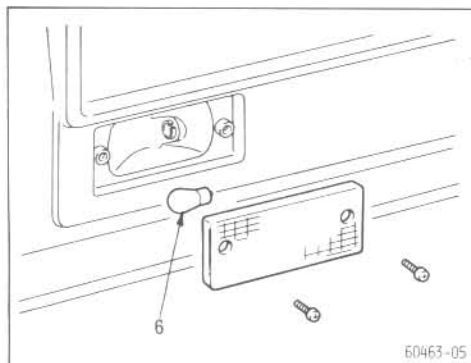

LIFTBACK: Luces antiniebla traseras

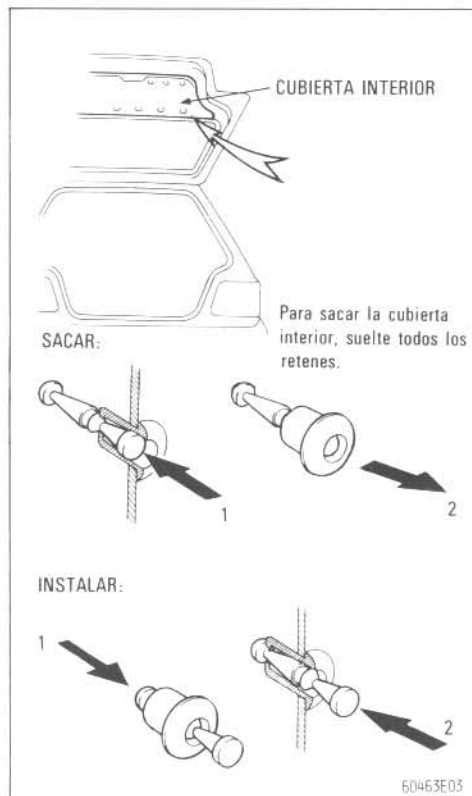

LIFTBACK: Cómo recambiar la cubierta interior para las bombillas de las luces de la placa de la licencia

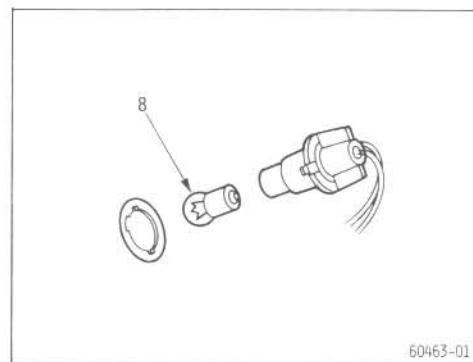

SEDAN 4 PUERTAS Y LIFTBACK: Luces de la placa de la licencia

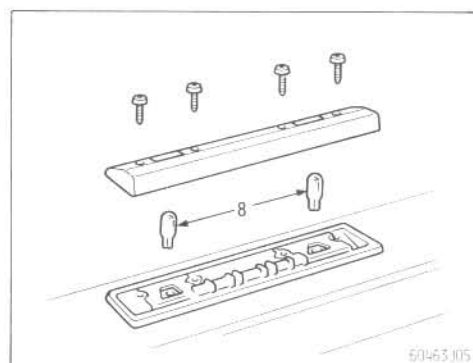

SEDAN 3 PUERTAS Y SEDAN 5 PUERTAS: Luces de la placa de la licencia

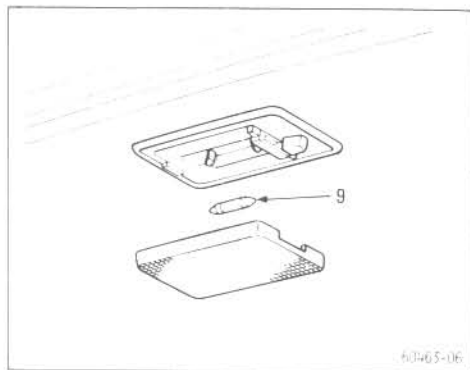

TODOS LOS MODELOS: Luz interior

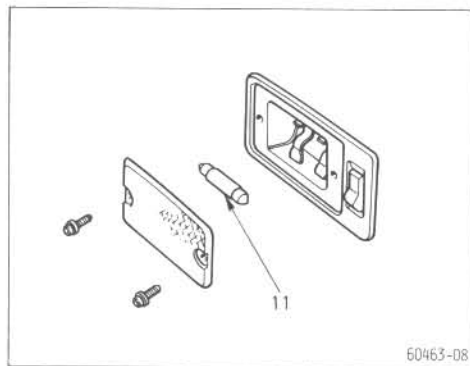

SEDAN 3 PUERTAS, SEDAN 5 PUERTAS Y LIFTBACK: Luz del compartimiento de equipajes

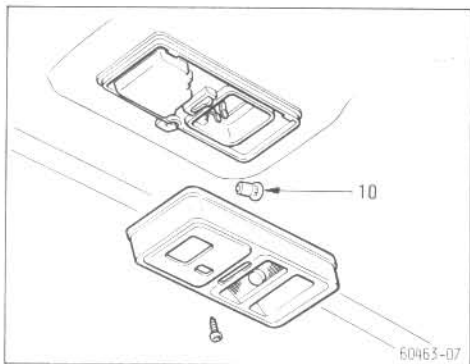

TODOS LOS MODELOS: Luz personal

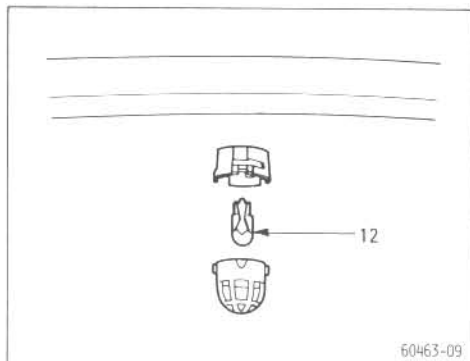

SEDAN 4 PUERTAS: Luz del portaequipajes

www.DataSheet4U.com

Identificación de su vehículo



El número de identificación del vehículo aparece en la placa del fabricante instalada en el compartimiento del motor.

Este es el número principal de identificación de su Toyota. Se usa para registrar o matricular la propiedad de su vehículo.

MOTORES 2E Y 2E-C

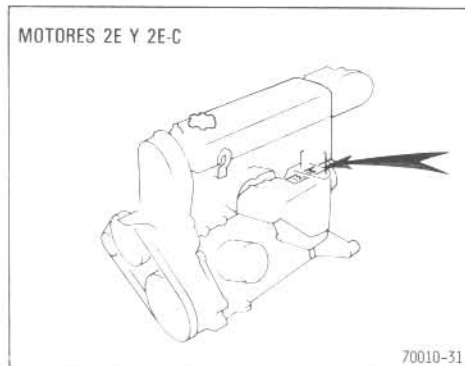

El número del motor está estampado en el bloque motor, como se muestra.

MOTORES 4A Y 4A-C

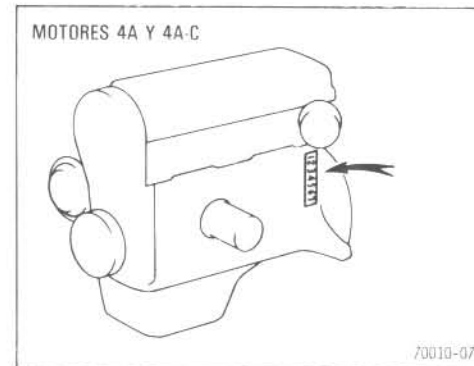

MOTOR 4A-GE

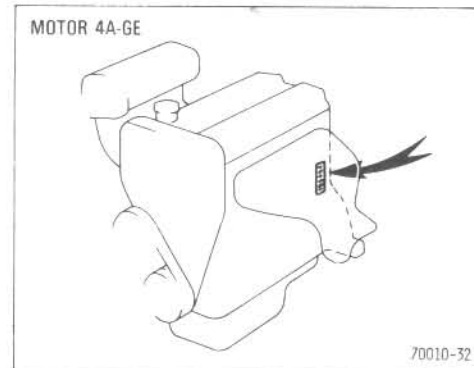

www.DataSheet4U.com

Información sobre los neumáticos—

Presión recomendada de los neumáticos en frío

Vehículos accionados por gasolina

Tamaño de los neumáticos		Presión de los neumáticos kg/cm ² (psi, kPa)
155SR13 y 165SR13	Delanteros	1,9 (27, 190)
	Traseros	1,9 (27, 190)
P175/65HR14 82H	Delanteros	1,8 (26, 180)
	Traseros	1,8 (26, 180)
175/70SR13	Delanteros	1,8 (26, 180)
	Traseros	1,8 (26, 180)
185/60R14 82H	Delanteros	1,9 (27, 190)
	Traseros	1,9 (27, 190)

Vehículos accionados por diesel

Tamaño de los neumáticos		Presión de los neumáticos kg/cm ² (psi, kPa)
155SR13	Delanteros	2,1 (30, 210)
	Traseros	2,1 (30, 210)
165SR13	Delanteros	1,9 (27, 190)
	Traseros	1,9 (27, 190)
175/70SR13	Delanteros	1,9 (27, 190)
	Traseros	1,9 (27, 190)

MOTOR 1C



70010-11

Las presiones de los neumáticos en frío recomendadas se muestran en el cuadro.

Deberá comprobar las presiones de los neumáticos al menos una vez al mes. ¡Y no se olvide de la del de repuesto! La presión del neumático de repuesto deberá ser de 0,3 kg/cm² (4 psi, 30 kPa) por encima de la presión recomendada de los neumáticos en frío. Una presión de los neumáticos incorrecta puede reducir la vida de los mismos y disminuir la seguridad de manejo de su vehículo.

Una presión baja de los neumáticos conduce a un desgaste excesivo, manejo difícil, economía de combustible reducida, y la posibilidad de reventones debidos a sobrecalentamiento de los neumáticos. Además, la presión baja de los neumáticos puede causar un cierre hermético incorrecto del talón del neumático. Si la presión es excesivamente baja, existe la posibilidad de deformación de la rueda y/o separación del neumático. Por eso, debe mantener la presión de los neumáticos al nivel correcto. Si necesita poner aire frecuentemente en algún neumático, haga que se lo compruebe su subdistribuidor de Toyota.

Una presión alta de los neumáticos produce una marcha brusca, problemas en el manejo, desgaste excesivo en el centro de la banda del neumático y una mayor posibilidad de deterioro en los neumáticos debido a los peligros de la carretera.

Deberán observarse estas instrucciones para comprobar la presión de los neumáticos:

- **La presión deberá comprobarse solamente cuando los neumáticos están fríos.** Si su vehículo ha sido estacionado al menos 3 horas y no se ha manejado durante más de 1,5 kms. ó 1 milla desde entonces, la lectura del neumático en frío será correcta.
- **Use siempre un manómetro de neumáticos.** La apariencia del neumático puede engañar. Además, aunque la diferencia de presión en los neumáticos sea muy pequeña, se reduce el grado de manejo y marcha.
- **No saque el aire reduciendo la presión después de haber manejado.** Es normal que la presión del neumático sea mayor después de manejar.
- **Asegúrese de volver a instalar las tapas de la válvula de inflado del neumático,** para evitar que el polvo y la humedad entren en el núcleo de la válvula, lo que podría causar filtraciones o escapes de aire. Si se han perdido las tapas, coloque unas nuevas lo antes posible.

Rotación de los neumáticos

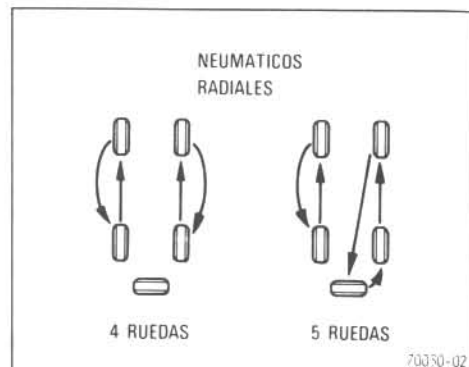

Para igualar el desgaste de los neumáticos, le recomendamos que los rote cada 10.000 kms. (6.000 millas).

Si incluye el neumático de repuesto en su rotación, le durarán más.

Cuando rote los neumáticos, compruebe si tienen un desgaste desigual o deterioros. El desgaste anormal es generalmente causado por una alineación de las ruedas inadecuada, ruedas desequilibradas o frenazos bruscos.

Después de rotarlos, asegúrese de que la presión de los neumáticos delanteros y traseros sea la de las especificaciones, y compruebe el apretamiento de las tuercas de las ruedas.

Cambio de los neumáticos y ruedas

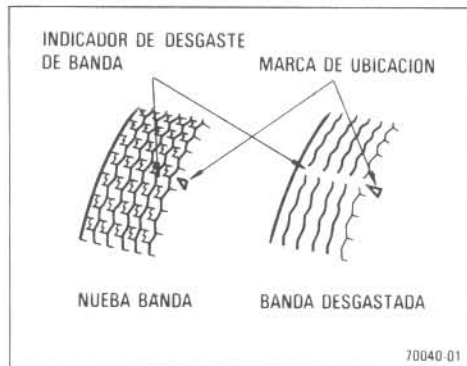

Antes de guardar los neumáticos radiales, de nieve o de clavos, marque la dirección de la rotación, y asegúrese de volverlos a instalar en la misma dirección. Los neumáticos deberán guardarse en un lugar fresco y seco.

Cambie los neumáticos cuando aparecen los indicadores de desgaste de banda.

Los neumáticos de su Toyota tienen indicaciones de desgaste de banda incorporadas para ayudarle a saber cuándo necesitan recambio. Las marcas triangulares de la pared lateral del neumático señalan la ubicación de los indicadores de desgaste de banda. Cuando la profundidad de la banda se desgasta hasta 1,6 mm. (0,06") o menos, aparecen los indicadores. Si puede ver los indicadores en dos o tres ranuras adyacentes, deberá cambiar el neumático.

Se pierde la efectividad de los neumáticos de nieve y de clavos si la banda se desgasta hasta quedar solamente 4 mm. (0,16").

Cuando cambie un neumático, use solamente el mismo tamaño y construcción que el instalado originalmente y con una capacidad de carga igual o mayor.



Si usase cualquier otro tipo de neumático, podría afectar seriamente el manejo, la marcha, el calibre del velocímetro/odómetro, la distancia al suelo y la holgura entre la carrocería y los neumáticos o las cadenas para nieve.

Cuando cambie un neumático sin cámara o tubo, deberá cambiarse también la válvula de aire por una nueva.

No mezcle neumáticos radiales, acorreados y convencionales en su vehículo.

Podría ser peligroso el manejo con el consiguiente resultado de la pérdida de control. Si desea cambiar de los neumáticos convencionales a los radiales, o viceversa, recámbielos como un conjunto.

Si sólo necesita cambiar un neumático, monte el nuevo neumático en el eje en el que el neumático muestre menos desgaste.

Tenga cuidado para que los neumáticos no entren en contacto con aceite o con gasolina.

Si tiene deterioros en los neumáticos tales como cortes, aberturas, grietas profundas por donde se ve el tejido, o bultos que indican deterioro interno, deberá cambiar el neumático.

Si se pincha un neumático frecuentemente o no se puede reparar correctamente debido al tamaño o al lugar del corte o del deterioro, deberá recambiarse. Si no está seguro, consulte con un técnico.

Si hubiese pérdida de aire durante la marcha, no continúe manejando con un neumático que se chafa. El manejo incluso durante una corta distancia puede deteriorar el neumático hasta tal punto que sea imposible de reparar.

Deberá realizarse una reparación vulcanizada permanente lo más pronto posible, cuando la reparación temporal se haya hecho con un sellado tipo aerosol o parecido. **No maneje más de 160 kms. (100 millas) ni a más de 80 km/h (50 mph) cuando haya hecho una reparación temporal.**

Si necesita neumáticos de nieve, seleccione el mismo tamaño, construcción y capacidad que los originales de Toyota, e instálelos en todas las ruedas.

Si instala neumáticos de nieve sólo en las ruedas delanteras puede ocurrir que la capacidad de tracción entre la parte delantera y trasera sea muy diferente, y el vehículo puede patinar, perdiendo el control, debido a esta diferencia.

Los neumáticos de nieve deberán inflarse a 0,3 kg/cm² (4 psi, 30 kPa) más que los neumáticos en frío, pero nunca exceder la presión máxima en frío, de 2,25 kg/cm² (32 psi, 220 kPa). **No maneje nunca a más de 120 km/h (75 mph) con ningún tipo de neumáticos de nieve. Si su vehículo tiene neumáticos radiales como equipo original, asegúrese de que los neumáticos de nieve también tienen construcción radial.** No instale neumáticos con clavos sin comprobar primeramente las regulaciones locales por si hay restricciones.

En las carreteras húmedas o secas, los neumáticos radiales o convencionales proporcionan mejor tracción que los neumáticos de nieve o con clavos. Sin embargo, recomendamos el uso de neumáticos de nieve cuando se maneja por la nieve o por el hielo para evitar el gran consumo de combustible causado por las ruedas al patinar.

Evite giros abruptos o el frenado con las ruedas bloqueadas, ya que el uso de cadenas puede afectar adversamente el manejo del vehículo.

Las regulaciones relativas al uso de cadenas de neumáticos varían de acuerdo con el lugar o con el tipo de la carretera; deberá comprobarlas antes de instalar las cadenas.

Para evitar deterioros producidos por las cadenas en su vehículo:

1. La banda de la cadena rayará las cubiertas de las ruedas: quítelas (si están equipadas) antes de poner las cadenas.

2. Instale las cadenas lo más tirante posible en los neumáticos delanteros. No se recomienda el uso de cadenas en los neumáticos traseros. Vuélvales a apretar después de manejar 0,5—1,0 km. (1/4—1/2 milla).

3. No exceda 50 km/h (30 mph) o el límite de velocidad recomendado por el fabricante de la cadena, la cifra que sea más baja.

4. Maneje cuidadosamente evitando los salientes, orificios y giros agudos que pueden causar que el vehículo salte.

5. Siga las instrucciones del fabricante de la cadena.

Si necesita cambiar los neumáticos debido a desgaste o deterioro, deberá observar las siguientes precauciones cuando monte el neumático en la rueda.

- Lubrique la rueda y talones del neumático con agua jabonosa o lubricante de montaje de neumáticos.
- Para que el neumático asiente bien sobre el aro, inflelo a un máximo de 3,5—4,0 kg/cm² (50—56 psi, 340—390 kPa).
- Ajuste el inflado a la presión recomendada.

Si tiene deterioro en alguna rueda tal como alabeo, grietas o mucha corrosión, la rueda deberá recambiarse.

Si se olvida de recambiar las ruedas deterioradas, el neumático puede salirse de la rueda o puede causar pérdida del control de manejo.

No recomendamos el cambiar por ruedas usados, ya que han podido estar sometidas a malos tratos o a muchos kilómetros y pudieran fallar repentinamente. Tampoco deberán usarse las ruedas alabeadas que se han enderezado, porque pueden tener deterioros estructurales. Nunca use una cámara o tubo inflado. **www.DataSheet4U.com** de aire y que es para neumáticos sin cámara.

Cuando se cambia un neumático, siempre se debe equilibrar la rueda.

Si la rueda no está equilibrada, puede afectar el manejo del vehículo y la vida del neumático. Las ruedas se desequilibran con el uso normal, por lo que hay que equilibrarlas de vez en cuando.

Cuando cambie las ruedas por alguna razón, deberá tener cuidado de asegurarse de que las ruedas son equivalentes a las que ha quitado en cuanto a la capacidad de carga, diámetro, anchura del aro y base.

Su subdistribuidor de Toyota puede cambiar correctamente las ruedas.

Una rueda de diferente tamaño o tipo puede afectar adversamente la vida de la rueda y del cojinete, el enfriamiento del freno, el calibre del velocímetro/odómetro, la capacidad de parada, la dirección de las luces de los faros, la altura del parachoques, la distancia libre del vehículo al suelo y la holgura del neumático o la cadena a la carrocería y el chasis.

Precauciones sobre las ruedas de aluminio

- Después de manejar el vehículo los primeros 1.600 kms. (1.000 millas), asegúrese de que las tuercas de las ruedas están bien apretadas.
- Si ha rotado, reparado o cambiado los neumáticos, asegúrese de comprobar que las tuercas de las ruedas están bien apretadas después de haber manejado 1.600 kms (1.000 millas).
- Cuando use cadenas de neumáticos, tenga cuidado de no deteriorar las ruedas de aluminio.
- Use solamente las tuercas de ruedas de Toyota que han sido designadas para sus ruedas de aluminio.
- Cuando equilibre las ruedas, use solamente un contrapeso de Toyota o su equivalente y un martillo de plástico o de caucho.
- Y lo mismo que con otro tipo de ruedas, compruébelas periódicamente por si tuvieran deterioros. Si los tuvieran, cámbielas inmediatamente.

Dimensiones

Longitud total	mm.	4.135	(3.970) ^{*1}	(3.960) ^{*2}
	pul.	162,8	(156,3) ^{*1}	(155,9) ^{*2}
Anchura total	mm.	1.635	(1.655) ^{*3}	
	pul.	64,4	(65,2) ^{*3}	
Altura total	mm.	1.385	(1.380) ^{*3+4}	
	pul.	54,5	(54,3) ^{*3+4}	
Batalla	mm.	2.430		
	pul.	95,7		
Vía delantera	mm.	1.425	(1.435) ^{*5}	
	pul.	56,1	(56,5) ^{*5}	
Vía trasera	mm.	1.405	(1.415) ^{*5}	
	pul.	55,3	(55,7) ^{*5}	

*1: Sedan 3 puertas y sedan 5 puertas vendidos en Europa

*2: Sedan 3 puertas y sedan 5 puertas vendidos fuera Europa

*3: Sedan 3 puertas con motor 4A-GE

*4: Liftback

*5: GT modelos vendidos en Europa

Motor

Modelo: 2E, 2E-C, 4A, 4A-C, 4A-GE y 1C

Tipo:

Motores 2E, 2E-C, 4A, 4A-C y 4A-GE

4 cilindros en línea, 4 ciclos, gasolina

Motor 1C

4 cilindros en línea, 4 ciclos, diesel

Calibre y carrera, mm. (pul.):

Motores 2E y 2E-C

73,0 x 77,4 (2,87 x 3,05)

Motores 4A, 4A-C y 4A-GE

81,0 x 77,0 (3,19 x 3,03)

Motor 1C

83,0 x 85,0 (3,27 x 3,35)

Cilindrada, c.c. (pul³):

Motores 2E y 2E-C 1.295 (79,0)

Motores 4A, 4A-C y 4A-GE 1.587 (96,8)

Motor 1C 1.839 (112,2)

Combustible**Combustible requerido:**

Motor de gasolina—Gasolina del índice de octano siguiente o mayor (número de octano de investigación)

Europa

Motores 2E et 2E-C	90
Motor 4A	97
Motor 4A-C	89
Motor 4A-GE	98

Excepto Europa

Motor 2E*

85 (Regulación de encendido: 5° APMS)
o 90 (Regulación de encendido: 10° APMS)

Motor 4A	85
Motor 4A-GE	94

*: Vea la etiqueta en el interior del capó.

Motor diesel—Combustible diesel con cetano No. 50 o mayor (índice de 45 cetanos)

Capacidad del depósito de combustible, litros (gal. Ing.): 50 (11,0)

Especificaciones de servicio**MOTOR**

Holgura de las válvulas, mm. (pul.):

Motores 2E y 2E-C*

Admisión	0,20 (0,008)
Escape	0,20 (0,008)

Motores 4A y 4A-C*

Admisión	0,20 (0,008)
Escape	0,30 (0,012)

Motor 4A-GE**

Admisión	0,15—0,25 (0,006—0,010)
Escape	0,20—0,30 (0,008—0,012)

Motor 1C**

Admisión	0,25 (0,010)
Escape	0,30 (0,012)

*: motor caliente

** : motor frío

Separación de la bujía de encendido, mm. (pul.):

Motores 2E y 2E-C

Europa	1,1 (0,043)
Excepto Europa	0,8 (0,031)

Motores 4A y 4A-C 0,8 (0,031)

Motor 4A-GE 1,1 (0,043)

Deflexión de la correa transmisora con 10 kg. (22 lb., 98 N) de presión del pulgar, mm. (pul.):

Motores 2E y 2E-C

1	5,0—6,0 (0,20—0,24)
2	10,0—12,0 (0,39—0,47)
3	7,0—8,5 (0,28—0,33)
4	9,0—11,0 (0,35—0,43)

Motores 4A y 4A-C

1	10,0—12,0 (0,39—0,47)
2	6,0—8,0 (0,24—0,31)
3	9,0—12,0 (0,35—0,47)

Motor 4A-GE

1	6,0—7,0 (0,24—0,28)
2	8,0—10,0 (0,31—0,39)
3	8,0—8,8 (0,31—0,35)

Motor 1C

1	12,0—14,0 (0,47—0,55)
2	15,0—18,0 (0,59—0,71)
3	6,0—7,0 (0,24—0,28)

Motores 2E y 2E-C

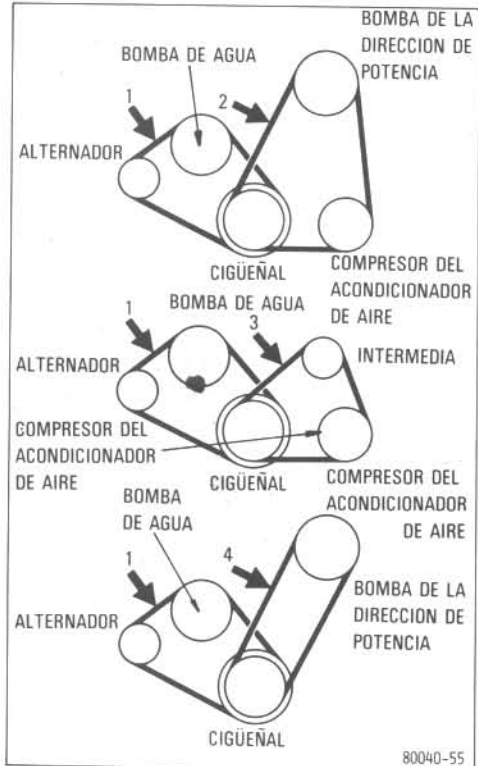

Motor 4A-GE

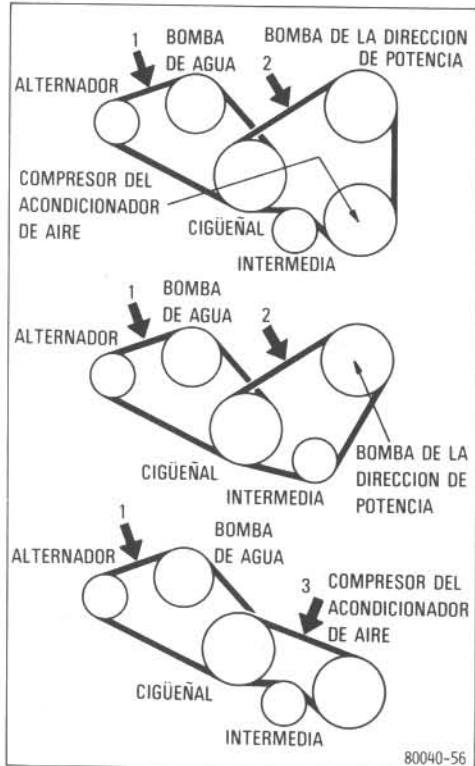

Motor 1C

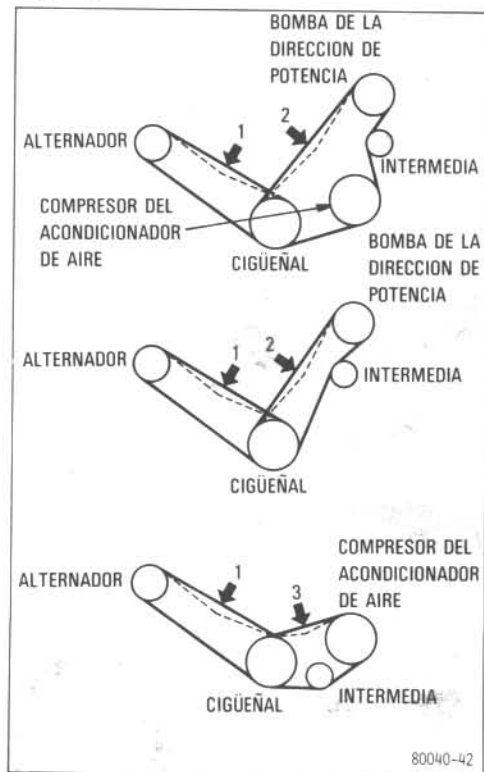

Motores 4A y 4A-C

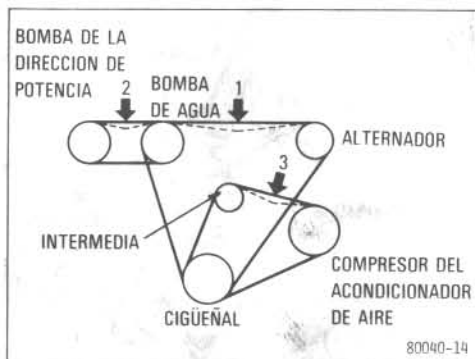

Regulación de encendido:

Motores 2E y 2E-C

Europa

5° APMS

Excepto Europa*

5° APMS o 10° APMS

Motores 4A y 4A-C

5° APMS a 900 rpm máx.

Motor 4A-GE

10° APMS a 800 rpm máx.

*: Vea la etiqueta en el interior del capó.

PLATINOS

Separación del bloque de fricción del distribuidor, mm. (pul.):

Motores 2E y 4A excepto para Europa

0,45 (0,018)

Angulo de reposo

Motores 2E y 4A excepto para Europa

52°

LUBRICACION DEL MOTOR

Capacidad de aceite de motor, litros (qt. Ing.):

Motores 2E y 2E-C

Relleno en seco 3,4 (3,0)

Drenaje y relleno

Con filtro 3,2 (2,8)

Sin filtro 2,9 (2,6)

Motores 4A, 4A-C y 4A-GE (sin enfriador aceite)

Relleno en seco 3,7 (3,3)

Drenaje y relleno

Con filtro 3,3 (2,9)

Sin filtro 3,0 (2,6)

Motor 4A-GE (con enfriador de aceite)

Relleno en seco 4,1 (3,6)

Drenaje y relleno

Con filtro 3,7 (3,3)

Sin filtro 3,4 (3,0)

Motor 1C

Relleno en seco 4,8 (4,2)

Drenaje y relleno

Con filtro 4,3 (3,8)

Sin filtro 3,8 (3,3)

Grado del aceite de motor (API):

Motor de gasolina

Europa

SE, SF o mejor

Excepto Europa

SC, SD, SE, SF o mejor

Motor diesel

CC, CD o mejor

Viscosidad de aceite recomendada (SAE):

MOTOR DE GASOLINA

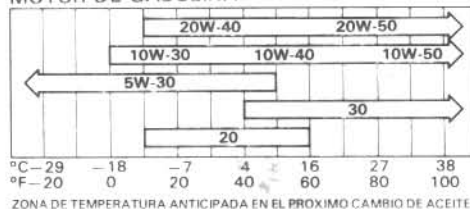

MOTOR DIESEL

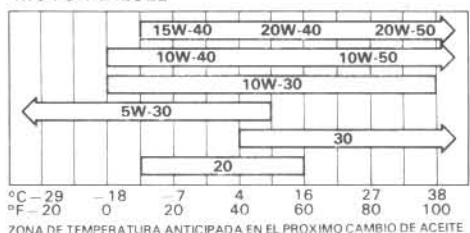

SISTEMA DE ENFRIAMIENTO

Capacidad total, litros (qt. Ing.):

Motores 2E y 2E-C	5,0 (4,4)
Motores 4A y 4A-C	
con transeje manual	5,0 (4,4)
con transeje automático	6,0 (5,3)
Motor 4A-GE	
Europa	5,6 (4,9)
Excepto Europa	6,0 (5,3)
Motor 1C	7,3 (6,4)

Tipo de refrigerante:
 Etileno-glicol o alcohol
 (Se recomienda el tipo de etileno-glicol)

BATERIA

Lectura de la gravedad específica a 20°C (68°F):

Vehículos accionados por gasolina	
1,260	Totalmente cargada
1,160	Medio cargada
1,060	Descargada
Vehículos accionados por diesel	
1,280	Totalmente cargada
1,180	Medio cargada
1,080	Descargada

Regímenes de carga:

Carga rápida	15 amp. máximo
Carga lenta	5 amp. máximo

EMBRAGUE

Juego libre del pedal, mm. (pul.):
 5—15 (0,2—0,6)

Tipo de fluido: DOT 3 o SAE J1703

TRANSEJE MANUAL

Vehículos accionados por gasolina

Capacidad de lubricante, litros (qt. Ing.):	
4 velocidades	2,5 (2,2)
5 velocidades	2,3 (2,0)

Tipo de lubricante:
 Aceite de engranajes de objetivo múltiple
 API GL-4 o GL-5

Viscosidad de aceite recomendada:
 SAE 75W-90 o 80W-90

Vehículos accionados por diesel

Capacidad de fluido, litros (qt. Ing.): 2,6 (2,3)

Tipo de fluido:
 Fluido de transmisión automática tipo
 DEXRON®-II

TRANSMISION AUTOMATICA (transeje automático)

Capacidad de fluido, litros (qt. Ing.):
 Relleno en seco 5,5 (4,8)
 Drenaje y relleno Hasta 2,5 (2,2)

Tipo de fluido:
 Fluido de transmisión automática tipo
 DEXRON®-II

DIFERENCIAL (transeje automático)

Capacidad de fluido, litros (qt. Ing.): 1,4 (1,2)

Tipo de fluido:
 Fluido de transmisión automática tipo
 DEXRON®-II

FRENOS

Holgura mínima del pedal apretado, mm. (pul.):
 65 (2,6)

Juego libre del pedal, mm. (pul.):
 3—6 (0,12—0,24)

Ajuste del freno de estacionamiento:
 Motor 4A-GE 5—8 clics
 Otros 4—7 clics

Tipo de fluido: DOT 3 o SAE J1703

DIRECCION

Juego libre del volante:
 Menos de 30 mm. (1,2")

Tipo de fluido de la dirección de potencia:
 Fluido de transmisión automática tipo
 DEXRON® o DEXRON®-II

Fusibles y ruptores del circuito

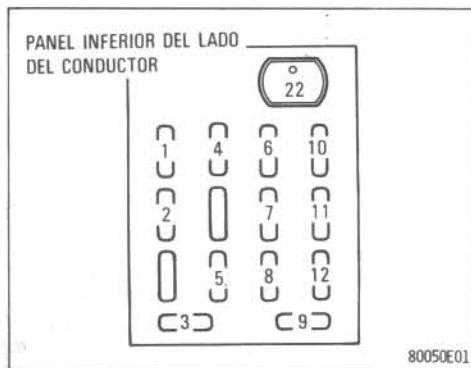

Fusibles

1. **RADIO 7,5 A:** Radio, tocacintas de cassettes
2. **STOP 15 A:** Luces de parada
3. **TAIL 15 A:** Luces de cola, luces de estacionamiento, luces de la placa de la licencia, luces del panel instrumental, relevador del limpiador de los faros, reloj, tocacintas de cassettes, radio
4. **FUEL HTR 30 A*:** Calentador del combustible
5. **DOME 7,5 A:** Luz interior, luz personal, luz del compartimiento de equipajes, luz del portaequipajes, luces antiniebla traseras, reloj, luz de aviso de puerta abierta



6. **IGN 7,5 A:** Luz de aviso de descarga
7. **CIG 15 A:** Encendedor de cigarrillos, exposición de reloj digital
8. **ECU-IG 30 A:** Techo solar eléctrico
9. **WIPER 20 A:** Limpiadores y lavador de parabrisas, limpiador y lavador de la ventanilla posterior, relevador del limpiador de los faros
10. **TURN 7,5 A:** Luces de la señal de giro
11. **GAUGE 7,5 A:** Contadores y medidores, luces de aviso y zumbadores (excepto luces de aviso de descarga y puerta abierta), monitor de economía, luces de retroceso, sistema de control del ambiente, sistema de incandescencia del motor

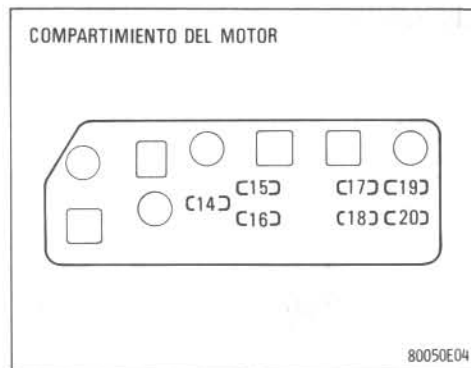

12. **SEAT HTR 20 A*:** Calefactor del asiento del conductor
13. **10 A:** Sistema de enfriamiento del ambiente
14. **CHARGE 7,5 A:** Sistema de carga, luz de aviso de descarga
15. **HEAD (LH) 10 A:** Faro izquierdo
16. **HEAD (RH) 10 A:** Faro derecho
17. **HAZ-HORN 15 A:** Intermitentes de emergencia, bocinas
18. **ENGINE 10 A:** Sistema de carga, sistema de incandescencia del motor

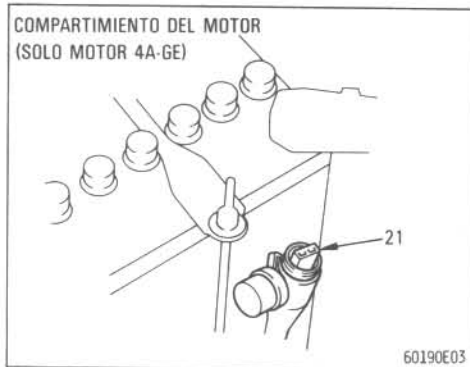

19. EFI 15 A: Sistema de inyección electrónico de combustible

20. RADIO 10 A: Sin circuito

21. INJ 10: Sistema de inyección electrónico de combustible

Ruptores del circuito

22. DEFOG C.B 30 A (vehículos con dirección a la izquierda) o 20 A (vehículos con dirección a la derecha): Desempañador de la ventanilla posterior

23. HEATER-A.C C.B 30 A: Sistema de control del ambiente

*: Solamente vehículos con dirección a la izquierda

Índice de referencia rápida

• Si se enciende una luz de aviso o suena el zumbador	18
• Si su vehículo no se pone en marcha	55
• Si su vehículo se sobrecalienta	57,58
• Si tiene un neumático pinchado	60
• Si su vehículo necesita ser remolcado	65
• Sugerencias para manejar los primeros 2.000 kms. (1.200 millas)	2
• Como poner en marcha el motor	43,44,45
• Comprobación de seguridad anterior a los viajes	50
• Plan de mantenimiento	72

Información para la estación de gasolina

Combustible: Vea la página 1.

Capacidad del depósito de combustible: 50 litros (11,0 gal. Ing.)

Aceite de motor recomendado:

Motor de gasolina—

Europa

Grado API SE, SF o mejor

Excepto Europa

Grado API SC, SD, SE, SF o mejor

Motor diesel—

Grado API CC, CD o mejor

Use SAE 10W-30 ó si las temperaturas normales son superiores a -18°C (0°F).

En cuanto a otras recomendaciones sobre la viscosidad, vea la página 82.

Información sobre los neumáticos: Vea las páginas 110 a 114.

Presión de los neumáticos: Vea la página 110.

Publication No. OM12436S

Part No. 01999-12436

Printed at www.DataSheet4U.com

カーボンプラント