

Pioneer *sound.vision.soul*

Operation Manual

Manual de instrucciones

Multi-CD control DSP High power CD/MP3/WMA/
AAC player with FM/AM tuner

Reproductor de CD/MP3/WMA/AAC de alta potencia
con sintonizador de FM/AM, DSP y control de CD
múltiple

DEH-P8850MP

English

Español

SUPER TUNER III D

Contents

Thank you for buying this Pioneer product.

Please read through these operating instructions so you will know how to operate your model properly. *After you have finished reading the instructions, keep this manual in a safe place for future reference.*

01 Before You Start

- About this unit **5**
- About this manual **5**
- Features **5**
- About WMA **6**
- About AAC **6**
- Resetting the microprocessor **6**
- Protecting your unit from theft **6**
 - Removing the front panel **7**
 - Attaching the front panel **7**
- About the demo mode **7**
 - Reverse mode **7**
 - Feature demo mode **8**
- Use and care of the remote control **8**
 - Installing the battery **8**
 - Using the remote control **8**
 - FUNCTION button and AUDIO button **8**

02 What's What

- Head unit **10**
- Remote control **10**

03 Basic Operations

- Turning the unit on **12**
- Selecting a source **12**
- Loading a disc **12**
- Adjusting the volume **13**
- Turning the unit off **13**

04 Tuner

- Listening to the radio **14**
- Introduction of advanced tuner operation **15**
- Storing and recalling broadcast frequencies **15**
- Storing the strongest broadcast frequencies **15**
- Selecting stations from the preset channel list **16**
- Tuning in strong signals **16**

05 Built-in CD Player

- Playing a CD **17**
- Selecting a track directly **17**
- Introduction of advanced built-in CD player operation **18**
- Repeating play **18**
- Playing tracks in random order **18**
- Scanning tracks of a CD **19**
- Pausing CD playback **19**
- Selecting the search method **19**
- Searching every 10 tracks in the current disc **19**
- Using disc title functions **20**
 - Entering disc titles **20**
 - Displaying disc titles **21**
- Using CD TEXT functions **21**
 - Displaying text information on CD TEXT discs **21**
 - Scrolling text information in the display **21**
 - Selecting tracks from the track title list **21**

06 MP3/WMA/AAC/WAV Player

- Playing MP3/WMA/AAC/WAV files **22**
- Selecting a track directly in the current folder **23**
- Introduction of advanced built-in CD player (MP3/WMA/AAC/WAV) operation **24**
- Repeating play **24**
- Playing tracks in random order **24**
- Scanning folders and tracks **25**
- Pausing MP3/WMA/AAC/WAV playback **25**
- Selecting the search method **25**
- Searching every 10 tracks in the current folder **25**
- Displaying text information on MP3/WMA/AAC/WAV disc **26**
 - When playing back an MP3/WMA/AAC disc **26**
 - When playing back a WAV disc **26**

Contents

- Scrolling text information in the display **26**
- Selecting tracks from the file name list **27**
- Displaying jacket arts on CD-ROM discs **27**
 - Reading jacket arts **27**
 - Selecting folders with jacket arts **28**
- 07 Multi-CD Player**
 - Playing a CD **29**
 - Selecting a track directly **29**
 - 50-disc multi-CD player **30**
 - Introduction of advanced multi-CD player operation **30**
 - Repeating play **31**
 - Playing tracks in random order **31**
 - Scanning CDs and tracks **31**
 - Pausing CD playback **32**
 - Using ITS playlists **32**
 - Creating a playlist with ITS programming **32**
 - Playback from your ITS playlist **32**
 - Erasing a track from your ITS playlist **33**
 - Erasing a CD from your ITS playlist **33**
 - Using disc title functions **33**
 - Entering disc titles **33**
 - Displaying disc titles **34**
 - Selecting discs from the disc title list **34**
 - Using CD TEXT functions **34**
 - Displaying text information on CD TEXT discs **35**
 - Scrolling text information in the display **35**
 - Selecting tracks from the track title list **35**
- 08 Playing songs on iPod**
 - Listening to songs on your iPod **36**
 - Browsing for a song **36**
 - Searching for a song **37**
 - Selecting a playlist **37**
 - Displaying text information on iPod **37**
 - Introduction of advanced iPod adapter operation **38**
 - Repeating play **38**
 - Playing songs in a random order (shuffle) **38**
 - Pausing a song **39**
- 09 TV tuner**
 - Watching the television **40**
 - Introduction of advanced TV tuner operation **41**
 - Storing and recalling broadcast stations **41**
 - Storing the strongest broadcast stations sequentially **41**
 - Selecting stations from the preset channel list **42**
- 10 DVD Player**
 - Playing a disc **43**
 - Selecting a disc **43**
 - Selecting a folder **43**
 - Introduction of advanced DVD player operation **44**
 - Repeating play **44**
 - Pausing disc playback **45**
 - Playing tracks in random order **45**
 - Scanning tracks of a CD/MP3/WMA **45**
 - Using ITS playlist and disc title functions **45**
 - Using disc title functions **45**
 - Entering disc titles **46**
- 11 Audio Adjustments**
 - Adjusting the audio easily **47**
 - Adjusting the audio finely **47**
 - Extra functions **47**
 - Introduction of audio adjustments **47**
 - Using the position selector **48**
 - Using balance adjustment **48**
 - Using the time alignment **49**
 - Adjusting the time alignment **49**

Contents

Using subwoofer output	50
– Adjusting subwoofer settings	50
– Adjusting low pass filter attenuation slope	51
Using the high pass filter	51
– Muting the speaker units (filters)	51
– Setting the high pass filter for front speakers	51
– Setting the high pass filter for rear speakers	52
Using the auto-equalizer	52
Using the equalizer	53
– Recalling equalizer curves	53
– Adjusting equalizer curves	53
– Adjusting 16-band graphic equalizer	53
Using BBE sound	54
Using compression and BMX	55
Adjusting loudness	55
Adjusting source levels	55
Using auditory user interface	56
Auto TA and EQ (auto-time alignment and auto-equalizing)	56
– Before operating the auto TA and EQ function	56
– Carrying out auto TA and EQ	57
12 Initial Settings	
Adjusting initial settings	59
Selecting the display language	59
Setting the date	59
Setting the clock	60
Setting the FM tuning step	60
Setting the AM tuning step	60
Switching the warning tone	61
Switching the face auto open	61
Switching the auxiliary setting	61
Switching the dimmer setting	61
Adjusting the brightness	61
Correcting distorted sound	62
Switching the sound muting/attenuation	62

Switching the feature demo	62
Switching the reverse mode	63
Switching the Ever Scroll	63
Calibrating the RPMs	63

13 Other Functions

Turning the clock display on or off	64
Using the AUX source	64
– About AUX1 and AUX2	64
– Selecting AUX as the source	64
– Setting the AUX title	64
Using different entertainment displays	65
– Setting the entertainment display	65
– Setting the background display	66
Using the PGM button	67
Rewriting the entertainment displays	67

Additional Information

Understanding built-in CD player error messages	69
Understanding auto TA and EQ error messages	69
Understanding error message on rewriting the entertainment displays	70
CD player and care	70
CD-R/CD-RW discs	70
Dual Discs	71
MP3, WMA, AAC and WAV files	71
– MP3 additional information	72
– WMA additional information	72
– AAC additional information	72
– WAV additional information	73
About folders and MP3/WMA/AAC/WAV files	73
Terms	75
Specifications	77

Before You Start

About this unit



CAUTION

- Do not allow this unit to come into contact with liquids. Electrical shock could result. Also, this unit damage, smoke, and overheat could result from contact with liquids.
- Keep this manual handy as a reference for operating procedures and precautions.
- Always keep the volume low enough so that you can hear sounds from outside the vehicle.
- Protect this unit from moisture.
- If the battery is disconnected or discharged, the preset memory will be erased and must be reprogrammed.
- If this unit does not operate properly, contact your dealer or nearest authorized Pioneer Service Station. 

About this manual

This unit features a number of sophisticated functions ensuring superior reception and operation. All the functions have been designed for the easiest possible use, but many are not self-explanatory. This operation manual will help you benefit fully from this unit's potential and to maximize your listening enjoyment. We recommend that you familiarize yourself with the functions and their operation by reading through the manual before you begin using this unit. It is especially important that you read and observe **WARNINGs** and **CAUTIONs** in this manual. 

Features

CD playback

Music CD/CD-R/CD-RW playback is possible.

MP3 file playback

You can play back MP3 files recorded on CD-ROM/CD-R/CD-RW (ISO9660 Level 1/Level 2 standard recordings).

- Supply of this product only conveys a license for private, non-commercial use and does not convey a license nor imply any right to use this product in any commercial (i.e. revenue-generating) real time broadcasting (terrestrial, satellite, cable and/or any other media), broadcasting/streaming via internet, intranets and/or other networks or in other electronic content distribution systems, such as pay-audio or audio-on-demand applications. An independent license for such use is required. For details, please visit <http://www.mp3licensing.com>.

WMA file playback

You can play back WMA files recorded on CD-ROM/CD-R/CD-RW (ISO9660 Level 1/Level 2 standard recordings).

AAC file playback

You can play back AAC files recorded on CD-ROM/CD-R/CD-RW (ISO9660 Level 1/Level 2 standard recordings).

WAV file playback

You can play back WAV files recorded on CD-ROM/CD-R/CD-RW (Linear PCM (LPCM)/MS ADPCM recordings).

iPod® compatibility

When you use this unit with a Pioneer iPod adapter (CD-IB100), you can control an iPod with Dock Connector.

- iPod is a trademark of Apple Computer, Inc., registered in the U.S. and other countries. 

About WMA



The Windows Media™ logo printed on the box indicates that this unit can play back WMA data.

WMA is short for Windows Media Audio and refers to an audio compression technology that is developed by Microsoft Corporation. WMA data can be encoded by using Windows Media Player version 7 or later.

Windows Media and the Windows logo are trademarks or registered trademarks of Microsoft Corporation in the United States and/or other countries.



Notes

- This unit may not operate correctly depending on the application used to encode WMA files.
- Depending on the version of Windows Media Player used to encode WMA files, album names and other text information may not be correctly displayed.
- There may be a slight delay when starting playback of WMA files encoded with image data. ▣

About AAC

AAC is short for Advanced Audio Coding and refers to an audio compression technology standard used with MPEG 2 and MPEG 4. Several applications can be used to encode AAC files, but file formats and extensions differ depending on the application which is used to encode.

This unit plays back AAC files encoded by iTunes® version 4.8 and earlier.

iTunes® is a trademark of Apple Computer, Inc., registered in the U.S. and other countries. ▣

Resetting the microprocessor

The microprocessor must be reset under the following conditions:

- Prior to using this unit for the first time after installation
- If the unit fails to operate properly
- When strange or incorrect messages appear on the display

- **Press RESET with a pen tip or other pointed instrument.**

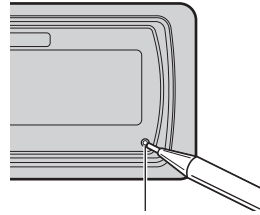

RESET button



Protecting your unit from theft

The front panel can be detached from the head unit and stored in the provided protective case to prevent theft.

- If the front panel is not detached from the head unit within five seconds of turning off the ignition, a warning tone will sound and the front panel will open.
- You can turn off the warning tone. See *Switching the warning tone* on page 61.
- You can turn off the face auto open. See *Switching the face auto open* on page 61.

Before You Start

Important

- Never use force or grip the display and the buttons too tightly when removing or attaching.
- Avoid subjecting the front panel to excessive shocks.
- Keep the front panel out of direct sunlight and high temperatures.
- A few seconds after turning the ignition switch to on or off, the front panel automatically moves. When this happens, your fingers may become jammed in the panel, so keep your hands away from it.

Removing the front panel

- 1 Press and hold EJECT to open the front panel.

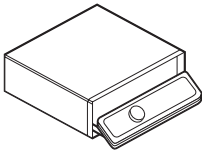

- 2 Slide and remove the front panel toward you.

Take care not to grip it too tightly or to drop the front panel and protect it from contact with water or other fluids to prevent permanent damage.

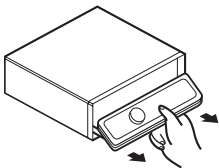

- 3 Put the front panel into provided protective case for safe keeping.

Attaching the front panel

- 1 Make sure the inner cover is closed.
- 2 Replace the front panel by clipping it into place.

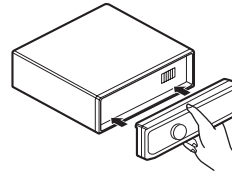

About the demo mode

This unit features two demonstration modes. One is the reverse mode, the other is the feature demo mode.

Important

The red lead (ACC) of this unit should be connected to a terminal coupled with ignition switch on/off operations. If this is not done, the vehicle battery may be drained.

Reverse mode

If you do not perform an operation within about 30 seconds, screen indications start to reverse, and then continue reversing every 10 seconds. Pressing **BAND** when power to this unit is turned off while the ignition switch is set to ACC or ON cancels the reverse mode. Press **BAND** again to start the reverse mode.

Feature demo mode

The feature demo automatically starts when power to this unit is turned off while the ignition switch is set to ACC or ON. Pressing **DISPLAY** during feature demo operation cancels the feature demo mode. Press **DISPLAY** again to start the feature demo mode. Remember that if the feature demo continues operating when the car engine is turned off, it may drain battery power. ■

Use and care of the remote control

Installing the battery

Slide the tray out on the back of the remote control and insert the battery with the plus (+) and minus (-) poles pointing in the proper direction.

- When using for the first time, pull out the film protruding from the tray.

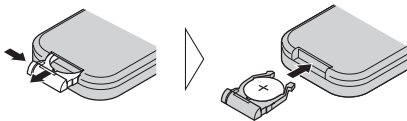

⚠ WARNING

Keep the battery out of the reach of children. Should the battery be swallowed, immediately consult a doctor.

⚠ CAUTION

- Use only one **CR2025 (3 V)** lithium battery.
- Remove the battery if the remote control is not used for a month or longer.
- Do not recharge, disassemble, heat or dispose of the battery in fire.
- Do not handle the battery with metallic tools.

- Do not store the battery with metallic materials.
- In the event of battery leakage, wipe the remote control completely clean and install a new battery.
- When disposing of used batteries, please comply with governmental regulations or environmental public institutions' rules that apply in your country/area.

Using the remote control

Point the remote control in the direction of the front panel to operate.

- The remote control may not function properly in direct sunlight.

👤 Important

- Do not store the remote control in high temperatures or direct sunlight.
- Do not let the remote control fall onto the floor, where it may become jammed under the brake or accelerator pedal.

FUNCTION button and AUDIO button

You can also select the desired mode by **FUNCTION** button and **AUDIO** button on the remote control. But operation of **FUNCTION** button and **AUDIO** button on the remote control differs from the operation of **MULTI-CONTROL** on the head unit. When operating the remote control, switch through the modes as described below to select the mode.

FUNCTION button operation

- **Press FUNCTION to select the desired mode (e.g., built-in CD player).**

Press **FUNCTION** repeatedly to switch between the following modes:

Before You Start

Play mode (repeat play)—**Random mode** (random play)—**Scan mode** (scan play)—**Pause** (pause)—**Search mode** (search method)—**Title Input** (disc title input)—**Jacket art** (jacket art read)



Note

Refer to *Introduction of advanced built-in CD player operation* on page 18.

AUDIO button operation

● Press AUDIO to select the desired mode.

Press **AUDIO** repeatedly to switch between the following modes:

Fader (balance adjustment)—**Position** (position selector)—**TA Mode** (time alignment setting)—**Time Alignment** (time alignment adjusting)—**Loudness** (loudness)—**Powerful** (graphic equalizer adjustment)—**FREQ.** (16-band graphic equalizer adjustment)—**Subwoofer1** (subwoofer on/off)—**Subwoofer2** (subwoofer cut-off frequency)—**Subwoofer3** (subwoofer slope)—**Front HPF** (front high pass filter slope)—**Front HPF FREQ.** (front high pass filter cut-off frequency)—**Rear HPF** (rear high pass filter slope)—**Rear HPF FREQ.** (rear high pass filter cut-off frequency)—**BBE** (BBE)—**COMP/BMX** (Compression and BMX)—**Auto EQ** (auto-equalizer on/off)—**SLA** (source level adjustment)—**AUI sound level** (auditory user interface)



Note

Refer to *Introduction of audio adjustments* on page 47. ■

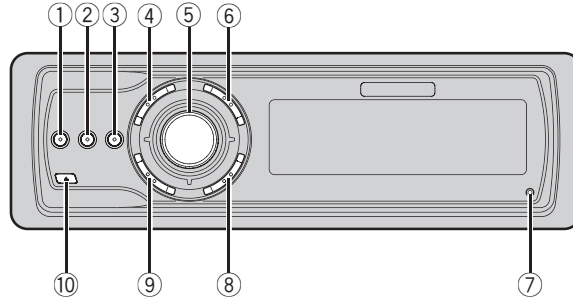

Head unit

- ① **EQ button**
Press to select various equalizer curves.
- ② **DISPLAY button**
Press to select different displays.
- ③ **CLOCK button**
Press to change to the clock display.
- ④ **SW button**
Press to select the subwoofer setting menu.
- ⑤ **MULTI-CONTROL**
Move to perform manual seek tuning, fast forward, reverse and track search controls. Also used for controlling functions. Turn to increase or decrease the volume.
- ⑥ **LIST button**
Press to display the disc title list, track title list, folder list, file list or preset channel list depending on the source.
- ⑦ **RESET button**
Press to reset the microprocessor.
- ⑧ **BAND button**
Press to select among three FM bands and one AM band and to cancel the control mode of functions.

- ⑨ **SOURCE button**

This unit is turned on by selecting a source. Press to cycle through all the available sources.

- ⑩ **EJECT button**

Press to eject a CD from your built-in CD player. Press and hold to open or close the front panel.

Remote control

Operation is the same as when using the buttons on the head unit.

- ⑪ **VOLUME buttons**

Press to increase or decrease the volume.

- ⑫ **FUNCTION button**

Press to select functions.

- ⑬ **Joystick**

Move to perform manual seek tuning, fast forward, reverse and track search controls. Also used for controlling functions. Functions are the same as **MULTI-CONTROL** except for volume control.

What's What

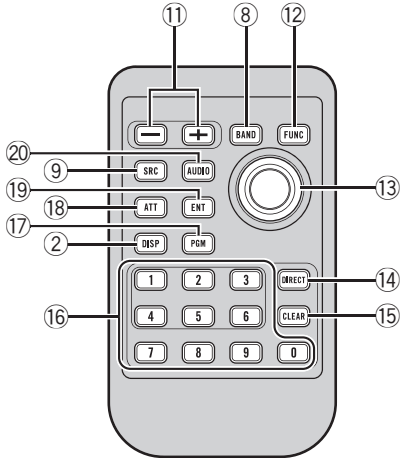

20 AUDIO button

Press to select various sound quality controls.

14 DIRECT button

Press to directly select the desired track.

15 CLEAR button

Press to cancel the input number when **0-9** are used.

16 0-9 buttons

Press to directly select the desired track, preset tuning or disc. Buttons **1-6** can operate the preset tuning for the tuner or disc number search for the multi-CD player.

17 PGM button

Press to operate the preprogrammed functions for each source. (Refer to *Using the PGM button* on page 67.)

18 ATT button

Press to quickly lower the volume level, by about 90%. Press once more to return to the original volume level.

19 ENTERTAINMENT button

Press to change to the entertainment display.

Turning the unit on

- **Press SOURCE to turn the unit on.**

When you select a source, the unit is turned on. 

Selecting a source

You can select a source you want to listen to. To switch to the built-in CD player, load a disc in the unit (refer to page 17).

- **Press SOURCE to select a source.**

Press **SOURCE** repeatedly to switch between the following sources:

Tuner—Television—DVD player/Multi-DVD player—Built-in CD player—Multi-CD player—iPod—External unit 1—External unit 2—AUX1—AUX2

Notes

- In the following cases, the sound source will not change:
 - When there is no unit corresponding to the selected source connected to this unit.
 - When there is no disc in the unit.
 - When there is no disc in the DVD player.
 - When there is no magazine in the multi-CD player.
 - When there is no magazine in the multi-DVD player.
 - When the AUX (auxiliary input) is set to off (refer to page 61).
- External unit refers to a Pioneer product (such as one available in the future) that, although incompatible as a source, enables control of basic functions by this unit. Two external units can be controlled by this unit. When two external units are connected, the allocation of them to external unit 1 or external unit 2 is automatically set by this unit.
- When this unit's blue/white lead is connected to the vehicle's auto-antenna relay control

terminal, the vehicle's antenna extends when this unit's source is turned on. To retract the antenna, turn the source off. 

Loading a disc

- 1 Press EJECT to open the front panel.**

CD loading slot appears.

- After a CD has been inserted, press **SOURCE** to select the built-in CD player.

- 2 Insert a CD into the CD loading slot.**

Front panel is closed automatically, and playback will start.

- With jacket art function on, jacket arts on CD-ROM disc are automatically read in this unit when the disc is inserted. To cancel reading jacket arts, press **BAND**. For details, refer to *Reading jacket arts* on page 27.

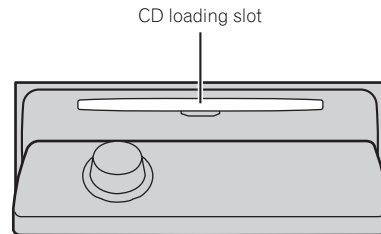

- You can eject a CD by pressing **EJECT**.

Notes

- The built-in CD player plays one standard, 12-cm or 8-cm CD at a time. Do not use an adapter when playing 8-cm CDs.
- Do not insert anything other than a CD into the CD loading slot.
- There is sometimes a delay between starting up CD playback and the sound being issued. When being read, **Format read** is displayed.

Basic Operations

- If you cannot insert a disc completely or if after you insert a disc the disc does not play, check that the label side of the disc is up. Press **EJECT** to eject the disc, and check the disc for damage before inserting it again.
- When the CD loading or ejecting function does not operate properly, you can eject the CD by pressing and holding **EJECT** while opening the front panel.
- If an error message such as **ERROR-11** is displayed, refer to *Understanding built-in CD player error messages* on page 69. 

Adjusting the volume

- Use **MULTI-CONTROL** to adjust the sound level.

With the head unit, turn **MULTI-CONTROL** to increase or decrease the volume.

With the remote control, press **VOLUME** to increase or decrease the volume. 

Turning the unit off

- Press **SOURCE** and hold until the unit turns off. 

Listening to the radio

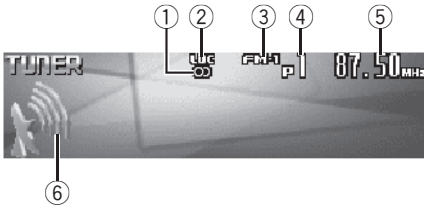

These are the basic steps necessary to operate the radio. More advanced tuner operation is explained starting on the next page.



Important

If you are using this unit in North, Central or South America, reset the AM tuning step (see *Setting the AM tuning step* on page 60).

① Stereo (∞) indicator

Shows when the selected frequency is being broadcast in stereo.

② LOC indicator

Shows when local seek tuning is on.

③ Band indicator

Shows which band the radio is tuned to, AM or FM.

④ Preset number indicator

Shows which preset has been selected.

⑤ Frequency indicator

Shows the frequency to which the tuner is tuned.

⑥ Signal level indicator

Shows the radio wave strength.

1 Press SOURCE to select the tuner.

Press **SOURCE** until you see **Tuner** displayed.

2 Press BAND to select a band.

Press **BAND** until the desired band (**FM-1**, **FM-2**, **FM-3** for FM or **AM**) is displayed.

3 To perform manual tuning, push MULTI-CONTROL left or right.

The frequencies move up or down step by step.

4 To perform seek tuning, push and hold MULTI-CONTROL left or right for about one second and release.

The tuner will scan the frequencies until a broadcast strong enough for good reception is found.

- You can cancel seek tuning by pushing **MULTI-CONTROL** left or right.
- If you push and hold **MULTI-CONTROL** left or right you can skip stations. Seek tuning starts as soon as you release **MULTI-CONTROL**. ■

Tuner

Introduction of advanced tuner operation

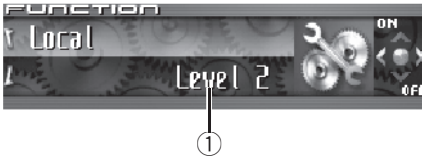

① Function display

Shows the function status.

1 Press MULTI-CONTROL to display the main menu.

FUNCTION, **AUDIO** and **ENTERTAINMENT** appear on the display.

2 Use MULTI-CONTROL to select FUNCTION.

Turn to change the menu option; press to select.

The function name appears on the display.

3 Turn MULTI-CONTROL to select the function.

Turn **MULTI-CONTROL** clockwise or counter-clockwise to switch between the functions in the following order:

BSM (best stations memory)—**Local** (local seek tuning)

▪ To return to the frequency display, press **BAND**.



Note

If you do not operate the function within about 30 seconds, the display is automatically returned to the frequency display. 

Storing and recalling broadcast frequencies

You can easily store up to six broadcast frequencies for later recall.

1 When you find a frequency that you want to store in memory press LIST to switch to the preset channel list mode.

2 Use MULTI-CONTROL to store the selected frequency in memory.

Turn to change the preset number; press and hold to store.

The preset number you have selected will flash and then remain lit. The selected radio station frequency has been stored in memory.

▪ If you do not operate the list within about 30 seconds, the preset channel list mode is canceled automatically.



Notes

- Up to 18 FM stations, six for each of the three FM bands, and six AM stations can be stored in memory.
- You can also store radio station frequencies assigned to preset tuning numbers by pressing and holding one of the preset tuning buttons **1-6** on the remote control. 

Storing the strongest broadcast frequencies

BSM (best stations memory) lets you automatically store the six strongest broadcast frequencies under preset tuning buttons **1-6**.

Once stored you can tune in to those frequencies with the touch of button.

1 Use MULTI-CONTROL to select BSM in the function menu.

BSM appears in the display.

2 Press MULTI-CONTROL to turn BSM on.

Searching is displayed. While **Searching** is displayed, the six strongest broadcast frequencies will be stored under preset tuning numbers **1–6** in the order of their signal strength. When finished, the preset channel list appears.

- To cancel the storage process, press **MULTI-CONTROL**.

3 Use MULTI-CONTROL to select the desired station.

Turn to change the station; press to select.

- You can also change the station by pushing **MULTI-CONTROL** up or down.

**Note**

Storing broadcast frequencies with BSM may replace broadcast frequencies you have saved using buttons **1–6**. 

Selecting stations from the preset channel list

The preset channel list lets you see the list of preset stations and select one of them to receive.

1 Press LIST to switch to the preset channel list mode during the frequency display.**2 Use MULTI-CONTROL to select the desired station.**

Turn to change the station; press to select.

- You can also change the station by pushing **MULTI-CONTROL** up or down.
- If you do not operate the list within about 30 seconds, the preset channel list mode is canceled automatically.

**Notes**

- You can also recall radio station frequencies assigned to preset tuning numbers by pushing **MULTI-CONTROL** up or down during the frequency display.
- You can also recall radio station frequencies assigned to preset tuning numbers by pressing one of the preset tuning buttons **1–6** on the remote control. 

Tuning in strong signals

Local seek tuning lets you tune in only those radio stations with sufficiently strong signals for good reception.

1 Use MULTI-CONTROL to select Local in the function menu.

Local appears in the display.

2 Press MULTI-CONTROL to turn local seek tuning on.

Local seek sensitivity (e.g., **Level 2**) appears in the display.

- To turn local seek tuning off, press **MULTI-CONTROL** again.

3 Push MULTI-CONTROL left or right to set the sensitivity.

There are four levels of sensitivity for FM and two levels for AM:

FM: **Level 1—Level 2—Level 3—Level 4**

AM: **Level 1—Level 2**

The **Level 4** setting allows reception of only the strongest stations, while lower settings let you receive progressively weaker stations. 

Built-in CD Player

Playing a CD

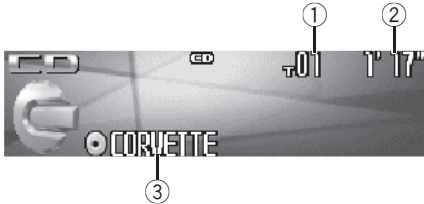

These are the basic steps necessary to play a CD with your built-in CD player. More advanced CD operation is explained starting on the next page.

- ① **Track number indicator**
Shows the track number currently playing.
- ② **Play time indicator**
Shows the elapsed playing time of the current track.
- ③ **Disc title indicator**
Shows the title of the currently playing disc.
 - If no title has been entered for the currently playing disc, nothing is displayed.

1 Press SOURCE to select the built-in CD player.

Press **SOURCE** until you see **Compact Disc** displayed.

- If no disc is loaded in the unit, you cannot select **Compact Disc** (built-in CD player). Insert a disc in the unit. (Refer to page 12.)

2 To perform fast forward or reverse, push and hold MULTI-CONTROL left or right.

- If you select **Rough search**, pushing and holding **MULTI-CONTROL** left or right enables you to search every 10 tracks in the current disc. (Refer to *Selecting the search method* on page 19.)

3 To skip back or forward to another track, push MULTI-CONTROL left or right.

Pushing **MULTI-CONTROL** right skips to the start of the next track. Pushing **MULTI-CONTROL** left once skips to the start of the current track. Pushing again will skip to the previous track.

Note

When a CD TEXT disc is inserted, the disc title automatically begins to scroll in the display. When Ever Scroll is set to ON at the initial setting, the disc title scrolls continuously. Refer to *Switching the Ever Scroll* on page 63. ■

Selecting a track directly

When using the remote control, you can select a track directly by entering the desired track number.

1 Press DIRECT.

Track number input display appears.

2 Press 0–9 buttons to enter the desired track number.

- You can cancel the input number by pressing **CLEAR**.

3 Press DIRECT.

The track of entered number will play.

Note

After entering the number input mode, if you do not perform an operation within about eight seconds, the mode is automatically canceled. ■

Introduction of advanced built-in CD player operation



① Function display

Shows the function status.

1 Press MULTI-CONTROL to display the main menu.

FUNCTION, **AUDIO** and **ENTERTAINMENT** appear on the display.

2 Use MULTI-CONTROL to select FUNCTION.

Turn to change the menu option; press to select.

The function name appears on the display.

3 Turn MULTI-CONTROL to select the function.

Turn **MULTI-CONTROL** clockwise or counter-clockwise to switch between the functions in the following order:

Play mode (repeat play)—**Random mode** (random play)—**Scan mode** (scan play)—**Pause** (pause)—**Search mode** (search method)—**Title Input** (disc title input)—**Jacket art** (jacket art read)

- To return to the playback display, press **BAND**.



Notes

- When playing a CD TEXT disc, you cannot switch to **Title Input**. The disc title will have already been recorded on a CD TEXT disc.
- When playing audio data (CD-DA), it is not effective even if you turn **Jacket art** on. (Refer to page 27.)

- If you do not operate the function within about 30 seconds, the display is automatically returned to the playback display.

Repeating play

There are two repeat play ranges for the built-in CD player: **Disc repeat** (disc repeat) and **Track repeat** (one-track repeat).

1 Use MULTI-CONTROL to select Play mode in the function menu.

Play mode appears in the display.

2 Press MULTI-CONTROL to select the repeat range.

Press **MULTI-CONTROL** repeatedly until the desired repeat range appears in the display.

- **Disc repeat** – Repeat the current disc
- **Track repeat** – Repeat just the current track



Note

If you perform track search or fast forward/reverse during **Track repeat**, the repeat play range changes to **Disc repeat**.

Playing tracks in random order

Random play lets you play back tracks on the CD in a random order.

1 Use MULTI-CONTROL to select Random mode in the function menu.

Random mode appears in the display.

2 Press MULTI-CONTROL to turn random play on.

Tracks will play in a random order.

- To turn random play off, press **MULTI-CONTROL** again.

Built-in CD Player

Scanning tracks of a CD

Scan play lets you hear the first 10 seconds of each track on the CD.

- 1 Use **MULTI-CONTROL** to select **Scan mode** in the function menu. **Scan mode** appears in the display.
- 2 Press **MULTI-CONTROL** to turn scan play on.
The first 10 seconds of each track is played.
- 3 When you find the desired track press **MULTI-CONTROL** to turn scan play off.
The track will continue to play.
 - If the display has automatically returned to the playback display, select **Scan mode** again by using **MULTI-CONTROL**.



Note

After scanning of a CD is finished, normal playback of the tracks will begin again. ▣

Pausing CD playback

Pause lets you temporarily stop playback of the CD.

- 1 Use **MULTI-CONTROL** to select **Pause** in the function menu. **Pause** appears in the display.
- 2 Press **MULTI-CONTROL** to turn pause on.
Playback of the current track pauses.
 - To turn pause off, press **MULTI-CONTROL** again. ▣

Selecting the search method

You can switch the search method between fast forward/reverse and searching every 10 tracks.

- 1 Use **MULTI-CONTROL** to select **Search mode** in the function menu. **Search mode** appears in the display.
- 2 Press **MULTI-CONTROL** to select the search method.
Press **MULTI-CONTROL** until the desired search method appears in the display.
 - **FF/REV** – Fast forward and reverse
 - **Rough search** – Searching every 10 tracks ▣

Searching every 10 tracks in the current disc

If a disc contains over 10 tracks, you can search every 10 tracks. When a disc contains many tracks, you can roughly search for the track you want to play.

- 1 Select the search method **Rough search**. Refer to *Selecting the search method* on this page.
- 2 Push and hold **MULTI-CONTROL** left or right to search every 10 tracks on a disc.
 - If a disc contains less than 10 tracks, pushing and holding **MULTI-CONTROL** right recalls the last track of the disc. Also, if the remaining number of tracks after searching every 10 tracks is less than 10, pushing and holding **MULTI-CONTROL** right recalls the last track of the disc.

Section

05

Built-in CD Player

- If a disc contains less than 10 tracks, pushing and holding **MULTI-CONTROL** left recalls the first track of the disc. Also, if the remaining number of tracks after searching every 10 tracks is less than 10, pushing and holding **MULTI-CONTROL** left recalls the first track of the disc. 

Using disc title functions

You can input CD titles and display the title. The next time you insert a CD for which you have entered a title, the title of that CD will be displayed.

Use the disc title input feature to store up to 48 CD titles in the unit. Each title can be up to 10 characters long.

- When playing a CD TEXT disc, you cannot switch to disc title input display. The disc title will have already been recorded on a CD TEXT disc.

Entering disc titles

You can display the text information of any disc that has had a disc title entered.

1 Play the CD that you want to enter a title for.

2 Use MULTI-CONTROL to select Title Input in the function menu.
Title Input appears in the display.

3 Press DISPLAY to select the desired character type.

Press **DISPLAY** repeatedly to switch between the following character types:
Alphabet (upper case), numbers and symbols
—Alphabet (lower case)—European letters, such as those with accents (e.g. **á, à, â, ç**)—
Numbers and symbols

4 Push MULTI-CONTROL up or down to select a letter of the alphabet.

Each time **MULTI-CONTROL** is pushed up, alphabet, numbers or symbols are displayed in ascending order (**A B C ...**). Each time **MULTI-CONTROL** is pushed down, letters are displayed in descending order.



5 Push MULTI-CONTROL right to move the cursor to the next character position.

When the letter you want is displayed, push **MULTI-CONTROL** right to move the cursor to the next position and then select the next letter. Push **MULTI-CONTROL** left to move backwards in the display.

6 Move the cursor to the last position by pushing MULTI-CONTROL right after entering the title.

When you push **MULTI-CONTROL** right one more time, the entered title is stored in memory.

7 Press BAND to return to the playback display.



Notes

- Titles remain in memory, even after the disc has been removed from the unit, and are recalled when the disc is reinserted.
- After data for 48 discs has been stored in memory, data for a new disc will overwrite the oldest one.
- If you connect a multi-CD player, you can input disc titles for up to 100 discs.
- When a multi-CD player that does not support disc title functions is connected, you cannot enter disc titles in this unit.

Built-in CD Player

Displaying disc titles

You can display the text information of any disc that has had a disc title entered.

- **Press DISPLAY.**

Press **DISPLAY** repeatedly to switch between the following settings:

⊗: disc title—Simple display

Using CD TEXT functions

Some discs have certain information encoded on the disc during manufacture. These discs may contain such information as the CD title, track title, artist's name and playback time and are called CD TEXT discs. Only these specially encoded CD TEXT discs support the functions listed below.

Displaying text information on CD TEXT discs

You can display the text information of any disc that has had a disc title entered.

- **Press DISPLAY.**

Press **DISPLAY** repeatedly to switch between the following settings:

⊗: disc title—Ⓞ: disc artist name—Ⓜ: track title—Ⓜ: track artist name—⊗: disc title and Ⓞ: disc artist name—Ⓜ: track title and Ⓜ: track artist name—Simple display

- If specific information has not been recorded on a CD TEXT disc, title or name is not displayed.

Scrolling text information in the display

This unit can display the first 24 letters of disc title, disc artist name, track title and track artist name. When the text information is longer

than 24 letters, you can scroll the text information as follows.

- When the source icon is turned off, this unit can display the first 30 letters of text information.

- **Press DISPLAY and hold until the text information begins to scroll through the display.**

The titles scroll.

Note

When Ever Scroll is set to ON at the initial setting, text information scrolls continuously in the display. Refer to *Switching the Ever Scroll* on page 63.

Selecting tracks from the track title list

Track title list lets you see the list of track titles on a CD TEXT disc and select one of them to play back.

- 1 Press LIST to switch to the track title list mode.**

- 2 Use MULTI-CONTROL to select the desired track title.**

Turn to change the track title; press to play.

- You can also change the track title by pushing **MULTI-CONTROL** up or down.
- If you do not operate the list within about 30 seconds, the track title list mode is canceled automatically.

Playing MP3/WMA/AAC/WAV files

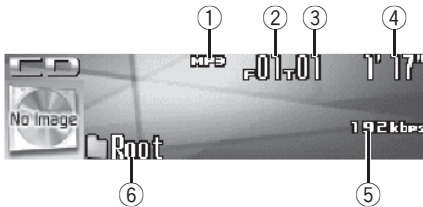

These are the basic steps necessary to play an MP3/WMA/AAC/WAV with your built-in CD player. More advanced MP3/WMA/AAC/WAV operation is explained starting on page 24.

① MP3/WMA/AAC/WAV indicator

Shows the type of file currently playing.

② Folder number indicator

Shows the folder number currently playing.

③ Track number indicator

Shows the track (file) number currently playing.

④ Play time indicator

Shows the elapsed playing time of the current track (file).

⑤ Bit rate/sampling frequency indicator

Shows the bit rate or sampling frequency of the current track (file).

⑥ Folder name indicator

Shows the name of the currently playing folder.

1 Press SOURCE to select the built-in CD player.

Press **SOURCE** until you see **Compact Disc** displayed.

▪ If no disc is loaded in the unit, you cannot select **Compact Disc** (built-in CD player). Insert a disc in the unit. (Refer to page 12.)

2 Push MULTI-CONTROL up or down to select a folder.

- You cannot select a folder that does not have an MP3/WMA/AAC/WAV file recorded in it.
- To return to folder 01 (ROOT), press and hold **BAND**. However, if folder 01 (ROOT) contains no files, playback commences with folder 02.

3 To perform fast forward or reverse, push and hold MULTI-CONTROL left or right.

- If you select **Rough search**, pushing and holding **MULTI-CONTROL** left or right enables you to search every 10 tracks in the current folder. (Refer to *Selecting the search method* on page 25.)

4 To skip back or forward to another track, push MULTI-CONTROL left or right.

Pushing **MULTI-CONTROL** right skips to the start of the next track. Pushing **MULTI-CONTROL** left once skips to the start of the current track. Pushing again will skip to the previous track.



Notes

- When playing discs with MP3/WMA/AAC/WAV files and audio data (CD-DA) such as CD-EXTRA and MIXED-MODE CDs, both types can be played only by switching mode between MP3/WMA/AAC/WAV and CD-DA with **BAND**.
- If you have switched between playback of MP3/WMA/AAC/WAV files and audio data (CD-DA), playback starts at the first track on the disc.
- The built-in CD player can play back an MP3/WMA/AAC/WAV file recorded on CD-ROM. (Refer to page 71 for files that can be played back.)

MP3/WMA/AAC/WAV Player

- Playback is carried out in order of file number. Folders are skipped if they contain no files. (If folder 01 (ROOT) contains no files, playback commences with folder 02.)
- When playing back files recorded as VBR (variable bit rate) files, the play time will not be correctly displayed if fast forward or reverse operations are used.
- When playing back MP3 files recorded as VBR (variable bit rate) files, the bit rate value is not displayed even after switching to bit rate. (VBR will be displayed.)
- When playing back WMA files recorded as VBR (variable bit rate) files, the average bit rate value is displayed.
- There is no sound on fast forward or reverse.
- When an MP3/WMA/AAC/WAV disc is inserted, folder name automatically begins to scroll in the display. When Ever Scroll is set to ON at the initial setting, folder name scrolls continuously. About Ever Scroll, refer to *Switching the Ever Scroll* on page 63. ▣



Note

After entering the number input mode, if you do not perform an operation within about eight seconds, the mode is automatically canceled. ▣

Selecting a track directly in the current folder

When using the remote control, you can select a track directly by entering the desired track number.

1 Press DIRECT.

Track number input display appears.

2 Press 0–9 buttons to enter the desired track number.

- ▣ You can cancel the input number by pressing CLEAR.

3 Press DIRECT.

The track of entered number will play.

Introduction of advanced built-in CD player (MP3/WMA/AAC/WAV) operation



- ① **Function display**
Shows the function status.

1 Press MULTI-CONTROL to display the main menu.
FUNCTION, AUDIO and **ENTERTAINMENT** appear on the display.

2 Use MULTI-CONTROL to select FUNCTION.
Turn to change the menu option; press to select.
The function name appears on the display.

3 Turn MULTI-CONTROL to select the function.
Turn **MULTI-CONTROL** clockwise or counter-clockwise to switch between the functions in the following order:
Play mode (repeat play)—**Random mode** (random play)—**Scan mode** (scan play)—**Pause** (pause)—**Search mode** (search method)—**Jacket art** (jacket art read)
▪ To return to the playback display, press **BAND**.

Note

If you do not operate the function within about 30 seconds, the display is automatically returned to the playback display. 

Repeating play

For MP3/WMA/AAC/WAV playback, there are three repeat play ranges: **Folder repeat** (folder repeat), **Track repeat** (one-track repeat) and **Disc repeat** (repeat all tracks).

1 Use MULTI-CONTROL to select Play mode in the function menu.
Play mode appears in the display.

2 Press MULTI-CONTROL to select the repeat range.
Press **MULTI-CONTROL** repeatedly until the desired repeat range appears in the display.

- **Folder repeat** – Repeat the current folder
- **Track repeat** – Repeat just the current track
- **Disc repeat** – Repeat all tracks

Notes

- If you select another folder during repeat play, the repeat play range changes to **Disc repeat**.
- If you perform track search or fast forward/reverse during **Track repeat**, the repeat play range changes to **Folder repeat**.
- When **Folder repeat** is selected, it is not possible to play back a subfolder of that folder. 

Playing tracks in random order

Random play lets you play back tracks in a random order within the repeat range, **Folder repeat** and **Disc repeat**.

1 Select the repeat range.
Refer to *Repeating play* on this page.

2 Use MULTI-CONTROL to select Random mode in the function menu.
Random mode appears in the display.

MP3/WMA/AAC/WAV Player

3 Press MULTI-CONTROL to turn random play on.

Tracks will play in a random order within the previously selected **Folder repeat** or **Disc repeat** ranges.

- To turn random play off, press **MULTI-CONTROL** again. 

Scanning folders and tracks

While you are using **Folder repeat**, the beginning of each track in the selected folder plays for about 10 seconds. When you are using **Disc repeat**, the beginning of the first track of each folder is played for about 10 seconds.

1 Select the repeat range.

Refer to *Repeating play* on the previous page.

2 Use MULTI-CONTROL to select Scan mode in the function menu.

Scan mode appears in the display.

3 Press MULTI-CONTROL to turn scan play on.

The first 10 seconds of each track of the current folder (or the first track of each folder) is played.

4 When you find the desired track (or folder) press MULTI-CONTROL to turn scan play off.

The track (or folder) will continue to play.

- If the display has automatically returned to the playback display, select **Scan mode** again by using **MULTI-CONTROL**.



Note

After track or folder scanning is finished, normal playback of the tracks will begin again. 

Pausing MP3/WMA/AAC/WAV playback

Pause lets you temporarily stop playback of the MP3/WMA/AAC/WAV.

1 Use MULTI-CONTROL to select Pause in the function menu.

Pause appears in the display.

2 Press MULTI-CONTROL to turn pause on.

Playback of the current track pauses.

- To turn pause off, press **MULTI-CONTROL** again. 

Selecting the search method

You can switch the search method between fast forward/reverse and searching every 10 tracks.

1 Use MULTI-CONTROL to select Search mode in the function menu.

Search mode appears in the display.

2 Press MULTI-CONTROL to select the search method.

Press **MULTI-CONTROL** until the desired search method appears in the display.

- **FF/REV** – Fast forward and reverse
- **Rough search** – Searching every 10 tracks 

Searching every 10 tracks in the current folder

If the current folder contains over 10 tracks, you can search every 10 tracks. When one folder contains a lot of tracks, you can roughly search for the track you want to play.

1 Select the search method Rough search.

Refer to *Selecting the search method* on the previous page.

2 Push and hold MULTI-CONTROL left or right to search every 10 tracks in the current folder.

- If the current folder contains less than 10 tracks, pushing and holding **MULTI-CONTROL** right recalls the last track of the folder. Also, if the remaining number of tracks after searching every 10 tracks is less than 10, pushing and holding **MULTI-CONTROL** right recalls the last track of the folder.
- If the current folder contains less than 10 tracks, pushing and holding **MULTI-CONTROL** left recalls the first track of the folder. Also, if the remaining number of tracks after searching every 10 tracks is less than 10, pushing and holding **MULTI-CONTROL** left recalls the first track of the folder. ▣

Displaying text information on MP3/WMA/AAC/WAV disc

Text information recorded on an MP3/WMA/AAC/WAV disc can be displayed.

When playing back an MP3/WMA/AAC disc● **Press DISPLAY.**

Press **DISPLAY** repeatedly to switch between the following settings:

- : folder name—🎵: file name—📁: folder name and 🎵: file name—👤: artist name and 🎵: track title—🎵: comment and 🎵: file name—Simple display
- If specific information has not been recorded on an MP3/WMA/AAC disc, title or name is not displayed.

- Depending on the version of iTunes® used to write MP3 files onto a disc, comment information may not be correctly displayed.
- Depending on the version of Windows Media Player used to encode WMA files, album names and other text information may not be correctly displayed.

When playing back a WAV disc● **Press DISPLAY.**

Press **DISPLAY** repeatedly to switch between the following settings:

- 📁: folder name—🎵: file name—📁: folder name and 🎵: file name—Simple display
- If specific information has not been recorded on a WAV disc, name is not displayed.
- You can only play back WAV files in the frequencies 16, 22.05, 24, 32, 44.1 and 48 kHz (LPCM), or 22.05 and 44.1 kHz (MS ADPCM). The sampling frequency shown in the display may be rounded. ▣

Scrolling text information in the display

This unit can display the first 24 letters only of folder name, file name, track title, artist name, album title and comment. When the recorded information is longer than 24 letters, you can scroll the text to the left so that the rest of the text information can be seen.

- When the jacket art is turned off, this unit can display the first 30 letters of text information.

● **Press DISPLAY and hold until the text information begins to scroll through the display.**

The text information scrolls.

MP3/WMA/AAC/WAV Player



Notes

- Unlike MP3, WMA and AAC file format, WAV files display only the folder name and the file name.
- When Ever Scroll is set to ON at the initial setting, text information scrolls continuously in the display. Refer to *Switching the Ever Scroll* on page 63.

Selecting tracks from the file name list

File name list lets you see the list of file names (or folder names) and select one of them to playback.

1 Press LIST to select the file name list mode.

Press **LIST** repeatedly to switch between the following lists:

Folder/file name list—jacket art list—playback display

2 Use MULTI-CONTROL to select the desired file name (or folder name).

Turn to change the name of file or folder; press to play; push right to see a list of the files (or folders) in the selected folder.

- You can also change the name of file or folder by pushing **MULTI-CONTROL** up or down.
- To return to the previous list (the folder one level higher), push **MULTI-CONTROL** left.
- If the folder/file number is more than 100, last 2-digit of the folder/file number is displayed.
- Number of the folders/files in the currently selected folder will be indicated on the right side of the display.
- If you do not operate the list within about 30 seconds, the file name list mode is canceled automatically.

Displaying jacket arts on CD-ROM discs

If jacket arts are recorded on CD-ROM disc, you can display them on this unit so you can easily find a specific folder looking at the jacket art.

- Record jacket arts for folders on CD-ROM in advance using your computer. For details, please visit the following site:
<http://www.pioneer.co.jp/car/pclink4/index-e.html>
- Jacket arts (max. 15 images) directly beneath the ROOT folder can be read. If images have been recorded on the lower tier than the ROOT folder, these images are not displayed. In this case, preset images are displayed. Refer to *About folders and MP3/WMA/AAC/WAV files* on page 73.

Reading jacket arts

With this function on, jacket arts on CD-ROM disc are automatically read in this unit when the disc is inserted.

- Up to 15 jacket arts can be read in this unit.
- Reading jacket arts can take approx. 40 seconds. If the disc is reloaded, this unit read jacket arts again from the beginning.
- Jacket arts are not displayed if MIXED-MODE CD or partial CD is inserted into this unit.
- For other folders with no jacket arts recorded, this unit automatically assigns preset images to them.

1 Use MULTI-CONTROL to select Jacket art in the function menu.

Jacket art appears in the display.

2 Press MULTI-CONTROL to turn jacket art read on.

- To turn jacket art function off, press **MULTI-CONTROL** again.

Selecting folders with jacket arts

You can display the list of folders that are already assigned jacket arts and select one to start playback.

- In the jacket art list, this unit displays up to 15 folders with jacket arts.
- For other folders with no jacket arts recorded, this unit automatically assigns preset images to them.

1 Press LIST to select the jacket art list mode.

Press **LIST** repeatedly to switch between the following lists:

Folder/file name list—jacket art list—playback display

2 Push MULTI-CONTROL up or down to change the group of jacket art.

3 Use MULTI-CONTROL to select jacket art of the desired folder.

Turn to change the jacket art of folder; press to play.

- You can also change the jacket art of folder by pushing **MULTI-CONTROL** left or right.
- If you do not operate the list within about 30 seconds, the jacket art list mode is canceled automatically. 

Multi-CD Player

Playing a CD

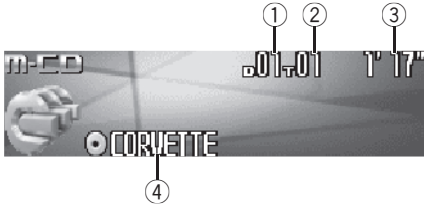

You can use this unit to control a multi-CD player, which is sold separately.

These are the basic steps necessary to play a CD with your multi-CD player. More advanced CD operation is explained starting on the next page.

- ① **Disc number indicator**
Shows the disc number currently playing.
- ② **Track number indicator**
Shows the track number currently playing.
- ③ **Play time indicator**
Shows the elapsed playing time of the current track.
- ④ **Disc title indicator**
Shows the title of the currently playing disc.
 - If no title has been entered for the currently playing disc, nothing is displayed.

1 Press SOURCE to select the multi-CD player.

Press **SOURCE** until you see **Multi-CD** displayed.

2 Push MULTI-CONTROL up or down to select a disc you want to listen to.

- You can also select a disc by using **1-6** buttons on the remote control.
 - For discs 1 to 6, press the corresponding button number.
 - For discs 7 to 12, press and hold the corresponding numbers, such as **1** for disc 7,

until the disc number appears in the display.

3 To perform fast forward or reverse, push and hold MULTI-CONTROL left or right.

4 To skip back or forward to another track, push MULTI-CONTROL left or right.

Pushing **MULTI-CONTROL** right skips to the start of the next track. Pushing **MULTI-CONTROL** left once skips to the start of the current track. Pushing again will skip to the previous track.

Notes

- When the multi-CD player performs the preparatory operations, **Ready** is displayed.
- If an error message such as **ERROR-11** is displayed, refer to the multi-CD player owner's manual.
- If there are no discs in the multi-CD player magazine, **No Disc** is displayed.
- When you select a CD TEXT disc on a CD TEXT compatible multi-CD player, the disc title automatically begins to scroll in the display. Ever Scroll function is ON at the initial setting, the disc title scrolls continuously. About Ever Scroll, refer to *Switching the Ever Scroll* on page 63. ▣

Selecting a track directly

When using the remote control, you can select a track directly by entering the desired track number.

1 Press DIRECT.

Track number input display appears.

2 Press 0-9 buttons to enter the desired track number.

- You can cancel the input number by pressing **CLEAR**.

3 Press DIRECT.

The track of entered number will play.

**Note**

After entering the number input mode, if you do not perform an operation within about eight seconds, the mode is automatically canceled. 

50-disc multi-CD player

Only those functions described in this manual are supported by 50-disc multi-CD players.

This unit is not designed to operate disc title list functions with a 50-disc multi-CD player. About the disc title list functions, please refer to *Selecting discs from the disc title list* on page 34. 

Introduction of advanced multi-CD player operation**① Function display**

Shows the function status.

1 Press MULTI-CONTROL to display the main menu.

FUNCTION, **AUDIO** and **ENTERTAINMENT** appear on the display.

2 Use MULTI-CONTROL to select FUNCTION.

Turn to change the menu option; press to select. The function name appears on the display.

3 Turn MULTI-CONTROL to select the function.

Turn **MULTI-CONTROL** clockwise or counter-clockwise to switch between the functions in the following order:

Play mode (repeat play)—**Random mode** (random play)—**Scan mode** (scan play)—**Pause** (pause)—**ITS play mode** (ITS play)—**ITS memory** (ITS programming)—**Title Input** (disc title input)

- To return to the playback display, press **BAND**.

**Notes**

- When playing a CD TEXT disc on a CD TEXT compatible multi-CD player, you cannot switch to disc title input. The disc title will have already been recorded on a CD TEXT disc.

Multi-CD Player

- If you do not operate the function within about 30 seconds, the display is automatically returned to the playback display. 

Repeating play

There are three repeat play ranges for the multi-CD player: **Multi-CD repeat** (multi-CD player repeat), **Track repeat** (one-track repeat) and **Disc repeat** (disc repeat).

1 Use MULTI-CONTROL to select Play mode in the function menu.
Play mode appears in the display.

2 Press MULTI-CONTROL to select the repeat range.

Press **MULTI-CONTROL** repeatedly until the desired repeat range appears in the display.

- **Multi-CD repeat** – Repeat all discs in the multi-CD player
- **Track repeat** – Repeat just the current track
- **Disc repeat** – Repeat the current disc



Notes

- If you select other discs during repeat play, the repeat play range changes to **Multi-CD repeat**.
- If you perform track search or fast forward/reverse during **Track repeat**, the repeat play range changes to **Disc repeat**. 

Playing tracks in random order

Random play lets you play back tracks in random order within the repeat range, **Multi-CD repeat** and **Disc repeat**.

1 Select the repeat range.

Refer to *Repeating play* on this page.

2 Use MULTI-CONTROL to select Random mode in the function menu.
Random mode appears in the display.

3 Press MULTI-CONTROL to turn random play on.

Tracks will play in a random order within the previously selected **Multi-CD repeat** or **Disc repeat** ranges.

- To turn random play off, press **MULTI-CONTROL** again. 

Scanning CDs and tracks

While you are using **Disc repeat**, the beginning of each track on the selected disc plays for about 10 seconds. When you are using **Multi-CD repeat**, the beginning of the first track of each disc is played for about 10 seconds.

1 Select the repeat range.

Refer to *Repeating play* on this page.

2 Use MULTI-CONTROL to select Scan mode in the function menu.
Scan mode appears in the display.

3 Press MULTI-CONTROL to turn scan play on.

The first 10 seconds of each track of the current disc (or the first track of each disc) is played.

4 When you find the desired track (or disc) press MULTI-CONTROL to turn scan play off.

The track (or disc) will continue to play.

- If the display has automatically returned to the playback display, select **Scan mode** again by using **MULTI-CONTROL**.

**Note**

After track or disc scanning is finished, normal playback of the tracks will begin again.

Pausing CD playback

Pause lets you temporarily stop playback of the CD.

1 Use MULTI-CONTROL to select Pause in the function menu.

Pause appears in the display.

2 Press MULTI-CONTROL to turn pause on.

Playback of the current track pauses.

- To turn pause off, press **MULTI-CONTROL** again.

Using ITS playlists

ITS (instant track selection) lets you make a playlist of favorite tracks from those in the multi-CD player magazine. After you have added your favorite tracks to the playlist you can turn on ITS play and play just those selections.

Creating a playlist with ITS programming

You can use ITS to enter and play back up to 99 tracks per disc from up to 100 discs (with the disc titles). (With multi-CD players sold before the CDX-P1250 and CDX-P650, up to 24 tracks can be stored in the playlist.)

1 Play a CD that you want to program.

Push **MULTI-CONTROL** up or down to select the CD.

2 Use MULTI-CONTROL to select ITS memory in the function menu.
ITS memory appears in the display.

3 Select the desired track by pushing MULTI-CONTROL left or right.

4 Push MULTI-CONTROL up to store the currently playing track in the playlist.
Memory complete is displayed and the currently playing selection is added to your playlist.

5 Press BAND to return to the playback display.

**Note**

After data for 100 discs has been stored in memory, data for a new disc will overwrite the oldest one.

Playback from your ITS playlist

ITS play lets you listen to the tracks that you have entered into your ITS playlist. When you turn on ITS play, tracks from your ITS playlist in the multi-CD player will begin to play.

1 Select the repeat range.

Refer to *Repeating play* on the previous page.

2 Use MULTI-CONTROL to select ITS play mode in the function menu.
ITS play mode appears in the display.

3 Press MULTI-CONTROL to turn ITS play on.

Playback begins of those tracks from your playlist within the previously selected **Multi-CD repeat** or **Disc repeat** ranges.

- If no tracks in the current range are programmed for ITS play, then **ITS empty** is displayed.
- To turn ITS play off, press **MULTI-CONTROL** again.

Multi-CD Player

Erasing a track from your ITS playlist

You can delete a track from your ITS playlist if ITS play is on.

If ITS play is already on, skip to step 2. If ITS play is not already on, use **MULTI-CONTROL**.

1 Play the CD with the track you want to delete from your ITS playlist, and turn ITS play on.

Refer to *Playback from your ITS playlist* on the previous page.

2 Use MULTI-CONTROL to select ITS memory in the function menu. ITS memory appears in the display.

3 Select the desired track by pushing MULTI-CONTROL left or right.

4 Push MULTI-CONTROL down to erase the track from your ITS playlist.

The currently playing selection is erased from your ITS playlist and playback of the next track from your ITS playlist begins.

- If there are no tracks from your playlist in the current range, **ITS empty** is displayed and normal play resumes.

5 Press BAND to return to the playback display.

Erasing a CD from your ITS playlist

You can delete all tracks of a CD from your ITS playlist if ITS play is off.

1 Play the CD that you want to delete.

Push **MULTI-CONTROL** up or down to select the CD.

2 Use MULTI-CONTROL to select ITS memory in the function menu. ITS memory appears in the display.

3 Push MULTI-CONTROL down to erase all tracks on the currently playing CD from your ITS playlist.

All tracks on the currently playing CD are erased from your playlist and **Memory deleted** is displayed.

4 Press BAND to return to the playback display. 

Using disc title functions

You can input CD titles and display the titles. Then you can easily search for and play a desired disc.

Entering disc titles

Use the disc title input feature to store up to 100 CD titles (with ITS playlist) into the multi-CD player. Each title can be up to 10 characters long.

1 Play the CD that you want to enter a title for.

Push **MULTI-CONTROL** up or down to select the CD.

2 Use MULTI-CONTROL to select Title Input in the function menu. Title Input appears in the display.

3 Press DISPLAY to select the desired character type.

Press **DISPLAY** repeatedly to switch between the following character types:

Alphabet (upper case), numbers and symbols
 —Alphabet (lower case)—European letters, such as those with accents (e.g. **á, à, ä, ç**)—
 Numbers and symbols

Multi-CD Player

4 Push MULTI-CONTROL up or down to select a letter of the alphabet.

Each time **MULTI-CONTROL** is pushed up, alphabet, numbers or symbols are displayed in ascending order (**A B C ...**). Each time **MULTI-CONTROL** is pushed down, letters are displayed in descending order.



5 Push MULTI-CONTROL right to move the cursor to the next character position.

When the letter you want is displayed, push **MULTI-CONTROL** right to move the cursor to the next position and then select the next letter. Push **MULTI-CONTROL** left to move backwards in the display.

6 Move the cursor to the last position by pushing MULTI-CONTROL right after entering the title.

When you push **MULTI-CONTROL** right one more time, the entered title is stored in memory.

7 Press BAND to return to the playback display.



Notes

- Titles remain in memory, even after the disc has been removed from the magazine, and are recalled when the disc is reinserted.
- After data for 100 discs has been stored in memory, data for a new disc will overwrite the oldest one.

Displaying disc titles

You can display the text information of any disc that has had a disc title entered.

● Press DISPLAY.

Press **DISPLAY** repeatedly to switch between the following settings:

- ☑: disc title—Simple display

Selecting discs from the disc title list

Disc title list lets you see the list of disc titles that have been entered into the multi-CD player and select one of them to play back.

1 Press LIST to switch to the disc title list mode during the playback display.

2 Use MULTI-CONTROL to select the desired disc title.

Turn to change the disc title; press to play.

- You can also change the disc title by pushing **MULTI-CONTROL** up or down.

▪ If no title has been entered for a disc, **No D.Title** will be displayed.

▪ **No Disc** is displayed next to the disc number when there is no disc in the magazine.

▪ If you do not operate the list within about 30 seconds, the disc title list mode is canceled automatically. 

Using CD TEXT functions

You can use these functions only with a CD TEXT compatible multi-CD player.

Some discs have certain information encoded on the disc during manufacture. These discs may contain such information as the CD title, track title, artist's name and playback time and are called CD TEXT discs. Only these specially encoded CD TEXT discs support the functions listed below.

Multi-CD Player

Displaying text information on CD TEXT discs

- **Press DISPLAY.**

Press **DISPLAY** repeatedly to switch between the following settings:

⊙: disc title—⊙: disc artist name—⊙: track title—⊙: track artist name—⊙: disc title and ⊙: disc artist name—⊙: track title and ⊙: track artist name—Simple display

- If specific information has not been recorded on a CD TEXT disc, title or name is not displayed.

Scrolling text information in the display

This unit can display the first 24 letters of disc title, disc artist name, track title and track artist name. When the text information is longer than 24 letters, you can scroll the text information as follows.

- When the source icon is turned off, this unit can display the first 30 letters of text information.

- **Press DISPLAY and hold until the text information begins to scroll through the display.**

The titles scroll.



Note

When Ever Scroll is set to ON at the initial setting, text information scrolls continuously in the display. Refer to *Switching the Ever Scroll* on page 63.

Selecting tracks from the track title list

Track title list lets you see the list of track titles on a CD TEXT disc and select one of them to play back.

1 Press LIST to switch to the disc title list mode during the playback display.

- If you want to display the track title list of the currently playing disc, push **MULTI-CONTROL** right.

2 Use MULTI-CONTROL to select the desired disc title of CD TEXT.

Turn to change the disc title; press to play.

- You can also change the disc title by pushing **MULTI-CONTROL** up or down.

- If no title has been entered for a disc, **No D.Title** will be displayed.

- **No Disc** is displayed next to the disc number when there is no disc in the magazine.

3 Push MULTI-CONTROL right to switch to the track title list.

- Push **MULTI-CONTROL** left to return to the disc title list.

4 Use MULTI-CONTROL to select the desired track title.

Turn to change the track title; press to play.

- You can also change the track title by pushing **MULTI-CONTROL** up or down.

- If you do not operate the list within about 30 seconds, the track title list mode is canceled automatically. 

Listening to songs on your iPod

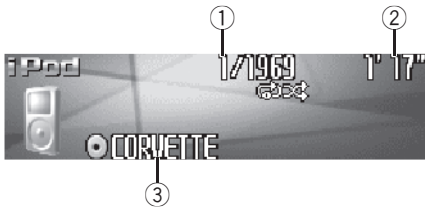

You can use this unit to control an iPod adapter, which is sold separately.

These are the basic steps necessary to operate an iPod adapter. More advanced iPod adapter operation is explained starting on *Introduction of advanced iPod adapter operation* on page 38.

① Song number indicator

Shows the number of song played in the selected list.

② Play time indicator

Shows the elapsed playing time of the current song.

③ Album title indicator

Shows the title of the currently playing album.

1 Press SOURCE to select the iPod.

Press **SOURCE** until you see **iPod** displayed.

2 To perform fast forward or reverse, push and hold MULTI-CONTROL left or right.

3 To skip back or forward to another song, push MULTI-CONTROL left or right.

Pushing **MULTI-CONTROL** right skips to the start of the next song. Pushing **MULTI-CONTROL** left once skips to the start

of the current song. Pushing again will skip to the previous song.

Browsing for a song

The operation of this unit to control an iPod is designed to be as close to the operation of the iPod as possible for easy operation and song search.

1 Press LIST to switch to the top menu of the list search.

2 Use MULTI-CONTROL to select a category.

Turn to change the category; press to select.

Playlists (playlists)—**Artists** (artists)—

Albums (albums)—**Songs** (songs)—**Genres** (genres)

List from the selected category is displayed.

- You can start playback throughout the selected category by pressing and holding

MULTI-CONTROL.

- You can also change the category by pushing **MULTI-CONTROL** up or down.

- You can also select the category by pushing **MULTI-CONTROL** right.

- To return to the previous list, push

MULTI-CONTROL left.

- To go to the top menu of the list search, push and hold **MULTI-CONTROL** left.

- If you do not operate the list within about 30 seconds, the list search is cancelled automatically.

Playing songs on iPod

Searching for a song

- 1 Press **LIST** to switch to the top menu of the list search.
- 2 Use **MULTI-CONTROL** to select a **Genres, Artists, Albums or Songs** from among the categories.
Turn to change the category; press to select. List from the selected category is displayed.
- 3 Use **MULTI-CONTROL** to select a **song, album, artist or genre**.
Turn to change the item; press to select. List from the selected item is displayed.
 - If you select **Songs** (songs), playback starts instantly from the selected one.
- 4 Repeat step 3 to find a song you want to listen to.

Selecting a playlist

You can select a playlist from your iPod playlist.

- 1 Press **LIST** to switch to the top menu of the list search.
- 2 Use **MULTI-CONTROL** to select a **Playlists** from among the categories.
Turn to change the category; press to select. List from **Playlists** (playlists) is displayed.
- 3 Use **MULTI-CONTROL** to select a **playlist**.
Turn to change the playlist; press to select. Song list from the selected playlist is displayed.
 - You can start playback throughout the selected playlist by pressing and holding **MULTI-CONTROL**.

4 Use **MULTI-CONTROL** to select a song from the selected playlist.

Turn to change the song; press to play.









- If no songs have been stored in playlist, **STOP** is displayed and playback stops. 

Displaying text information on iPod

Text information recorded on the iPod can be displayed.

● Press **DISPLAY**.

Press **DISPLAY** repeatedly to switch between the following settings:

: album title—: song title—: artist name—: artist name and : album title—: song title and : artist name—: song title and : album title—Simple display

- If the characters recorded on the iPod are not compatible with this unit, those characters will not be displayed.

Notes

- You can scroll to the left the text information by pressing and holding **DISPLAY**.
- When Ever Scroll is set to ON at the initial setting, text information scrolls continuously in the display. Refer to *Switching the Ever Scroll* on page 63. 

Introduction of advanced iPod adapter operation



① Function display

Shows the function status.

1 Press MULTI-CONTROL to display the main menu.

FUNCTION, **AUDIO** and **ENTERTAINMENT** appear on the display.

2 Use MULTI-CONTROL to select FUNCTION.

Turn to change the menu option; press to select.

The function name appears on the display.

3 Turn MULTI-CONTROL to select the function.

Turn **MULTI-CONTROL** clockwise or counter-clockwise to switch between the functions in the following order:

Play mode (repeat play)—**Shuffle mode** (random play)—**Pause** (pause)

- To return to the playback display, press **BAND**.



Note

If you do not operate the function within about 30 seconds, the display is automatically returned to the playback display.

Repeating play

For playback of the songs on the iPod, there are two repeat play ranges: **Repeat one** (re-

peat one song) and **Repeat all** (repeat all songs in the list).

- While **Play mode** is set to **Repeat one**, you cannot select the other songs.

1 Use MULTI-CONTROL to select Play mode in the function menu.

Play mode appears in the display.

2 Press MULTI-CONTROL to select the repeat range.

Press **MULTI-CONTROL** repeatedly until the desired repeat range appears in the display.

- **Repeat one** – Repeat just the current song
- **Repeat all** – Repeat all songs in the selected list

Playing songs in a random order (shuffle)

For playback of the songs on the iPod, there are two random play methods: **Shuffle Songs** (play back songs in a random order) and **Shuffle Albums** (play back albums in a random order).

1 Use MULTI-CONTROL to select Shuffle mode in the function menu.

Shuffle mode appears in the display.

2 Press MULTI-CONTROL to select your favorite setting.

Press **MULTI-CONTROL** repeatedly until the desired setting appears in the display.

- **Shuffle Songs** – Play back songs in a random order within the selected list
- **Shuffle Albums** – Select an album randomly, and then play back all the songs in it in order
- **Shuffle OFF** – Cancel the random play

Playing songs on iPod

Section

08

English

Pausing a song

Pause lets you temporarily stop playback of a song.

1 Use MULTI-CONTROL to select Pause in the function menu.

Pause appears in the display.

2 Press MULTI-CONTROL to turn pause on.

Playback of the current song pauses.

- To turn pause off, press **MULTI-CONTROL** again. 

Watching the television

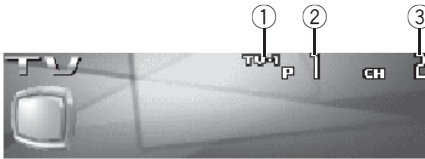

You can use this unit to control a TV tuner, which is sold separately.

For details concerning operation, refer to the TV tuner's operation manual. This section provides information on TV operations with this unit which differs from that described in the TV tuner's operation manual.

① Band indicator

Shows which band the TV tuner is tuned to.

② Preset number indicator

Shows which preset has been selected.

③ Channel indicator

Shows which channel the TV tuner is tuned.

1 Press SOURCE to select the TV.

Press **SOURCE** until you see **Television** displayed.

2 Press BAND to select a band.

Press **BAND** until the desired band is displayed, **TV-1** or **TV-2**.

3 To perform manual tuning, push MULTI-CONTROL left or right.

The channels move up or down step by step.

4 To perform seek tuning, push and hold MULTI-CONTROL left or right for about one second and release.

The tuner will scan the channels until a broadcast strong enough for good reception is found.

- You can cancel seek tuning by pushing **MULTI-CONTROL** left or right.

- If you push and hold **MULTI-CONTROL** left or right, you can skip broadcasting channels. Seek tuning starts as soon as you release **MULTI-CONTROL**. ▣

TV tuner

Introduction of advanced TV tuner operation



- ① **Function display**
Shows the function status.

1 Press MULTI-CONTROL to display the main menu.
FUNCTION, AUDIO and **ENTERTAINMENT** appear on the display.

2 Use MULTI-CONTROL to select FUNCTION.

BSSM appears on the display.

- To return to the channel display, press **BAND**.



Note

If you do not operate the function within about 30 seconds, the display is automatically returned to the channel display. ▣

Storing and recalling broadcast stations

You can easily store up to 12 broadcast stations for later recall.

1 When you find a station that you want to store in memory press LIST to switch to the preset channel list mode.

2 Use MULTI-CONTROL to store the selected station in memory.

Turn to change the preset number; press and hold to store.

The preset number you have selected will flash and then remain lit. The selected station has been stored in memory.

- If you do not operate the list within about 30 seconds, the preset channel list mode is canceled automatically.



Notes

- Up to 24 stations, 12 for each of two TV bands, can be stored in memory.
- You can also store stations assigned to preset tuning numbers **1-6** by pressing and holding one of the preset tuning buttons **1-6** on the remote control. ▣

Storing the strongest broadcast stations sequentially

1 Use MULTI-CONTROL and select FUNCTION to display BSSM.

2 Press MULTI-CONTROL to turn BSSM on.

Searching is displayed. While **Searching** is displayed, the 12 strongest broadcast stations will be stored in order from the lowest channel up. When finished, the preset channel list appears.

- To cancel the storage process, press **MULTI-CONTROL**.

3 Use MULTI-CONTROL to select the desired station.

Turn to change the station; press to select.

- You can also change the station by pushing **MULTI-CONTROL** up or down.

- If you do not operate the list within about 30 seconds, the preset channel list mode is canceled automatically.

**Note**

Storing broadcast stations with BSSM may replace broadcast stations you have saved using **P01—P12**. 

Selecting stations from the preset channel list

The preset channel list lets you see the list of preset stations and select one of them to receive.

1 Press LIST to switch to the preset channel list mode during the channel display.

2 Use MULTI-CONTROL to select the desired station.

Turn to change the station; press to select.

- You can also change the station by pushing **MULTI-CONTROL** up or down.
- If you do not operate the list within about 30 seconds, the preset channel list mode is canceled automatically.

**Notes**

- You can also recall stations assigned to preset tuning numbers by pushing **MULTI-CONTROL** up or down during the channel display.
- You can also recall stations assigned to preset tuning numbers **1–6** by pressing one of the preset tuning buttons **1–6** on the remote control. 

DVD Player

Section

10

English

Playing a disc

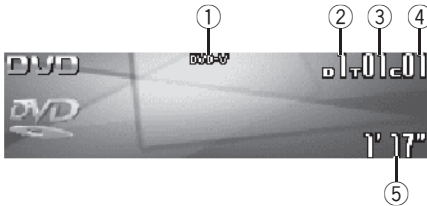

You can use this unit to control a DVD player or multi-DVD player, which is sold separately.

For details concerning operation, refer to the DVD player's or multi-DVD player's operation manual. This section provides information on DVD operations with this unit which differs from that described in the DVD player's or multi-DVD player's operation manual.

These are the basic steps necessary to play a DVD video with your DVD player. More advanced DVD video operation is explained starting on the next page.

- ① **DVD-V/VCD/CD/MP3/WMA indicator**
Shows the type of disc currently playing.
- ② **Disc number indicator**
Shows the disc number currently playing when using a multi-DVD player.
- ③ **Title/Folder/Disc number indicator**
Shows the title (when playing DVD video), folder (when playing MP3 or WMA) or disc (when playing video CD or CD) of the selection currently playing.
- ④ **Chapter/track number indicator**
Shows the chapter (when playing DVD video) or track (when playing video CD, CD, MP3 or WMA) currently playing.

- ⑤ **Play time indicator**

Shows the elapsed playing time of the current track.

- 1 **Press SOURCE to select the DVD player/ multi-DVD player.**

Press **SOURCE** until you see **DVD** displayed.

- 2 **To perform fast forward or reverse, push and hold MULTI-CONTROL left or right.**

- 3 **To skip back or forward to another chapter/track, push MULTI-CONTROL left or right.**

Selecting a disc

- You can operate this function only when a multi-DVD player is connected to this unit.
- **Push MULTI-CONTROL up or down to select the desired disc.**

Selecting a folder

- You can operate this function only when a DVD player which is corresponding to MP3/WMA playback is connected to this unit.
- **Push MULTI-CONTROL up or down to select a folder.**

En

43

Introduction of advanced DVD player operation



① Function display

Shows the function status.

1 Press MULTI-CONTROL to display the main menu.

FUNCTION, **AUDIO** and **ENTERTAINMENT** appear on the display.

2 Use MULTI-CONTROL to select FUNCTION.

Turn to change the menu option; press to select.

The function name appears on the display.

3 Turn MULTI-CONTROL to select the function.

Turn **MULTI-CONTROL** clockwise or counter-clockwise to switch between the functions in the following order:

During DVD video or Video CD playback

Play mode (repeat play)—**Pause** (pause)

During CD playback

Play mode (repeat play)—**Random mode**

(random play)—**Scan mode** (scan play)—

Pause (pause)—**ITS play mode** (ITS play)—

ITS memory (ITS input)—**Title Input** (disc title input)

During MP3/WMA playback

Play mode (repeat play)—**Random mode**

(random play)—**Scan mode** (scan play)—

Pause (pause)

- To return to the playback display, press **BAND**.

Note

When using this unit with multi-DVD player, you can switch to **ITS play mode**, **ITS memory** and **Title Input**. 

Repeating play

- During PBC playback of Video CDs, this function cannot be operated.

1 Use MULTI-CONTROL to select Play mode in the function menu. Play mode appears in the display.

2 Press MULTI-CONTROL to select the repeat range.

During DVD video playback

Press **MULTI-CONTROL** repeatedly until the desired repeat range appears in the display.

- **Disc repeat** – Repeat the current disc
- **Chapter repeat** – Repeat just the current chapter
- **Title repeat** – Repeat just the current title

During Video CD or CD playback

Press **MULTI-CONTROL** repeatedly until the desired repeat range appears in the display.

- **Disc repeat** – Repeat the current disc
- **Track repeat** – Repeat just the current track

During MP3/WMA playback

Press **MULTI-CONTROL** repeatedly until the desired repeat range appears in the display.

- **Disc repeat** – Repeat the current disc
- **Folder repeat** – Repeat the current folder
- **Track repeat** – Repeat just the current track

Notes

- If you select other discs during repeat play, the repeat play range changes to **Disc repeat**.

DVD Player

- During video CD or CD playback, if you perform track search or fast forward/reverse during **Track repeat**, the repeat play range changes to **Disc repeat**.
- During MP3/WMA playback, if you select another folder during repeat play, the repeat play range changes to **Disc repeat**.
- During MP3/WMA playback, if you perform track search or fast forward/reverse during **Track repeat**, the repeat play range changes to **Folder repeat**. 

Pausing disc playback

1 Use MULTI-CONTROL to select Pause in the function menu.

Pause appears in the display.

2 Press MULTI-CONTROL to turn pause on.

Playback of the current track pauses.

- To turn pause off, press **MULTI-CONTROL** again. 

Playing tracks in random order

- You can operate this function during CD/MP3/WMA playback.

1 Use MULTI-CONTROL to select Random mode in the function menu.

Random mode appears in the display.

2 Press MULTI-CONTROL to turn random play on.

Tracks will play in a random order.

- To turn random play off, press **MULTI-CONTROL** again. 

Scanning tracks of a CD/MP3/WMA

- You can operate this function during CD/MP3/WMA playback.

1 Use MULTI-CONTROL to select Scan mode in the function menu.

Scan mode appears in the display.

2 Press MULTI-CONTROL to turn scan play on.

The first 10 seconds of each track is played.

3 When you find the desired track press MULTI-CONTROL to turn scan play off.

The track will continue to play.

- If the display has automatically returned to the playback display, select **Scan mode** again by using **MULTI-CONTROL**. 

Using ITS playlist and disc title functions

- You can operate these functions only when a multi-DVD player is connected to this unit.
- This function differs slightly from ITS playback with a multi-CD player. With multi-DVD player, ITS playback applies only to the CD playing. For details, refer to *Using ITS playlists* on page 32. 

Using disc title functions

You can input CD titles and display the titles. Then you can easily search for and play a desired disc.

- You can operate this function during CD playback.

Section

10

DVD Player

Entering disc titles

Disc title input lets you input CD titles up to 10 letters long into the DVD player. For details concerning operation, refer to *Entering disc titles* on page 33.

- You can operate this function only when a DVD player is connected to this unit.
- When playing a CD TEXT disc on a CD TEXT compatible DVD player, you cannot switch to disc title input. The disc title will have already been recorded on a CD TEXT disc.

Audio Adjustments

Adjusting the audio easily

The following functions let you easily adjust your audio system to match the car interior acoustic characteristics, which vary depending on the type of car.

- *Recalling equalizer curves*
- *Using the position selector (Position)*
- *Adjusting equalizer curves*

Adjusting the audio finely

By carrying out the following settings/adjustments in the order shown, you can create a finely-tuned sound field effortlessly.

- *Using the position selector (Position)*
- *Using balance adjustment (Fader)*
- *Using subwoofer output (Subwoofer1)*
- *Adjusting subwoofer settings (Subwoofer2)*
- *Adjusting low pass filter attenuation slope (Subwoofer3)*
- *Setting the high pass filter for front speakers (Front HPF, Front HPF FREQ.)*
- *Setting the high pass filter for rear speakers (Rear HPF, Rear HPF FREQ.)*
- *Auto TA and EQ (auto-time alignment and auto-equalizing)*
- *Recalling equalizer curves*
- *Adjusting equalizer curves*
- *Adjusting 16-band graphic equalizer (FREQ.)*

Extra functions

These functions are helpful in adjusting the sound to suit your system or your personal preferences.

- *Using BBE sound (BBE)*
- *Using compression and BMX (COMP/BMX)*
- *Adjusting loudness (Loudness)*
- *Adjusting source levels (SLA)*
- *Using auditory user interface (AUI sound level)*

Introduction of audio adjustments

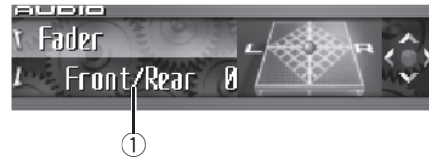

① Audio display

Shows the audio adjustment status.

1 Press MULTI-CONTROL to display the main menu.

FUNCTION, AUDIO and **ENTERTAINMENT** appear on the display.

2 Use MULTI-CONTROL to select AUDIO.

Turn to change the menu option; press to select. The audio function name appears on the display.

3 Turn MULTI-CONTROL to select the audio function.

Turn **MULTI-CONTROL** clockwise or counter-clockwise to switch between the audio functions in the following order:

Fader (balance adjustment)—**Position** (position selector)—**TA Mode** (time alignment setting)—**Time Alignment** (time alignment adjusting)—**Loudness** (loudness)—**Powerful** (graphic equalizer adjustment)—**FREQ.** (16-band graphic equalizer adjustment)—**Subwoofer1** (subwoofer on/off)—**Subwoofer2** (subwoofer cut-off frequency)—**Subwoofer3** (subwoofer slope)—**Front HPF** (front high pass filter slope)—**Front HPF FREQ.** (front high pass filter cut-off frequency)—**Rear HPF** (rear high pass filter slope)—**Rear HPF FREQ.** (rear high pass filter cut-off frequency)—**BBE** (BBE)—**COMP/BMX** (Compression and BMX)—**Auto EQ** (auto-equalizer on/off)—**SLA** (source level adjustment)—**AUI sound level** (auditory user interface)

- When selecting **OFF** in **TA Mode**, you cannot switch to **Time Alignment**.
- You can select **Subwoofer2** and **Subwoofer3** only when subwoofer output is turned on in **Subwoofer1**.
- When tuner, television or AUX is selected as a source, you cannot select **COMP/BMX**.
- When selecting the FM tuner as the source, you cannot switch to **SLA**.
- To return to the display of each source, press **BAND**.

**Note**

If you do not operate the audio function within about 30 seconds, the display is automatically returned to the source display. 

Using the position selector

One way to assure a more natural sound is to clearly position the stereo image, putting you right in the center of the sound field. The position selector function lets you automatically adjust the speakers' output levels and inserts a delay time to match the number and position of occupied seats.

- 1 Use **MULTI-CONTROL** to select **Position**. **Position** appears in the display.
- 2 Push **MULTI-CONTROL** left, right, up or down to select a listening position.

Direction	Display	Position
Left	Front Left	Front seat left
Right	Front Right	Front seat right
Up	Front	Front seats
Down	All	All seats

- To cancel the selected listening position, push **MULTI-CONTROL** in the same direction again. 

Using balance adjustment

You can change the fader/balance setting so that it can provide you an ideal listening environment in all occupied seats.

- 1 Use **MULTI-CONTROL** to select **Fader**. **Fader** appears in the display.
 - If the balance setting has been previously adjusted, **Balance** will be displayed.
- 2 Push **MULTI-CONTROL** up or down to adjust front/rear speaker balance. Each time **MULTI-CONTROL** is pushed up or down, the front/rear speaker balance moves towards the front or rear.

Audio Adjustments

Front 25 to Rear 25 is displayed as the front/rear speaker balance moves from front to rear.

- **Front/Rear 0** is the proper setting when only two speakers are used.

3 Push MULTI-CONTROL left or right to adjust left/right speaker balance.

Each time **MULTI-CONTROL** is pushed left or right, the left/right speaker balance moves towards the left or right.

Left 25 to Right 25 is displayed as the left/right speaker balance moves from left to right. 

Using the time alignment

The time alignment lets you adjust the distance between each speaker and the listening position.

1 Use MULTI-CONTROL to select TA Mode.

TA Mode appears in the display.

2 Push MULTI-CONTROL left or right to select the time alignment.

Each time **MULTI-CONTROL** is pushed left or right, time alignment is selected in the following order:

Initial (initial)—**Custom** (custom)—**Auto TA** (auto-time alignment)—**OFF** (off)

- **Initial** is the factory supplied time alignment.
- **Custom** is an adjusted time alignment that you can create for yourself.
- **Auto TA** is the time alignment created by auto TA and EQ. (Refer to *Auto TA and EQ (auto-time alignment and auto-equalizing)* on page 56.)
- **Please set Auto TA** appears. This indicates that you cannot select **Auto TA** if auto TA and EQ has not been carried out.

Adjusting the time alignment

You can adjust the distance between each speaker and the selected position.

- An adjusted time alignment is memorized in **Custom**.

1 Use MULTI-CONTROL to select TA Mode.

TA Mode appears in the display.

2 Press MULTI-CONTROL to select a unit of distance.

Each press of **MULTI-CONTROL** selects the unit of distance in the following order:
cm (centimeter)—**inch** (inch)

3 Use MULTI-CONTROL to select Time Alignment.

Time Alignment appears in the display.

- **Can't adjust TA. Set position FL/FR** appears when neither **Front Left** nor **Front Right** is selected in the position selector mode (**Position**).
- When selecting **OFF** in **TA Mode**, you cannot switch to **Time Alignment**.

4 Push MULTI-CONTROL left or right to select the speaker to be adjusted.

Each time **MULTI-CONTROL** is pushed left or right, the speaker is selected in the following order:

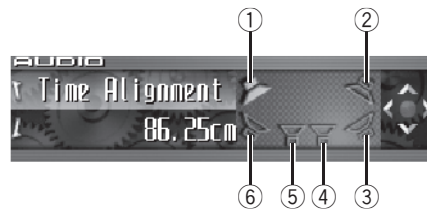

- ① Front speaker left
- ② Front speaker right
- ③ Rear speaker right
- ④ Subwoofer right
- ⑤ Subwoofer left
- ⑥ Rear speaker left

Section

11

Audio Adjustments

Front speaker left—Front speaker right—Rear speaker right—Rear speaker left—Subwoofer left—Subwoofer right

- You cannot select subwoofer left and subwoofer right when the subwoofer output is off.

5 Push MULTI-CONTROL up or down to adjust the distance between the selected speaker and the listening position.

Each time **MULTI-CONTROL** is pushed up or down, the distance increases or decreases.

400.00cm to **0.00cm** is displayed as the distance is increased or decreased, if you have selected centimeters (**cm**).

160.0inch to **0.0inch** is displayed as the distance is increased or decreased, if you have selected inches (**inch**).

- You can adjust the distance for the other speakers in the same way.

6 Press BAND to cancel the time alignment mode.

Using subwoofer output

This unit is equipped with a subwoofer output which can be turned on or off. When a subwoofer is connected to this unit, turn the subwoofer output on.

The subwoofer output phase can be switched between normal and reverse.

1 Use MULTI-CONTROL to select Subwoofer1.

Subwoofer1 appears in the display.

- You can also select the subwoofer setting menu by pressing **SW** on the unit.

2 Press MULTI-CONTROL to turn subwoofer output on.

ON appears in the display. Subwoofer output is now on.

- To turn subwoofer output off, press **MULTI-CONTROL** again.

3 Push MULTI-CONTROL left or right to select stereo or monaural.

Push **MULTI-CONTROL** left to select monaural and **MONO** appears in the display. Push **MULTI-CONTROL** right to select stereo and **STEREO** appears in the display.

Adjusting subwoofer settings

When the subwoofer output is on, you can adjust the cut-off frequency and the output level of the subwoofer.

1 Use MULTI-CONTROL to select Subwoofer2.

Subwoofer2 appears in the display.

- You can also select the subwoofer setting menu by pressing **SW** on the unit.
- When the subwoofer output is on, you can select **Subwoofer2**.

2 Push MULTI-CONTROL left or right to select cut-off frequency.

Each time **MULTI-CONTROL** is pushed left or right, cut-off frequencies are selected in the following order:

50—63—80—100—125—160—200 (Hz)

Only frequencies lower than those in the selected range are outputted from the subwoofer.

3 Push MULTI-CONTROL up or down to adjust the output level of the subwoofer.

Each time **MULTI-CONTROL** is pushed up or down, subwoofer level increases or decreases. **+6** to **-24** is displayed as the level is increased or decreased.

Audio Adjustments

Adjusting low pass filter attenuation slope



When the subwoofer output is on, you can adjust the continuity of sound between speaker units.

1 Use MULTI-CONTROL to select Subwoofer3.

Subwoofer3 appears in the display.

- You can also select the subwoofer setting menu by pressing **SW** on the unit.
- When the subwoofer output is on, you can select **Subwoofer3**.

2 Push MULTI-CONTROL up or down to select the phase of subwoofer output.

Push **MULTI-CONTROL** up to select normal phase and  appears in the display. Push **MULTI-CONTROL** down to select reverse phase and  appears in the display.

3 Push MULTI-CONTROL left or right to select slope.

Each time **MULTI-CONTROL** is pushed left or right, slopes are selected in the following order:

–18— –12— –6 (dB/oct.)



Note

When slope of subwoofer and high pass filter are –12dB, and same cut-off frequency, the phase is reversed 180 degrees at the cut-off frequency. In this case, reversing the phase assures improved sound continuity. 

Using the high pass filter

When you do not want low sounds from the subwoofer output frequency range to play from the front or rear speakers, turn on the HPF (high pass filter). Only frequencies higher than those in the selected range are outputted from the front or rear speakers.

Muting the speaker units (filters)

You can mute front and rear speaker units (filters) separately. When speaker units (filters) are muted, no sound is outputted from those speakers.

- If you mute the selected speaker unit (filter), **MUTE ON** is displayed and no adjustments are possible.
- Even if any speaker unit (filter) is muted, you can adjust the parameters for other speaker units (filters).

1 Use MULTI-CONTROL to select Front HPF (or Rear HPF).

Front HPF (or Rear HPF) appears in the display.

2 Push and hold MULTI-CONTROL down to mute the selected speaker unit (filter).

MUTE ON is displayed.

- To cancel the muting, push **MULTI-CONTROL** up.

Setting the high pass filter for front speakers

1 Use MULTI-CONTROL to select Front HPF.

Front HPF appears in the display.

2 Push MULTI-CONTROL left or right to select slope.

Each time **MULTI-CONTROL** is pushed left or right, slopes are selected in the following order:

Section

11

Audio Adjustments

–12—–6—Pass (0) (dB/oct.)

- If you set the slope to 0 dB/oct. (**Pass**), the audio signal bypasses the filter, so the filter does not have an effect.

3 Turn MULTI-CONTROL to select Front HPF FREQ.

Front HPF FREQ. appears in the display.

4 Push MULTI-CONTROL left or right to select cut-off frequency.

Each time **MULTI-CONTROL** is pushed left or right, cut-off frequencies are selected in the following order:

50—63—80—100—125—160—200 (Hz)

Only frequencies higher than those in the selected range are output from the front speakers.

5 Push MULTI-CONTROL up or down to adjust the output level of the front speakers.

Each time **MULTI-CONTROL** is pushed up or down, the level of the front speakers increases or decreases. **0** to **–24** is displayed as the level is increased or decreased.

Setting the high pass filter for rear speakers

1 Use MULTI-CONTROL to select Rear HPF.

Rear HPF appears in the display.

2 Push MULTI-CONTROL left or right to select slope.

Each time **MULTI-CONTROL** is pushed left or right, slopes are selected in the following order:

–12—–6—Pass (0) (dB/oct.)

- If you set the slope to 0 dB/oct. (**Pass**), the audio signal bypasses the filter, so the filter does not have an effect.

3 Turn MULTI-CONTROL to select

Rear HPF FREQ.

Rear HPF FREQ. appears in the display.

4 Push MULTI-CONTROL left or right to select cut-off frequency.

Each time **MULTI-CONTROL** is pushed left or right, cut-off frequencies are selected in the following order:

50—63—80—100—125—160—200 (Hz)

Only frequencies higher than those in the selected range are output from the rear speakers.

5 Push MULTI-CONTROL up or down to adjust the output level of the rear speakers.

Each time **MULTI-CONTROL** is pushed up or down, the level of the rear speakers increases or decreases. **0** to **–24** is displayed as the level is increased or decreased.

Using the auto-equalizer

The auto-equalizer is the equalizer curve created by auto TA and EQ (refer to *Auto TA and EQ (auto-time alignment and auto-equalizing)* on page 56).

You can turn the auto-equalizer on or off.

1 Use MULTI-CONTROL to select Auto EQ.

Auto EQ appears in the display.

- **Please set Auto EQ** appears. This indicates that you cannot turn the auto-equalizer on if auto TA and EQ has not been carried out.

2 Press MULTI-CONTROL to turn the auto-equalizer on.

ON appears in the display.

- To turn auto-equalizer off, press **MULTI-CONTROL** again.

Audio Adjustments

Using the equalizer

The equalizer lets you adjust the equalization to match car interior acoustic characteristics as desired.

Recalling equalizer curves

There are seven stored equalizer curves which you can easily recall at any time. Here is a list of the equalizer curves:

Display	Equalizer curve
Powerful	Powerful
Natural	Natural
Vocal	Vocal
Flat	Flat
Custom1	Custom 1
Custom2	Custom 2
Super Bass	Super bass

- **Custom1** and **Custom2** are adjusted equalizer curves that you create. Adjustments can be made with a 16-band graphic equalizer.
- When **Flat** is selected no supplement or correction is made to the sound. This is useful to check the effect of the equalizer curves by switching alternatively between **Flat** and a set equalizer curve.

● Press EQ to select the equalizer.

Press **EQ** repeatedly to switch between the following equalizers:

Powerful—Natural—Vocal—Flat—Custom1—Custom2—Super Bass

Adjusting equalizer curves

The factory supplied equalizer curves, with the exception of **Flat**, can be adjusted to a fine degree (nuance control).

1 Use MULTI-CONTROL to select the graphic equalizer adjustment.

Powerful appears in the display.

- If the equalizer curve has been previously selected, the curve of that previously selected will be displayed instead of **Powerful**.

2 Push MULTI-CONTROL left or right to select an equalizer curve.

Each time **MULTI-CONTROL** is pushed left or right, equalizer curves are selected in the following order:

Powerful—Natural—Vocal—Flat—Custom1—Custom2—Super Bass

3 Push MULTI-CONTROL up or down to adjust the equalizer curve.

Each time **MULTI-CONTROL** is pushed up or down, the equalizer curve increases or decreases respectively.

+6 to **-6** is displayed as the equalizer curve is increased or decreased.

- The actual range of the adjustments are different depending on which equalizer curve is selected.
- The equalizer curve with all frequencies set to **0** cannot be adjusted.

Adjusting 16-band graphic equalizer

For **Custom1** and **Custom2** equalizer curves, you can adjust the level of each band.

- A separate **Custom1** curve can be created for each source. (The built-in CD player and the multi-CD player are set to the same equalizer adjustment setting automatically.) If you make adjustments when a curve other than **Custom2** is selected, the equalizer curve settings will be memorized in **Custom1**.
- A **Custom2** curve can be created common to all sources. If you make adjustments when the **Custom2** curve is selected, the **Custom2** curve will be updated.

1 Recall the equalizer curve you want to adjust.

See *Recalling equalizer curves* on the previous page.

2 Use MULTI-CONTROL to select 16-band graphic equalizer adjustment.

FREQ. appears in the display.

3 Push MULTI-CONTROL left or right to select the equalizer band to adjust.

Each time **MULTI-CONTROL** is pushed left or right, equalizer bands are selected in the following order:

20—31.5—50—80—125—200—315—500—800—1.25k—2k—3.15k—5k—8k—12.5k—20k (Hz)

4 Push MULTI-CONTROL up or down to adjust the level of the equalizer band.

Each time **MULTI-CONTROL** is pushed up or down, the level of the equalization band increases or decreases.

+6 to **-6** is displayed as the level is increased or decreased.

- You can then select another band and adjust the level.

5 Press BAND to cancel the 16-band graphic equalizer adjustment. ▣**Using BBE sound**

With BBE, playback very close to the original sound can be obtained by correction with a combination of phase compensation and high-range boost for the delay of the high-frequency components and the amplitude deviation occurring during playback. This function makes it possible to reproduce the dynamic sound field as if you are listening to a live performance.

With BBE sound processing technology, you can adjust the level of BBE.

1 Use MULTI-CONTROL to select BBE.

BBE appears in the display.

2 Press MULTI-CONTROL to turn BBE on.

- To turn BBE off, press **MULTI-CONTROL** again.

3 Push MULTI-CONTROL up or down to adjust the level of BBE.

Each time **MULTI-CONTROL** is pushed up or down, the level of BBE increases or decreases.

+4 to **-4** is displayed as the level is increased or decreased.

Note

Manufactured under license from BBE Sound, Inc. The mark BBE is a trademark of BBE Sound, Inc. ▣

Audio Adjustments

Using compression and BMX

Using the COMP (compression) and BMX functions let you adjust the sound playback quality of this unit. Each of the functions has a two-step adjustment. The COMP function balances the output of louder and softer sounds at higher volumes. BMX controls sound reverberations to give playback a fuller sound. Listen to each of the effects as you select through them and use the one that best enhances the playback of the track or CD that you are listening to.

- When tuner, television or AUX is selected as a source, you cannot select **COMP/BMX**.

1 Use MULTI-CONTROL to select COMP/BMX.

COMP/BMX appears in the display.

2 Press MULTI-CONTROL to turn COMP/BMX on.

- To turn COMP/BMX off, press **MULTI-CONTROL** again.

3 Push MULTI-CONTROL left or right to select the desired setting.

Each time **MULTI-CONTROL** is pushed left or right, settings are selected in the following order:

COMP 1—COMP 2—BMX 1—BMX 2 

Adjusting loudness

Loudness compensates for deficiencies in the low- and high-sound ranges at low volume.

1 Use MULTI-CONTROL to select Loudness.

Loudness appears in the display.

2 Press MULTI-CONTROL to turn loudness on.

ON appears in the display.

- To turn loudness off, press **MULTI-CONTROL** again. 

Adjusting source levels

SLA (source level adjustment) lets you adjust the volume level of each source to prevent radical changes in volume when switching between sources.

- Settings are based on the FM tuner volume level, which remains unchanged.

1 Compare the FM tuner volume level with the level of the source you wish to adjust.

2 Use MULTI-CONTROL to select SLA.

SLA appears in the display.

- When selecting the FM tuner as the source, you cannot switch to **SLA**.

3 Push MULTI-CONTROL up or down to adjust the source volume.

Each time **MULTI-CONTROL** is pushed up or down, source volume increases or decreases. **+4** to **-4** is displayed as the source volume is increased or decreased.

Notes

- The AM tuner volume level can also be adjusted with source level adjustments.
- The built-in CD player and the multi-CD player are set to the same source level adjustment volume automatically.
- External unit 1 and external unit 2 are set to the same source level adjustment volume automatically. 

Using auditory user interface

AUI (auditory user interface) lets you adjust the volume level of AUI sounds output when operating this unit. Depending on the operations, different AUI sounds are output.

- No AUI sounds are output when the sources are off.
- No AUI sounds are output when the level is set to 0.

1 Use MULTI-CONTROL to select AUI sound level.

AUI sound level appears in the display.

2 Push MULTI-CONTROL up or down to adjust AUI sound level.

Each time **MULTI-CONTROL** is pushed up or down, AUI sound level increases or decreases.

Level 0 to **Level 12** is displayed as AUI sound level is increased or decreased. 

Auto TA and EQ (auto-time alignment and auto-equalizing)

The auto-time alignment is automatically adjusted for the distance between each speaker and the listening position.

The auto-equalizer automatically measures the car interior acoustic characteristics, and then creates the auto-equalizer curve based on that information.

WARNING

To prevent accidents, never carry out auto TA and EQ while driving. When this function measures the car interior acoustic characteristics to create an auto-equalizer curve, a loud measurement tone (noise) may be outputted from the speakers.

CAUTION

- Carrying out auto TA and EQ under the following conditions may damage the speakers. Be sure to check the conditions thoroughly before carrying out auto TA and EQ.
 - When speakers are incorrectly connected. (e.g., When a rear speaker is connected to a subwoofer output.)
 - When a speaker is connected to a power amp delivering output higher than the speaker's maximum input power capability.
- If the microphone is placed in an unsuitable position the measurement tone may become loud and measurement may take a long time, resulting in a drain on battery power. Be sure to place the microphone in the specified location.

Before operating the auto TA and EQ function

- Carry out auto TA and EQ in as quiet a place as possible, with the car engine and air conditioning switched off. Also cut power to car phones or portable telephones in the car, or remove them from the car before carrying out auto TA and EQ. Sounds other than the measurement tone (surrounding sounds, engine sound, telephones ringing etc.) may prevent correct measurement of the car interior acoustic characteristics.
- Be sure to carry out auto TA and EQ using the supplied microphone. Using another microphone may prevent measurement, or result in incorrect measurement of the car interior acoustic characteristics.
- When front speaker is not connected, auto TA and EQ cannot be carried out.
- When muting the front speaker units, auto TA and EQ cannot be carried out. (Refer to page 51.)

Audio Adjustments

- When this unit is connected to a power amp with input level control, auto TA and EQ may not be possible if you lower power amp input level. Set the power amp's input level to the standard position.
- When this unit is connected to a power amp with an LPF, turn off the LPF on the power amp before carrying out auto TA and EQ. In addition, the cut-off frequency for built-in LPF of an active subwoofer should be set to the highest frequency.
- The time alignment value calculated by auto TA and EQ may differ from the actual distance in the following circumstances. However, the distance has been calculated by computer to be the optimum delay to give accurate results for the circumstances, so please continue to use this value.
 - When the reflected sound within a vehicle is strong and delays occur.
 - When delays occur for low sounds due to the influence of the LPF on active subwoofers or external amps.
- Auto TA and EQ changes the audio settings as below:
 - The fader/balance settings return to the center position. (Refer to page 48.)
 - The graphic equalizer curve switches to **Flat**. (Refer to page 53.)
 - When a subwoofer is connected to this unit, it will be adjusted automatically to both subwoofer output and high pass filter setting for rear speaker.
- If you carry out auto TA and EQ when a previous setting of this already exists, the setting will be replaced.

Carrying out auto TA and EQ

1 Stop the car in a place that is as quiet as possible, close all doors, windows and the sun roof, and then turn the engine off.

If the engine is left running, engine noise may prevent correct auto TA and EQ.

2 Fix the supplied microphone in the center of the headrest of the driver's seat, facing forward, using the belt (sold separately).

The auto TA and EQ may differ depending on where you place the microphone. If desired, place the microphone on the front passenger seat to carry out auto TA and EQ.

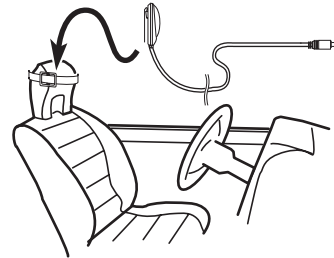

3 Turn the ignition switch to ON or ACC.

If the car's air conditioner or heater is turned on, turn it off. Noise from the fan in the air conditioner or heater may prevent correct auto TA and EQ.

- Press **SOURCE** to turn the source on if this unit is turned off.

4 Select the position for the seat on which the microphone is placed.

Refer to *Using the position selector* on page 48.

- If no position is selected before you start auto TA and EQ, **Front Left** is selected automatically.

Section

11

Audio Adjustments

5 Press SOURCE and hold until the unit turns off.

If anything is connected to the microphone input jack, disconnect it.

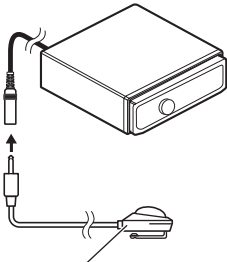
6 Press and hold EQ to enter the auto TA and EQ measurement mode.**7 Plug the microphone into the microphone input jack on this unit.**

AUTO TA&EQ Microphone

8 Press MULTI-CONTROL to start the auto TA and EQ.**9 Get out of the car and close the door within 10 seconds when the 10-second count-down starts.**

The measurement tone (noise) is outputted from the speakers, and auto TA and EQ begins.

- When all speakers are connected, auto TA and EQ is completed in about six minutes.
- To stop auto TA and EQ, press **MULTI-CONTROL** again.
- To cancel auto TA and EQ part way through, press **BAND**.

10 When auto TA and EQ is completed, Setup complete is displayed.

When correct measurement of car interior acoustic characteristics is not possible, an error message is displayed. (Refer to *Understanding auto TA and EQ error messages* on page 69.)

11 Press BAND to cancel the auto TA and EQ mode.**12 Store the microphone carefully in the glove compartment.**

Store the microphone carefully in the glove compartment or any other safe place. If the microphone is subjected to direct sunlight for an extended period, high temperatures may cause distortion, color change or malfunction. 

Initial Settings

Adjusting initial settings



Using the initial settings, you can customize various system settings to achieve optimal performance from this unit.

① Function display

Shows the function status.

1 Press SOURCE and hold until the unit turns off.

2 Press MULTI-CONTROL and hold until Language select appears in the display.

3 Turn MULTI-CONTROL to select one of the initial settings.

Turn **MULTI-CONTROL** clockwise or counter-clockwise to switch between the functions in the following order:

Language select (language selection)—**Calendar** (calendar)—**Clock** (clock)—**FM tuning step** (FM tuning step)—**AM tuning step** (AM tuning step)—**Warning tone** (warning tone)—**Face auto open** (face auto open)—**AUX1** (auxiliary input 1)—**AUX2** (auxiliary input 2)—**Dimmer** (dimmer)—**Brightness** (brightness)—**Digital ATT** (digital attenuator)—**Mute** (sound muting/attenuation)—**Demonstration** (feature demo)—**Reverse mode** (reverse mode)—**Ever-scroll** (ever scroll)—**Calibration** (RPM calibration)

Use the following instructions to operate each particular setting.

- To cancel initial settings, press **BAND**.

Selecting the display language

For your convenience, this unit equips multiple language display. You can select the language best suited to your first language.

1 Use MULTI-CONTROL to select Language select.

Language select appears in the display.

2 Press MULTI-CONTROL to select the language.

Each press of **MULTI-CONTROL** selects languages in the following order:

English—Español—Português

Setting the date

The calendar display adjusted in this mode appears when the telephone source is selected or sources and the feature demo are off.

1 Use MULTI-CONTROL to select Calendar.

Calendar appears in the display.

2 Push MULTI-CONTROL left or right to select the segment of the calendar display you wish to set.

Pushing **MULTI-CONTROL** left or right will select one segment of the calendar display:

Day—Month—Year

As you select segments of the calendar display the segment selected will blink.



Section

12

Initial Settings

3 Push MULTI-CONTROL up or down to set the date.

Pushing **MULTI-CONTROL** up will increase the selected day, month or year. Pushing **MULTI-CONTROL** down will decrease the selected day, month or year. 

Setting the clock

Use these instructions to set the clock.

1 Use MULTI-CONTROL to select Clock.
Clock appears in the display.**2 Push MULTI-CONTROL left or right to select the segment of the clock display you wish to set.**

Pushing **MULTI-CONTROL** left or right will select one segment of the clock display:
Hour—Minute

As you select segments of the clock display the segment selected will blink.

**3 Push MULTI-CONTROL up or down to set the clock.**

Pushing **MULTI-CONTROL** up will increase the selected hour or minute. Pushing **MULTI-CONTROL** down will decrease the selected hour or minute.

**Notes**

- You can match the clock to a time signal by pressing **MULTI-CONTROL**.
 - If the minute is **00** to **29**, the minutes are rounded down. (e.g., **10:18** becomes **10:00**.)
 - If the minute is **30** to **59**, the minutes are rounded up. (e.g., **10:36** becomes **11:00**.)

- Even when the sources are off, the clock display appears on the display. Pressing **CLOCK** when the sources and feature demo are off, turns the clock display on or off. 

Setting the FM tuning step

The FM tuning step employed by seek tuning can be switched between 100 kHz, the preset step, and 50 kHz.

1 Use MULTI-CONTROL to select FM tuning step.

FM tuning step appears in the display.

2 Press MULTI-CONTROL to select the FM tuning step.

Pressing **MULTI-CONTROL** repeatedly will switch the FM tuning step between 50 kHz and 100 kHz. The selected FM tuning step will appear in the display.

**Note**

If seek tuning is performed in 50 kHz steps, stations may be tuned in imprecisely. Tune in the stations with manual tuning or use seek tuning again. 

Setting the AM tuning step

The AM tuning step can be switched between 9 kHz, the preset step, and 10 kHz. When using the tuner in North, Central or South America, reset the tuning step from 9 kHz (531 to 1 602 kHz allowable) to 10 kHz (530 to 1 640 kHz allowable).

1 Use MULTI-CONTROL to select AM tuning step.

AM tuning step appears in the display.

Initial Settings

2 Press MULTI-CONTROL to select the AM tuning step.

Pressing **MULTI-CONTROL** repeatedly will switch the AM tuning step between 9 kHz and 10 kHz. The selected AM tuning step will appear in the display. 

Switching the warning tone

If the front panel is not detached from the head unit within four seconds of turning off the ignition, a warning tone will sound. You can turn off the warning tone.

1 Use MULTI-CONTROL to select Warning tone.

Warning tone appears in the display.

2 Press MULTI-CONTROL to turn warning tone on.

ON appears in the display.

- To turn warning tone off, press **MULTI-CONTROL** again. 

Switching the face auto open

For theft protection, the front panel opens automatically and easily detaches. Face auto open is on as a default.

1 Use MULTI-CONTROL to select Face auto open.

Face auto open appears in the display.

2 Press MULTI-CONTROL to turn the face auto open on.

ON appears in the display.

- To turn the face auto open off, press **MULTI-CONTROL** again. 

Switching the auxiliary setting

Auxiliary equipments connected to this unit can be activated individually. Set each AUX source to ON when using. About connecting or using auxiliary equipments, refer to *Using the AUX source* on page 64.

1 Use MULTI-CONTROL to select AUX1/AUX2.

AUX1/AUX2 appears in the display.

2 Press MULTI-CONTROL to turn AUX1/AUX2 on.

ON appears in the display.

- To turn AUX off, press **MULTI-CONTROL** again. 

Switching the dimmer setting

To prevent the display from being too bright at night, the display is automatically dimmed when the car's headlights are turned on. You can turn the dimmer on or off.

1 Use MULTI-CONTROL to select Dimmer.

Dimmer appears in the display.

2 Press MULTI-CONTROL to turn dimmer on.

ON appears in the display.

- To turn dimmer off, press **MULTI-CONTROL** again. 

Adjusting the brightness

You can adjust the display brightness. Initially this mode is set to **24**.

1 Use MULTI-CONTROL to select Brightness.

Brightness appears in the display.

2 Push MULTI-CONTROL left or right to adjust the brightness level.

Each time **MULTI-CONTROL** is pushed left or right, brightness level increases or decreases. **0** to **31** is displayed as the level is increased or decreased.

- When dimmer is functioning, the brightness level can be adjusted **0** to **21**. 

Correcting distorted sound

When listening to a CD or other source on which the recording level is high, setting the equalizer curve level to high may result in distortion. You can switch the digital attenuator to low to reduce distortion.

- Sound quality is better at the high setting so this setting is usually used.

1 Use MULTI-CONTROL to select Digital ATT.

Digital ATT appears in the display.

2 Press MULTI-CONTROL to select the digital attenuator level.

Pressing **MULTI-CONTROL** repeatedly will switch between **High** (high) and **Low** (low) and that status will be displayed. 

Switching the sound muting/attenuation

Sound from this system is muted or attenuated automatically when the signal from the equipment with mute function is received.

- The sound is muted or attenuated, **MUTE** or **ATT** are displayed and no audio adjustment is possible.
- Sound from this system returns to normal when the muting or attenuation is canceled.

1 Use MULTI-CONTROL to select Mute.

Mute appears in the display.

2 Press MULTI-CONTROL to select the desired setting.

Press **MULTI-CONTROL** repeatedly to switch between the following settings:

- **TEL mute** – Muting
- **10dB ATT** – Attenuation
- **20dB ATT** – Attenuation (**20dB ATT** has a stronger effect than **10dB ATT**) 

Switching the feature demo

The feature demo automatically starts when power to this unit is turned off while the ignition switch is set to ACC or ON.

1 Use MULTI-CONTROL to select Demonstration.

Demonstration appears in the display.

2 Press MULTI-CONTROL to turn the feature demo on.

ON appears in the display.

- To turn the feature demo off, press **MULTI-CONTROL** again.



Notes

- Remember that if the feature demo continues operating when the car engine is turned off, it may drain battery power.
- You can also turn on or off feature demo by pressing **DISPLAY** while this unit is turned off. For more details, see *Feature demo mode* on page 8. 

Initial Settings

Switching the reverse mode

If you do not perform an operation within about 30 seconds, screen indications start to reverse, and then continue reversing every 10 seconds.

1 Use MULTI-CONTROL to select Reverse mode.

Reverse mode appears in the display.

2 Press MULTI-CONTROL to turn the reverse mode on.

ON appears in the display.

- To turn the reverse mode off, press **MULTI-CONTROL** again.



Note

You can also turn on or off reverse mode by pressing **BAND** while this unit is turned off. For more details, see *Reverse mode* on page 7. 

Switching the Ever Scroll

When Ever Scroll is set to ON, CD text information scrolls continuously in the display. Set to OFF if you prefer the information to scroll just once.

1 Use MULTI-CONTROL to select Ever-scroll.

Ever-scroll appears in the display.

2 Press MULTI-CONTROL to turn the Ever Scroll on.

ON appears in the display.

- To turn the Ever Scroll off, press **MULTI-CONTROL** again. 

Calibrating the RPMs

Follow the instructions below to measure the RPM of your vehicle and records them. By doing this, the tachometer of this unit can work properly.

- Tachometer of this unit cannot work if you do not perform the RPM calibration.
- In some vehicles, the tachometer may not work properly even if you performed the RPM calibration.

1 Park your vehicle in a safe place and be sure to apply the parking brake.

2 Use MULTI-CONTROL to select Calibration.

Calibration appears in the display.

3 Keep RPMs of the engine at 4 000 rpm and press MULTI-CONTROL.

To measure the RPM of your vehicle properly, keep RPMs of the engine at 4 000 rpm for a few seconds.

When the RPM calibration is completed, **Completed** is displayed.

- Some vehicles have a rev limiter that kicks in early (e.g., 3 000 rpm) while parking. In this case, perform RPM measurement at 2 000 rpm.
- To switch between **4000 rpm** and **2000 rpm**, push **MULTI-CONTROL** left or right. 

Turning the clock display on or off

You can turn the clock display on or off.

- Press **CLOCK** to turn the clock display on or off.

Each press of **CLOCK** turns the clock display on or off.



Note

Even when the sources are off, the clock display appears on the display. Pressing **CLOCK** when the sources and feature demo are off, turns the clock display on or off.

Using the AUX source

This unit can control up to two auxiliary equipments such as VCR or portable devices (sold separately). When connected, auxiliary equipments are automatically read in as AUX sources and assigned to **AUX1** or **AUX2**. The relationship between **AUX1** and **AUX2** sources is explained below.

About AUX1 and AUX2

You have two methods to connect auxiliary equipments to this unit.

AUX1 source:

When connecting auxiliary equipment using a stereo mini plug cable

- Insert the stereo mini plug into the **AUX input jack on this unit**.

For more details, refer to the installation manual.

The allocation of this auxiliary equipment is automatically set to **AUX1**.

AUX2 source:

When connecting auxiliary equipment using an IP-BUS-RCA Interconnector (sold separately)

- Use an **IP-BUS-RCA Interconnector such as the CD-RB20/CD-RB10 (sold separately) to connect this unit to auxiliary equipment featuring RCA output**.

For more details, refer to the IP-BUS-RCA Interconnector owner's manual.

The allocation of this auxiliary equipment is automatically set to **AUX2**.

- You can only make this type of connection if the auxiliary equipment has RCA outputs.

Selecting AUX as the source

- Press **SOURCE** to select **AUX (AUX1 or AUX2) as the source**.

Press **SOURCE** until **AUX** appears in the display.

- If the auxiliary setting is not turned on, **AUX** cannot be selected. For more details, see *Switching the auxiliary setting* on page 61.

Setting the AUX title

The title displayed for each **AUX1** or **AUX2** source can be changed.

- 1 After you have selected AUX as the source, use MULTI-CONTROL and select FUNCTION to display Title Input.**

- 2 Press DISPLAY to select the desired character type.**

Press **DISPLAY** repeatedly to switch between the following character types:
 Alphabet (upper case), numbers and symbols
 —Alphabet (lower case)—European letters, such as those with accents (e.g. **á, à, ä, ç**)—
 Numbers and symbols

Other Functions

3 Push MULTI-CONTROL up or down to select a letter of the alphabet.

Each time **MULTI-CONTROL** is pushed up, alphabet, numbers or symbols are displayed in ascending order (**A B C ...**). Each time **MULTI-CONTROL** is pushed down, letters are displayed in descending order.



4 Push MULTI-CONTROL right to move the cursor to the next character position.

When the letter you want is displayed, push **MULTI-CONTROL** right to move the cursor to the next position and then select the next letter. Push **MULTI-CONTROL** left to move backwards in the display.

5 Move the cursor to the last position by pushing MULTI-CONTROL right after entering the title.

When you push **MULTI-CONTROL** right one more time, the entered title is stored in memory.

6 Press BAND to return to the playback display.

Using different entertainment displays



You can change the entertainment display to be displayed on all sources.

- ① **Entertainment display name**
Shows name of the currently selected entertainment display.
- ② **Background display name**
Shows name of the currently selected background display.
- ③ **Source icon**
Shows which source has been selected.
 - Jacket art of current folder is displayed when playing an MP3/WMA/AAC/WAV disc.

Setting the entertainment display

You can change the entertainment display and text color.

- When you select **Vehicle Dynamics 1**, **Vehicle Dynamics 2** or **Vehicle Dynamics 3**, perform the RPM calibration. Refer to *Calibrating the RPMs* on page 63.

1 Press MULTI-CONTROL to display the main menu.

FUNCTION, **AUDIO** and **ENTERTAINMENT** appear on the display.

2 Use MULTI-CONTROL to select ENTERTAINMENT.

Turn to change the menu option; press to select.

3 Turn MULTI-CONTROL to select a desired entertainment display.

Turn **MULTI-CONTROL** clockwise or counter-clockwise to switch between the displays in the following order:

Standard (standard)—**Visualizer1** (visualizer 1)—**Visualizer2** (visualizer 2)—**Visualizer3** (visualizer 3)—**Visualizer4** (visualizer 4)—**Visualizer5** (visualizer 5)—**VisualizerRDM** (random visualizer)—**LevelMeter** (level meter)—**Spectrum Analyzer** (spectrum analyzer)—**Vehicle Dynamics 1** (vehicle dynamics processor 1)—**Vehicle Dynamics 2** (vehicle dynamics processor 2)—**Vehicle Dynamics 3** (vehicle dynamics processor 3)—**Movie** (movie screen)—**Clock** (entertainment clock)—**OFF** (entertainment display off)

- You can also switch between the entertainment display by pressing **ENTERTAINMENT** on the remote control.
- When **Standard** is selected, source icon can be turned on or off by pressing **DISPLAY**.

4 Push MULTI-CONTROL up or down to select a desired text color.

Each time **MULTI-CONTROL** is pushed up or down, the text color changes. You can select the text color from among 11 colors.

- When **Vehicle Dynamics 1**, **Vehicle Dynamics 2** or **Vehicle Dynamics 3** is selected, you can choose the color of gauge appearance from among five color combinations.
- Texts are not displayed on **Movie** and **OFF** setting.

5 Press MULTI-CONTROL to determine the entertainment display and text color setting.

The choices you made on the color and the entertainment display are stored in memory and the display reverts.

Setting the background display

Some entertainment displays allow you to change the backgrounds. Try different backgrounds and colors (if available) until you find the desirable background display setting for the selected entertainment display.

1 Select an entertainment display whose background can be changed.

If the entertainment display you selected is available for the background setting, ◀ and ▶ are displayed on the left and right side of **FRONT**. Refer to *Setting the entertainment display* on the previous page.

2 Push MULTI-CONTROL right to switch to the background display selection mode.

3 Turn MULTI-CONTROL to select a desired background.

Turn **MULTI-CONTROL** clockwise or counter-clockwise to switch between the displays in the following order:

BGV1 (background visual 1)—**BGV2** (background visual 2)—**BGV3** (background visual 3)—**BGV4** (background visual 4)—**BGV5** (background visual 5)—**BGP1** (background picture 1)—**BGP2** (background picture 2)—**BGP3** (background picture 3)—**BGP4** (background picture 4)—**BGP5** (background picture 5)—**BGP6** (background picture 6)—**BGP7** (background picture 7)—**BGP8** (background picture 8)—**Slideshow** (slideshow)—**Texture1** (texture 1)—**Texture2** (texture 2)—**Texture3** (texture 3)—**Texture4** (texture 4)—**OFF** (background display off)

Other Functions

▪ You cannot use **ENTERTAINMENT** on the remote control to switch between the background display.

4 When BGV1, BGV2 or Texture3 is selected, push MULTI-CONTROL up or down to select a desired color for the background.

Each time **MULTI-CONTROL** is pushed up or down, the background color changes. You can select the background color from among 11 colors (including rainbow mode).

- When the rainbow mode is selected, the background color continuously changes through all the colors.

5 Press MULTI-CONTROL to determine the background display setting.

The choices you made on the color and the background display are stored in memory and the display reverts. 

Using the PGM button

You can operate the preprogrammed functions for each source by using **PGM** on the remote control.

● Press PGM to turn pause on when selecting the following sources:

- **CD** – Built-in CD player
- **Multi-CD** – Multi-CD player
- **iPod** – iPod
- **DVD** – DVD player/multi-DVD player
- To turn pause off, press **PGM** again.

● Press PGM and hold to turn BSM on when selecting tuner as the source.

Press **PGM** and hold until the BSM turns on.

- To cancel the storage process, press **PGM** again.

● Press PGM and hold to turn BSSM on when selecting television as the source.

Press **PGM** and hold until the BSSM turns on.

- To cancel the storage process, press **PGM** again. 

Rewriting the entertainment displays

You can rewrite the entertainment display. Please create or download the data using your Computer, and record it on CD-R. For details, please visit the following site:
<http://www.pioneer.co.jp/car/pclink4/index-e.html>

Important

Once the rewriting process has started, do not remove the front panel or turn the ignition off, until it is completed.

1 Press SOURCE and hold until the unit turns off.

2 Press and hold EQ and LIST until the unit goes into download mode.

Front panel is opened automatically and then **Download** and **Insert disc** is displayed.

- If a disc is loaded in the unit, it is ejected automatically.
- When the front panel is open, does not go into download mode even if you press and hold **EQ** and **LIST**.

3 Insert the disc containing the rewritten data into the CD loading slot.

Download Ready appears in the display, and then data rewriting will start automatically. **Now loading** is displayed during rewriting.

Section

13

Other Functions

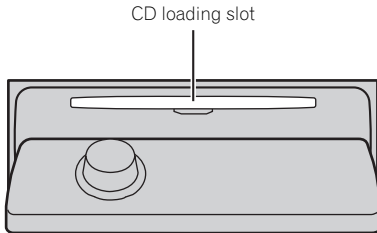
**4 After Finished is displayed, press EJECT to eject the disc.**

Download mode is exited and unit turns off.

**Notes**

- Do not insert anything other than a CD into the CD loading slot.
- It can take several minutes to complete this operation.
- During download mode, buttons other than **EJECT** are inactive.
- To cancel download mode, press **EJECT**.
- If an error message such as **CD ERROR** is displayed, refer to *Understanding error message on rewriting the entertainment displays* on page 70. ▣

Additional Information

Understanding built-in CD player error messages

When you contact your dealer or your nearest Pioneer Service Center, be sure to record the error message.

Message	Cause	Action
ERROR-11, 12, 17, 30	Dirty disc	Clean disc.
ERROR-11, 12, 17, 30	Scratched disc	Replace disc.
ERROR-10, 11, 12, 15, 17, 30, A0	Electrical or mechanical	Turn the ignition ON and OFF, or switch to a different source, then back to the CD player.
ERROR-15	The inserted disc does not contain any data	Replace disc.
ERROR-23	The CD format cannot be played back	Replace disc.
NO AUDIO	The inserted disc does not contain any files that can be played back	Replace disc.
TRK SKIPPED	The inserted disc contains WMA files that are protected by DRM	Replace disc.
PROTECT	All the files on the inserted disc are secured by DRM	Replace disc.



pears, refer to the table below to see what the problem is and the suggested method of correcting the problem. After checking, try again.

Message	Cause	Action
Check MIC type	Microphone is connected to microphone input.	Disconnect the microphone.
MIC ERROR	Microphone is not connected.	Plug the supplied microphone securely into the jack.
Front Speaker ERROR, Front left Speaker ERROR, Front right Speaker ERROR, Rear left Speaker ERROR, Rear right Speaker ERROR, Subwoofer ERROR, Subwoofer Lch ERROR, Subwoofer Rch ERROR	The microphone cannot pick up the measuring tone of a speaker.	<ul style="list-style-type: none"> • Confirm that the speakers are connected correctly. • Cancel muting the front speaker units. • Correct the input level setting of the power amp connected to the speakers. • Set the microphone correctly.
Noise ERROR	The surrounding noise level is too high.	<ul style="list-style-type: none"> • Stop your car in a place that is as quiet as possible, and switch off the engine, air conditioner or heater. • Set the microphone correctly.



Understanding auto TA and EQ error messages

When correct measurement of car interior acoustic characteristics is not possible using the auto TA and EQ, an error message may appear on the display. If an error message ap-

Additional Information

Understanding error message on rewriting the entertainment displays

When you contact your dealer or your nearest Pioneer Service Center, be sure to record the error message.

Message	Cause	Action
CD ERROR	CD player error	Press EJECT and check the disc.
CD ERROR A0	Electrical error	Turn the ignition ON and OFF.
Disc ERROR	The disc does not contain the necessary data	Press EJECT and replace the disc.
Download ERROR, Transmit ERROR	Writing error	Press EJECT and retry the rewriting.
FILE ERROR	File error	Rewrite the file.



- Check all CDs for cracks, scratches or warping before playing. CDs that have cracks, scratches or are warped may not play properly. Do not use such discs.
- Avoid touching the recorded (non-printed) surface when handling the disc.
- Store discs in their cases when not in use.
- Keep discs out of direct sunlight and do not expose the discs to high temperatures.
- Do not attach labels, write on or apply chemicals to the surface of the discs.
- To clean a CD, wipe the disc with a soft cloth outward from the center.



- If the heater is used in cold weather, moisture may form on components inside the CD player. Condensation may cause the CD player to malfunction. If you think that condensation is a problem turn off the CD player for an hour or so to allow it to dry out and wipe any damp discs with a soft cloth to remove the moisture.
- Road shocks may interrupt CD playback. ■

CD player and care

- Use only CDs that have either of the two Compact Disc Digital Audio marks as shown below.



- Use only normal, round CDs. If you insert irregular, non-round, shaped CDs they may jam in the CD player or not play properly.

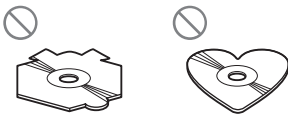

CD-R/CD-RW discs

- When CD-R/CD-RW discs are used, playback is possible only for discs which have been finalized.
- It may not be possible to play back CD-R/CD-RW discs recorded on a music CD recorder or a personal computer because of disc characteristics, scratches or dirt on the disc, or dirt, condensation, etc., on the lens of this unit.

Additional Information

- Playback of discs recorded on a personal computer may not be possible, depending on the application settings and the environment. Please record with the correct format. (For details, contact the manufacturer of the application.)
- Playback of CD-R/CD-RW discs may become impossible in case of direct exposure to sunlight, high temperatures, or the storage conditions in the vehicle.
- Titles and other text information recorded on a CD-R/CD-RW disc may not be displayed by this unit (in the case of audio data (CD-DA)).
- Read the precautions with CD-R/CD-RW discs before using them. 

Dual Discs

- Dual Discs are two-sided discs that have a recordable CD for audio on one side and a recordable DVD for video on the other.
- Since the CD side of Dual Discs is not physically compatible with the general CD standard, it may not be possible to play the CD side with this unit.
- Frequent loading and ejecting of a Dual Disc may result in scratches on the disc. Serious scratches can lead to playback problems on this unit. In some cases, a Dual Disc may become stuck in the disc loading slot and will not eject. To prevent this, we recommend you refrain from using Dual Disc with this unit.
- Please refer to the information from the disc manufacturer for more detailed information about Dual Discs. 

MP3, WMA, AAC and WAV files

- MP3 is short for MPEG Audio Layer 3 and refers to an audio compression technology standard.
- WMA is short for Windows Media™ Audio and refers to an audio compression technology that is developed by Microsoft Corporation. WMA data can be encoded by using Windows Media Player version 7 or later.
- AAC is short for Advanced Audio Coding and refers to an audio compression technology standard.
- WAV is short for waveform. It is a standard audio file format for Windows®.
- This unit may not operate correctly depending on the application used to encode WMA files.
- Depending on the version of Windows Media Player used to encode WMA files, album names and other text information may not be correctly displayed.
- There may be a slight delay when starting playback of WMA/AAC files encoded with image data.
- This unit allows playback of MP3/WMA/AAC/WAV files on CD-ROM, CD-R and CD-RW discs. Disc recordings compatible with level 1 and level 2 of ISO9660 and with the Romeo and Joliet file system can be played back.
- It is possible to play back multi-session compatible recorded discs.
- MP3/WMA/AAC/WAV files are not compatible with packet write data transfer.
- The maximum number of characters which can be displayed for a file name, including the extension (.mp3, .wma, .m4a or .wav), is 64, from the first character.
- The maximum number of characters which can be displayed for a folder name is 64.
- In case of files recorded according to the Romeo file system, only the first 64 characters can be displayed.

Additional Information

- When playing discs with MP3/WMA/AAC/WAV files and audio data (CD-DA) such as CD-EXTRA and MIXED-MODE CDs, both types can be played only by switching mode between MP3/WMA/AAC/WAV and CD-DA.
- The folder selection sequence for playback and other operations becomes the writing sequence used by the writing software. For this reason, the expected sequence at the time of playback may not coincide with the actual playback sequence. However, there also is some writing software which permits setting of the playback order.
- Some audio CDs contain tracks that merge into one another without a pause. When these discs are converted to MP3/WMA/AAC/WAV files and burned to a CD-R/CD-RW/CD-ROM, the files will be played back on this player with a short pause between each one, regardless of the length of the pause between tracks on the original audio CD.
- The emphasis function is valid only when MP3 files of 32, 44.1 and 48 kHz frequencies are played back. (16, 22.05, 24, 32, 44.1, 48 kHz sampling frequencies can be played back.)
- There is no m3u playlist compatibility.
- There is no compatibility with the MP3i (MP3 interactive) or mp3 PRO formats.
- The sound quality of MP3 files generally becomes better with an increased bit rate. This unit can play recordings with bit rates from 8 kbps to 320 kbps, but in order to be able to enjoy sound of a certain quality, we recommend using only discs recorded with a bit rate of at least 128 kbps.

Important

- When naming an MP3/WMA/AAC/WAV file, add the corresponding filename extension (.mp3, .wma, .m4a or .wav).
- This unit plays back files with the filename extension (.mp3, .wma, m4a or .wav) as an MP3/WMA/AAC/WAV file. To prevent noise and malfunctions, do not use these extensions for files other than MP3/WMA/AAC/WAV files.

MP3 additional information

- Files are compatible with the ID3 Tag Ver. 1.0, 1.1, 2.2, 2.3 and 2.4 formats for display of album (disc title), track (track title), artist (track artist) and comments. Ver. 2.x of ID3 Tag is given priority when both Ver. 1.x and Ver. 2.x exist.

WMA additional information

- This unit plays back WMA files encoded by Windows Media Player version 7, 7.1, 8, 9 and 10.
- You can only play back WMA files in the frequencies 32, 44.1 and 48 kHz.
- The sound quality of WMA files generally becomes better with an increased bit rate. This unit can play recordings with bit rates from 48 kbps to 320 kbps (CBR) or from 48 kbps to 384 kbps (VBR), but in order to be able to enjoy sound of a certain quality, we recommend using discs recorded with a higher bit rate.
- This unit doesn't support the following formats.
 - Windows Media Audio 9 Professional (5.1ch)
 - Windows Media Audio 9 Lossless
 - Windows Media Audio 9 Voice

AAC additional information

- This unit plays back AAC files encoded by iTunes® version 4.8 and earlier.

Additional Information

- This unit plays back AAC files in the sampling frequencies 11.025, 16, 22.05, 24, 32, 44.1 and 48 kHz.
- The sound quality of AAC files generally becomes better with an increased transmission rate. This unit can play recordings with transmission rates from 16 kbps to 320 kbps, but in order to be able to enjoy sound of a certain quality, we recommend using discs recorded with a higher transmission rate.
- This unit doesn't support the following formats.
 - Apple Lossless

WAV additional information

- This unit plays back WAV files encoded in Linear PCM (LPCM) format or MS ADPCM format.
- You can only play back WAV files in the frequencies 16, 22.05, 24, 32, 44.1 and 48 kHz (LPCM), or 22.05 and 44.1 kHz (MS ADPCM). The sampling frequency shown in the display may be rounded.
- The sound quality of WAV files generally becomes better with a larger number of quantization bits. This unit can play recordings with 8 and 16 (LPCM) or 4 (MS ADPCM) quantization bits, but in order to be able to enjoy sound of a certain quality, we recommend using discs recorded with the larger number of quantization bits. ▣

About folders and MP3/WMA/AAC/WAV files

- An outline of a CD-ROM with MP3/WMA/AAC/WAV files on it is shown below. Sub-folders are shown as folders in the folder currently selected.

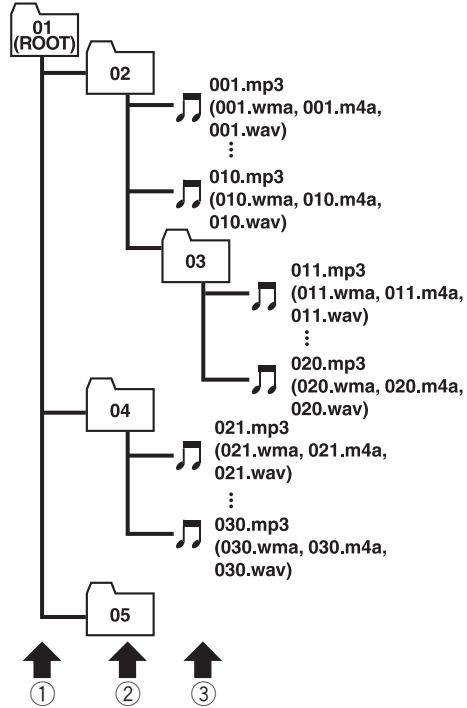

- ① First level
- ② Second level
- ③ Third level

Notes

- This unit assigns folder numbers. The user cannot assign folder numbers.
- It is not possible to check folders that do not include MP3/WMA/AAC/WAV files. (These folders will be skipped without displaying the folder number.)

Appendix

Additional Information

- MP3/WMA/AAC/WAV files in up to 8 tiers of folders can be played back. However, there is a delay in the start of playback on discs with numerous tiers. For this reason we recommend creating discs with no more than 2 tiers.
- It is possible to play back up to 99 folders on one disc.

Additional Information

Terms

AAC

AAC is short for Advanced Audio Coding and refers to an audio compression technology standard used with MPEG 2 and MPEG 4.

Bit rate

This expresses data volume per second, or bps (bits per second) units. The higher the rate, the more information is available to reproduce the sound. Using the same encoding method (such as MP3), the higher the rate, the better the sound.

ID3 tag

This is a method of embedding track-related information in an MP3 file. This embedded information can include the track title, the artist's name, the album title, the music genre, the year of production, comments and other data. The contents can be freely edited using software with ID3 Tag editing functions. Although the tags are restricted as to the number of characters, the information can be viewed when the track is played back.

ISO9660 format

This is the international standard for the format logic of CD-ROM folders and files. For the ISO9660 format, there are regulations for the following two levels.

Level 1:

The file name is in 8.3 format (the name consists of up to 8 characters, half-byte English capital letters and half-byte numerals and the "_" sign, with a file-extension of three characters).

Level 2:

The file name can have up to 31 characters (including the separation mark "." and a file extension). Each folder contains less than 8 hierarchies.

Extended formats

Joliet:

File names can have up to 64 characters.

Romeo:

File names can have up to 128 characters.

Linear PCM (LPCM)/Pulse code modulation

This stands for linear pulse code modulation, which is the signal recording system used for music CDs and DVDs.

m3u

Playlists created using the "WINAMP" software have a playlist file extension (.m3u).

MP3

MP3 is short for MPEG Audio Layer 3. It is an audio compression standard set by a working group (MPEG) of the ISO (International Standards Organization). MP3 is able to compress audio data to about 1/10th the level of a conventional disc.

MS ADPCM

This stands for Microsoft adaptive differential pulse code modulation, which is the signal recording system used for the multimedia software of Microsoft Corporation.

Multi-session

Multi-session is a recording method that allows additional data to be recorded later. When recording data on a CD-ROM, CD-R or CD-RW, etc., all data from beginning to end is treated as a single unit or session. Multi-session is a method of recording more than 2 sessions on one disc.

Additional Information**Number of quantization bits**

The number of quantization bits is one factor in the overall sound quality; the higher the "bit-depth", the better the sound quality. However, increasing the bit-depth also increases the amount of data and therefore storage space required.

Packet write

This is a general term for a method of writing on CD-R, etc., at the time required for a file, just as is done with files on floppy or hard discs.

VBR

VBR is short for variable bit rate. Generally speaking CBR (constant bit rate) is more widely used. But by flexibly adjusting the bit rate according to the needs of audio compression, it is possible to achieve compression-priority sound quality.

WAV

WAV is short for waveform. It is a standard audio file format for Windows®.

WMA

WMA is short for Windows Media™ Audio and refers to an audio compression technology that is developed by Microsoft Corporation. WMA data can be encoded by using Windows Media Player version 7 or later. Windows Media and the Windows logo are trademarks or registered trademarks of Microsoft Corporation in the United States and/or other countries. ▣

Additional Information

Specifications

General

Rated power source	14.4 V DC (allowable voltage range: 12.0 V to 14.4 V DC)
Grounding system	Negative type
Max. current consumption	10.0 A
Dimensions (W × H × D):	
DIN	
Chassis	178 × 50 × 161 mm
Nose	188 × 58 × 23 mm
D	
Chassis	178 × 50 × 166 mm
Nose	170 × 45 × 18 mm
Weight	1.7 kg

Audio/DSP

Maximum power output	50 W × 4
Continuous power output ...	22 W × 4 (50 Hz to 15 000 Hz, 5% THD, 4 Ω load, both channels driven)
Load impedance	4 Ω (4 Ω to 8 Ω allowable)
Preout max output level/output impedance	5 V/100Ω
Loudness contour	+10 dB (100 Hz), +6.5 dB (10 kHz) (volume: -30 dB)
Equalizer (16-Band Graphic Equalizer):	
Frequency	20/31.5/50/80/125/200/315/500/800/1.25k/2k/3.15k/5k/8k/12.5k/20k Hz
Equalization range	±12 dB
Auto equalizer:	
(Front & rear & subwoofer 16 band graphic)	
Frequency	20/31.5/50/80/125/200/315/500/800/1.25k/2k/3.15k/5k/8k/12.5k/20k Hz
Equalization range	+6 dB to -12 dB
HPF (Front/rear):	
Frequency	50/63/80/100/125/160/200 Hz
Slope	0 (Pass)/-6/-12 dB/oct
Gain	0 dB to -24 dB/Mute
Subwoofer:	
Frequency	50/63/80/100/125/160/200 Hz
Slope	-6/-12/-18 dB/oct
Gain	+6 dB to -24 dB/Mute
Phase	Normal/Reverse

CD player

System	Compact disc audio system
Usable discs	Compact disc
Signal format:	
Sampling frequency	44.1 kHz
Number of quantization bits	16; linear
Frequency characteristics ...	5 Hz to 20 000 Hz (±1 dB)
Signal-to-noise ratio	100 dB (1 kHz) (IEC-A network)
Dynamic range	95 dB (1 kHz)
Number of channels	2 (stereo)
MP3 decoding format	MPEG-1 & 2 Audio Layer 3
WMA decoding format	Ver. 7, 7.1, 8, 9, 10 (2ch audio) (Windows Media Player)
AAC decoding format	MPEG-4 AAC (iTunes® encoded only)
WAV signal format	Linear PCM & MS ADPCM

FM tuner

Frequency range	87.5 MHz to 108.0 MHz
Usable sensitivity	8 dBf (0.7 μV/75 Ω mono, S/N: 30 dB)
50 dB quieting sensitivity	10 dBf (0.9 μV/75 Ω mono)
Signal-to-noise ratio	75 dB (IEC-A network)
Distortion	0.3 % (at 65 dBf, 1 kHz, stereo)
	0.1 % (at 65 dBf, 1 kHz, mono)
Frequency response	30 Hz to 15 000 Hz (±3 dB)
Stereo separation	45 dB (at 65 dBf, 1 kHz)

AM tuner

Frequency range	531 kHz to 1 602 kHz (9 kHz)
	530 kHz to 1 640 kHz (10 kHz)
Usable sensitivity	18 μV (S/N: 20 dB)
Signal-to-noise ratio	65 dB (IEC-A network)

Infrared remote control

Wavelength	940 nm ±50 nm
Output	typ: 12 mw/sr per Infrared LED

Note

Specifications and the design are subject to possible modifications without notice due to improvements. ■

Contenido

Gracias por haber comprado este producto Pioneer.

Se ruega leer estas instrucciones de funcionamiento para conocer cómo utilizar correctamente su modelo. *Tras leer las instrucciones, guarde este manual en un lugar seguro para consultarlo en el futuro.*

01 Antes de comenzar

- Acerca de esta unidad **82**
- Acerca de este manual **82**
- Características **82**
- Acerca de WMA **83**
- Acerca de AAC **83**
- Reinicialización del microprocesador **83**
- Protección del producto contra robo **84**
 - Extracción de la carátula **84**
 - Colocación de la carátula **84**
- Acerca del modo demo **85**
 - Modo inverso **85**
 - Modo de demostración de características **85**
- Uso y cuidado del mando a distancia **85**
 - Instalación de la batería **85**
 - Uso del mando a distancia **86**
 - Botones FUNCTION y AUDIO **86**

02 Qué es cada cosa

- Unidad principal **87**
- Mando a distancia **87**

03 Funciones básicas

- Encendido de la unidad **89**
- Selección de una fuente **89**
- Carga de discos **89**
- Ajuste del volumen **90**
- Apagado de la unidad **90**

04 Sintonizador

- Para escuchar la radio **91**
- Introducción a las funciones avanzadas del sintonizador **92**
- Almacenamiento y recuperación de frecuencias **92**
- Almacenamiento de las frecuencias de radio más fuertes **93**
- Selección de emisoras de la lista de canales presintonizados **93**
- Sintonización de señales fuertes **93**

05 Reproductor de CD incorporado

- Reproducción de un CD **95**
- Selección directa de una pista **95**
- Introducción a las funciones avanzadas del reproductor de CD incorporado **96**
- Repetición de reproducción **96**
- Reproducción de las pistas en orden aleatorio **96**
- Exploración de las pistas de un CD **97**
- Pausa de la reproducción de un CD **97**
- Selección del método de búsqueda **97**
- Búsqueda cada 10 pistas en el disco actual **97**
- Uso de las funciones de títulos de discos **98**
 - Ingreso de títulos de discos **98**
 - Visualización de los títulos **99**
- Uso de las funciones CD TEXT **99**
 - Visualización de información de texto de discos CD TEXT **99**
 - Desplazamiento de información de texto en el display **99**
 - Selección de pistas de la lista de títulos de las pistas **99**

06 Reproductor de MP3/WMA/AAC/WAV

- Reproducción de ficheros MP3/WMA/AAC/WAV **100**
- Selección directa de una pista en la carpeta actual **101**
- Introducción a las funciones avanzadas del reproductor de CD incorporado (MP3/WMA/AAC/WAV) **102**
- Repetición de reproducción **102**
- Reproducción de las pistas en orden aleatorio **103**
- Exploración de carpetas y pistas **103**
- Pausa de la reproducción de MP3/WMA/AAC/WAV **103**
- Selección del método de búsqueda **104**
- Búsqueda cada 10 pistas en la carpeta actual **104**

Contenido

Visualización de la información de texto de un disco MP3/WMA/AAC/WAV **104**

- Al reproducir un disco MP3/WMA/AAC **104**
- Al reproducir un disco WAV **105**

Desplazamiento de información de texto en el display **105**

Selección de pistas de la lista de nombres de ficheros **105**

Visualización de diseños de funda en discos CD-ROM **106**

- Lectura de diseños de funda **106**
- Selección de carpetas con diseños de funda **106**

07 Reproductor de CD múltiple

Reproducción de un CD **108**

Selección directa de una pista **109**

Reproductor de CD múltiple de 50 discos **109**

Introducción a las funciones avanzadas del reproductor de CD múltiple **109**

Repetición de reproducción **110**

Reproducción de las pistas en orden aleatorio **110**

Exploración de CD y pistas **110**

Pausa de la reproducción de un CD **111**

Uso de listas de reproducción ITS **111**

- Creación de una lista de reproducción con la programación ITS **111**
- Reproducción de la lista de reproducción ITS **112**
- Borrado de una pista de la lista de reproducción ITS **112**
- Borrado de un CD de la lista de reproducción ITS **112**

Uso de las funciones de títulos de discos **113**

- Ingreso de títulos de discos **113**
- Visualización de los títulos **114**

- Selección de discos de la lista de títulos de los discos **114**

Uso de las funciones CD TEXT **114**

- Visualización de información de texto de discos CD TEXT **114**

- Desplazamiento de información de texto en el display **114**

- Selección de pistas de la lista de títulos de las pistas **115**

08 Para reproducir canciones en el iPod

Para escuchar canciones en su iPod **116**

Para buscar una canción **116**

- Para buscar una canción **117**
- Selección de una lista de reproducción **117**

Visualización de información de texto en el iPod **117**

Introducción a las funciones avanzadas del adaptador de iPod **118**

Repetición de reproducción **118**

Reproducción de las canciones en un orden aleatorio (selección aleatoria) **118**

Para poner en pausa una canción **119**

09 Sintonizador de TV

Uso del televisor **120**

Introducción a las funciones avanzadas del sintonizador de TV **121**

Almacenamiento y recuperación de emisoras **121**

Almacenamiento consecutivo de las emisoras con las señales más fuertes **121**

Selección de emisoras de la lista de canales presintonizados **122**

10 Reproductor de DVD

Reproducción de un disco **123**

Selección de un disco **123**

Selección de una carpeta **123**

Contenido

- Introducción a las funciones avanzadas del reproductor de DVD **124**
- Repetición de reproducción **124**
- Pausa de la reproducción de un disco **125**
- Reproducción de las pistas en orden aleatorio **125**
- Exploración de las pistas de un CD/MP3/WMA **125**
- Uso de la lista de reproducción ITS y las funciones de títulos de discos **126**
- Uso de las funciones de títulos de discos **126**
 - Ingreso de títulos de discos **126**

11 Ajustes de audio

- Ajuste sencillo del sistema de audio **127**
- Ajuste de precisión del sistema de audio **127**
- Funciones adicionales **127**
- Introducción a los ajustes de audio **128**
- Uso del selector de posición **129**
- Uso del ajuste del balance **129**
- Uso de la alineación temporal **129**
 - Ajuste de la alineación temporal **130**
- Uso de la salida de subgraves **131**
 - Configuración de los ajustes de subgraves **131**
 - Ajuste de la pendiente de atenuación del filtro de paso bajo **131**
- Uso del filtro de paso alto **132**
 - Silenciamiento de altavoces (filtros) **132**
 - Ajuste del filtro de paso alto para los altavoces delanteros **132**
 - Ajuste del filtro de paso alto para los altavoces traseros **133**
- Uso del autoecualizador **133**
- Uso del ecualizador **134**
 - Recuperación de las curvas de ecualización **134**

- Ajuste de las curvas de ecualización **134**
- Ajuste del ecualizador gráfico de 16 bandas **134**

Uso del sonido BBE **135**

Uso de la compresión y BMX **136**

Ajuste de la sonoridad **136**

Ajuste de los niveles de la fuente **136**

Uso de la interfaz de usuario auditivo **137**

TA y EQ automáticos (alineación temporal y ecualización automáticas) **137**

- Antes de utilizar las funciones TA y EQ automáticas **138**
- Para realizar los ajustes TA y EQ automáticos **138**

12 Ajustes iniciales

- Configuración de los ajustes iniciales **141**
- Selección del idioma de visualización **141**
- Ajuste de la fecha **141**
- Ajuste del reloj **142**
- Ajuste del paso de sintonía de FM **142**
- Ajuste del paso de sintonía de AM **143**
- Cambio del tono de advertencia **143**
- Cambio de la apertura automática de la cara **143**
- Cambio del ajuste de un equipo auxiliar **143**
- Cambio del ajuste del atenuador de luz **144**
- Ajuste del brillo **144**
- Corrección de distorsiones del sonido **144**
- Cambio del silenciamiento/atenuación del sonido **144**
- Cambio de la demostración de características **145**
- Cambio del modo inverso **145**
- Cambio del desplazamiento continuo **145**
- Calibración de las RPM **146**

Contenido

13 Otras funciones

Activación y desactivación de la visualización del reloj **147**

Uso de la fuente AUX **147**

- Acerca de AUX1 y AUX2 **147**
- Selección de AUX como la fuente **147**
- Ajuste del título del equipo auxiliar **147**

Uso de diferentes visualizaciones de entretenimiento **148**

- Ajuste de la visualización de entretenimiento **148**
- Ajuste de la visualización de fondo **149**

Uso del botón PGM **150**

Regrabación de visualizaciones de entretenimiento **150**

Información adicional

Comprensión de los mensajes de error del reproductor de CD incorporado **152**

Comprensión de los mensajes de error de los ajustes TA y EQ automáticos **152**

Comprensión de los mensajes de error durante la grabación de visualizaciones de entretenimiento **153**

Reproductor de CD y cuidados **153**

Discos CD-R/CD-RW **154**

Discos dobles **154**

Ficheros MP3, WMA, AAC y WAV **155**

- Información adicional sobre MP3 **156**
- Información adicional sobre WMA **156**
- Información adicional sobre AAC **156**
- Información adicional sobre WAV **156**

Acerca de las carpetas y los ficheros MP3/WMA/AAC/WAV **157**

Glosario **158**

Especificaciones **160**

Acerca de esta unidad



PRECAUCIÓN

- No permita que este equipo entre en contacto con líquidos. Se pueden producir descargas eléctricas. Además, el contacto con líquidos puede causar daños en la unidad, humo y recalentamiento.
- Conserve este manual a mano para que pueda consultar los procedimientos de operación y las precauciones cuando sea necesario.
- Mantenga siempre el volumen lo suficientemente bajo como para que pueda escuchar los sonidos que provienen del exterior del vehículo.
- Proteja esta unidad de la humedad.
- Si se desconecta o se descarga la batería, la memoria preajustada se borrará y se debe reprogramarla.
- Si esta unidad no funciona correctamente, comuníquese con su concesionario o el servicio técnico oficial de Pioneer más próximo a su domicilio. ▣

Acerca de este manual

Este equipo incluye varias opciones sofisticadas que garantizan una recepción y un funcionamiento de la máxima calidad. Todas las funciones se han diseñado para facilitar el uso lo máximo posible, aunque algunas funciones requieren una descripción más detallada. Este manual de funcionamiento le permitirá beneficiarse totalmente del potencial del equipo y disfrutar al máximo de la escucha.

Recomendamos que se familiarice con las funciones y su operación, leyendo el manual antes de comenzar a usar esta unidad. Es particularmente importante que lea y tenga en cuenta los mensajes de **ADVERTENCIA** y **PRECAUCIÓN** en este manual. ▣

Características

Reproducción de CD

Se pueden reproducir CD de música, CD-R y CD-RW.

Reproducción de ficheros MP3

Se pueden reproducir ficheros MP3 grabados en CD-ROM/CD-R/CD-RW (grabaciones según la norma ISO9660 Nivel 1/Nivel 2).

- La venta de este producto sólo otorga una licencia para su uso privado, no comercial. No otorga ninguna licencia ni concede ningún derecho a utilizar este producto en transmisiones comerciales (es decir, lucrativas) en tiempo real (terrestres, vía satélite, por cable y/o por cualquier otro medio), transmisiones/streaming por internet, intranets y/u otras redes o en otros sistemas de distribución de contenido electrónico, como por ejemplo, aplicaciones de pago por escucha (pay-audio) o audio bajo demanda (audio-on-demand). Se necesita una licencia independiente para su uso comercial. Para obtener más información, visite la página web <http://www.mp3licensing.com>.

Reproducción de ficheros WMA

Se pueden reproducir ficheros WMA grabados en CD-ROM/CD-R/CD-RW (grabaciones según la norma ISO9660 Nivel 1/Nivel 2).

Reproducción de ficheros AAC

Se pueden reproducir ficheros AAC grabados en CD-ROM/CD-R/CD-RW (grabaciones según la norma ISO9660 Nivel 1/Nivel 2).

Reproducción de ficheros WAV

Se pueden reproducir ficheros WAV grabados en CD-ROM/CD-R/CD-RW (grabaciones en formatos LPCM (PCM lineal) o MS ADPCM).

Antes de comenzar

Compatibilidad iPod®

Cuando usa esta unidad con un adaptador Pioneer para iPod (CD-IB100), puede controlar un iPod con un conector del Dock.

- iPod es una marca comercial de Apple Computer, Inc., registrada en los EE.UU. y otros países. ■

Acerca de WMA



El logo de Windows Media™ impreso en la caja indica que esta unidad puede reproducir datos WMA.

WMA es la abreviatura de Windows Media Audio, y se refiere a la tecnología de compresión de audio desarrollada por Microsoft Corporation. Los datos WMA se pueden cifrar con la versión 7 o posterior del Windows Media Player.

Windows Media y el logo de Windows son marcas comerciales o registradas de Microsoft Corporation en los EE.UU. y/o en otros países.



Notas

- Esta unidad puede no funcionar correctamente, dependiendo de la aplicación utilizada para codificar ficheros WMA.
- Según la versión del Windows Media Player utilizada para codificar los ficheros WMA, es posible que no se visualicen correctamente los nombres de álbumes y demás información de texto.
- Es posible que ocurra un pequeño retardo al iniciar la reproducción de ficheros WMA codificados con datos de imagen. ■

Acerca de AAC

AAC es la abreviatura de "Advanced Audio Coding" y alude a una norma de tecnología de compresión de audio usada con MPEG 2 y MPEG 4.

Es posible usar varias aplicaciones para codificar ficheros AAC, pero los formatos y extensiones de los ficheros varían según la aplicación utilizada para la codificación.

Esta unidad reproduce ficheros AAC codificados con iTunes® versión 4.8 y anteriores.

iTunes® es una marca comercial de Apple Computer, Inc., registrada en los EE.UU. y otros países. ■

Reinicialización del microprocesador

Se debe reinicializar el microprocesador si se presentan las siguientes condiciones:

- Antes de utilizar esta unidad por primera vez después de su instalación
- Si la unidad no funciona correctamente
- Cuando aparecen mensajes extraños o incorrectos en el display

- **Pulse RESET con la punta de un lapicero u otro instrumento con punta.**

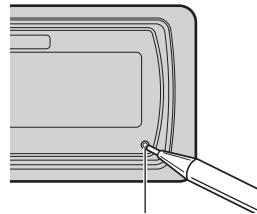

Botón RESET



Protección del producto contra robo

La carátula puede extraerse de la unidad principal y almacenarse en la carcasa protectora provista para evitar robos.

- Si no se extrae la carátula de la unidad principal dentro de los cinco segundos después de desconectar la llave de encendido del automóvil, se emitirá un tono de advertencia y se abrirá la carátula.
- Se puede desactivar el tono de advertencia. Consulte *Cambio del tono de advertencia* en la página 143.
- Se puede desactivar la apertura automática de la cara. Consulte *Cambio de la apertura automática de la cara* en la página 143.

📌 Importante

- Nunca pulse ni sujete el display ni los botones con fuerza excesiva al extraer o colocar la carátula.
- Evite someter la carátula a impactos excesivos.
- Mantenga la carátula fuera del alcance de la luz solar directa y no la exponga a altas temperaturas.
- Unos segundos después de conectar o desconectar la llave de encendido del automóvil, la carátula se mueve automáticamente. Cuando esto sucede, corre el riesgo de apretarse los dedos. Para evitarlo, mantenga las manos alejadas de la carátula.

Extracción de la carátula

- 1 Mantenga pulsado EJECT para abrir la carátula.

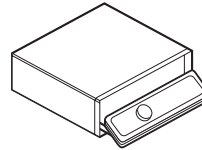

- 2 Deslice la carátula hacia usted y retírela.

No sujete la carátula con fuerza ni permita que caiga. Evite que entre en contacto con agua u otros líquidos para que no sufra daños permanentes.

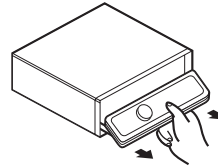

- 3 Coloque la carátula en la carcasa protectora provista para guardarla de manera segura.

Colocación de la carátula

- 1 Asegúrese de que la cubierta interna esté cerrada.
- 2 Vuelva a colocar la carátula; para ello, hágala encajar en su lugar.

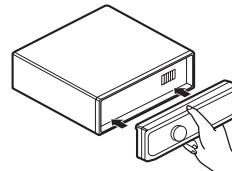

Antes de comenzar

Acerca del modo demo

Esta unidad ofrece dos modos de demostración. Uno es el modo inverso y el otro es la característica de modo demo.



Importante

El cable rojo (ACC) de esta unidad se debe conectar al terminal acoplado con las funciones de activación/desactivación de la llave de encendido del automóvil. En caso contrario, se puede descargar la batería del vehículo.

Modo inverso

Si no se realiza ninguna operación en unos 30 segundos, las indicaciones de la pantalla comienzan a invertirse y siguen haciéndolo cada 10 segundos. Al pulsar el botón **BAND** cuando se apaga la unidad mientras la llave de encendido está en ACC u ON, se cancelará el modo inverso. Vuelva a pulsar **BAND** para iniciar el modo inverso.

Modo de demostración de características

La demostración de características se inicia automáticamente cuando se apaga la unidad mientras la llave de encendido está en ACC u ON. Al pulsar el botón **DISPLAY** durante la demostración de características, se cancelará este modo de demostración. Vuelva a pulsar el botón **DISPLAY** para iniciar el modo de demostración de características. Recuerde que si este modo de demostración sigue funcionando cuando el motor del vehículo está apagado, se puede descargar la batería. ■

Uso y cuidado del mando a distancia

Instalación de la batería

Deslice y extraiga la bandeja de la parte posterior del mando a distancia y coloque la batería con los polos positivo (+) y negativo (-) en la dirección correcta.

- Al utilizar el mando a distancia por primera vez, extraiga la película que sobresale de la bandeja.

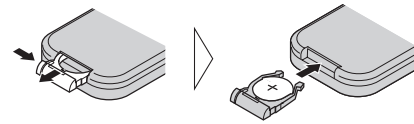

⚠ ADVERTENCIA

Mantenga la batería fuera del alcance de los niños. En caso de ingestión accidental, consulte a un médico de inmediato.

⚠ PRECAUCIÓN

- Utilice una sola batería de litio **CR2025 (3 V)**.
- Extraiga la batería si no piensa utilizar el mando a distancia durante un mes o más tiempo.
- No recargue, desarme, caliente ni arroje la batería al fuego.
- No manipule la batería con herramientas metálicas.
- No guarde la batería con materiales metálicos.
- En el caso de que se produzca una fuga de fluido de la batería, limpie completamente el mando a distancia e instale una batería nueva.
- Para deshacerse de las baterías usadas, cumpla con los reglamentos gubernamentales o las normas de las instituciones públicas ambientales pertinentes, aplicables en su país/zona.

Uso del mando a distancia

Apunte el mando a distancia hacia la carátula para utilizarlo.

- Es posible que el mando a distancia no funcione correctamente si lo expone a la luz solar directa.



Importante

- No guarde el mando a distancia en lugares expuestos a altas temperaturas o a la luz solar directa.
- No deje caer el mando a distancia al piso, ya que puede quedar atascado debajo del freno o del acelerador.

Botones FUNCTION y AUDIO

También se puede seleccionar el modo deseado con los botones **FUNCTION** y **AUDIO** en el mando a distancia. Debe tenerse en cuenta los botones **FUNCTION** y **AUDIO** no se utilizan de la misma manera que **MULTI-CONTROL** de la unidad principal. Al utilizar el mando a distancia, seleccione los modos según se explica a continuación.

Operación del botón FUNCTION

- **Pulse FUNCTION para seleccionar el modo deseado (p. ej., reproductor de CD incorporado).**

Pulse **FUNCTION** repetidamente para cambiar entre los siguientes modos:

Play mode (repetición de reproducción)—
Random mode (reproducción aleatoria)—
Scan mode (reproducción con exploración)—
Pause (pausa)—**Search mode** (método de búsqueda)—**Title Input** (ingreso de títulos de discos)—**Jacket art** (lectura de diseños de funda)



Nota

Consulte *Introducción a las funciones avanzadas del reproductor de CD incorporado* en la página 96.

Operación del botón AUDIO

- **Pulse AUDIO para seleccionar el modo deseado.**

Pulse **AUDIO** repetidamente para cambiar entre los siguientes modos:

Fader (ajuste del balance)—**Position** (selector de posición)—**TA Mode** (alineación temporal)—**Time Alignment** (ajuste de la alineación temporal)—**Loudness** (sonoridad)—**Powerful** (ajuste del ecualizador gráfico)—**FREQ.** (ajuste del ecualizador gráfico de 16 bandas)—**Subwoofer1** (altavoz de subgraves activado/desactivado)—**Subwoofer2** (frecuencia de corte de subgraves)—**Subwoofer3** (pendiente de subgraves)—**Front HPF** (pendiente del filtro de paso alto delantero)—**Front HPF FREQ.** (frecuencia de corte del filtro de paso alto delantero)—**Rear HPF** (pendiente del filtro de paso alto trasero)—**Rear HPF FREQ.** (frecuencia de corte del filtro de paso alto trasero)—**BBE** (BBE)—**COMP/BMX** (Compresión y BMX)—**Auto EQ** (autoecualizador activado/desactivado)—**SLA** (ajuste del nivel de fuente)—**AUI sound level** (interfaz de usuario auditivo)



Nota

Consulte *Introducción a los ajustes de audio* en la página 128. □

Qué es cada cosa

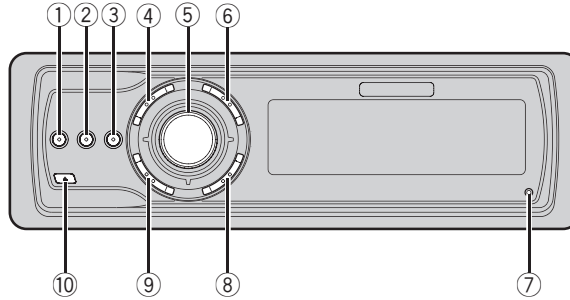

Unidad principal

① Botón EQ

Pulse este botón para seleccionar las diversas curvas de ecualización.

② Botón DISPLAY

Pulse este botón para seleccionar las diferentes visualizaciones.

③ Botón CLOCK

Pulse este botón para cambiar a la visualización del reloj.

④ Botón SW

Pulse para seleccionar el menú de ajuste de subgraves.

⑤ MULTI-CONTROL

Muévalo para utilizar los controles de sintonización por búsqueda manual, avance rápido, retroceso y búsqueda de pista. También se usa para controlar las funciones. Gire el control para aumentar o disminuir el volumen.

⑥ Botón LIST

Pulse este botón para visualizar la lista de títulos de los discos, la de títulos de las pistas, la de carpetas o la de canales presintonizados, según la fuente de que se trate.

⑦ Botón RESET

Pulse este botón para reinicializar el microprocesador.

⑧ Botón BAND

Pulse este botón para seleccionar entre tres bandas FM y una banda AM, y para cancelar el modo de control de funciones.

⑨ Botón SOURCE

Esta unidad se enciende al seleccionar una fuente. Pulse este botón para visualizar todas las fuentes disponibles.

⑩ Botón EJECT

Pulse este botón para expulsar un CD del reproductor de CD incorporado. Mantenga pulsado este botón para abrir o cerrar la carátula.

Mando a distancia

Las funciones se utilizan de la misma manera que al usar los botones de la unidad principal.

⑪ Botones VOLUME

Pulse este botón para aumentar o disminuir el volumen.

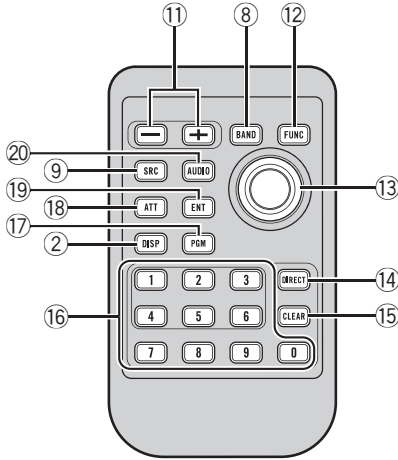
**12 Botón FUNCTION**

Pulse este botón para seleccionar las funciones.

13 Joystick

Muévalo para utilizar los controles de sintonización por búsqueda manual, avance rápido, retroceso y búsqueda de pista. También se usa para controlar las funciones. Las funciones son idénticas a las de **MULTI-CONTROL** con la excepción del control de volumen.

14 Botón DIRECT

Pulse este botón para seleccionar directamente la pista deseada.

15 Botón CLEAR

Pulse este botón para cancelar el número ingresado cuando se utilizan los botones **0-9**.

16 Botones 0-9

Pulse estos botones para seleccionar directamente la pista, el ajuste de presintonías o el disco deseado. Los botones **1-6** se pue-

den utilizar para el ajuste de presintonías del sintonizador o para realizar la búsqueda por número de disco en el reproductor de CD múltiple.

17 Botón PGM

Pulse este botón para utilizar las funciones preprogramadas de cada fuente. (Consulte *Uso del botón PGM* en la página 150.)

18 Botón ATT

Pulse este botón para bajar rápidamente el nivel de volumen, aproximadamente el 90%. Pulse una vez más para volver al nivel volumen original.

19 Botón ENTERTAINMENT

Pulse este botón para cambiar a la visualización de entretenimiento.

20 Botón AUDIO

Pulse este botón para seleccionar los diversos controles de calidad del sonido.

Funciones básicas

Encendido de la unidad

- **Pulse SOURCE para encender la unidad.**

Cuando se selecciona una fuente, la unidad se enciende. 

Selección de una fuente

Puede seleccionar una fuente que desee escuchar. Para cambiar al reproductor de CD incorporado, cargue un disco en la unidad (consulte la página 95).

- **Pulse SOURCE para seleccionar una fuente.**

Pulse **SOURCE** repetidamente para cambiar entre las siguientes fuentes:

Sintonizador—Televisor—Reproductor de DVD/Reproductor de DVD múltiple—Reproductor de CD incorporado—Reproductor de CD múltiple—iPod—Unidad externa 1—Unidad externa 2—AUX1—AUX2



Notas

- En los siguientes casos, la fuente sonora no cambiará:
 - Cuando la fuente seleccionada no está conectada a esta unidad.
 - Cuando no hay un disco cargado en la unidad.
 - Cuando no hay un disco cargado en el reproductor de DVD.
 - Cuando no hay un cargador en el reproductor de CD múltiple.
 - Cuando no hay un cargador en el reproductor de DVD múltiple.
 - Cuando AUX (entrada auxiliar) está desactivada (consulte la página 143).
- Por unidad externa se entiende un producto Pioneer (como el que pueda estar disponible en el futuro) que, si bien es incompatible como fuente, permite que este sistema con-

trole funciones básicas. Dos unidades externas se pueden controlar con este sistema. Cuando se conectan dos unidades externas, la asignación a la unidad externa 1 o la unidad externa 2 la fija automáticamente este sistema.

- Si el cable azul/blanco de esta unidad está conectado al control del terminal de antena del vehículo, la antena se extiende cuando se enciende el equipo. Para retraer la antena, apague la fuente. 

Carga de discos

1 Pulse EJECT para abrir la carátula.

Aparece la ranura de carga de CD.

- Después de colocar un CD, pulse **SOURCE** para seleccionar el reproductor de CD incorporado.

2 Introduzca un CD por la ranura de carga de CD.

La carátula se cierra automáticamente y comienza la reproducción.

- Con la función de diseño de funda activada, los diseños de funda en un CD-ROM se leen automáticamente en esta unidad cuando se inserta un disco. Para cancelar la lectura de diseños de funda, pulse **BAND**. Para obtener más información, consulte *Lectura de diseños de funda* en la página 106.

Ranura de carga de CD

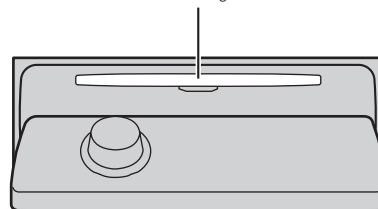

- Se puede expulsar un CD pulsando **EJECT**.

**Notas**

- El reproductor de CD incorporado reproduce un CD estándar de 12 cm u 8 cm. No utilice un adaptador cuando reproduzca un CD de 8 cm.
- No coloque ningún otro elemento que no sea un CD en la ranura de carga de CD.
- A veces se produce una demora entre el comienzo de la reproducción de un CD y la emisión del sonido. Durante la lectura inicial, se visualiza **Format read**.
- Si no se puede introducir un disco por completo o si después de hacerlo, el disco no se reproduce, compruebe que el lado de la etiqueta del disco esté hacia arriba. Pulse **EJECT** para expulsar el disco y verifique si presenta daños antes de volver a introducirlo.
- Cuando la función de carga o expulsión de CD no funciona adecuadamente, puede expulsar el CD manteniendo pulsado **EJECT** mientras abre la carátula.
- Si aparece un mensaje de error como **ERROR-11**, consulte *Comprensión de los mensajes de error del reproductor de CD incorporado* en la página 152.

Apagado de la unidad

- **Mantenga pulsado SOURCE hasta que se apague la unidad.**

Ajuste del volumen

- **Utilice MULTI-CONTROL para ajustar el nivel de sonido.**

Si utiliza la unidad principal, gire **MULTI-CONTROL** para aumentar o disminuir el volumen.

Si utiliza el mando a distancia, pulse **VOLUME** para aumentar o disminuir el volumen.

Sintonizador

Para escuchar la radio

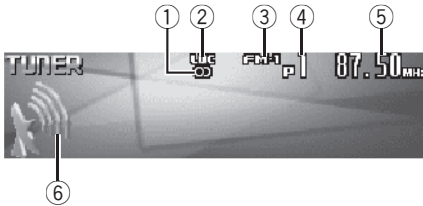

A continuación se indican los pasos básicos necesarios para hacer funcionar la radio. En la página siguiente se explican las funciones más avanzadas del sintonizador.



Importante

Si se utiliza esta unidad en América del Norte, América Central o América del Sur, se deberá cambiar el paso de sintonía de AM (consulte *Ajuste del paso de sintonía de AM* en la página 143).

- ① **Indicador de estéreo (∞)**
Aparece cuando la frecuencia seleccionada se está transmitiendo en estéreo.
- ② **Indicador LOC**
Aparece cuando la sintonización por búsqueda local está activada.
- ③ **Indicador de banda**
Muestra la banda en que la radio está sintonizada: AM o FM.
- ④ **Indicador del número de presintonía**
Muestra la memoria seleccionada.
- ⑤ **Indicador de frecuencia**
Muestra la frecuencia en que está sintonizada la radio.
- ⑥ **Indicador de nivel de señal**
Muestra la intensidad de la onda de radio.

1 Pulse SOURCE para seleccionar el sintonizador.

Pulse **SOURCE** hasta que visualice **Tuner**.

2 Pulse BAND para seleccionar una banda.

Pulse **BAND** hasta que se visualice la banda deseada (**FM-1**, **FM-2**, **FM-3** para FM o **AM**).

3 Para utilizar la sintonización manual, pulse MULTI-CONTROL izquierda o derecha.

Las frecuencias aumentan o disminuyen paso a paso.

4 Para utilizar la sintonización por búsqueda, mantenga pulsado MULTI-CONTROL izquierda o derecha durante aproximadamente un segundo y luego suelte el control.

El sintonizador explorará las frecuencias hasta que encuentre una emisora con señales de suficiente intensidad como para asegurar una buena recepción.

- Se puede cancelar la sintonización por búsqueda pulsando **MULTI-CONTROL** izquierda o derecha.
- Si pulsa **MULTI-CONTROL** izquierda o derecha y lo mantiene pulsado, podrá saltar las emisoras. La sintonización por búsqueda comienza inmediatamente después de que suelte **MULTI-CONTROL**. ▣

Introducción a las funciones avanzadas del sintonizador

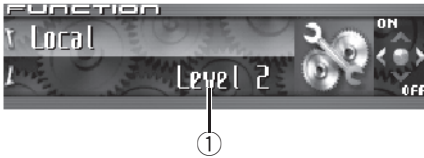

① Visualización de función

Muestra el estado de la función.

1 Pulse **MULTI-CONTROL** para visualizar el menú principal.

FUNCTION, **AUDIO** y **ENTERTAINMENT** aparecen en el display.

2 Utilice **MULTI-CONTROL** para seleccionar **FUNCTION**.

Haga girar el control para cambiar la opción de menú y pulse para seleccionarla. Aparece el nombre de la función en el display.

3 Haga girar **MULTI-CONTROL** para seleccionar la función.

Haga girar **MULTI-CONTROL** hacia la derecha o hacia la izquierda para cambiar entre las funciones en el siguiente orden:

BSM (memoria de las mejores emisoras)—
Local (sintonización por búsqueda local)

- Para volver a la visualización de la frecuencia, pulse **BAND**.



Nota

Si no se utiliza la función en unos 30 segundos, el display volverá automáticamente a la visualización de la frecuencia. ▣

Almacenamiento y recuperación de frecuencias

Se pueden almacenar con facilidad hasta seis frecuencias de emisoras para recuperarlas posteriormente.

1 Cuando encuentre la frecuencia que desea almacenar en la memoria pulse **LIST** para cambiar al modo de lista de canales presintonizados.

2 Utilice el **MULTI-CONTROL** para almacenar la frecuencia seleccionada en la memoria.

Haga girar el control para cambiar el número de presintonía, mantenga pulsado para almacenarlo.

El número de presintonía que ha seleccionado parpadeará y permanecerá encendido. La frecuencia de la emisora de radio seleccionada se ha almacenado en la memoria.

- Si no se utiliza la lista en unos 30 segundos, el modo de lista de canales presintonizados se cancelará automáticamente.



Notas

- Se pueden almacenar en la memoria hasta 18 emisoras FM, seis por cada una de las tres bandas FM, y seis emisoras AM.
- También se pueden almacenar las frecuencias de las emisoras de radio asignadas a los números de ajuste de presintonías manteniendo pulsado uno de los botones **1-6** en el mando a distancia. ▣

Sintonizador

Almacenamiento de las frecuencias de radio más fuertes

La función BSM (memoria de las mejores emisoras) permite guardar automáticamente las seis frecuencias de las emisoras más fuertes en los botones de ajuste de presintonías **1-6**. Una vez almacenadas, podrá sintonizar esas frecuencias pulsando un solo botón.

1 Utilice **MULTI-CONTROL** para seleccionar **BSM** en el menú de funciones.

BSM aparece en el display.

2 Pulse **MULTI-CONTROL** para activar la función **BSM**.

Se visualiza **Searching**. Mientras se visualiza **Searching**, las seis frecuencias de las emisoras más fuertes se almacenarán en los botones de ajuste de presintonías **1-6** en orden según la intensidad de las señales. Una vez finalizada la operación, aparecerá la lista de canales presintonizados.

- Para cancelar el proceso de almacenamiento, pulse **MULTI-CONTROL**.

3 Utilice **MULTI-CONTROL** para seleccionar la emisora deseada.

Haga girar el control para cambiar la emisora y pulse para seleccionarla.

- También puede cambiar la emisora pulsando **MULTI-CONTROL** arriba o abajo.



Nota

Al almacenar frecuencias con la función BSM, se pueden reemplazar las frecuencias que ha almacenado con los botones **1-6**.

Selección de emisoras de la lista de canales presintonizados

La lista de canales presintonizados le permite ver la lista de emisoras presintonizadas y seleccionar la que desea recibir.

1 Pulse **LIST** para cambiar al modo de lista de canales presintonizados durante la visualización de la frecuencia.

2 Utilice **MULTI-CONTROL** para seleccionar la emisora deseada.

Haga girar el control para cambiar la emisora y pulse para seleccionarla.

- También puede cambiar la emisora pulsando **MULTI-CONTROL** arriba o abajo.
- Si no se utiliza la lista en unos 30 segundos, el modo de lista de canales presintonizados se cancelará automáticamente.



Notas

- También se pueden recuperar las frecuencias de las emisoras de radio asignadas a los números de ajuste de presintonías pulsando **MULTI-CONTROL** hacia arriba o abajo durante la visualización de frecuencias.
- También se pueden llamar las frecuencias de las emisoras de radio asignadas a los números de ajuste de presintonías si se pulsa uno de los botones **1-6** en el mando a distancia.

Sintonización de señales fuertes

La sintonización por búsqueda local le permite sintonizar sólo las emisoras de radio con señales lo suficientemente fuertes como para asegurar una buena recepción.

1 Utilice MULTI-CONTROL para seleccionar Local en el menú de funciones.

Local aparece en el display.

2 Pulse MULTI-CONTROL para activar la sintonización por búsqueda local.

La sensibilidad de búsqueda local (p. ej.,

Level 2) aparece en el display.

▪ Vuelva a pulsar **MULTI-CONTROL** para desactivar la sintonización por búsqueda local.

3 Pulse MULTI-CONTROL izquierda o derecha para ajustar la sensibilidad.

Hay cuatro niveles de sensibilidad para FM y dos niveles para AM:

FM: **Level 1—Level 2—Level 3—Level 4**

AM: **Level 1—Level 2**

El ajuste **Level 4** sólo permite recibir las emisoras con las señales más fuertes, mientras que los ajustes más bajos permiten recibir de manera progresiva las emisoras con las señales más débiles. 

Reproductor de CD incorporado

Reproducción de un CD

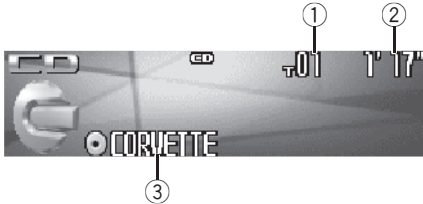

A continuación se indican los pasos básicos necesarios para reproducir un CD con el reproductor de CD incorporado. En la página siguiente se explican las funciones más avanzadas del reproductor de CD.

- ① **Indicador de número de pista**
Muestra el número de pista que se está reproduciendo actualmente.
- ② **Indicador de tiempo de reproducción**
Muestra el tiempo transcurrido de reproducción de la pista actual.
- ③ **Indicador de título del disco**
Muestra el título del disco que se está reproduciendo actualmente.
 - Si no se ha ingresado ningún título para el disco, no se visualizará nada.

1 Pulse SOURCE para seleccionar el reproductor de CD incorporado.

Pulse **SOURCE** hasta que visualice **Compact Disc**.

- Si no hay un disco cargado en la unidad, no puede seleccionar **Compact Disc** (reproductor de CD incorporado). Inserte un disco en la unidad. (Consulte la página 89.)

2 Para realizar el avance rápido o retroceso, mantenga pulsado MULTI-CONTROL izquierda o derecha.

- Si selecciona **Rough search**, al mantener pulsado **MULTI-CONTROL** izquierda o derecha podrá buscar una pista cada 10 pistas en el disco actual. (Consulte *Selección del método de búsqueda* en la página 97.)

3 Para saltar y retroceder o avanzar hasta otra pista, pulse MULTI-CONTROL izquierda o derecha.

Si pulsa **MULTI-CONTROL** derecha, se salta al principio de la pista siguiente. Si pulsa **MULTI-CONTROL** izquierda una vez, se salta al principio de la pista actual. Si pulsa otra vez, se salta a la pista anterior.

Nota

Cuando se coloca un disco CD TEXT, el título del disco comienza a desplazarse automáticamente por el display. Si se activa la función de desplazamiento continuo en el ajuste inicial, el título se desplaza de manera ininterrumpida. Consulte *Cambio del desplazamiento continuo* en la página 145. 

Selección directa de una pista

Al utilizar el mando a distancia, se puede seleccionar directamente una pista ingresando el número de la pista deseada.

1 Pulse DIRECT.

Se visualiza en el display el área para ingresar el número de pista.

2 Pulse los botones 0-9 para ingresar el número de la pista deseada.

- Se puede cancelar el número ingresado pulsando **CLEAR**.

3 Pulse DIRECT.

Se reproducirá la pista seleccionada.

Nota

Después de acceder al modo de ingreso de números, si no realiza una operación en unos ocho segundos, el modo se cancelará automáticamente. 

Reproductor de CD incorporado

Introducción a las funciones avanzadas del reproductor de CD incorporado



① Visualización de función

Muestra el estado de la función.

1 Pulse MULTI-CONTROL para visualizar el menú principal.

FUNCTION, **AUDIO** y **ENTERTAINMENT** aparecen en el display.

2 Utilice MULTI-CONTROL para seleccionar FUNCTION.

Haga girar el control para cambiar la opción de menú y pulse para seleccionarla.

Aparece el nombre de la función en el display.

3 Haga girar MULTI-CONTROL para seleccionar la función.

Haga girar **MULTI-CONTROL** hacia la derecha o hacia la izquierda para cambiar entre las funciones en el siguiente orden:

Play mode (repetición de reproducción)—

Random mode (reproducción aleatoria)—

Scan mode (reproducción con exploración)—

Pause (pausa)—**Search mode** (método de búsqueda)—

Title Input (ingreso de títulos de discos)—

Jacket art (lectura de diseños de funda)

- Para volver a la visualización de reproducción, pulse **BAND**.



Notas

- Al reproducir un disco CD TEXT, no se podrá cambiar a **Title Input**. El título del disco estará ya grabado en un disco CD TEXT.
- Al reproducir datos de audio (CD-DA), no funcionará aunque active **Jacket art**. (Consulte la página 106.)

- Si no se utiliza la función en unos 30 segundos, el display volverá automáticamente a la visualización de reproducción.

Repetición de reproducción

Hay dos gamas de repetición para la reproducción de un reproductor de CD incorporado:

Disc repeat (repetición de disco) y

Track repeat (repetición de una pista).

1 Utilice MULTI-CONTROL para seleccionar Play mode en el menú de funciones.

Play mode aparece en el display.

2 Pulse MULTI-CONTROL para seleccionar la gama de repetición.

Pulse **MULTI-CONTROL** repetidamente hasta que la gama de repetición deseada aparezca en el display.

- Disc repeat** – Repite el disco actual
- Track repeat** – Sólo repite la pista actual



Nota

Si se realiza una búsqueda de pistas o el avance rápido/retroceso durante la repetición

Track repeat, la gama de repetición cambia a

Disc repeat.

Reproducción de las pistas en orden aleatorio

La reproducción aleatoria le permite reproducir las pistas del CD en un orden aleatorio.

1 Utilice MULTI-CONTROL para seleccionar Random mode en el menú de funciones.

Random mode aparece en el display.

2 Pulse MULTI-CONTROL para activar la reproducción aleatoria.

Las pistas se reproducirán en un orden aleatorio.

- Vuelva a pulsar **MULTI-CONTROL** para desactivar la reproducción aleatoria.

Reproductor de CD incorporado

Exploración de las pistas de un CD

La reproducción con exploración le permite escuchar los primeros 10 segundos de cada pista de un CD.

1 Utilice MULTI-CONTROL para seleccionar Scan mode en el menú de funciones. Scan mode aparece en el display.

2 Pulse MULTI-CONTROL para activar la reproducción con exploración.

Se reproducirán los primeros 10 segundos de cada pista.

3 Cuando encuentre la pista deseada, pulse MULTI-CONTROL para desactivar la reproducción con exploración.

La pista se continuará reproduciendo.

▪ Si el display vuelve automáticamente a la visualización de reproducción, seleccione

Scan mode de nuevo usando **MULTI-CONTROL**.



Nota

Una vez finalizada la exploración del CD, volverá a comenzar la reproducción normal de las pistas.

Pausa de la reproducción de un CD

La pausa le permite detener temporalmente la reproducción del CD.

1 Utilice MULTI-CONTROL para seleccionar Pause en el menú de funciones. Pause aparece en el display.

2 Pulse MULTI-CONTROL para activar la pausa.

Se detiene temporalmente la reproducción de la pista actual.

▪ Para desactivar la pausa, vuelva a pulsar **MULTI-CONTROL**.

Selección del método de búsqueda

Se puede cambiar el método de búsqueda entre las opciones de avance rápido/retroceso y búsqueda cada 10 pistas.

1 Utilice MULTI-CONTROL para seleccionar Search mode en el menú de funciones. Search mode aparece en el display.

2 Pulse MULTI-CONTROL para seleccionar el método de búsqueda.

Pulse **MULTI-CONTROL** hasta que el método de búsqueda deseado aparezca en el display.

- **FF/REV** – Avance rápido y retroceso
- **Rough search** – Búsqueda cada 10 pistas

Búsqueda cada 10 pistas en el disco actual

Si un disco contiene más de 10 pistas, puede buscar pistas cada 10 pistas. Cuando un disco contiene muchas pistas, se puede realizar una búsqueda aproximada de la pista que se desea reproducir.

1 Seleccione el método de búsqueda Rough search.

Consulte *Selección del método de búsqueda* en esta página.

2 Mantenga pulsado MULTI-CONTROL izquierda o derecha para buscar una pista cada 10 pistas en un disco.

▪ Si un disco tiene menos de 10 pistas, al mantener pulsado **MULTI-CONTROL** derecha se llama la última pista del disco. También si después de realizar una búsqueda cada 10 pistas, quedan menos de 10 pistas, al mantener pulsado **MULTI-CONTROL** derecha se recupera la última pista del disco.

Reproductor de CD incorporado

- Si un disco tiene menos de 10 pistas, al mantener pulsado **MULTI-CONTROL** izquierda se recupera la primera pista del disco. También si después de realizar una búsqueda cada 10 pistas, quedan menos de 10 pistas, al mantener pulsado **MULTI-CONTROL** izquierda se recupera la primera pista del disco. 

Uso de las funciones de títulos de discos

Es posible ingresar títulos de CD y visualizar el título. La próxima vez que se coloque un CD cuyo título se haya ingresado, se visualizará el título de ese CD.

Utilice la función de ingreso de títulos de discos para almacenar hasta 48 títulos de CD en la unidad. Cada título puede tener una longitud de hasta 10 caracteres.

- Cuando reproduzca un disco CD TEXT, no se puede cambiar a la visualización de ingreso de títulos de discos. El título del disco estará ya grabado en un disco CD TEXT.

Ingreso de títulos de discos

Puede visualizar la información de texto en cualquier disco al cual se le haya ingresado un título.

1 Reproduzca el CD cuyo título desea ingresar.

2 Utilice MULTI-CONTROL para seleccionar Title Input en el menú de funciones. Title Input aparece en el display.

3 Pulse DISPLAY para seleccionar el tipo de carácter deseado.

Pulse **DISPLAY** repetidamente para cambiar entre los siguientes tipos de caracteres: Alfabeto (mayúsculas), números y símbolos—Alfabeto (minúsculas)—letras de idiomas europeos, tales como aquéllas con acentos (p. ej., á, à, ä, ã, ç)—Números y símbolos

4 Pulse MULTI-CONTROL arriba o abajo para seleccionar una letra del alfabeto.

Cada vez que se pulsa **MULTI-CONTROL** arriba, se visualizan las letras del alfabeto, números o símbolos en orden ascendente (**A B C ...**). Cada vez que se pulsa **MULTI-CONTROL** abajo, se visualizan las letras en orden descendente.



5 Pulse MULTI-CONTROL derecha para mover el cursor a la siguiente posición de carácter.

Cuando visualice la letra deseada, pulse **MULTI-CONTROL** derecha para mover el cursor a la siguiente posición y seleccione la letra siguiente. Pulse **MULTI-CONTROL** izquierda para mover el cursor hacia atrás en el display.

6 Mueva el cursor a la última posición pulsando MULTI-CONTROL derecha después de ingresar el título.

Al pulsar **MULTI-CONTROL** derecha una vez más, el título ingresado se almacena en la memoria.

7 Pulse BAND para volver a la visualización de reproducción.

Notas

- Los títulos se conservan en la memoria, aun después de extraer el disco de la unidad, y se recuperan cuando se vuelve a colocar el disco correspondiente.
- Después que los datos para 48 discos han sido almacenados en la memoria, los datos para un nuevo disco se sobrepone a los datos más antiguos.
- Si conecta un reproductor de CD múltiple, podrá ingresar los títulos de hasta 100 discos.
- Cuando se conecta un reproductor de CD múltiple que no es compatible con las funciones de título de disco, no es posible ingresar los títulos en esta unidad.

Reproductor de CD incorporado

Visualización de los títulos

Puede visualizar la información de texto en cualquier disco al cual se le haya ingresado un título.

● Pulse DISPLAY.

Pulse **DISPLAY** repetidamente para cambiar entre los siguientes ajustes:

🎵: título del disco—Display simple

Uso de las funciones CD TEXT

Algunos discos incluyen información cifrada en el disco durante su fabricación. Estos discos pueden incluir información, tal como el título del CD, el título de pista, el nombre del artista y el tiempo de reproducción, y se denominan discos CD TEXT. Únicamente estos discos CD TEXT con cifrado especial soportan las funciones indicadas a continuación.

Visualización de información de texto de discos CD TEXT

Puede visualizar la información de texto en cualquier disco al cual se le haya ingresado un título.

● Pulse DISPLAY.

Pulse **DISPLAY** repetidamente para cambiar entre los siguientes ajustes:

🎵: título del disco—🎤: nombre del artista del disco—🎵: título de la pista—🎤: nombre del artista de la pista—🎵: título del disco y 🎤: nombre del artista del disco—🎵: título de la pista y 🎤: nombre del artista de la pista—Display simple

▪ Si determinada información no se grabó en un disco CD TEXT, no se visualizará el título o el nombre.

Desplazamiento de información de texto en el display

Esta unidad permite visualizar las primeras 24 letras del título del disco, nombre del artista

del disco, título de la pista y nombre del artista de la pista. Cuando la información de texto tiene más de 24 letras, puede desplazarse por ella de la siguiente manera.

- Cuando el icono de fuente esté desactivado, la unidad mostrará las primeras 30 letras de la información de texto.

● Mantenga pulsado DISPLAY hasta que la información de texto comience a desplazarse por el display.

Se desplazan los títulos.

Nota

Si se activa la función de desplazamiento continuo en el ajuste inicial, la información de texto se desplazará de manera ininterrumpida por el display. Consulte *Cambio del desplazamiento continuo* en la página 145.

Selección de pistas de la lista de títulos de las pistas

Esta función le permite ver la lista de los títulos de las pistas en un disco CD TEXT y seleccionar uno de ellos para su reproducción.

1 Pulse LIST para cambiar al modo de lista de títulos de las pistas.

2 Utilice MULTI-CONTROL para seleccionar el título de la pista deseada.

Haga girar el control para cambiar el título de la pista y pulse para seleccionarlo.

- También puede cambiar el título de la pista pulsando **MULTI-CONTROL** arriba o abajo.
- Si no se utiliza la lista en unos 30 segundos, el modo de lista de títulos de las pistas se cancelará automáticamente.

Reproductor de MP3/ WMA/AAC/WAV

Reproducción de ficheros MP3/WMA/AAC/WAV

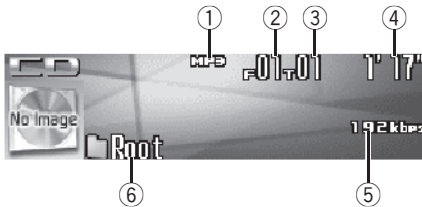

A continuación se indican los pasos básicos necesarios para reproducir un MP3/WMA/AAC/WAV con el reproductor de CD incorporado. A partir de la página 102 se explican las funciones más avanzadas de MP3/WMA/AAC/WAV.

- ① **Indicador MP3/WMA/AAC/WAV**
Muestra el tipo de fichero que se está reproduciendo actualmente.
- ② **Indicador del número de carpeta**
Muestra el número de la carpeta que se está reproduciendo.
- ③ **Indicador de número de pista**
Muestra el número de pista (fichero) que se está reproduciendo actualmente.
- ④ **Indicador de tiempo de reproducción**
Muestra el tiempo transcurrido de reproducción de la pista (fichero) actual.
- ⑤ **Indicador de frecuencia de muestreo/velocidad de grabación**
Muestra la frecuencia de muestreo o velocidad de grabación de la pista (fichero) actual.
- ⑥ **Indicador de nombre de carpeta**
Muestra el nombre de la carpeta que se está reproduciendo.

1 Pulse SOURCE para seleccionar el reproductor de CD incorporado.

Pulse **SOURCE** hasta que visualice **Compact Disc**.

- Si no hay un disco cargado en la unidad, no puede seleccionar **Compact Disc** (reproductor de CD incorporado). Inserte un disco en la unidad. (Consulte la página 89.)

2 Pulse MULTI-CONTROL arriba o abajo para seleccionar una carpeta.

- No es posible seleccionar una carpeta que no contenga un fichero MP3/WMA/AAC/WAV grabado en ella.
- Para volver a la carpeta 01 (RAÍZ), mantenga pulsado **BAND**. Sin embargo, si la carpeta 01 (RAÍZ) no contiene ficheros, la reproducción comienza en la carpeta 02.

3 Para realizar el avance rápido o retroceso, mantenga pulsado MULTI-CONTROL izquierda o derecha.

- Si selecciona **Rough search**, al pulsar **MULTI-CONTROL** izquierda o derecha y mantenerlo pulsado podrá buscar una pista cada 10 pistas en la carpeta actual. (Consulte *Selección del método de búsqueda* en la página 104.)

4 Para saltar y retroceder o avanzar hasta otra pista, pulse MULTI-CONTROL izquierda o derecha.

Si pulsa **MULTI-CONTROL** derecha, se salta al principio de la pista siguiente. Si pulsa **MULTI-CONTROL** izquierda una vez, se salta al principio de la pista actual. Si pulsa otra vez, se salta a la pista anterior.

Reproductor de MP3/ WMA/AAC/WAV



Notas

- Al reproducir discos con ficheros MP3/WMA/AAC/WAV y datos de audio (CD-DA), tales como CD-EXTRA y CD de MODO MIXTO (MIXED-MODE CD), los dos tipos de discos se pueden reproducir sólo si se cambia el modo entre MP3/WMA/AAC/WAV y CD-DA con **BAND**.
- Si se cambia entre la reproducción de ficheros MP3/WMA/AAC/WAV y datos de audio (CD-DA), la reproducción comienza en la primera pista del disco.
- El reproductor de CD incorporado puede reproducir un fichero MP3/WMA/AAC/WAV grabado en CD-ROM. (Consulte la página 155 para los archivos que se pueden reproducir).
- Los discos se reproducen el orden del número de fichero. Se saltan las carpetas que no tienen ficheros. (Si la carpeta 01 (RAÍZ) no contiene ficheros, la reproducción comienza en la carpeta 02).
- Al reproducir ficheros grabados como VBR (velocidad de grabación variable), el tiempo de reproducción no se visualizará correctamente si se utilizan las funciones de avance rápido o retroceso.
- Al reproducir ficheros MP3 grabados como VBR (velocidad de grabación variable), el valor de la velocidad de grabación no se visualiza aunque luego se cambie a la velocidad de grabación. (Se visualizará **VBR**.)
- Al reproducir ficheros WMA grabados como VBR (velocidad de grabación variable), se visualiza el valor promedio de la velocidad de grabación.
- Cuando se utilizan las funciones de avance rápido o retroceso no se emite sonido.
- Cuando se coloca un disco MP3/WMA/AAC/WAV, el nombre de la carpeta comienza a desplazarse automáticamente por el display. Si se activa la función de desplazamiento continuo en el ajuste inicial, el nombre de carpeta se desplazará de manera ininterrumpida. Para obtener información sobre esta función, con-

sulte *Cambio del desplazamiento continuo* en la página 145. ■

Selección directa de una pista en la carpeta actual

Al utilizar el mando a distancia, se puede seleccionar directamente una pista ingresando el número de la pista deseada.

1 Pulse DIRECT.

Se visualiza en el display el área para ingresar el número de pista.

2 Pulse los botones 0-9 para ingresar el número de la pista deseada.

- Se puede cancelar el número ingresado pulsando **CLEAR**.

3 Pulse DIRECT.

Se reproducirá la pista seleccionada.



Nota

Después de acceder al modo de ingreso de números, si no realiza una operación en unos ocho segundos, el modo se cancelará automáticamente. ■

Reproductor de MP3/ WMA/AAC/WAV

Introducción a las funciones avanzadas del reproductor de CD incorporado (MP3/WMA/AAC/WAV)



① Visualización de función

Muestra el estado de la función.

1 Pulse MULTI-CONTROL para visualizar el menú principal.

FUNCTION, **AUDIO** y **ENTERTAINMENT** aparecen en el display.

2 Utilice MULTI-CONTROL para seleccionar FUNCTION.

Haga girar el control para cambiar la opción de menú y pulse para seleccionarla. Aparece el nombre de la función en el display.

3 Haga girar MULTI-CONTROL para seleccionar la función.

Haga girar **MULTI-CONTROL** hacia la derecha o hacia la izquierda para cambiar entre las funciones en el siguiente orden:

Play mode (repetición de reproducción)—
Random mode (reproducción aleatoria)—
Scan mode (reproducción con exploración)—
Pause (pausa)—**Search mode** (método de búsqueda)—**Jacket art** (lectura de diseño de funda)

■ Para volver a la visualización de reproducción, pulse **BAND**.

Nota

Si no se utiliza la función en unos 30 segundos, el display volverá automáticamente a la visualización de reproducción.

Repetición de reproducción

Para reproducción de MP3/WMA/AAC/WAV, hay tres gamas de repetición de reproducción:

Folder repeat (repetición de carpeta),
Track repeat (repetición de una sola pista) y
Disc repeat (repetición de todas las pistas).

1 Utilice MULTI-CONTROL para seleccionar Play mode en el menú de funciones. Play mode aparece en el display.

2 Pulse MULTI-CONTROL para seleccionar la gama de repetición.

Pulse **MULTI-CONTROL** repetidamente hasta que la gama de repetición deseada aparezca en el display.

- **Folder repeat** – Repite la carpeta actual
- **Track repeat** – Sólo repite la pista actual
- **Disc repeat** – Repite todas las pistas

Notas

- Si se selecciona otra carpeta durante la repetición de reproducción, la gama de repetición cambia a **Disc repeat**.
- Si se realiza una búsqueda de pistas o el avance rápido/retroceso durante la repetición **Track repeat**, la gama de repetición cambia a **Folder repeat**.
- Cuando se selecciona **Folder repeat**, no se puede reproducir una subcarpeta de esa carpeta.

Reproductor de MP3/ WMA/AAC/WAV

Reproducción de las pistas en orden aleatorio

La reproducción aleatoria le permite reproducir las pistas en un orden aleatorio dentro de la gama de repetición **Folder repeat** y **Disc repeat**.

1 Seleccione la gama de repetición.

Consulte *Repetición de reproducción* en la página anterior.

2 Utilice MULTI-CONTROL para seleccionar Random mode en el menú de funciones.

Random mode aparece en el display.

3 Pulse MULTI-CONTROL para activar la reproducción aleatoria.

Las pistas se reproducirán en un orden aleatorio en la gama de repetición **Folder repeat** o **Disc repeat** seleccionada con anterioridad.

- Vuelva a pulsar **MULTI-CONTROL** para desactivar la reproducción aleatoria. 

Exploración de carpetas y pistas

Cuando esté usando **Folder repeat**, el comienzo de cada pista de la carpeta seleccionada se reproduce durante alrededor de 10 segundos. Cuando esté usando **Disc repeat**, el comienzo de la primera pista de cada carpeta se reproduce durante alrededor de 10 segundos.

1 Seleccione la gama de repetición.

Consulte *Repetición de reproducción* en la página anterior.

2 Utilice MULTI-CONTROL para seleccionar Scan mode en el menú de funciones.

Scan mode aparece en el display.

3 Pulse MULTI-CONTROL para activar la reproducción con exploración.

Se reproducirán los primeros 10 segundos de cada pista de la carpeta actual (o la primera pista de cada carpeta).

4 Cuando encuentre la pista (o la carpeta) deseada, pulse MULTI-CONTROL para desactivar la reproducción con exploración.

La pista (o carpeta) se continuará reproduciendo.

- Si el display vuelve automáticamente a la visualización de reproducción, seleccione **Scan mode** de nuevo usando **MULTI-CONTROL**.



Nota

Una vez finalizada la exploración de pistas o carpetas, volverá a comenzar la reproducción normal de las pistas. 

Pausa de la reproducción de MP3/WMA/AAC/WAV

La pausa le permite detener temporalmente la reproducción del MP3/WMA/AAC/WAV.

1 Utilice MULTI-CONTROL para seleccionar Pause en el menú de funciones.

Pause aparece en el display.

2 Pulse MULTI-CONTROL para activar la pausa.

Se detiene temporalmente la reproducción de la pista actual.

- Para desactivar la pausa, vuelva a pulsar **MULTI-CONTROL**. 

Reproductor de MP3/ WMA/AAC/WAV

Selección del método de búsqueda

Se puede cambiar el método de búsqueda entre las opciones de avance rápido/retroceso y búsqueda cada 10 pistas.

1 Utilice MULTI-CONTROL para seleccionar Search mode en el menú de funciones. Search mode aparece en el display.

2 Pulse MULTI-CONTROL para seleccionar el método de búsqueda.

Pulse **MULTI-CONTROL** hasta que el método de búsqueda deseado aparezca en el display.

- **FF/REV** – Avance rápido y retroceso
- **Rough search** – Búsqueda cada 10 pistas 

Búsqueda cada 10 pistas en la carpeta actual

Si la carpeta actual tiene más de 10 pistas, se puede hacer la búsqueda cada 10 pistas. Cuando la carpeta tiene muchas pistas, se puede realizar una búsqueda aproximada de la pista que se desea reproducir.

1 Seleccione el método de búsqueda Rough search.

Consulte *Selección del método de búsqueda* en esta página.

2 Mantenga pulsado MULTI-CONTROL izquierda o derecha para buscar una pista cada 10 pistas en la carpeta actual.

- Si la carpeta actual tiene menos de 10 pistas, al pulsar y mantener pulsado **MULTI-CONTROL** se recupera la última pista de la carpeta. Además, si el número de pistas restantes después de realizar la búsqueda cada 10 pistas es inferior a 10, al pulsar y mantener pulsado

MULTI-CONTROL se recupera la última pista de la carpeta.

- Si la carpeta actual tiene menos de 10 pistas, al pulsar y mantener pulsado **MULTI-CONTROL** se recupera la primera pista de la carpeta. Además, si el número de pistas restantes después de realizar la búsqueda cada 10 pistas es inferior a 10, al mantener pulsado **MULTI-CONTROL** se recupera la primera pista de la carpeta. 











Visualización de la información de texto de un disco MP3/WMA/AAC/WAV

Es posible visualizar la información de texto grabada en un disco MP3/WMA/AAC/WAV.

Al reproducir un disco MP3/WMA/AAC

● **Pulse DISPLAY.**

Pulse **DISPLAY** repetidamente para cambiar entre los siguientes ajustes:

: nombre de carpeta—: nombre de fichero—: nombre de carpeta y : nombre de fichero—: nombre de artista y : título del álbum—: nombre de artista y : título de la pista—: comentario y : nombre de fichero—Display simple

- Si determinada información no se grabó en un disco MP3/WMA/AAC, no se visualizará el título ni el nombre.
- Según sea la versión de iTunes® utilizada para grabar ficheros MP3 en un disco, es posible que no se visualice correctamente la información de comentarios.
- Según la versión del Windows Media Player utilizada para codificar los ficheros WMA, es posible que no se visualicen correctamente los nombres de álbumes y demás información de texto.

Reproductor de MP3/ WMA/AAC/WAV

Al reproducir un disco WAV

● Pulse DISPLAY.

Pulse **DISPLAY** repetidamente para cambiar entre los siguientes ajustes:

□: nombre de carpeta—🎵: nombre de fichero—□: nombre de carpeta y 🎵: nombre de fichero—Display simple

- Si determinada información no se grabó en un disco WAV, no se visualizará el nombre.
- Sólo se pueden reproducir ficheros WAV en las frecuencias de 16; 22,05; 24; 32; 44,1 y 48 kHz (LPCM) o de 22,05 y 44,1 kHz (MS ADPCM). Puede redondearse la frecuencia de muestreo que se visualiza en el display. ▣

Desplazamiento de información de texto en el display

Esta unidad sólo permite visualizar las primeras 24 letras del nombre de la carpeta, nombre del fichero, nombre del artista, título del álbum y de comentarios. Cuando la información grabada tiene más de 24 letras, se podrá desplazar el texto hacia la izquierda para que se pueda ver el resto de la información.

- Cuando los diseños de funda estén desactivados, la unidad mostrará las primeras 30 letras de la información de texto.

● Mantenga pulsado DISPLAY hasta que la información de texto comience a desplazarse por el display.

Se desplaza la información de texto.



Notas

- A diferencia de los ficheros MP3, WMA y AAC, con los ficheros WAV sólo puede visualizarse el nombre de la carpeta y el nombre del fichero.

- Si se activa la función de desplazamiento continuo en el ajuste inicial, la información de texto se desplazará de manera ininterrumpida por el display. Consulte *Cambio del desplazamiento continuo* en la página 145. ▣

Selección de pistas de la lista de nombres de ficheros

Esta función le permite ver la lista de los nombres de los ficheros (o de las carpetas) y seleccionar uno de ellos para su reproducción.

1 Pulse LIST para seleccionar la lista de nombres de ficheros.

Pulse **LIST** repetidamente para cambiar entre las siguientes listas:

Lista de nombre de carpeta/fichero—lista de diseños de funda—visualización de reproducción

2 Utilice MULTI-CONTROL para seleccionar el nombre del fichero deseado (o de la carpeta deseada).

Haga girar el control para cambiar el nombre del fichero o de la carpeta; pulse para reproducirlo; pulse el control a la derecha para ver una lista de los ficheros (o de las carpetas) en la carpeta seleccionada.

- También puede cambiar el nombre del fichero o de la carpeta, pulsando **MULTI-CONTROL** arriba o abajo.
- Para volver a la lista anterior (la carpeta de un nivel superior), pulse **MULTI-CONTROL** hacia la izquierda.
- Si el número de carpeta o fichero es superior a 100, se visualizarán los últimos 2 dígitos de dicho número.
- El número de las carpetas o ficheros presentes en la carpeta seleccionada actualmente aparecerá en el lado derecho del display.

Reproductor de MP3/ WMA/AAC/WAV

- Si no se utiliza la lista en unos 30 segundos, el modo de lista de nombres de ficheros se cancelará automáticamente. 

Visualización de diseños de funda en discos CD-ROM

Si se van a grabar diseños de funda en un disco CD-ROM, puede visualizarlos en esta unidad para que pueda buscar fácilmente una carpeta viendo el diseño de funda.

- Grabe primero diseños de funda de carpetas en un CD-ROM con su ordenador. Para obtener detalles, visite la página web siguiente:
<http://www.pioneer.co.jp/car/pclink4/index.e.html>
- Es posible leer los diseños de funda (15 imágenes como máximo) directamente bajo la carpeta RAÍZ. Si las imágenes se han grabado en un nivel inferior que la carpeta RAÍZ, las imágenes no se mostrarán. En este caso, se mostrarán las imágenes predefinidas. Consulte *Acerca de las carpetas y los ficheros MP3/WMA/AAC/WAV* en la página 157.

Lectura de diseños de funda

Con la función de diseños de funda activada, los diseños de funda en un CD-ROM se leen automáticamente en esta unidad cuando se inserta un disco.

- Es posible leer hasta 15 diseños de funda en esta unidad.
- La lectura de los diseños de funda puede tardar aproximadamente 40 segundos. Si se vuelve a cargar el disco, la unidad leerá los diseños de funda desde el principio.
- Los diseños de funda no se muestran si un CD DE MODO MIXTO o un CD parcial se introduce en la unidad.

- Esta unidad asigna automáticamente imágenes preajustadas a las carpetas que no tengan diseños de funda grabados.

1 Utilice MULTI-CONTROL para seleccionar Jacket art en el menú de funciones.
Jacket art aparece en el display.

2 Pulse MULTI-CONTROL para activar la lectura de diseños de funda.

- Para desactivar la función de diseños de funda, pulse **MULTI-CONTROL** de nuevo.

Selección de carpetas con diseños de funda

Puede visualizar la lista de carpetas que ya tienen diseños de funda asignados y seleccionar una carpeta para iniciar la reproducción.

- En la lista de diseños de funda, la unidad mostrará hasta 15 carpetas con diseños de funda.
- Esta unidad asigna automáticamente imágenes preajustadas a las carpetas que no tengan diseños de funda grabados.

1 Pulse LIST para seleccionar el modo de lista de diseños de funda.

Pulse **LIST** repetidamente para cambiar entre las siguientes listas:

Lista de nombre de carpeta/fichero—lista de diseños de funda—visualización de reproducción

2 Pulse MULTI-CONTROL arriba o abajo para cambiar el grupo de diseños de funda.

3 Utilice MULTI-CONTROL para seleccionar el diseño de funda de la carpeta deseada.

Haga girar el control para cambiar el diseño de funda de la carpeta y pulse para reproducirlo.

Reproductor de MP3/ WMA/AAC/WAV

Sección

06

- También puede cambiar el diseño de funda de la carpeta si pulsa **MULTI-CONTROL** izquierda o derecha.
- Si no se utiliza la lista en unos 30 segundos, el modo de lista de diseños de funda se cancelará automáticamente. 

Español

Reproductor de CD múltiple

Reproducción de un CD

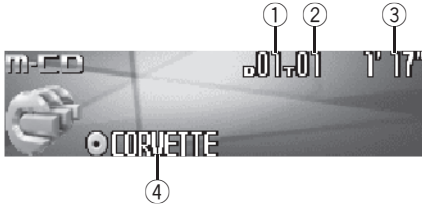

Se puede usar esta unidad para controlar un reproductor de CD múltiple, que se vende por separado.

A continuación se indican los pasos básicos necesarios para reproducir un CD con el reproductor de CD múltiple. En la página siguiente se explican las funciones más avanzadas del reproductor de CD.

① Indicador de número de disco

Muestra el número de disco que se está reproduciendo actualmente.

② Indicador de número de pista

Muestra el número de pista que se está reproduciendo actualmente.

③ Indicador de tiempo de reproducción

Muestra el tiempo transcurrido de reproducción de la pista actual.

④ Indicador de título del disco

Muestra el título del disco que se está reproduciendo actualmente.

- Si no se ha ingresado ningún título para el disco, no se visualizará nada.

1 Pulse SOURCE para seleccionar el reproductor de CD múltiple.

Pulse **SOURCE** hasta que visualice **Multi-CD**.

2 Pulse MULTI-CONTROL arriba o abajo para seleccionar el disco que desea escuchar.

• También se puede seleccionar un disco, utilizando los botones **1-6** en el mando a distancia.

- Para los discos 1 a 6, pulse el número del botón correspondiente.
- Para los discos 7 a 12, mantenga pulsados los números correspondientes, como **1** para el disco 7, hasta que el número del disco aparezca en la pantalla.

3 Para realizar el avance rápido o retroceso, mantenga pulsado MULTI-CONTROL izquierda o derecha.

4 Para saltar y retroceder o avanzar hasta otra pista, pulse MULTI-CONTROL izquierda o derecha.

Si pulsa **MULTI-CONTROL** derecha, se salta al principio de la pista siguiente. Si pulsa **MULTI-CONTROL** izquierda una vez, se salta al principio de la pista actual. Si pulsa otra vez, se salta a la pista anterior.



Notas

- Mientras el reproductor de CD múltiple realiza las funciones preparatorias, se visualiza **Ready**.
- Si aparece un mensaje de error como **ERROR-11**, consulte el manual de instrucciones del reproductor de CD múltiple.
- Si no hay discos en el cargador de CD del reproductor de CD múltiple, se visualiza **No Disc**.
- Cuando se selecciona un disco CD TEXT en un reproductor de CD múltiple compatible, el título del disco comienza a desplazarse automáticamente por el display. Si se activa la función de desplazamiento continuo en el ajuste inicial, el título se desplaza de manera ininterrumpida. Para obtener información sobre esta función, consulte *Cambio del desplazamiento continuo* en la página 145. ■

Reproductor de CD múltiple

Selección directa de una pista

Al utilizar el mando a distancia, se puede seleccionar directamente una pista ingresando el número de la pista deseada.

1 Pulse DIRECT.

Se visualiza en el display el área para ingresar el número de pista.

2 Pulse los botones 0–9 para ingresar el número de la pista deseada.

- Se puede cancelar el número ingresado pulsando **CLEAR**.

3 Pulse DIRECT.

Se reproducirá la pista seleccionada.



Nota

Después de acceder al modo de ingreso de números, si no realiza una operación en unos ocho segundos, el modo se cancelará automáticamente.

Reproductor de CD múltiple de 50 discos

Sólo las funciones descritas en este manual son compatibles con los reproductores de CD múltiple de 50 discos.

Esta unidad no está diseñada para utilizar las funciones de lista de títulos de los discos con un reproductor de CD múltiple de 50 discos. Consulte *Selección de discos de la lista de títulos de los discos* en la página 114 para obtener información sobre las funciones de lista de títulos de los discos.

Introducción a las funciones avanzadas del reproductor de CD múltiple



① Visualización de función

Muestra el estado de la función.

1 Pulse MULTI-CONTROL para visualizar el menú principal.

FUNCTION, **AUDIO** y **ENTERTAINMENT** aparecen en el display.

2 Utilice MULTI-CONTROL para seleccionar FUNCTION.

Haga girar el control para cambiar la opción de menú y pulse para seleccionarla. Aparece el nombre de la función en el display.

3 Haga girar MULTI-CONTROL para seleccionar la función.

Haga girar **MULTI-CONTROL** hacia la derecha o hacia la izquierda para cambiar entre las funciones en el siguiente orden:

Play mode (repetición de reproducción)—

Random mode (reproducción aleatoria)—

Scan mode (reproducción con exploración)—

Pause (pausa)—**ITS play mode** (reproducción ITS)—

ITS memory (programación ITS)—

Title Input (ingreso de títulos de discos)

- Para volver a la visualización de reproducción, pulse **BAND**.

Reproductor de CD múltiple



Notas

- Al reproducir un disco CD TEXT en un reproductor de CD múltiple compatible con CD TEXT, no se podrá cambiar al ingreso de títulos de discos. El título del disco estará ya grabado en un disco CD TEXT.
- Si no se utiliza la función en unos 30 segundos, el display volverá automáticamente a la visualización de reproducción.

Repetición de reproducción

Hay tres gamas de repetición para la reproducción de un reproductor de CD múltiple: **Multi-CD repeat** (repetición de todos los discos del reproductor de CD múltiple), **Track repeat** (repetición de una sola pista) y **Disc repeat** (repetición de disco).

1 Utilice MULTI-CONTROL para seleccionar Play mode en el menú de funciones. **Play mode** aparece en el display.

2 Pulse MULTI-CONTROL para seleccionar la gama de repetición.

Pulse **MULTI-CONTROL** repetidamente hasta que la gama de repetición deseada aparezca en el display.

- **Multi-CD repeat** – Repite todos los discos que se encuentran en el reproductor de CD múltiple
- **Track repeat** – Sólo repite la pista actual
- **Disc repeat** – Repite el disco actual



Notas

- Si se seleccionan otros discos durante la repetición de reproducción, la gama de repetición cambia a **Multi-CD repeat**.
- Si se realiza una búsqueda de pistas o el avance rápido/retroceso durante la repetición **Track repeat**, la gama de repetición cambia a **Disc repeat**.

Reproducción de las pistas en orden aleatorio

La reproducción aleatoria le permite reproducir las pistas en orden aleatorio dentro de la gama de repetición **Multi-CD repeat** y **Disc repeat**.

1 Seleccione la gama de repetición.

Consulte *Repetición de reproducción* en esta página.

2 Utilice MULTI-CONTROL para seleccionar Random mode en el menú de funciones.

Random mode aparece en el display.

3 Pulse MULTI-CONTROL para activar la reproducción aleatoria.

Las pistas se reproducirán en un orden aleatorio en la gama de repetición **Multi-CD repeat** o **Disc repeat** seleccionada con anterioridad.

- Vuelva a pulsar **MULTI-CONTROL** para desactivar la reproducción aleatoria.

Exploración de CD y pistas

Cuando esté usando **Disc repeat**, el comienzo de cada pista de la carpeta seleccionada se reproduce durante alrededor de 10 segundos. Cuando esté usando **Multi-CD repeat**, el comienzo de la primera pista de cada carpeta se reproduce durante alrededor de 10 segundos.

1 Seleccione la gama de repetición.

Consulte *Repetición de reproducción* en esta página.

2 Utilice MULTI-CONTROL para seleccionar Scan mode en el menú de funciones.

Scan mode aparece en el display.

Reproductor de CD múltiple

3 Pulse MULTI-CONTROL para activar la reproducción con exploración.

Se reproducirán los primeros 10 segundos de cada pista del disco actual (o la primera pista de cada disco).

4 Cuando encuentre la pista (o el disco) deseada(o), pulse MULTI-CONTROL para desactivar la exploración.

La pista (o el disco) se continuará reproduciendo.

- Si el display vuelve automáticamente a la visualización de reproducción, seleccione **Scan mode** de nuevo usando **MULTI-CONTROL**.



Nota

Una vez finalizada la exploración de pistas o discos, volverá a comenzar la reproducción normal de las pistas. ▣

Pausa de la reproducción de un CD

La pausa le permite detener temporalmente la reproducción del CD.

1 Utilice MULTI-CONTROL para seleccionar Pause en el menú de funciones.

Pause aparece en el display.

2 Pulse MULTI-CONTROL para activar la pausa.

Se detiene temporalmente la reproducción de la pista actual.

- Para desactivar la pausa, vuelva a pulsar **MULTI-CONTROL**. ▣

Uso de listas de reproducción ITS

La función ITS (selección instantánea de pista) le permite crear una lista de reproducción de las pistas favoritas incluidas en el cargador del reproductor de CD múltiple.

Después de añadir sus pistas favoritas a la lista de reproducción, puede activar la reproducción ITS y reproducir sólo las pistas seleccionadas.

Creación de una lista de reproducción con la programación ITS

Puede utilizar la función ITS para ingresar y reproducir hasta 99 pistas por disco desde hasta 100 discos (incluidos los títulos de los discos). (Con reproductores de CD múltiple vendidos antes del CDX-P1250 y el CDX-P650, es posible guardar hasta 24 pistas en la lista de reproducción.)

1 Reproduzca el CD que desea programar.

Pulse **MULTI-CONTROL** arriba o abajo para seleccionar el CD.

2 Utilice MULTI-CONTROL para seleccionar ITS memory en el menú de funciones. ITS memory aparece en el display.

3 Seleccione la pista deseada pulsando MULTI-CONTROL izquierda o derecha.

4 Pulse MULTI-CONTROL arriba para almacenar la pista que se está reproduciendo actualmente en la lista de reproducción.

Se visualiza **Memory complete** y se agrega la pista actual a la lista de reproducción.

5 Pulse BAND para volver a la visualización de reproducción.

Reproductor de CD múltiple



Nota

Después de que los datos para 100 discos han sido almacenados en la memoria, los datos para un nuevo disco se superponen a los datos más antiguos.

Reproducción de la lista de reproducción ITS

La reproducción ITS le permite escuchar las pistas que ha ingresado en su lista de reproducción ITS. Cuando activa la reproducción ITS, se comenzarán a reproducir las pistas de la lista de reproducción ITS en el reproductor de CD múltiple.

1 Seleccione la gama de repetición.

Consulte *Repetición de reproducción* en la página 110.

2 Utilice MULTI-CONTROL para seleccionar ITS play mode en el menú de funciones.

ITS play mode aparece en el display.

3 Pulse MULTI-CONTROL para activar la reproducción ITS.

La reproducción de las pistas de la lista comienza en la gama de repetición

Multi-CD repeat o **Disc repeat** seleccionada con anterioridad.

- Si no hay pistas programadas en la gama actual de reproducción ITS, se visualiza **ITS empty**.
- Vuelva a pulsar **MULTI-CONTROL** para desactivar la reproducción ITS.

Borrado de una pista de la lista de reproducción ITS

Puede eliminar una pista de la lista de reproducción ITS si la función de reproducción ITS está activada.

Si la reproducción ITS ya está activada, vaya al paso 2. Si la reproducción ITS todavía no está activada, utilice **MULTI-CONTROL**.

1 Reproduzca el CD que tiene la pista que desea eliminar de la lista de reproducción ITS y active la reproducción ITS.

Consulte *Reproducción de la lista de reproducción ITS* en esta página.

2 Utilice MULTI-CONTROL para seleccionar ITS memory en el menú de funciones. ITS memory aparece en el display.

3 Seleccione la pista deseada pulsando MULTI-CONTROL izquierda o derecha.

4 Pulse MULTI-CONTROL abajo para eliminar la pista de la lista de reproducción ITS.

La pista que se está reproduciendo se borra de la lista de reproducción ITS y comienza la reproducción de la próxima pista de la lista.

- Si no hay pistas de la lista de reproducción en la gama actual, se visualiza **ITS empty** y se reanuda la reproducción normal.

5 Pulse BAND para volver a la visualización de reproducción.

Borrado de un CD de la lista de reproducción ITS

Puede borrar todas las pistas de un CD de la lista de reproducción ITS, si la función de reproducción ITS está desactivada.

1 Reproduzca el CD que desea borrar.

Pulse **MULTI-CONTROL** arriba o abajo para seleccionar el CD.

2 Utilice MULTI-CONTROL para seleccionar ITS memory en el menú de funciones. ITS memory aparece en el display.

Reproductor de CD múltiple

3 Pulse MULTI-CONTROL abajo para borrar todas las pistas del CD que se está reproduciendo de la lista de reproducción ITS.

Todas las pistas del CD que se está reproduciendo se borran de la lista de reproducción y se visualiza **Memory deleted**.

4 Pulse BAND para volver a la visualización de reproducción.

Uso de las funciones de títulos de discos

Se pueden ingresar títulos de CD y visualizarlos. De esta manera, se puede buscar y seleccionar con facilidad el disco deseado.

Ingreso de títulos de discos

Utilice la función de ingreso de títulos de discos para almacenar hasta 100 títulos de CD (con la lista de reproducción ITS) en el reproductor de CD múltiple. Cada título puede tener una longitud de hasta 10 caracteres.

1 Reproduzca el CD cuyo título desea ingresar.

Pulse **MULTI-CONTROL** arriba o abajo para seleccionar el CD.

2 Utilice MULTI-CONTROL para seleccionar Title Input en el menú de funciones.

Title Input aparece en el display.

3 Pulse DISPLAY para seleccionar el tipo de carácter deseado.

Pulse **DISPLAY** repetidamente para cambiar entre los siguientes tipos de caracteres: Alfabeto (mayúsculas), números y símbolos—Alfabeto (minúsculas)—letras de idiomas eu-

ropeos, tales como aquéllas con acentos (p. ej., á, à, ä, ã, ç)—Números y símbolos

4 Pulse MULTI-CONTROL arriba o abajo para seleccionar una letra del alfabeto.

Cada vez que se pulsa **MULTI-CONTROL** arriba, se visualizan las letras del alfabeto, números o símbolos en orden ascendente (**A B C ...**). Cada vez que se pulsa **MULTI-CONTROL** abajo, se visualizan las letras en orden descendente.



5 Pulse MULTI-CONTROL derecha para mover el cursor a la siguiente posición de carácter.

Cuando visualice la letra deseada, pulse **MULTI-CONTROL** derecha para mover el cursor a la siguiente posición y seleccione la letra siguiente. Pulse **MULTI-CONTROL** izquierda para mover el cursor hacia atrás en el display.

6 Mueva el cursor a la última posición pulsando MULTI-CONTROL derecha después de ingresar el título.

Al pulsar **MULTI-CONTROL** derecha una vez más, el título ingresado se almacena en la memoria.

7 Pulse BAND para volver a la visualización de reproducción.

Notas

- Los títulos se conservan en la memoria, aun después de extraerse los discos del cargador y se recuperan cuando se vuelven a colocar los discos correspondientes.

Reproductor de CD múltiple

- Después que los datos para 100 discos han sido almacenados en la memoria, los datos para un nuevo disco se sobreponen a los datos más antiguos.

Visualización de los títulos

Puede visualizar la información de texto en cualquier disco al cual se le haya ingresado un título.

● Pulse DISPLAY.

Pulse **DISPLAY** repetidamente para cambiar entre los siguientes ajustes:

⊗: título del disco—Display simple

Selección de discos de la lista de títulos de los discos

Esta función le permite ver la lista de los títulos de los discos que se han ingresado en el reproductor de CD múltiple y seleccionar uno de ellos para su reproducción.

1 Pulse LIST para cambiar al modo de lista de títulos de los discos durante la visualización de reproducción.

2 Utilice MULTI-CONTROL para seleccionar el título del disco deseado.

Haga girar el control para cambiar el título del disco y pulse para reproducirlo.

- También puede cambiar el título del disco pulsando **MULTI-CONTROL** arriba o abajo.
- Si no se ha ingresado un título para un disco, se visualizará **No D.Title**.
- Se visualiza **No Disc** al lado del número del disco cuando no hay discos en el cargador.
- Si no se utiliza la lista en unos 30 segundos, el modo de lista de títulos de los discos se cancelará automáticamente. ▣

Uso de las funciones CD TEXT

Estas funciones sólo se pueden usar con un reproductor de CD múltiple compatible con CD TEXT.

Algunos discos incluyen información cifrada en el disco durante su fabricación. Estos discos pueden incluir información, tal como el título del CD, el título de pista, el nombre del artista y el tiempo de reproducción, y se denominan discos CD TEXT. Únicamente estos discos CD TEXT con cifrado especial soportan las funciones indicadas a continuación.

Visualización de información de texto de discos CD TEXT

● Pulse DISPLAY.

Pulse **DISPLAY** repetidamente para cambiar entre los siguientes ajustes:

⊗: título del disco—Ⓢ: nombre del artista del disco—Ⓜ: título de la pista—Ⓜ: nombre del artista de la pista—⊗: título del disco y Ⓢ: nombre del artista del disco—Ⓜ: título de la pista y Ⓜ: nombre del artista de la pista—Display simple

- Si determinada información no se grabó en un disco CD TEXT, no se visualizará el título o el nombre.

Desplazamiento de información de texto en el display

Esta unidad permite visualizar las primeras 24 letras del título del disco, nombre del artista del disco, título de la pista y nombre del artista de la pista. Cuando la información de texto tiene más de 24 letras, puede desplazarse por ella de la siguiente manera.

- Cuando el icono de fuente esté desactivado, la unidad mostrará las primeras 30 letras de la información de texto.

Reproductor de CD múltiple

- **Mantenga pulsado DISPLAY hasta que la información de texto comience a desplazarse por el display.**

Se desplazan los títulos.



Nota

Si se activa la función de desplazamiento continuo en el ajuste inicial, la información de texto se desplazará de manera ininterrumpida por el display. Consulte *Cambio del desplazamiento continuo* en la página 145.

Selección de pistas de la lista de títulos de las pistas

Esta función le permite ver la lista de los títulos de las pistas en un disco CD TEXT y seleccionar uno de ellos para su reproducción.

1 Pulse LIST para cambiar al modo de lista de títulos de los discos durante la visualización de reproducción.

- Si desea visualizar la lista de títulos de las pistas del disco que se está reproduciendo, pulse **MULTI-CONTROL** derecha.

2 Utilice MULTI-CONTROL para seleccionar el título del disco CD TEXT deseado.

Haga girar el control para cambiar el título del disco y pulse para reproducirlo.

- También puede cambiar el título del disco pulsando **MULTI-CONTROL** arriba o abajo.
- Si no se ha ingresado un título para un disco, se visualizará **No D.Title**.
- Se visualiza **No Disc** al lado del número del disco cuando no hay discos en el cargador.

3 Pulse MULTI-CONTROL derecha para cambiar al modo de lista de títulos de las pistas.

- Pulse **MULTI-CONTROL** izquierda para volver a la lista de títulos de los discos.

4 Utilice MULTI-CONTROL para seleccionar el título de la pista deseada.

Haga girar el control para cambiar el título de la pista y pulse para seleccionarlo.

- También puede cambiar el título de la pista pulsando **MULTI-CONTROL** arriba o abajo.
- Si no se utiliza la lista en unos 30 segundos, el modo de lista de títulos de las pistas se cancelará automáticamente. ■

Para reproducir canciones en el iPod

Para escuchar canciones en su iPod

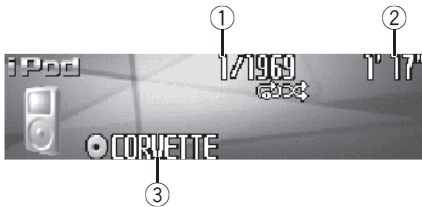

Se puede utilizar esta unidad para controlar un adaptador de iPod, que se vende por separado. A continuación se indican los pasos básicos necesarios para hacer funcionar un iPod. En *Introducción a las funciones avanzadas del adaptador de iPod* en la página 118 se explica el funcionamiento más avanzado del iPod.

- 1 **Indicador del número de canción**
Muestra el número de la canción reproducida en la lista seleccionada.
 - 2 **Indicador de tiempo de reproducción**
Muestra el tiempo transcurrido de reproducción de la canción actual.
 - 3 **Indicador del título del álbum**
Muestra el título del álbum que se está reproduciendo actualmente.
- 1 **Pulse SOURCE para seleccionar el iPod.**
Pulse **SOURCE** hasta que visualice **iPod**.
 - 2 **Para realizar el avance rápido o retroceso, mantenga pulsado MULTI-CONTROL izquierda o derecha.**
 - 3 **Para saltar y retroceder o avanzar hasta otra canción, pulse MULTI-CONTROL izquierda o derecha.**
Al pulsar **MULTI-CONTROL** derecha, se salta al principio de la canción siguiente. Al pulsar

MULTI-CONTROL izquierda una vez, se salta al principio de la canción actual. Si pulsa otra vez, se salta a la canción anterior.

Para buscar una canción

El manejo de esta unidad para controlar el iPod está diseñado para imitar del modo más fidedigno posible el manejo del iPod, para facilitar su uso y la búsqueda de canciones.

1 **Para ir al menú superior de la búsqueda de listas, pulse LIST.**

2 **Utilice MULTI-CONTROL para seleccionar una categoría.**

Haga girar el control para cambiar la categoría y pulse para seleccionarla.

Playlists (listas de reproducción)—**Artists** (artistas)—**Albums** (álbumes)—**Songs** (canciones)—**Genres** (géneros)

Se visualiza la lista de la categoría seleccionada.

- Puede comenzar la reproducción por la categoría seleccionada manteniendo pulsado **MULTI-CONTROL**.

MULTI-CONTROL.

- También puede cambiar de categoría pulsando **MULTI-CONTROL** arriba o abajo.

- También puede seleccionar la categoría pulsando **MULTI-CONTROL** derecha.

- Para volver a la lista anterior, pulse **MULTI-CONTROL** izquierda.

- Para ir al menú superior de la búsqueda de listas, mantenga pulsado **MULTI-CONTROL** izquierda.

- Si no se utiliza la lista en unos 30 segundos, la búsqueda de listas se cancelará automáticamente.

Para reproducir canciones en el iPod

Para buscar una canción

1 Para ir al menú superior de la búsqueda de listas, pulse LIST.

2 Utilice MULTI-CONTROL para seleccionar Genres, Artists, Albums o Songs de entre las categorías.

Haga girar el control para cambiar la categoría y pulse para seleccionarla.

Se visualiza la lista de la categoría seleccionada.

3 Utilice MULTI-CONTROL para seleccionar una canción, álbum, artista o género.

Haga girar el control para cambiar el elemento y pulse para seleccionarlo.

Se visualiza la lista del elemento seleccionado.

- Si selecciona **Songs** (canciones), la reproducción comienza instantáneamente con la canción seleccionada.

4 Repita el paso 3 para encontrar una canción que desee escuchar.

Selección de una lista de reproducción

Puede seleccionar una de las listas de reproducción de su iPod.

1 Para ir al menú superior de la búsqueda de listas, pulse LIST.

2 Utilice MULTI-CONTROL para seleccionar Playlists de entre las categorías.

Haga girar el control para cambiar la categoría y pulse para seleccionarla.

Aparece la lista de **Playlists** (listas de reproducción).

3 Utilice MULTI-CONTROL para seleccionar una lista de reproducción.

Haga girar el control para cambiar la lista de reproducción y pulse para seleccionarla.

Se visualiza la lista de canciones de la lista de reproducción seleccionada.

- Puede comenzar la reproducción por la lista de reproducción seleccionada manteniendo pulsado **MULTI-CONTROL**.

4 Utilice MULTI-CONTROL para seleccionar una canción de la lista de reproducción seleccionada.

Haga girar el control para cambiar la canción y pulse para reproducirla.









- Si no se han guardado canciones en la lista de reproducción, se visualizará **STOP** y se detendrá la reproducción. 

Visualización de información de texto en el iPod

Se puede visualizar la información de texto grabada en el iPod.

● Pulse DISPLAY.

Pulse **DISPLAY** repetidamente para cambiar entre los siguientes ajustes:

: título del álbum—: título de la canción—: nombre del artista—: nombre de artista y : título del álbum—: título de la canción y : nombre del artista—: título de la canción y : título del álbum—Display simple

- Si los caracteres grabados en el iPod no son compatibles con esta unidad, no aparecerán en el display.

Notas

- Puede desplazar la información de texto hacia la izquierda manteniendo pulsado **DISPLAY**.
- Si se activa la función de desplazamiento continuo en el ajuste inicial, la información de texto se desplazará de manera ininterrumpida por el display. Consulte *Cambio del desplazamiento continuo* en la página 145. 

Para reproducir canciones en el iPod

Introducción a las funciones avanzadas del adaptador de iPod



- ① **Visualización de función**
Muestra el estado de la función.

1 Pulse MULTI-CONTROL para visualizar el menú principal.
FUNCTION, **AUDIO** y **ENTERTAINMENT** aparecen en el display.

2 Utilice MULTI-CONTROL para seleccionar FUNCTION.
Haga girar el control para cambiar la opción de menú y pulse para seleccionarla.
Aparece el nombre de la función en el display.

3 Haga girar MULTI-CONTROL para seleccionar la función.
Haga girar **MULTI-CONTROL** hacia la derecha o hacia la izquierda para cambiar entre las funciones en el siguiente orden:
Play mode (repetición de reproducción)—
Shuffle mode (reproducción aleatoria)—
Pause (pausa)
■ Para volver a la visualización de reproducción, pulse **BAND**.



Nota

Si no se utiliza la función en unos 30 segundos, el display volverá automáticamente a la visualización de reproducción. ■

Repetición de reproducción

Hay dos gamas de repetición de reproducción de las canciones en el iPod. **Repeat one** (repetición de una canción) y **Repeat all** (repetición de todas las canciones de la lista).

- Cuando **Play mode** está fijado en **Repeat one**, no es posible seleccionar las demás canciones.

1 Utilice MULTI-CONTROL para seleccionar Play mode en el menú de funciones.
Play mode aparece en el display.

2 Pulse MULTI-CONTROL para seleccionar la gama de repetición.
Pulse **MULTI-CONTROL** repetidamente hasta que la gama de repetición deseada aparezca en el display.

- **Repeat one** – Sólo repite la canción actual
- **Repeat all** – Repite todas las canciones de la lista seleccionada ■

Reproducción de las canciones en un orden aleatorio (selección aleatoria)

Para la reproducción de las canciones en el iPod existen dos métodos de reproducción aleatoria: **Shuffle Songs** (reproducir canciones en un orden aleatorio) y **Shuffle Albums** (reproducir álbumes en un orden aleatorio).

1 Utilice MULTI-CONTROL para seleccionar Shuffle mode en el menú de funciones.
Shuffle mode aparece en el display.

2 Pulse MULTI-CONTROL para seleccionar su ajuste favorito.
Pulse **MULTI-CONTROL** repetidamente hasta que el ajuste deseado aparezca en el display.

Para reproducir canciones en el iPod

- **Shuffle Songs** – Reproduce canciones en un orden aleatorio dentro de la lista seleccionada
- **Shuffle Albums** – Selecciona un álbum de manera aleatoria y luego reproduce todas las canciones en el orden en que se encuentran en el álbum
- **Shuffle OFF** – Cancela la reproducción aleatoria.

Para poner en pausa una canción

La pausa le permite detener temporalmente la reproducción de una canción.

1 Utilice MULTI-CONTROL para seleccionar Pause en el menú de funciones.

Pause aparece en el display.

2 Pulse MULTI-CONTROL para activar la pausa.

Se detiene temporalmente la reproducción de la canción actual.

- Para desactivar la pausa, vuelva a pulsar **MULTI-CONTROL**.

Uso del televisor

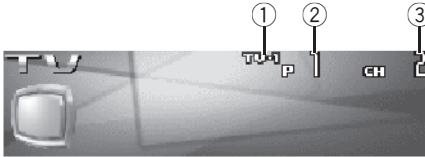

Se puede utilizar esta unidad para controlar un sintonizador de TV, que se vende por separado. Para obtener más información, consulte el manual de instrucciones del sintonizador de TV. Esta sección proporciona información acerca de las funciones de TV con esta unidad que difieren de las descritas en el manual de instrucciones del sintonizador de TV.

- ① **Indicador de banda**
Muestra la banda actual del sintonizador de TV.
- ② **Indicador del número de presintonía**
Muestra la memoria seleccionada.
- ③ **Indicador de canal**
Muestra el canal actual del sintonizador de TV.

1 Pulse SOURCE para seleccionar el sintonizador de TV.

Pulse **SOURCE** hasta que visualice **Television**.

2 Pulse BAND para seleccionar una banda.

Pulse **BAND** hasta que visualice la banda deseada: **TV-1** o **TV-2**.

3 Para utilizar la sintonización manual, pulse MULTI-CONTROL izquierda o derecha.

Los canales aumentan o disminuyen paso a paso.

4 Para utilizar la sintonización por búsqueda, mantenga pulsado MULTI-CONTROL izquierda o derecha durante aproximadamente un segundo y luego suelte el control.

El sintonizador explorará los canales hasta que encuentre una emisora con señales de suficiente intensidad como para asegurar una buena recepción.

- Se puede cancelar la sintonización por búsqueda pulsando **MULTI-CONTROL** izquierda o derecha.
- Si pulsa **MULTI-CONTROL** izquierda o derecha y mantiene pulsado, podrá saltar los canales. La sintonización por búsqueda comienza inmediatamente después de que suelte **MULTI-CONTROL**.

Sintonizador de TV

Introducción a las funciones avanzadas del sintonizador de TV

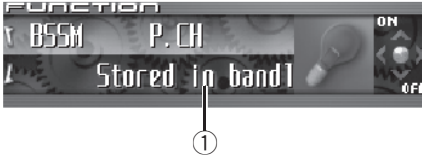

① Visualización de función

Muestra el estado de la función.

1 Pulse MULTI-CONTROL para visualizar el menú principal. **FUNCTION**, **AUDIO** y **ENTERTAINMENT** aparecen en el display.

2 Utilice MULTI-CONTROL para seleccionar FUNCTION. **BSSM** aparece en el display.

- Para volver a la visualización del canal, pulse **BAND**.

Nota

Si no se utiliza la función en unos 30 segundos, el display volverá automáticamente a la visualización del canal. 

Almacenamiento y recuperación de emisoras

Se pueden almacenar con facilidad hasta 12 emisoras para recuperarlas posteriormente.

1 Cuando encuentre la emisora que desea almacenar en la memoria pulse LIST para cambiar al modo de lista de canales presintonizados.

2 Utilice el MULTI-CONTROL para almacenar la emisora seleccionada en la memoria. Haga girar el control para cambiar el número de presintonía, mantenga pulsado para almacenarlo.

El número de presintonía que ha seleccionado parpadeará y permanecerá encendido. La emisora seleccionada se ha almacenado en la memoria.

- Si no se utiliza la lista en unos 30 segundos, el modo de lista de canales presintonizados se cancelará automáticamente.

Notas

- Se pueden almacenar en la memoria hasta 24 emisoras, 12 por cada una de las dos bandas de TV.
- También se pueden almacenar emisoras asignadas a los números de ajuste de presintonías **1-6** manteniendo pulsado uno de los botones de ajuste de presintonías **1-6** en el mando a distancia. 

Almacenamiento consecutivo de las emisoras con las señales más fuertes

1 Utilice MULTI-CONTROL y seleccione FUNCTION para visualizar BSSM.

2 Pulse MULTI-CONTROL para activar la función BSSM.

Se visualiza **Searching**. Mientras se visualiza **Searching**, las 12 emisoras más fuertes se almacenarán en orden ascendente desde el canal más bajo. Una vez finalizada la operación, aparecerá la lista de canales presintonizados.

- Para cancelar el proceso de almacenamiento, pulse **MULTI-CONTROL**.

3 Utilice MULTI-CONTROL para seleccionar la emisora deseada.

Haga girar el control para cambiar la emisora y pulse para seleccionarla.

- También puede cambiar la emisora pulsando **MULTI-CONTROL** arriba o abajo.
- Si no se utiliza la lista en unos 30 segundos, el modo de lista de canales presintonizados se cancelará automáticamente.



Nota

Al almacenar emisoras con la función BSSM, se pueden reemplazar las emisoras que se almacenaron con **P01—P12**.

tonías pulsando **MULTI-CONTROL** arriba o abajo durante la visualización de canales.

- También se pueden recuperar emisoras asignadas a los números de ajuste de presintonías **1—6** pulsando uno de los botones de ajuste de presintonías **1—6** en el mando a distancia.

Selección de emisoras de la lista de canales presintonizados

La lista de canales presintonizados le permite ver la lista de emisoras presintonizadas y seleccionar la que desea recibir.

1 Pulse LIST para cambiar al modo de lista de canales presintonizados durante la visualización de canales.

2 Utilice MULTI-CONTROL para seleccionar la emisora deseada.

Haga girar el control para cambiar la emisora y pulse para seleccionarla.

- También puede cambiar la emisora pulsando **MULTI-CONTROL** arriba o abajo.
- Si no se utiliza la lista en unos 30 segundos, el modo de lista de canales presintonizados se cancelará automáticamente.



Notas

- También se pueden recuperar las emisoras asignadas a los números de ajuste de presin-

Reproductor de DVD

Reproducción de un disco

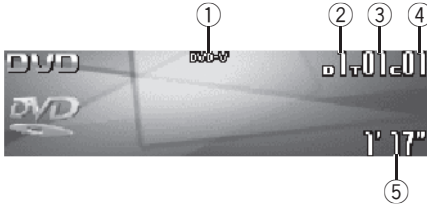

Se puede utilizar esta unidad para controlar un reproductor de DVD o un reproductor de DVD múltiple, que se vende por separado.

Para obtener más información sobre el funcionamiento, consulte el manual de funcionamiento del reproductor DVD o del reproductor de DVD múltiple. Esta sección proporciona información acerca de las funciones de DVD con esta unidad que difieren de las descritas en el manual de instrucciones del reproductor de DVD o del reproductor de DVD múltiple. A continuación se indican los pasos básicos necesarios para reproducir un DVD vídeo con el reproductor de DVD. Operaciones más avanzadas de DVD vídeo se explican en la página siguiente.

- ① **Indicador DVD-V/VCD/CD/MP3/WMA**
Muestra el tipo de disco que se está reproduciendo actualmente.
- ② **Indicador de número de disco**
Muestra el número de disco que se está reproduciendo al utilizar el reproductor de DVD múltiple.
- ③ **Indicador de número de Título/Carpeta/Disco**
Muestra el título (al reproducir vídeo de DVD), la carpeta (al reproducir MP3 o WMA) o el disco (al reproducir un CD o vídeo de CD) de la selección que se está reproduciendo actualmente.

- ④ **Indicador de número de capítulo/pista**
Muestra el capítulo (al reproducir un vídeo DVD) o la pista (al reproducir vídeo CD, CD, MP3 o WMA) que se está reproduciendo actualmente.
- ⑤ **Indicador de tiempo de reproducción**
Muestra el tiempo transcurrido de reproducción de la pista actual.

1 Pulse SOURCE para seleccionar el reproductor de DVD o el de DVD múltiple.
Pulse **SOURCE** hasta que visualice **DVD**.

2 Para realizar el avance rápido o retroceso, mantenga pulsado MULTI-CONTROL izquierda o derecha.

3 Para saltar y retroceder o avanzar hasta otro capítulo/pista, pulse MULTI-CONTROL izquierda o derecha. ▣

Selección de un disco

- Se puede utilizar esta función sólo si un reproductor de DVD múltiple está conectado a esta unidad.
- **Pulse MULTI-CONTROL arriba o abajo para seleccionar el disco deseado. ▣**

Selección de una carpeta

- Puede utilizar esta función sólo cuando hay conectado a esta unidad un reproductor de DVD que corresponde a la reproducción de MP3/WMA.
- **Pulse MULTI-CONTROL arriba o abajo para seleccionar una carpeta. ▣**

Introducción a las funciones avanzadas del reproductor de DVD



① Visualización de función

Muestra el estado de la función.

1 Pulse MULTI-CONTROL para visualizar el menú principal.

FUNCTION, AUDIO y ENTERTAINMENT aparecen en el display.

2 Utilice MULTI-CONTROL para seleccionar FUNCTION.

Haga girar el control para cambiar la opción de menú y pulse para seleccionarla. Aparece el nombre de la función en el display.

3 Haga girar MULTI-CONTROL para seleccionar la función.

Haga girar MULTI-CONTROL hacia la derecha o hacia la izquierda para cambiar entre las funciones en el siguiente orden:

Durante la reproducción de un vídeo DVD o un vídeo CD

Play mode (repetición de reproducción)—**Pause** (pausa)

Durante la reproducción de un CD

Play mode (repetición de reproducción)—**Random mode** (reproducción aleatoria)—**Scan mode** (reproducción con exploración)—**Pause** (pausa)—**ITS play mode** (reproducción ITS)—**ITS memory** (ingreso ITS)—**Title Input** (ingreso de títulos de discos)

Durante la reproducción de MP3/WMA

Play mode (repetición de reproducción)—**Random mode** (reproducción aleatoria)—

Scan mode (reproducción con exploración)—

Pause (pausa)

▪ Para volver a la visualización de reproducción, pulse **BAND**.



Nota

Al utilizar esta unidad con un reproductor de DVD múltiple, se puede cambiar a las funciones **ITS play mode**, **ITS memory** y **Title Input**. □

Repetición de reproducción

• Durante la reproducción PBC de un vídeo CD, no se puede utilizar esta función.

1 Utilice MULTI-CONTROL para seleccionar Play mode en el menú de funciones.

Play mode aparece en el display.

2 Pulse MULTI-CONTROL para seleccionar la gama de repetición.

Durante la reproducción de un vídeo DVD

Pulse **MULTI-CONTROL** repetidamente hasta que la gama de repetición deseada aparezca en el display.

- **Disc repeat** – Repite el disco actual
- **Chapter repeat** – Sólo repite el capítulo actual
- **Title repeat** – Sólo repite el título actual

Durante la reproducción de un vídeo CD o un CD

Pulse **MULTI-CONTROL** repetidamente hasta que la gama de repetición deseada aparezca en el display.

- **Disc repeat** – Repite el disco actual
- **Track repeat** – Sólo repite la pista actual

Durante la reproducción de MP3/WMA

Pulse **MULTI-CONTROL** repetidamente hasta que la gama de repetición deseada aparezca en el display.

- **Disc repeat** – Repite el disco actual
- **Folder repeat** – Repite la carpeta actual

Reproductor de DVD

- **Track repeat** – Sólo repite la pista actual



Notas

- Si se seleccionan otros discos durante la reproducción de reproducción, la gama de repetición cambia a **Disc repeat**.
- Durante la reproducción de un vídeo CD o un CD, si se realiza una búsqueda de pistas o el avance rápido/retroceso durante la repetición **Track repeat**, la gama de repetición cambia a **Disc repeat**.
- Durante la reproducción de MP3/WMA, si se selecciona otra carpeta durante la repetición de reproducción, la gama de repetición cambia a **Disc repeat**.
- Durante la reproducción de MP3/WMA, si se realiza una búsqueda de pistas o el avance rápido/retroceso durante **Track repeat**, la gama de repetición de reproducción cambia a **Folder repeat**.

Pausa de la reproducción de un disco

- 1 Utilice **MULTI-CONTROL** para seleccionar **Pause** en el menú de funciones.

Pause aparece en el display.

- 2 Pulse **MULTI-CONTROL** para activar la **pausa**.

Se detiene temporalmente la reproducción de la pista actual.

- Para desactivar la pausa, vuelva a pulsar **MULTI-CONTROL**.

Reproducción de las pistas en orden aleatorio

- Se puede utilizar esta función durante la reproducción de CD/MP3/WMA.

- 1 Utilice **MULTI-CONTROL** para seleccionar **Random mode** en el menú de funciones.

Random mode aparece en el display.

- 2 Pulse **MULTI-CONTROL** para activar la **reproducción aleatoria**.

Las pistas se reproducirán en un orden aleatorio.

- Vuelva a pulsar **MULTI-CONTROL** para desactivar la reproducción aleatoria.

Exploración de las pistas de un CD/MP3/WMA

- Se puede utilizar esta función durante la reproducción de CD/MP3/WMA.

- 1 Utilice **MULTI-CONTROL** para seleccionar **Scan mode** en el menú de funciones.

Scan mode aparece en el display.

- 2 Pulse **MULTI-CONTROL** para activar la **reproducción con exploración**.

Se reproducirán los primeros 10 segundos de cada pista.

- 3 Cuando encuentre la pista deseada, pulse **MULTI-CONTROL** para desactivar la **reproducción con exploración**.

La pista se continuará reproduciendo.

- Si el display vuelve automáticamente a la visualización de reproducción, seleccione **Scan mode** de nuevo usando **MULTI-CONTROL**.

Uso de la lista de reproducción ITS y las funciones de títulos de discos

- Se pueden utilizar estas funciones sólo si un reproductor de DVD múltiple está conectado a esta unidad.
- Esta función es ligeramente diferente de la reproducción ITS con un reproductor de CD múltiple. En el caso del reproductor de DVD múltiple, la reproducción ITS sólo se puede utilizar al reproducir CD. Para obtener más información, consulte *Uso de listas de reproducción ITS* en la página 111. ■

Uso de las funciones de títulos de discos

Se pueden ingresar títulos de CD y visualizarlos. De esta manera, se puede buscar y seleccionar con facilidad el disco deseado.

- Se puede utilizar esta función durante la reproducción de CD.

Ingreso de títulos de discos

Esta función le permite ingresar títulos de CD de hasta 10 letras en el reproductor de DVD. Para obtener más información, consulte *Ingreso de títulos de discos* en la página 113.

- Se puede utilizar esta función sólo si un reproductor de DVD está conectado a esta unidad.
- Al reproducir un disco CD TEXT en un reproductor de DVD compatible con este tipo de disco, no podrá cambiar a la función de ingreso de títulos de discos. El título del disco ya estará grabado en el disco CD TEXT. ■

Ajustes de audio

Ajuste sencillo del sistema de audio

Las siguientes funciones le permiten ajustar con facilidad el sistema de audio de acuerdo con las características acústicas del interior del automóvil, las que variarán según el tipo de automóvil de que se trate.

- *Recuperación de las curvas de ecualización*
- *Uso del selector de posición (Position)*
- *Ajuste de las curvas de ecualización*

Ajuste de precisión del sistema de audio

Al realizar los siguientes ajustes en el orden indicado, podrá crear con facilidad un campo sonoro definido con precisión.

- *Uso del selector de posición (Position)*
- *Uso del ajuste del balance (Fader)*
- *Uso de la salida de subgraves (Subwoofer1)*
- *Configuración de los ajustes de subgraves (Subwoofer2)*
- *Ajuste de la pendiente de atenuación del filtro de paso bajo (Subwoofer3)*
- *Ajuste del filtro de paso alto para los altavoces delanteros (Front HPF, Front HPF FREQ.)*
- *Ajuste del filtro de paso alto para los altavoces traseros (Rear HPF, Rear HPF FREQ.)*
- *TA y EQ automáticos (alineación temporal y ecualización automáticas)*
- *Recuperación de las curvas de ecualización*
- *Ajuste de las curvas de ecualización*
- *Ajuste del ecualizador gráfico de 16 bandas (FREQ.)*

Funciones adicionales

Estas funciones son útiles para ajustar el sonido de acuerdo con el sistema de que dispone o sus preferencias personales.

- *Uso del sonido BBE (BBE)*
- *Uso de la compresión y BMX (COMP/BMX)*
- *Ajuste de la sonoridad (Loudness)*
- *Ajuste de los niveles de la fuente (SLA)*
- *Uso de la interfaz de usuario auditivo (AUI sound level)*

Introducción a los ajustes de audio



① Visualización de audio

Muestra el estado de los ajustes de audio.

1 Pulse **MULTI-CONTROL** para visualizar el menú principal.

FUNCTION, **AUDIO** y **ENTERTAINMENT** aparecen en el display.

2 Utilice **MULTI-CONTROL** para seleccionar **AUDIO**.

Haga girar el control para cambiar la opción de menú y pulse para seleccionarla. Aparece el nombre de la función de audio en el display.

3 Haga girar **MULTI-CONTROL** para seleccionar la función de audio.

Haga girar **MULTI-CONTROL** hacia la derecha o hacia la izquierda para cambiar entre las funciones de audio en el siguiente orden:

Fader (ajuste del balance)—**Position** (selector de posición)—**TA Mode** (alineación temporal)—**Time Alignment** (ajuste de la alineación temporal)—**Loudness** (sonoridad)—**Powerful** (ajuste del ecualizador gráfico)—**FREQ.** (ajuste del ecualizador gráfico de 16 bandas)—**Subwoofer1** (altavoz de subgraves activado/desactivado)—**Subwoofer2** (frecuencia de corte de subgraves)—**Subwoofer3** (pendiente de subgraves)—**Front HPF** (pendiente del filtro de paso alto delantero)—**Front HPF FREQ.** (frecuencia de corte del filtro de paso alto delantero)—**Rear HPF** (pendiente del filtro de paso alto trasero)—**Rear HPF FREQ.** (frecuen-

cia de corte del filtro de paso alto trasero)—**BBE** (BBE)—**COMP/BMX** (Compresión y BMX)—**Auto EQ** (autoecualizador activado/desactivado)—**SLA** (ajuste del nivel de fuente)—**AUI sound level** (interfaz de usuario auditi-vo)

- Al seleccionar **OFF** en **TA Mode**, no podrá cambiar a **Time Alignment**.
- Se puede seleccionar **Subwoofer2** y **Subwoofer3** sólo si se activa la salida de subgraves en **Subwoofer1**.
- Cuando el sintonizador, el televisor o AUX están seleccionados como fuente, no se puede seleccionar **COMP/BMX**.
- Cuando se seleccione el sintonizador de FM como fuente, no se puede cambiar a **SLA**.
- Para volver a la visualización de cada fuente, pulse **BAND**.

Nota

Si no se utiliza la función de audio en unos 30 segundos, el display volverá automáticamente a la visualización de la fuente. 

Ajustes de audio

Uso del selector de posición

Una manera de garantizar un sonido más natural consiste en posicionar con claridad la imagen estéreo, colocándola en el centro propiamente dicho del campo sonoro. El selector de posición le permite ajustar automáticamente los niveles de salida de los altavoces e introduce un retardo a fin de armonizar la cantidad y la posición de los asientos ocupados.

1 Utilice MULTI-CONTROL para seleccionar Position.

Position aparece en el display.

2 Pulse MULTI-CONTROL izquierda, derecha, arriba o abajo para seleccionar una posición del oyente.

Dirección	Visualización	Posición
Izquierda	Front Left	Asiento delantero izquierdo
Derecha	Front Right	Asiento delantero derecho
Arriba	Front	Asientos delanteros
Abajo	All	Todos los asientos

- Para cancelar la posición seleccionada, vuelva a pulsar **MULTI-CONTROL** en la misma dirección.

Uso del ajuste del balance

Se puede cambiar el ajuste de fader/balance, de manera que proporcione un entorno de audio ideal en todos los asientos ocupados.

1 Utilice MULTI-CONTROL para seleccionar Fader.

Fader aparece en el display.

- Si el balance se ajustó con anterioridad, se visualizará **Balance**.

2 Pulse MULTI-CONTROL arriba o abajo para ajustar el balance entre los altavoces delanteros/traseros.

Cada vez que se pulsa **MULTI-CONTROL** arriba o abajo, se mueve el balance entre los altavoces delanteros/traseros hacia adelante o hacia atrás.

Se visualiza **Front 25** a **Rear 25** mientras el balance entre los altavoces delanteros/traseros se mueve desde adelante hacia atrás.

- Front/Rear 0** es el ajuste apropiado cuando se usan sólo dos altavoces.

3 Pulse MULTI-CONTROL izquierda o derecha para ajustar el balance entre los altavoces izquierdos/derechos.

Cada vez que se pulsa **MULTI-CONTROL** izquierda o derecha, se mueve el balance entre los altavoces izquierdos/derechos hacia la izquierda o hacia la derecha.

Se visualiza **Left 25** a **Right 25** mientras el balance entre los altavoces izquierdos/derechos se mueve desde la izquierda hacia la derecha.

Uso de la alineación temporal

La alineación temporal le permite ajustar la distancia que existe entre cada altavoz y la posición del oyente.

1 Utilice MULTI-CONTROL para seleccionar TA Mode.

TA Mode aparece en el display.

2 Pulse MULTI-CONTROL izquierda o derecha para seleccionar la alineación temporal.

Cada vez que se pulsa **MULTI-CONTROL** izquierda o derecha, se selecciona una alineación en el siguiente orden:

Initial (inicial)—**Custom** (personalizada)—**Auto TA** (alineación temporal automática)—**OFF** (desactivada)

Ajustes de audio

- **Initial** es la alineación temporal que viene ajustada de fábrica.
- **Custom** es una alineación temporal ajustada, creada por el usuario.
- **Auto TA** es la alineación temporal creada con las funciones TA y EQ automáticas. (Consulte *TA y EQ automáticos (alineación temporal y ecualización automáticas)* en la página 137.)
 - Aparece **Please set Auto TA**. Esto indica que no se puede seleccionar **Auto TA** si no se han realizado los ajustes TA y EQ automáticos.

Ajuste de la alineación temporal

Se puede ajustar la distancia entre cada altavoz y la posición seleccionada.

- La alineación temporal ajustada se memoriza en **Custom**.

1 Utilice MULTI-CONTROL para seleccionar TA Mode.

TA Mode aparece en el display.

2 Pulse MULTI-CONTROL para seleccionar una unidad de medida.

Cada vez que se presiona **MULTI-CONTROL**, se selecciona una unidad de medida en el siguiente orden:
cm (centímetros)—**inch** (pulgadas)

3 Utilice MULTI-CONTROL para seleccionar Time Alignment.

Time Alignment aparece en el display.

- Aparece **Can't adjust TA. Set position FL/FR** cuando no se selecciona **Front Left** ni **Front Right** en el modo selector de posición (**Position**).
- Al seleccionar **OFF** en **TA Mode**, no podrá cambiar a **Time Alignment**.

4 Pulse MULTI-CONTROL izquierda o derecha para seleccionar el altavoz a ajustar.

Cada vez que se pulsa **MULTI-CONTROL** izquierda o derecha, se selecciona un altavoz en el siguiente orden:

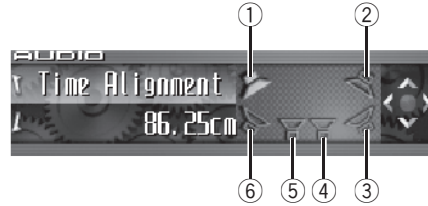

- ① Altavoz delantero izquierdo
- ② Altavoz delantero derecho
- ③ Altavoz trasero derecho
- ④ Altavoz de subgraves derecho
- ⑤ Altavoz de subgraves izquierdo
- ⑥ Altavoz trasero izquierdo

Altavoz delantero izquierdo—Altavoz delantero derecho—Altavoz trasero derecho—Altavoz trasero izquierdo—Altavoz de subgraves izquierdo—Altavoz de subgraves derecho

- No podrá seleccionar el altavoz de subgraves izquierdo y derecho si la salida de subgraves está desactivada.

5 Pulse MULTI-CONTROL arriba o abajo para ajustar la distancia entre el altavoz seleccionado y la posición del oyente.

Cada vez que se pulsa **MULTI-CONTROL** arriba o abajo, se aumenta o disminuye la distancia.

Se visualiza **400.00cm** a **0.00cm** mientras se aumenta o disminuye la distancia, si se seleccionó la unidad de medida de centímetros (**cm**).

Se visualiza **160.0inch** a **0.0inch** mientras se aumenta o disminuye la distancia, si se seleccionó la unidad de medida de pulgadas (**inch**).

- Puede ajustar la distancia de los demás altavoces de la misma manera.

6 Pulse BAND para cancelar el modo de alineación temporal. []

Ajustes de audio

Uso de la salida de subgraves

Esta unidad está equipada con una salida de subgraves que se puede activar o desactivar. Si hay un altavoz de subgraves conectado a esta unidad, active la salida de subgraves. La fase de la salida de subgraves puede cambiarse entre normal e inversa.

1 Utilice MULTI-CONTROL para seleccionar Subwoofer1.

Subwoofer1 aparece en el display.

- También puede seleccionar el menú de ajustes de subgraves pulsando **SW** en la unidad.

2 Pulse MULTI-CONTROL para activar la salida de subgraves.

ON aparece en el display. Se activa la salida de subgraves.

- Para desactivar la salida de subgraves, vuelva a pulsar **MULTI-CONTROL**.

3 Pulse MULTI-CONTROL izquierda o derecha para seleccionar estéreo o monocal.

Pulse **MULTI-CONTROL** izquierda para seleccionar monoaural y aparece **MONO** en el display. Si se pulsa **MULTI-CONTROL** derecha, se selecciona estéreo y **STEREO** aparece en el display.

Configuración de los ajustes de subgraves

Cuando la salida de subgraves está activada, se puede ajustar la frecuencia de corte y el nivel de salida del altavoz de subgraves.

1 Utilice MULTI-CONTROL para seleccionar Subwoofer2.

Subwoofer2 aparece en el display.

- También puede seleccionar el menú de ajustes de subgraves pulsando **SW** en la unidad.
- Cuando la salida de subgraves está activada, se puede seleccionar **Subwoofer2**.

2 Pulse MULTI-CONTROL izquierda o derecha para seleccionar la frecuencia de corte.

Cada vez que se pulsa **MULTI-CONTROL** izquierda o derecha, se selecciona una frecuencia de corte en el siguiente orden:

50—63—80—100—125—160—200 (Hz)

Sólo las frecuencias más bajas que aquéllas en la gama seleccionada se generan por el altavoz de subgraves.

3 Pulse MULTI-CONTROL arriba o abajo para ajustar el nivel de salida del altavoz de subgraves.

Cada vez que se pulsa **MULTI-CONTROL** arriba o abajo, se aumenta o disminuye el nivel de subgraves. Se visualiza **+6** a **-24** mientras se aumenta o disminuye el nivel.

Ajuste de la pendiente de atenuación del filtro de paso bajo

Cuando la salida de subgraves está activada, se puede ajustar la continuidad del sonido entre los altavoces.

1 Utilice MULTI-CONTROL para seleccionar Subwoofer3.

Subwoofer3 aparece en el display.

- También puede seleccionar el menú de ajustes de subgraves pulsando **SW** en la unidad.
- Cuando la salida de subgraves está activada, se puede seleccionar **Subwoofer3**.

2 Pulse MULTI-CONTROL arriba o abajo para seleccionar la fase de la salida de subgraves.

Si se pulsa **MULTI-CONTROL** arriba, se selecciona la fase normal y **▼** aparece en el display. Si se pulsa **MULTI-CONTROL** abajo, se selecciona la fase inversa y **▲** aparece en el display.

3 Pulse MULTI-CONTROL izquierda o derecha para seleccionar la pendiente.

Cada vez que se pulsa **MULTI-CONTROL** izquierda o derecha, se selecciona una pendiente en el siguiente orden:
-18—-12—-6 (dB/oct.)



Nota

Cuando la pendiente de subgraves y el filtro de paso bajo se definen en **-12dB**, y tienen la misma frecuencia de corte, la fase se invierte 180 grados a la frecuencia de corte. En este caso, la inversión de la fase garantiza una continuidad superior del sonido.

Uso del filtro de paso alto

Cuando no desea que se generen los sonidos bajos de la gama de frecuencias de salida de subgraves a través de los altavoces delanteros o traseros, active el filtro de paso alto (HPF). Sólo las frecuencias más altas que aquéllas en la gama seleccionada se generan a través de los altavoces delanteros o traseros.

Silenciamiento de altavoces (filtros)

Se pueden silenciar los altavoces (filtros) delanteros y traseros por separado. Al silenciar los altavoces (filtros), no se emitirá sonido por esos altavoces.

- Si se silencia el altavoz (filtro) seleccionado, se visualizará **MUTE ON** y no se podrán hacer ajustes.
- Aunque un altavoz (filtro) esté silenciado, se podrán ajustar los parámetros de los demás altavoces (filtros).

1 Utilice MULTI-CONTROL para seleccionar Front HPF (o Rear HPF).

Front HPF (o **Rear HPF**) aparece en el display.

2 Mantenga pulsado MULTI-CONTROL abajo para silenciar el altavoz (filtro) seleccionado.

Se visualiza **MUTE ON**.

- Para cancelar el silenciamiento, pulse **MULTI-CONTROL** arriba.

Ajuste del filtro de paso alto para los altavoces delanteros

1 Utilice MULTI-CONTROL para seleccionar Front HPF.

Front HPF aparece en el display.

2 Pulse MULTI-CONTROL izquierda o derecha para seleccionar la pendiente.

Cada vez que se pulsa **MULTI-CONTROL** izquierda o derecha, se selecciona una pendiente en el siguiente orden:

-12—-6—Pass (0) (dB/oct.)

- Si se define la pendiente en 0 dB/oct. (**Pass**), la señal de audio ignorará el filtro y éste no tendrá ningún efecto.

3 Haga girar el MULTI-CONTROL para seleccionar Front HPF FREQ.

Front HPF FREQ. aparece en el display.

4 Pulse MULTI-CONTROL izquierda o derecha para seleccionar la frecuencia de corte.

Cada vez que se pulsa **MULTI-CONTROL** izquierda o derecha, se selecciona una frecuencia de corte en el siguiente orden:

50—63—80—100—125—160—200 (Hz)

Sólo las frecuencias más altas que aquéllas en la gama seleccionada se generan a través de los altavoces delanteros.

Ajustes de audio

5 Pulse MULTI-CONTROL arriba o abajo para ajustar el nivel de salida de los altavoces delanteros.

Cada vez que se pulsa **MULTI-CONTROL** arriba o abajo, se aumenta o disminuye el nivel de los altavoces delanteros. Se visualiza **0** a **-24** mientras se aumenta o disminuye el nivel.

Ajuste del filtro de paso alto para los altavoces traseros

1 Utilice MULTI-CONTROL para seleccionar Rear HPF.

Rear HPF aparece en el display.

2 Pulse MULTI-CONTROL izquierda o derecha para seleccionar la pendiente.

Cada vez que se pulsa **MULTI-CONTROL** izquierda o derecha, se selecciona una pendiente en el siguiente orden:

-12—-6—Pass (0) (dB/oct.)

- Si se define la pendiente en 0 dB/oct. (**Pass**), la señal de audio ignorará el filtro y éste no tendrá ningún efecto.

3 Haga girar el MULTI-CONTROL para seleccionar Rear HPF FREQ.

Rear HPF FREQ. aparece en el display.

4 Pulse MULTI-CONTROL izquierda o derecha para seleccionar la frecuencia de corte.

Cada vez que se pulsa **MULTI-CONTROL** izquierda o derecha, se selecciona una frecuencia de corte en el siguiente orden:

50—63—80—100—125—160—200 (Hz)

Sólo las frecuencias más altas que aquéllas en la gama seleccionada se generan a través de los altavoces traseros.

5 Pulse MULTI-CONTROL arriba o abajo para ajustar el nivel de salida de los altavoces traseros.

Cada vez que se pulsa **MULTI-CONTROL** arriba o abajo, se aumenta o disminuye el nivel

de los altavoces traseros. Se visualiza **0** a **-24** mientras se aumenta o disminuye el nivel.

Uso del autoecualizador

El autoecualizador memoriza la curva de ecualización creada por las funciones TA y EQ automáticas (consulte *TA* y *EQ automáticas* (alineación temporal y ecualización automáticas) en la página 137).

Se puede activar o desactivar el autoecualizador.

1 Utilice MULTI-CONTROL para seleccionar Auto EQ.

Auto EQ aparece en el display.

- Aparece **Please set Auto EQ**. Esto indica que no se puede activar el autoecualizador si no se han realizado los ajustes TA y EQ automáticos.

2 Pulse MULTI-CONTROL para activar el autoecualizador.

ON aparece en el display.

- Vuelva a pulsar **MULTI-CONTROL** para desactivar el autoecualizador.

Uso del ecualizador

El ecualizador le permite ajustar la ecualización de acuerdo con las características acústicas del interior del automóvil.

Recuperación de las curvas de ecualización

Hay siete curvas de ecualización almacenadas que se pueden recuperar con facilidad en cualquier momento. A continuación se ofrece una lista de las curvas de ecualización:

Visualización	Curva de ecualización
Powerful	Potente
Natural	Natural
Vocal	Vocal
Flat	Plana
Custom1	Personalizada 1
Custom2	Personalizada 2
Super Bass	Supergraves

- **Custom1** y **Custom2** son curvas de ecualización ajustadas creadas por el usuario. Se pueden realizar los ajustes con un ecualizador gráfico de 16 bandas.
- Cuando se selecciona **Flat** no se introduce ningún suplemento ni corrección en el sonido. Esto es útil para verificar el efecto de los ajustes de ecualización al cambiar alternativamente entre **Flat** y una curva de ecualización ajustada.

● Pulse EQ para seleccionar el ecualizador.

Pulse **EQ** repetidamente para cambiar entre las siguientes opciones:

Powerful—Natural—Vocal—Flat—Custom1—Custom2—Super Bass

Ajuste de las curvas de ecualización

Las curvas de ecualización que vienen predefinidas de fábrica, con la excepción de **Flat**, se pueden ajustar a un nivel preciso (control de matiz).

1 Utilice MULTI-CONTROL para seleccionar el ajuste del ecualizador gráfico.

Powerful aparece en el display.

- Si se ha seleccionado anteriormente la curva de ecualización, se visualizará la curva seleccionada previamente en lugar de **Powerful**.

2 Pulse MULTI-CONTROL izquierda o derecha para seleccionar una curva de ecualización.

Cada vez que se pulsa **MULTI-CONTROL** izquierda o derecha, se seleccionan las curvas de ecualización en el siguiente orden:

Powerful—Natural—Vocal—Flat—Custom1—Custom2—Super Bass

3 Pulse MULTI-CONTROL arriba o abajo para ajustar la curva de ecualización.

Cada vez que se pulsa **MULTI-CONTROL** arriba o abajo, se aumenta o disminuye la curva de ecualización, respectivamente.

Se visualiza **+6** a **-6** mientras se aumenta o disminuye el nivel.

- La gama real de ajustes difiere de acuerdo con la curva de ecualización seleccionada.
- No se puede ajustar una curva de ecualización con todas las frecuencias definidas en **0**.

Ajuste del ecualizador gráfico de 16 bandas

Para la curva **Custom1** o **Custom2**, se puede ajustar el nivel de cada banda.

Ajustes de audio

- Se puede crear una curva **Custom1** separada por cada fuente. (El lector de CD incorporado y el lector de CD múltiple se fijan al mismo ajuste de ecualización automáticamente.) Si se realizan ajustes cuando una curva distinta a **Custom2** está seleccionada, los ajustes de la curva de ecualización se memorizarán en **Custom1**.
- Se puede crear una curva **Custom2** común a todas las fuentes. Si se realizan ajustes cuando la curva **Custom2** está seleccionada, la curva **Custom2** se actualizará.

1 Recupere la curva de ecualización que desea ajustar.

Consulte *Recuperación de las curvas de ecualización* en la página anterior.

2 Utilice MULTI-CONTROL para seleccionar el ajuste del ecualizador gráfico de 16 bandas. **FREQ.** aparece en el display.

3 Pulse MULTI-CONTROL izquierda o derecha para seleccionar la banda de ecualización a ajustar.

Cada vez que se pulsa **MULTI-CONTROL** izquierda o derecha, se seleccionan las bandas de ecualización en el siguiente orden:

20—31,5—50—80—125—200—315—500—800—1,25k—2k—3,15k—5k—8k—12,5k—20k (Hz)

4 Pulse MULTI-CONTROL arriba o abajo para ajustar el nivel de la banda de ecualización.

Cada vez que se pulsa **MULTI-CONTROL** arriba o abajo, se aumenta o disminuye el nivel de la banda de ecualización.

Se visualiza **+6** a **-6** mientras se aumenta o disminuye el nivel.

- Se puede seleccionar otra banda y ajustar su nivel.

5 Pulse **BAND** para cancelar el ajuste del ecualizador gráfico de 16 bandas.

Uso del sonido BBE

Con la función BBE, se puede obtener una reproducción que se aproxima en gran medida al sonido original mediante una corrección resultante de la combinación de la compensación de fases y la intensificación de las gamas altas para el retardo de los componentes de alta frecuencia y el desvío de amplitud que se produce durante la reproducción. Esta función permite reproducir un campo de sonido dinámico como si se estuviera escuchando una presentación en vivo.

Con la tecnología de procesamiento de sonido BBE, se puede ajustar el nivel de BBE.

1 Utilice **MULTI-CONTROL** para seleccionar BBE.

BBE aparece en el display.

2 Pulse **MULTI-CONTROL** para activar la función BBE.

- Para desactivar la función BBE, vuelva a pulsar **MULTI-CONTROL**.

3 Pulse **MULTI-CONTROL** arriba o abajo para ajustar el nivel de BBE.

Cada vez que se pulsa **MULTI-CONTROL** arriba o abajo, se aumenta o disminuye el nivel de BBE.

Se visualiza **+4** a **-4** mientras se aumenta o disminuye el nivel.

Nota

Fabricado bajo licencia de BBE Sound, Inc. La marca BBE es una marca registrada de BBE Sound, Inc. 

Uso de la compresión y BMX

El uso de las funciones COMP (compresión) y BMX le permiten ajustar la calidad de reproducción de sonido de este reproductor. Cada una de las funciones tiene un ajuste de dos pasos. La función COMP equilibra la salida de los sonidos más fuertes y más suaves a volúmenes altos. La función BMX permite controlar las reverberaciones para proporcionar un sonido de reproducción más completo. Escuche cada uno de los efectos a medida que los selecciona y utilice la función que realce mejor la reproducción de la pista o del CD que está escuchando.

- Cuando el sintonizador, el televisor o AUX están seleccionados como fuente, no se puede seleccionar **COMP/BMX**.

1 Utilice MULTI-CONTROL para seleccionar COMP/BMX.

COMP/BMX aparece en el display.

2 Pulse MULTI-CONTROL para activar la función COMP/BMX.

- Para desactivar la función COMP/BMX, vuelva a pulsar **MULTI-CONTROL**.

3 Pulse MULTI-CONTROL izquierda o derecha para seleccionar el ajuste deseado.

Cada vez que se pulsa **MULTI-CONTROL** izquierda o derecha, se seleccionan los ajustes en el siguiente orden:

COMP 1—COMP 2—BMX 1—BMX 2 

Ajuste de la sonoridad

La sonoridad compensa las deficiencias en las gamas de sonido bajas y altas cuando se escucha a un volumen bajo.

1 Utilice MULTI-CONTROL para seleccionar Loudness.

Loudness aparece en el display.

2 Pulse MULTI-CONTROL para activar la sonoridad.

ON aparece en el display.

- Para desactivar la sonoridad, vuelva a pulsar **MULTI-CONTROL** 

Ajuste de los niveles de la fuente

La función SLA (ajuste del nivel de fuente) le permite ajustar el nivel de volumen de cada fuente para evitar cambios radicales en el volumen cuando se cambia entre las fuentes.

- Los ajustes se basan en el nivel de volumen del sintonizador de FM, que se mantiene inalterado.

1 Compare el nivel de volumen del sintonizador de FM con el de la fuente que desea ajustar.

2 Utilice MULTI-CONTROL para seleccionar SLA.

SLA aparece en el display.

- Cuando se seleccione el sintonizador de FM como fuente, no se puede cambiar a **SLA**.

3 Pulse MULTI-CONTROL arriba o abajo para ajustar el volumen de la fuente.

Cada vez que se pulsa **MULTI-CONTROL** arriba o abajo, se aumenta o disminuye el volumen de la fuente.

Se visualiza **+4** a **-4** mientras se aumenta o disminuye el volumen de la fuente.

Ajustes de audio



Notas

- El nivel del volumen del sintonizador de AM también se puede regular con el ajuste del nivel de fuente.
- El reproductor de CD incorporado y el reproductor de CD múltiple se definen automáticamente con el mismo ajuste del nivel de fuente.
- La unidad externa 1 y la unidad externa 2 se definen automáticamente con el mismo ajuste del nivel de fuente.

Uso de la interfaz de usuario auditivo

La interfaz de usuario auditivo (AUI) le permite ajustar el nivel de volumen de la salida de sonidos de AUI cuando se utiliza esta unidad. Según las operaciones, se emiten diferentes sonidos de AUI.

- No se emiten sonidos de la AUI cuando las fuentes están apagadas.
- No se emiten sonidos de la AUI cuando el nivel está ajustado a 0.

1 Utilice MULTI-CONTROL para seleccionar AUI sound level.

AUI sound level aparece en el display.

2 Pulse MULTI-CONTROL arriba o abajo para ajustar el nivel de sonido de la AUI.

Cada vez que se pulsa **MULTI-CONTROL** arriba o abajo, se aumenta o disminuye el nivel de sonido de la AUI.

Se visualiza **Level 0** a **Level 12** mientras se aumenta o disminuye el nivel de sonido de la AUI.

TA y EQ automáticos (alineación temporal y ecualización automáticas)

La alineación temporal automática se ajusta automáticamente según la distancia que existe entre cada altavoz y la posición del oyente. El autoecualizador mide automáticamente las características acústicas del interior del automóvil y crea la curva de ecualización automática de acuerdo con la información recopilada.



ADVERTENCIA

Para evitar accidentes, nunca deben llevarse a cabo los ajustes TA y EQ automáticos mientras se conduce. Cuando esta función mide las características acústicas del interior del vehículo a fin de crear una curva de ecualización automática, se puede generar un tono alto de medición (ruido) por los altavoces.



PRECAUCIÓN

- Si se realizan los ajustes TA y EQ automáticos en las siguientes condiciones, pueden dañarse los altavoces. Asegúrese de revisar a fondo las condiciones antes de efectuar los ajustes TA y EQ automáticos.
 - Cuando los altavoces están conectados de manera incorrecta. (Por ejemplo, cuando un altavoz trasero está conectado a una salida de subgraves.)
 - Cuando un altavoz está conectado a un amplificador de potencia cuya salida es superior a la capacidad máxima de potencia de entrada del altavoz.
- Si el micrófono está ubicado en un lugar inadecuado, el tono de medición puede ser alto y la medición puede tardar mucho tiempo, por lo que se puede descargar la batería. Asegúrese de colocar el micrófono en el lugar especificado.

Antes de utilizar las funciones TA y EQ automáticas

- Realice los ajustes TA y EQ automáticos en un lugar que sea lo más silencioso posible, con el motor y el aire acondicionado del automóvil apagados. También desconecte los teléfonos móviles o portátiles del automóvil o quítelos antes de hacer estos ajustes. Sonidos distintos al tono de medición (sonidos del entorno, sonidos del motor, teléfonos que llaman, etc.) pueden impedir la medición correcta de las características acústicas del interior del vehículo.
- Asegúrese de realizar los ajustes TA y EQ automáticos con el micrófono provisto. Si se utiliza otro micrófono es posible que no se pueda realizar la medición o que se obtenga una medición incorrecta de las características acústicas del interior del vehículo.
- Si el altavoz delantero no está conectado, no se podrán hacer los ajustes TA y EQ automáticos.
- Al silenciar los altavoces delanteros, no se pueden realizar los ajustes TA y EQ automáticos. (Consulte la página 132.)
- Cuando esta unidad está conectada a un amplificador de potencia con control de nivel de entrada, no se podrán realizar los ajustes TA y EQ automáticos si se disminuye el nivel de entrada de potencia del amplificador. Ajuste el nivel de entrada del amplificador de potencia en la posición estándar.
- Cuando esta unidad está conectada a un amplificador de potencia con un filtro de paso bajo (LPF), desactive el LPF del amplificador de potencia antes de realizar los ajustes TA y EQ automáticos. Además, se debe ajustar en el nivel máximo la frecuencia de corte correspondiente al LPF incorporado del altavoz de subgraves activo.
- El valor de la alineación de tiempo calculado por los ajustes TA y EQ automáticos

puede ser diferente de la distancia real en las siguientes circunstancias. Sin embargo, la distancia calculada por el ordenador es el retardo óptimo para brindar resultados precisos dadas las circunstancias. Por ello, siga utilizando este valor.

- Cuando el sonido reflejado en el interior del vehículo es fuerte y se producen demoras.
 - Cuando se producen demoras con sonidos bajos debido a la influencia del LPF de los altavoces de subgraves activos o de amplificadores externos.
- Los ajustes TA y EQ automáticos cambian los ajustes de audio según se indica a continuación:
 - Los ajustes de fader/balance vuelven a la posición central. (Consulte la página 129.)
 - La curva del ecualizador gráfico cambia a **Flat**. (Consulte la página 134.)
 - Si un altavoz de subgraves está conectado a esta unidad, se ajustará automáticamente a la salida de subgraves y a los valores del filtro de paso alto para el altavoz trasero.
 - Si se utilizan las funciones TA y EQ automáticas cuando ya existen ajustes anteriores, se reemplazarán estos ajustes.

Para realizar los ajustes TA y EQ automáticos

1 Detenga el automóvil en un lugar que sea lo más silencioso posible, cierre todas las puertas, ventanas y el techo corredizo, y apague el motor.

Si se deja en marcha el motor, el ruido puede impedir que se realicen correctamente los ajustes TA y EQ automáticos.

Ajustes de audio

2 Coloque el micrófono provisto en el centro del apoyacabezas del asiento del conductor, mirando hacia adelante, con la ayuda de un cinturón (se vende por separado).

Los ajustes TA y EQ automáticos pueden presentar diferencias según el lugar en el que se coloque el micrófono. Si lo desea, coloque el micrófono en el asiento delantero del acompañante para realizar los ajustes TA y EQ automáticos.

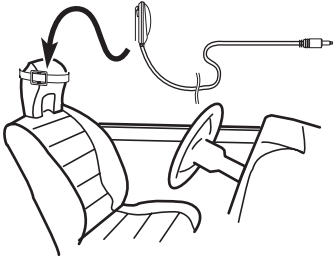

3 Coloque la llave de encendido del automóvil en ON o ACC.

Si el aire acondicionado o la calefacción del automóvil está encendido, apáguelo. El ruido del ventilador del aire acondicionado o de la calefacción puede impedir que se realicen los ajustes TA y EQ automáticos correctamente.

- Pulse **SOURCE** para encender la fuente si esta unidad está apagada.

4 Seleccione la posición del asiento en que está colocado el micrófono.

Consulte *Uso del selector de posición* en la página 129.

- Si no se selecciona ninguna posición antes de comenzar con los ajustes TA y EQ automáticos, se seleccionará **Front Left** automáticamente.

5 Mantenga pulsado SOURCE hasta que se apague la unidad.

Si hay algún equipo conectado al conector de entrada del micrófono, desconéctelo.

6 Mantenga pulsado EQ para ingresar al modo de medición de TA y EQ automáticos.

7 Enchufe el micrófono en el conector de entrada de esta unidad.

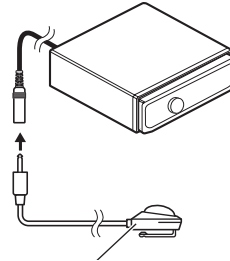

Micrófono TA y EQ automático

8 Pulse MULTI-CONTROL para comenzar los ajustes TA y EQ automáticos.

9 Baje del automóvil y cierre la puerta dentro de los 10 segundos cuando comienza la cuenta regresiva de 10 segundos.

Se genera el tono de medición (ruido) por los altavoces y comienzan los ajustes TA y EQ automáticos.

- Cuando todos los altavoces están conectados, los ajustes TA y EQ automáticos finalizan en unos seis minutos.
- Para detener los ajustes TA y EQ automáticos, vuelva a pulsar **MULTI-CONTROL**.
- Para cancelar los ajustes TA y EQ automáticos durante la operación, pulse **BAND**.

10 Una vez finalizados los ajustes, se visualiza Setup complete.

Cuando no se puede obtener una medición correcta de las características acústicas del interior del automóvil, se visualiza un mensaje de error. (Consulte *Comprensión de los mensajes de error de los ajustes TA y EQ automáticos* en la página 152.)

11 Pulse BAND para cancelar el modo de TA y EQ automáticos.

Sección

11

Ajustes de audio

12 Guarde el micrófono con cuidado en la guantera.

Guarde el micrófono con cuidado en la guantera o en otro lugar seguro. Si el micrófono queda expuesto a la luz solar directa durante mucho tiempo, se puede distorsionar, alterar su color o funcionar incorrectamente como consecuencia de las altas temperaturas. ▣

Ajustes iniciales

Configuración de los ajustes iniciales



Utilizando los ajustes iniciales, puede personalizar varios ajustes del sistema para lograr un funcionamiento óptimo de esta unidad.

- ① **Visualización de función**
Muestra el estado de la función.

1 Mantenga pulsado SOURCE hasta que se apague la unidad.

2 Mantenga pulsado MULTI-CONTROL hasta que Language select aparezca en el display.

3 Haga girar MULTI-CONTROL para seleccionar uno de los ajustes iniciales.

Haga girar **MULTI-CONTROL** hacia la derecha o hacia la izquierda para cambiar entre las funciones en el siguiente orden:

Language select (selección de idioma)—
Calendar (calendario)—**Clock** (reloj)—
FM tuning step (paso de sintonía de FM)—
AM tuning step (paso de sintonía de AM)—
Warning tone (tono de advertencia)—
Face auto open (apertura automática de la cara)—
AUX1 (entrada auxiliar 1)—**AUX2** (entrada auxiliar 2)—
Dimmer (atenuador de luz)—
Brightness (brillo)—**Digital ATT** (atenuador digital)—
Mute (silenciamiento/atenuación del sonido)—
Demonstration (demostración de características)—
Reverse mode (modo inverso)—
Ever-scroll (desplazamiento continuo)—
Calibration (Calibración RPM)

Siga las instrucciones que se indican a continuación para operar cada ajuste en particular.

- Para cancelar los ajustes iniciales, pulse **BAND**.

Selección del idioma de visualización

Para una mayor comodidad, esta unidad incluye un display en varios idiomas. Es posible seleccionar el idioma deseado.

1 Utilice MULTI-CONTROL para seleccionar Language select.
Language select aparece en el display.

2 Pulse MULTI-CONTROL para seleccionar el idioma.

Cada vez que se presiona **MULTI-CONTROL**, se selecciona el idioma en el siguiente orden: **English—Español—Portugués**

Ajuste de la fecha

La visualización de calendario ajustada en este modo aparece cuando la fuente del teléfono está seleccionada y las fuentes o la demostración de características están desactivadas.

1 Utilice MULTI-CONTROL para seleccionar Calendar.
Calendar aparece en el display.

2 Pulse MULTI-CONTROL izquierda o derecha para seleccionar el segmento de la visualización de calendario que desea ajustar.

Al pulsar **MULTI-CONTROL** izquierda o derecha se seleccionará un solo segmento de la visualización del calendario:

Día—Mes—Año

Al seleccionar las horas o los minutos de la visualización de calendario, los dígitos seleccionados destellarán.



3 Pulse MULTI-CONTROL arriba o abajo para ajustar la fecha.

Al pulsar **MULTI-CONTROL** arriba se aumentará el día, mes o año seleccionado. Al pulsar **MULTI-CONTROL** abajo se disminuirá el día, mes o año seleccionado.

Ajuste del reloj

Siga estas instrucciones para ajustar el reloj.

1 Utilice MULTI-CONTROL para seleccionar Clock.

Clock aparece en el display.

2 Pulse MULTI-CONTROL izquierda o derecha para seleccionar el segmento de la visualización del reloj que desea ajustar.

Al pulsar **MULTI-CONTROL** izquierda o derecha se seleccionará un solo segmento de la visualización del reloj:

Hora—Minuto

Al seleccionar las horas o los minutos de la visualización del reloj, los dígitos seleccionados destellarán.



3 Pulse MULTI-CONTROL arriba o abajo para ajustar el reloj.

Al pulsar **MULTI-CONTROL** arriba se aumentará la hora o minuto seleccionado. Al pulsar **MULTI-CONTROL** abajo se disminuirá la hora o minuto seleccionado.

Notas

- Se puede sincronizar el reloj con una señal temporal pulsando **MULTI-CONTROL**.
 - Si los minutos son **00** a **29**, se redondean hacia abajo. (p. ej., **10:18** se redondea en **10:00**.)
 - Si los minutos son **30** a **59**, se redondean hacia arriba. (p. ej., **10:36** se redondea en **11:00**.)
- Aunque las fuentes estén apagadas, la visualización del reloj aparece en el display. Si se presiona **CLOCK** cuando las fuentes y la demostración de características están desactivadas, se activa o desactiva la visualización del reloj.

Ajuste del paso de sintonía de FM

El paso de sintonía de FM que utiliza la sintonización por búsqueda se puede cambiar entre 100 kHz, el paso predefinido, y 50 kHz.

1 Utilice MULTI-CONTROL para seleccionar FM tuning step.

FM tuning step aparece en el display.

2 Pulse MULTI-CONTROL para seleccionar el paso de sintonía de FM.

Al pulsar **MULTI-CONTROL** repetidamente se cambiará el paso de sintonía de FM entre 50 kHz y 100 kHz. El paso de sintonía de FM seleccionado aparecerá en el display.

Ajustes iniciales



Nota

Si la sintonización por búsqueda se realiza usando el paso de 50 kHz, es posible que las emisoras se sintonicen de manera imprecisa. En ese caso, sintonícelas manualmente o vuelva a utilizar la función de sintonización por búsqueda.

Ajuste del paso de sintonía de AM

El paso de sintonía de AM se puede cambiar entre 9 kHz, el paso predefinido, y 10 kHz. Si se utiliza el sintonizador en América del Norte, América Central o América del Sur, se deberá cambiar el paso de sintonía de 9 kHz (531 a 1 602 kHz permisibles) a 10 kHz (530 a 1 640 kHz permisibles).

1 Utilice MULTI-CONTROL para seleccionar AM tuning step.

AM tuning step aparece en el display.

2 Pulse MULTI-CONTROL para seleccionar el paso de sintonía de AM.

Al pulsar **MULTI-CONTROL** repetidamente se cambiará el paso de sintonía de AM entre 9 kHz y 10 kHz. El paso de sintonía de AM seleccionado aparecerá en el display.

Cambio del tono de advertencia

Si no se extrae la carátula de la unidad principal dentro de los cuatro segundos después de desconectar la llave de encendido del automóvil, se emitirá un tono de advertencia. Se puede desactivar el tono de advertencia.

1 Utilice MULTI-CONTROL para seleccionar Warning tone.

Warning tone aparece en el display.

2 Pulse MULTI-CONTROL para activar el tono de advertencia.

ON aparece en el display.

- Para desactivar el tono de advertencia, vuelva a pulsar **MULTI-CONTROL**.

Cambio de la apertura automática de la cara

Para brindar protección contra robo, la carátula se abre automáticamente y se extrae con facilidad. Normalmente, se deja activada la función de apertura automática de la cara.

1 Utilice MULTI-CONTROL para seleccionar Face auto open.

Face auto open aparece en el display.

2 Pulse MULTI-CONTROL para activar la apertura automática de la cara.

ON aparece en el display.

- Vuelva a pulsar **MULTI-CONTROL** para desactivar la apertura automática de la cara.

Cambio del ajuste de un equipo auxiliar

Los equipos auxiliares conectados a esta unidad se pueden activar por separado. Al utilizarla, fije en ON cada fuente AUX. Para obtener información sobre cómo conectar o utilizar equipos auxiliares, consulte *Uso de la fuente AUX* en la página 147.

1 Utilice MULTI-CONTROL para seleccionar AUX1/AUX2.

AUX1/AUX2 aparece en el display.

2 Pulse MULTI-CONTROL para activar AUX1/AUX2.

ON aparece en el display.

- Para desactivar la función AUX, vuelva a pulsar **MULTI-CONTROL**. ▣

Cambio del ajuste del atenuador de luz

Para evitar que el display quede muy brillante durante la noche, se atenúa automáticamente cuando se encienden las luces del automóvil. Se puede activar y desactivar el atenuador de luz.

1 Utilice MULTI-CONTROL para seleccionar Dimmer.

Dimmer aparece en el display.

2 Pulse MULTI-CONTROL para activar el atenuador de luz.

ON aparece en el display.

- Para desactivar el atenuador de luz, vuelva a pulsar **MULTI-CONTROL**. ▣

Ajuste del brillo

Puede ajustar el brillo del display. El ajuste inicial de esta función es **24**.

1 Utilice MULTI-CONTROL para seleccionar Brightness.

Brightness aparece en el display.

2 Pulse MULTI-CONTROL izquierda o derecha para ajustar el nivel de brillo.

Cada vez que se pulsa **MULTI-CONTROL** izquierda o derecha, se aumenta o disminuye el nivel de brillo. Se visualiza **0** a **31** a medida que se aumenta o disminuye el nivel.

- Cuando el atenuador de luz está activado (ON), el nivel de brillo se puede ajustar de **0** a **21**. ▣

Corrección de distorsiones del sonido

Al escuchar un CD u otra fuente en que el nivel de grabación es alto, el ajuste de la curva de ecualización a un nivel alto puede causar distorsiones. Se puede cambiar el atenuador digital al nivel bajo para reducir las distorsiones.

- La calidad del sonido es superior con el ajuste alto y, por lo tanto, se suele utilizar este ajuste.

1 Utilice MULTI-CONTROL para seleccionar Digital ATT.

Digital ATT aparece en el display.

2 Pulse MULTI-CONTROL para seleccionar el nivel del atenuador digital.

Al pulsar **MULTI-CONTROL** repetidamente se cambiará entre **High** (alto) y **Low** (bajo), y se visualizará en el display el estado correspondiente. ▣

Cambio del silenciamiento/atenuación del sonido

El sonido proveniente de este sistema se silencia o atenúa automáticamente cuando se recibe la señal desde el equipo con función de silenciamiento.

- El sonido se silencia o atenúa, se visualizan **MUTE** o **ATT** y no se puede ajustar el audio.
- El sonido proveniente de este sistema vuelve a la normalidad cuando se cancela el silenciador o la atenuación.

Ajustes iniciales

1 Utilice MULTI-CONTROL para seleccionar Mute.

Mute aparece en el display.

2 Pulse MULTI-CONTROL para seleccionar el ajuste deseado.

Pulse **MULTI-CONTROL** repetidamente para cambiar entre los siguientes ajustes:

- **TEL mute** – Silenciamiento
- **10dB ATT** – Atenuación
- **20dB ATT** – Atenuación (**20dB ATT** tiene un efecto más potente que **10dB ATT**) 

Cambio de la demostración de características

La demostración de características se inicia automáticamente cuando se apaga la unidad mientras la llave de encendido está en ACC u ON.

1 Utilice MULTI-CONTROL para seleccionar Demonstration.

Demonstration aparece en el display.

2 Pulse MULTI-CONTROL para activar la demostración de características.

ON aparece en el display.

- Para desactivar la demostración de características, vuelva a pulsar **MULTI-CONTROL**.



Notas

- Recuerde que si este modo de demostración sigue funcionando cuando el motor del vehículo está apagado, se puede descargar la batería.
- También puede activar o desactivar la demostración de características, pulsando **DISPLAY** mientras la unidad está apagada. Para obtener más detalles, consulte *Modo de demostración de características* en la página 85. 

Cambio del modo inverso

Si no se realiza ninguna operación en unos 30 segundos, las indicaciones de la pantalla comienzan a invertirse y siguen haciéndolo cada 10 segundos.

1 Utilice MULTI-CONTROL para seleccionar Reverse mode.

Reverse mode aparece en el display.

2 Pulse MULTI-CONTROL para activar el modo inverso.

ON aparece en el display.

- Para desactivar el modo inverso, vuelva a pulsar **MULTI-CONTROL**.



Nota

También puede activar o desactivar el modo inverso, pulsando **BAND** mientras la unidad está apagada. Para obtener más detalles, consulte *Modo inverso* en la página 85. 

Cambio del desplazamiento continuo

Si la función de desplazamiento continuo está activada, la información de texto del CD se desplaza de manera ininterrumpida. Desactive la función si desea que la información se desplace una sola vez.

1 Utilice MULTI-CONTROL para seleccionar Ever-scroll.

Ever-scroll aparece en el display.

2 Pulse MULTI-CONTROL para activar la función de desplazamiento continuo.

ON aparece en el display.

- Para desactivar la función de desplazamiento continuo, vuelva a pulsar **MULTI-CONTROL**. 

Calibración de las RPM

Siga estas instrucciones para medir las RPM del vehículo y guardarlas. Si lo hace, el cuentarrevoluciones de la unidad podrá funcionar correctamente.

- El cuentarrevoluciones de esta unidad no puede funcionar si usted no ha realizado la calibración de RPM.
- En algunos vehículos, el cuentarrevoluciones puede no funcionar adecuadamente incluso si se realiza la calibración RPM.

1 Estacione el vehículo en un lugar seguro y asegúrese de aplicar el freno de mano.

2 Utilice MULTI-CONTROL para seleccionar Calibration.

Calibration aparece en el display.

3 Mantenga las RPM del motor a 4 000 rpm y pulse MULTI-CONTROL.

Para medir correctamente las RPM del vehículo, mantenga las RPM del motor a 4 000 rpm por unos segundos.

Una vez completada la calibración de las RPM, aparece **Completed**.

- Algunos vehículos tienen un limitador de revoluciones que se activa de manera temprana (p. ej., 3 000 rpm) al estacionar. En este caso, realice la medición de RPM a 2 000 rpm.
- Para cambiar entre **4000 rpm** y **2000 rpm**, pulse **MULTI-CONTROL** izquierda o derecha. 

Otras funciones

Activación y desactivación de la visualización del reloj

Se puede activar y desactivar la visualización del reloj.

- **Pulse CLOCK para activar o desactivar la visualización del reloj.**

Cada vez que se presiona **CLOCK**, se activa o desactiva la visualización del reloj.



Nota

Aunque las fuentes estén apagadas, la visualización del reloj aparece en el display. Si se presiona **CLOCK** cuando las fuentes y la demostración de características están desactivadas, se activa o desactiva la visualización del reloj.

Uso de la fuente AUX

Esta unidad puede controlar hasta dos componentes auxiliares, como VCR o dispositivos portátiles (se venden por separado). Cuando están conectados, los componentes auxiliares son identificados automáticamente como fuentes AUX y se asignan a **AUX1** o **AUX2**. La relación entre las fuentes **AUX1** y **AUX2** se explica a continuación.

Acerca de AUX1 y AUX2

Existen dos métodos a su disposición para conectar equipos auxiliares a esta unidad.

Fuente AUX1:

Al conectar un equipo auxiliar utilizando un cable miniconector estéreo

- **Inserte el miniconector estéreo en el conector de entrada AUX e esta unidad.**

Para obtener más información, consulte el manual de instalación.

La asignación de este equipo auxiliar se fija automáticamente a **AUX1**.

Fuente AUX2:

Al conectar equipos auxiliares usando un Interconector IP-BUS-RCA (se vende por separado)

- **Use un Interconector IP-BUS-RCA como el CD-RB20/CD-RB10 (se vende por separado) para conectar esta unidad a un equipo auxiliar provisto de una salida RCA.**

Para obtener más detalles, consulte el manual de instrucciones del Interconector IP-BUS-RCA.

La asignación de este equipo auxiliar se fija automáticamente a **AUX2**.

- Sólo puede hacer este tipo de conexión si el equipo auxiliar tiene salidas RCA.

Selección de AUX como la fuente

- **Pulse SOURCE para seleccionar AUX (AUX1 o AUX2) como la fuente.**

Pulse **SOURCE** hasta que **AUX** aparezca en el display.

- Si el ajuste auxiliar no está activado, no es posible seleccionar **AUX**. Para obtener más detalles, consulte *Cambio del ajuste de un equipo auxiliar* en la página 143.

Ajuste del título del equipo auxiliar

Se puede cambiar el título que se visualiza para cada fuente **AUX1** o **AUX2**.

- 1 **Después de haber seleccionado AUX como la fuente, utilice MULTI-CONTROL y seleccione FUNCTION para visualizar Title Input.**

- 2 **Pulse DISPLAY para seleccionar el tipo de carácter deseado.**

Pulse **DISPLAY** repetidamente para cambiar entre los siguientes tipos de caracteres:

Alfabeto (mayúsculas), números y símbolos—
Alfabeto (minúsculas)—letras de idiomas eu-
ropeos, tales como aquéllas con acentos (p.
ej., á, à, â, ã, ç)—Números y símbolos

3 Pulse MULTI-CONTROL arriba o abajo para seleccionar una letra del alfabeto.

Cada vez que se pulsa **MULTI-CONTROL** arriba, se visualizan las letras del alfabeto, números o símbolos en orden ascendente (**A B C ...**). Cada vez que se pulsa **MULTI-CONTROL** abajo, se visualizan las letras en orden descendente.



4 Pulse MULTI-CONTROL derecha para mover el cursor a la siguiente posición de carácter.

Cuando visualice la letra deseada, pulse **MULTI-CONTROL** derecha para mover el cursor a la siguiente posición y seleccione la letra siguiente. Pulse **MULTI-CONTROL** izquierda para mover el cursor hacia atrás en el display.

5 Mueva el cursor a la última posición pulsando MULTI-CONTROL derecha después de ingresar el título.

Al pulsar **MULTI-CONTROL** derecha una vez más, el título ingresado se almacena en la memoria.

6 Pulse BAND para volver a la visualización de reproducción.

Uso de diferentes visualizaciones de entretenimiento



Puede cambiar la visualización de entretenimiento que se mostrará en todas las fuentes.

① Nombre de la visualización de entretenimiento

Muestra el nombre de la visualización de entretenimiento que está seleccionada.

② Nombre de la visualización de fondo

Muestra el nombre de la visualización de fondo que está seleccionada.

③ Icono de fuente

Muestra la fuente seleccionada.

- El diseño de funda de la carpeta actual se muestra al reproducirse un disco MP3/WMA/AAC/WAV.

Ajuste de la visualización de entretenimiento

Puede cambiar la visualización de entretenimiento y el color del texto.

- Al seleccionar **Vehicle Dynamics 1**, **Vehicle Dynamics 2** o **Vehicle Dynamics 3**, realice la calibración RPM. Consulte *Calibración de las RPM* en la página 146.

Otras funciones

1 Pulse MULTI-CONTROL para visualizar el menú principal.

FUNCTION, **AUDIO** y **ENTERTAINMENT** aparecen en el display.

2 Utilice MULTI-CONTROL para seleccionar ENTERTAINMENT.

Haga girar el control para cambiar la opción de menú y pulse para seleccionarla.

3 Gire MULTI-CONTROL para seleccionar la visualización de entretenimiento que desee.

Haga girar **MULTI-CONTROL** hacia la derecha o hacia la izquierda para cambiar las visualizaciones en el siguiente orden:

Standard (estándar)—**Visualizer1** (visualizador 1)—**Visualizer2** (visualizador 2)—

Visualizer3 (visualizador 3)—**Visualizer4** (visualizador 4)—**Visualizer5** (visualizador 5)—

VisualizerRDM (visualizador aleatorio)—

LevelMeter (medidor de nivel)—

Spectrum Analyzer (analizador de espectro)

—**Vehicle Dynamics 1** (procesador de dinámica del vehículo 1)—**Vehicle Dynamics 2** (procesador de dinámica del vehículo 2)—

Vehicle Dynamics 3 (procesador de dinámica del vehículo 3)—**Movie** (pantalla de películas)

—**Clock** (reloj de entretenimiento)—**OFF** (visualización de entretenimiento apagada)

▪ También puede cambiar entre las visualizaciones de entretenimiento pulsando

ENTERTAINMENT en el mando a distancia.

▪ Al seleccionar **Standard**, el icono de fuente se puede activar o desactivar presionando **DISPLAY**.

4 Pulse MULTI-CONTROL arriba o abajo para seleccionar el color del texto.

Cada vez que se pulsa **MULTI-CONTROL** arriba o abajo, cambia el color del texto. Puede seleccionar entre 11 colores de texto.

▪ Cuando está seleccionado

Vehicle Dynamics 1, **Vehicle Dynamics 2** o

Vehicle Dynamics 3 puede seleccionar el color

del aspecto del instrumento entre cinco combinaciones de colores.

▪ Los texto no se muestran en los ajustes **Movie** y **OFF**.

5 Pulse MULTI-CONTROL para determinar el ajuste de la visualización de entretenimiento y del color del texto.

Los ajustes que seleccione en el color y la visualización de entretenimiento se almacenan en memoria y el display cambia.

Ajuste de la visualización de fondo

Algunas visualizaciones de entretenimiento le permiten cambiar los fondos. Pruebe varios fondos y colores (si están disponibles) hasta que encuentre el ajuste de la visualización de fondo que desee para la visualización de entretenimiento seleccionada.

1 Seleccione una visualización de entretenimiento cuyo fondo se pueda cambiar.

Si la visualización de entretenimiento seleccionada está disponible para el ajuste de fondo, se mostrará ◀ y ▶ en el lado izquierdo y derecho de **FRONT**. Consulte *Ajuste de la visualización de entretenimiento* en la página anterior.

2 Pulse MULTI-CONTROL derecha para cambiar al modo de selección de visualización de fondo.

3 Gire MULTI-CONTROL para seleccionar el fondo que desee.

Haga girar **MULTI-CONTROL** hacia la derecha o hacia la izquierda para cambiar las visualizaciones en el siguiente orden:

BGV1 (presentación visual de fondo 1)—
BGV2 (presentación visual de fondo 2)—
BGV3 (presentación visual de fondo 3)—
BGV4 (presentación visual de fondo 4)—
BGV5 (presentación visual de fondo 5)—**BGP1**
(imagen de fondo 1)—**BGP2** (imagen de fondo
2)—**BGP3** (imagen de fondo 3)—**BGP4** (ima-
gen de fondo 4)—**BGP5** (imagen de fondo 5)—
BGP6 (imagen de fondo 6)—**BGP7** (imagen de
fondo 7)—**BGP8** (imagen de fondo 8)—
Slideshow (slideshow)—**Texture1** (textura 1)
—**Texture2** (textura 2)—**Texture3** (textura 3)
—**Texture4** (textura 4)—**OFF** (visualización de
fondo desactivada)

- No es posible utilizar **ENTERTAINMENT** en el mando a distancia para cambiar la visualización de fondo.

4 Cuando está seleccionado BGV1, BGV2 o Texture3, pulse MULTI-CONTROL arriba o abajo para seleccionar un color de fondo.
Cada vez que se pulsa **MULTI-CONTROL** arriba o abajo, cambia el color de fondo. Puede seleccionar entre 11 colores de fondo (incluido el modo arco iris).

- Cuando está seleccionado el modo arco iris, el color de fondo cambia continuamente para mostrar todos los colores.

5 Pulse MULTI-CONTROL para determinar el ajuste de la visualización de fondo.

Los ajustes que seleccione en el color y la visualización de fondo se almacenan en memoria y el display cambia.

Uso del botón PGM

Se pueden utilizar las funciones preprogramadas de cada fuente con **PGM** en el mando a distancia.

● **Pulse PGM para activar la pausa al seleccionar las siguientes fuentes:**

- **CD** – Reproductor de CD incorporado
- **Multi-CD** – Reproductor de CD múltiple
- **iPod** – iPod
- **DVD** – Reproductor de DVD/reproductor de DVD múltiple

▪ Para desactivar la pausa, vuelva a pulsar **PGM**.

● **Mantenga pulsado PGM para activar la función BSM al seleccionar el sintonizador como la fuente.**

Mantenga pulsado **PGM** hasta que se active la función BSM.

▪ Para cancelar el proceso de almacenamiento, vuelva a pulsar **PGM**.

● **Mantenga pulsado PGM para activar la función BSSM al seleccionar el televisor como la fuente.**

Mantenga pulsado **PGM** hasta que se active la función BSSM.

▪ Para cancelar el proceso de almacenamiento, vuelva a pulsar **PGM**.

Regrabación de visualizaciones de entretenimiento

Se pueden regrabar las visualizaciones de entretenimiento. Genere o descargue los datos utilizando su ordenador y grábelos en el CD-R. Para obtener más información, visite la página web siguiente:

<http://www.pioneer.co.jp/car/pclink4/index-e.html>

Otras funciones



Importante

Una vez que haya iniciado el proceso de grabación, no extraiga la carátula ni desconecte la llave de encendido del automóvil hasta que finalice la operación.

1 Mantenga pulsado SOURCE hasta que se apague la unidad.

2 Mantenga pulsado EQ y LIST hasta que la unidad ingrese en el modo de descarga. La carátula se abre automáticamente y se visualiza **Download** y **Insert disc**.

- Si hay un disco cargado en la unidad, se lo expulsará automáticamente.
- Cuando la carátula está abierta, no ingresará al modo de descarga aunque mantenga pulsados **EQ** y **LIST**.

3 Introduzca el disco que contiene los datos grabados por la ranura de carga de CD.

Download Ready aparece en el display y comienza automáticamente el proceso de grabación de datos. Se visualiza **Now loading** durante el proceso.

Ranura de carga de CD

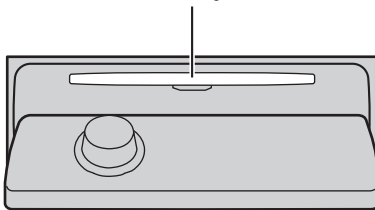

4 Después de visualizar Finished, pulse EJECT para expulsar el disco.

Se sale del modo de descarga y se apaga la unidad.



Notas

- No coloque ningún otro elemento que no sea un CD en la ranura de carga de CD.
- Esta operación puede tardar varios minutos.
- En el modo de descarga, sólo se podrá usar el botón **EJECT**. Los demás botones no funcionarán.
- Para cancelar el modo de descarga, pulse **EJECT**.
- Si aparece un mensaje de error como **CD ERROR**, consulte *Comprensión de los mensajes de error durante la grabación de visualizaciones de entretenimiento* en la página 153. ■

Información adicional

Comprensión de los mensajes de error del reproductor de CD incorporado

Al comunicarse con su concesionario o con el Servicio Técnico Oficial de Pioneer más próximo a su domicilio, asegúrese de anotar el mensaje de error.

Mensaje	Causa	Acción
ERROR-11, 12, 17, 30	Disco sucio	Limpie el disco.
ERROR-11, 12, 17, 30	Disco rayado	Reemplace el disco.
ERROR-10, 11, 12, 15, 17, 30, A0	Problema eléctrico o mecánico	Cambie la llave de encendido del automóvil entre las posiciones de activación y desactivación, o cambie a una fuente diferente, y después vuelva a activar el reproductor de CD.
ERROR-15	El disco insertado no contiene datos	Reemplace el disco.
ERROR-23	No se puede reproducir el formato del CD	Reemplace el disco.
NO AUDIO	El disco que se ha colocado no contiene ficheros que se puedan reproducir	Reemplace el disco.
TRK SKIPPED	El disco que se ha colocado contiene ficheros WMA protegidos con DRM	Reemplace el disco.
PROTECT	Todos los ficheros del disco están protegidos con DRM	Reemplace el disco.



Comprensión de los mensajes de error de los ajustes TA y EQ automáticos

Cuando no se puede obtener una medición correcta de las características acústicas del interior del automóvil con las funciones TA y EQ automáticas, se visualiza un mensaje de error. En ese caso, consulte la siguiente tabla para determinar cuál es el problema y el método sugerido para su solución. Después de verificarlo, vuelva a intentar la operación.

Mensaje	Causa	Acción
Check MIC type	El micrófono está conectado a la entrada del micrófono.	Desconecte el micrófono.
MIC ERROR	El micrófono no está conectado.	Enchufe bien el micrófono provisto en el conector.
Front Speaker ERROR, Front left Speaker ERROR, Front right Speaker ERROR, Rear left Speaker ERROR, Rear right Speaker ERROR, Subwoofer ERROR, Subwoofer Lch ERROR, Subwoofer Rch ERROR	El micrófono no puede captar el tono de medición de los altavoces.	<ul style="list-style-type: none"> • Verifique que los altavoces están conectados de manera correcta. • Cancele el silenciamiento de los altavoces delanteros. • Corrija el ajuste de nivel de entrada del amplificador de potencia conectado a los altavoces. • Ajuste el micrófono correctamente.
Noise ERROR	El nivel de ruido del entorno es demasiado alto.	<ul style="list-style-type: none"> • Detenga el automóvil en un lugar que sea lo más silencioso posible y apague el motor, el aire acondicionado o la calefacción. • Ajuste el micrófono correctamente.



Información adicional

Comprensión de los mensajes de error durante la regrabación de visualizaciones de entretenimiento

Al comunicarse con su concesionario o con el Servicio Técnico Oficial de Pioneer más próximo a su domicilio, asegúrese de anotar el mensaje de error.

Mensaje	Causa	Acción
CD ERROR	Error del reproductor de CD	Pulse EJECT y revise el disco.
CD ERROR A0	Problema eléctrico	Cambie la llave de encendido del automóvil entre las posiciones de activación y desactivación.
Disc ERROR	El disco no contiene los datos necesarios	Pulse EJECT y reemplace el disco.
Download ERROR, Transmit ERROR	Error de escritura	Pulse EJECT y vuelva a intentar el proceso de regrabación.
FILE ERROR	Error de fichero	Vuelva a grabar el fichero.



Reproductor de CD y cuidados

- Sólo utilice discos compactos que tengan una de las marcas Compact Disc Digital Audio que se muestran a continuación.



- Sólo utilice discos compactos normales y redondos. Si se coloca un CD de otra forma y no redondo, es posible que el CD se atasque en el reproductor o que no se reproduzca correctamente.



- Revise todos los discos compactos para ver si están agrietados, rayados o alabeados antes de reproducirlos. Es posible que los CD que se encuentran en estas condiciones no se reproduzcan correctamente. No utilice estos discos.
- Evite tocar la superficie grabada (sin impresión) cuando maneje los discos.
- Almacene los discos en sus cajas cuando no los utilice.
- Mantenga los discos fuera del alcance de la luz solar directa y no los exponga a altas temperaturas.
- No fije etiquetas, no escriba ni aplique sustancias químicas en la superficie de los discos.
- Para limpiar un CD, pásele un paño suave desde el centro hacia afuera.



- Si se usa un calefactor cuando hace frío, se puede condensar humedad en las piezas internas del reproductor de CD. La humedad condensada puede causar un mal funcionamiento del reproductor de CD. En caso de que esto ocurra, apague el reproductor de CD durante alrededor de una hora para permitir que el reproductor se seque y limpie los discos húmedos con un paño suave para eliminar la humedad.
- Las vibraciones en las carreteras pueden interrumpir la reproducción de un CD. ■

Información adicional

Discos CD-R/CD-RW

- Cuando se utilizan discos CD-R/CD-RW, sólo se pueden reproducir los discos finalizados.
- Es posible que no se puedan reproducir los discos CD-R/CD-RW grabados en un grabador de CD de música o un PC debido a sus características, por las rayaduras o la suciedad que pueda tener el disco, o por la suciedad, condensación, etc. acumulada en la lente del producto.
- Es posible que no se puedan reproducir los discos grabados en un PC por los ajustes de la aplicación y el entorno utilizados. Grabe los discos con el formato correcto. (Para obtener información, póngase en contacto con el fabricante de la aplicación.)
- Puede resultar imposible reproducir los discos CD-R/CD-RW en caso de exposición a la luz solar directa, altas temperaturas o debido a las condiciones de almacenamiento en el vehículo.
- Es posible que no se puedan visualizar los títulos y demás información de texto grabados en un disco CD-R/CD-RW en esta unidad (en el caso de datos de audio (CD-DA)).
- Lea las precauciones que se incluyen con los discos CD-R/CD-RW antes de utilizarlos. ▣

cir problemas de reproducción en esta unidad. En algunos casos, un disco doble pueden atascarse en la ranura de carga del disco y no se expulsará. Para evitarlo, recomendamos que no utilice un disco doble en esta unidad.

- Consulte la información del fabricante del disco para obtener más información sobre los discos dobles. ▣

Discos dobles

- Los discos dobles son discos de dos caras que incluyen CD grabable de audio en una cara y DVD grabable de vídeo en la otra cara.
- Debido a que la cara CD de los discos dobles no es físicamente compatible con el estándar CD general, es posible que no se pueda reproducir la cara CD en esta unidad.
- La carga y expulsión frecuente de un disco doble puede producir rayaduras en el disco. Las rayaduras graves pueden produ-

Información adicional

Ficheros MP3, WMA, AAC y WAV

- MP3 es la abreviatura de "MPEG Audio Layer 3" y alude a una norma de tecnología de compresión de audio.
- WMA es la abreviatura de Windows Media™ Audio, y se refiere a la tecnología de compresión de audio desarrollada por Microsoft Corporation. Los datos WMA se pueden cifrar con la versión 7 o posterior del Windows Media Player.
- AAC es la abreviatura de "Advanced Audio Coding" y alude a una norma de tecnología de compresión de audio.
- WAV es la abreviatura de "waveform" y alude a un formato de fichero de audio estándar para Windows®.
- Esta unidad puede no funcionar correctamente, dependiendo de la aplicación utilizada para codificar ficheros WMA.
- Según la versión del Windows Media Player utilizada para codificar los ficheros WMA, es posible que no se visualicen correctamente los nombres de álbumes y demás información de texto.
- Es posible que ocurra un pequeño retardo al iniciar la reproducción de ficheros WMA/AAC codificados con datos de imagen.
- Esta unidad permite reproducir ficheros MP3/WMA/AAC/WAV en discos CD-ROM, CD-R y CD-RW. También se pueden reproducir grabaciones de discos compatibles con los niveles 1 y 2 de la norma ISO9660, y con el sistema de archivo Romeo y Joliet.
- Se pueden reproducir discos grabados compatibles con el formato multi-sesión.
- Los ficheros MP3/WMA/AAC/WAV no son compatibles con la transferencia de datos en formato Packet Write.
- Se pueden visualizar, como máximo, 64 caracteres del nombre de un fichero, incluida la extensión (.mp3, .wma, .m4a o .wav), contados desde el primer carácter.
- Se pueden visualizar, como máximo, 64 caracteres del nombre de una carpeta.
- En el caso de los ficheros grabados con el sistema Romeo, sólo se pueden visualizar los primeros 64 caracteres.
- Al reproducir discos con ficheros MP3/WMA/AAC/WAV y datos de audio (CD-DA), tales como CD-EXTRA y CD de MODO MIXTO (MIXED-MODE CD), los dos tipos de discos se pueden reproducir sólo si se cambia el modo entre MP3/WMA/AAC/WAV y CD-DA.
- La secuencia de selección de la carpeta que se desea reproducir y las demás operaciones constituyen la secuencia de escritura que utiliza el programa de escritura. Por este motivo, la secuencia esperada en el momento de la reproducción puede no coincidir con la secuencia de reproducción real. Sin embargo, hay algunos programas de escritura que permiten definir el orden de la reproducción.
- Algunos CD de audio contienen pistas que se fusionan entre sí sin una pausa. Si estos discos se convierten a ficheros MP3/WMA/AAC/WAV y se copian en un CD-R/CD-RW/CD-ROM, los ficheros se reproducirán en este reproductor con una breve pausa entre ellos, al margen de la duración de la pausa entre las pistas del CD original.

Importante

- Al escribir el nombre de un fichero MP3/WMA/AAC/WAV, añade la extensión correspondiente (.mp3, .wma, .m4a o .wav).
- Esta unidad reproduce ficheros con extensiones (.mp3, .wma, m4a o .wav) como ficheros MP3/WMA/AAC/WAV, respectivamente. Para evitar ruidos y fallas de funcionamiento, no use estas extensiones para ficheros que no sean MP3/WMA/AAC/WAV.

Información adicional

Información adicional sobre MP3

- Los ficheros son compatibles con los formatos de etiqueta ID3 Ver. 1.0, 1.1, 2.2, 2.3 y 2.4 que permiten visualizar el álbum (título del disco), la pista (título de la pista), el artista (artista de la pista) y los comentarios. La Etiqueta ID3 Ver. 2.x tiene prioridad cuando están presentes tanto 1.x como Ver. 2.x.
- El enfatizador funciona sólo cuando se reproducen ficheros MP3 con frecuencias de 32; 44,1 y 48 kHz. (Se pueden reproducir frecuencias de muestreo de 16; 22,05; 24; 32; 44,1; 48 kHz.)
- No existe compatibilidad con la lista de reproducción m3u.
- No existe compatibilidad con los formatos MP3i (MP3 interactivo) y mp3 PRO.
- La calidad del sonido de los ficheros MP3 suele ser mejor cuando se utilizan velocidades de grabación superiores. Esta unidad puede reproducir grabaciones con velocidades de 8 kbps a 320 kbps, pero para poder disfrutar de una determinada calidad de sonido, se recomienda utilizar sólo los discos grabados con una velocidad de 128 kbps, como mínimo.

Información adicional sobre WMA

- Esta unidad reproduce ficheros WMA codificados con Windows Media Player versión 7, 7.1, 8, 9 y 10.
- Sólo se pueden reproducir ficheros WMA en las frecuencias de 32; 44,1 y 48 kHz.
- La calidad del sonido de los ficheros WMA suele ser mejor cuando se utilizan velocidades de grabación superiores. Esta unidad puede reproducir grabaciones con velocidades de 48 kbps a 320 kbps (CBR) o de 48 kbps a 384 kbps (VBR), pero para poder disfrutar de una determinada calidad de sonido, se recomienda utilizar los discos grabados con una velocidad mayor.

- Esta unidad no es compatible con los siguientes formatos.
 - Windows Media Audio 9 Professional (5.1 canales)
 - Windows Media Audio 9 Lossless
 - Windows Media Audio 9 Voice

Información adicional sobre AAC

- Esta unidad reproduce ficheros AAC codificados con iTunes® versión 4.8 y anteriores.
- Esta unidad reproduce ficheros AAC en las frecuencias de muestreo 11,025; 16; 22,05; 24; 32; 44,1 y 48 kHz.
- La calidad del sonido de los ficheros AAC suele ser mejor cuando se utilizan velocidades de transmisión superiores. Esta unidad puede reproducir grabaciones con velocidades de 16 kbps a 320 kbps, pero para poder disfrutar de una determinada calidad de sonido, se recomienda utilizar discos grabados con una velocidad de transmisión mayor.
- Esta unidad no es compatible con los siguientes formatos.
 - Apple Lossless

Información adicional sobre WAV

- Esta unidad reproduce ficheros WAV codificados en los formatos LPCM (PCM lineal) o MS ADPCM.
- Sólo se pueden reproducir ficheros WAV en las frecuencias de 16; 22,05; 24; 32; 44,1 y 48 kHz (LPCM) o de 22,05 y 44,1 kHz (MS ADPCM). Puede redondearse la frecuencia de muestreo que se visualiza en el display.

Información adicional

- La calidad del sonido de los ficheros WAV suele ser mejor cuando se utiliza una gran cantidad de bits de cuantificación. Esta unidad puede reproducir grabaciones con 8 y 16 bits de cuantificación (LPCM) o con 4 bits de cuantificación (MS ADPCM), pero para poder disfrutar de una determinada calidad de sonido, se recomienda utilizar discos grabados con la mayor cantidad de bits de cuantificación. 

Acerca de las carpetas y los ficheros MP3/WMA/AAC/WAV

- A continuación se ilustra un esquema de un CD-ROM con ficheros MP3/WMA/AAC/WAV. Las subcarpetas se muestran como carpetas de la carpeta seleccionada.

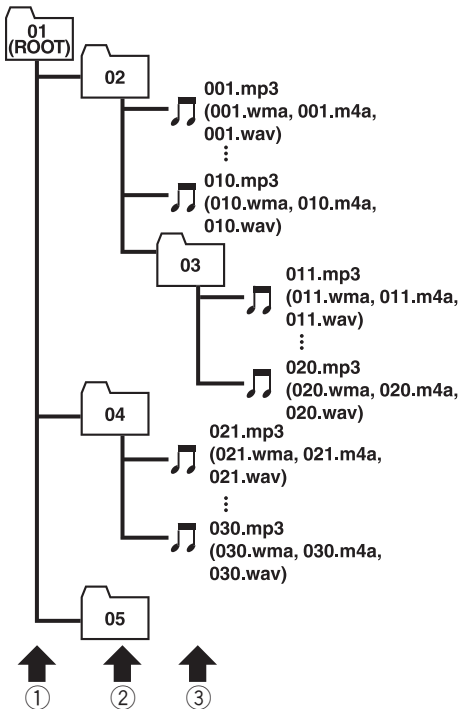

- ① Primer nivel
- ② Segundo nivel
- ③ Tercer nivel

Notas

- Esta unidad asigna los números de carpetas. El usuario no puede asignarlos.
- No se pueden revisar las carpetas que no tienen ficheros MP3/WMA/AAC/WAV. (Se saltarán estas carpetas sin mostrar su número).
- Se pueden reproducir ficheros MP3/WMA/AAC/WAV en carpetas de hasta 8 niveles. Sin embargo, el comienzo de la reproducción demora cuando los discos tienen muchos niveles. Por este motivo, se recomienda crear discos con no más de 2 niveles.
- Se pueden reproducir hasta 99 carpetas de un disco. 

Información adicional

Glosario

AAC

AAC es la abreviatura de "Advanced Audio Coding" y alude a una norma de tecnología de compresión de audio usada con MPEG 2 y MPEG 4.

Etiqueta ID3

Es un método para incorporar información relacionada con las pistas en un fichero MP3. Esta información incorporada puede consistir en el título de la pista, el nombre del artista, el título del álbum, el género musical, el año de producción, comentarios y otros datos. El contenido se puede editar libremente utilizando programas con funciones de edición de etiquetas ID3. Si bien las etiquetas están limitadas en la cantidad de caracteres, se puede visualizar la información cuando se reproduce la pista.

Formato ISO9660

Es la norma internacional para la lógica del formato de las carpetas y los ficheros de un CD-ROM. En relación con el formato ISO9660, existen reglas para los siguientes dos niveles:

Nivel 1:

Para el nombre del fichero se utiliza un formato 8.3 (el nombre consta de hasta 8 caracteres, mayúsculas en inglés de medio byte, números de medio byte y el signo "_", con una extensión de tres caracteres).

Nivel 2:

El nombre del fichero puede tener hasta 31 caracteres (incluido el signo "." y la extensión del fichero). Cada carpeta contiene menos de 8 jerarquías.

Formatos extendidos

Joliet:

Los nombres de los ficheros pueden tener hasta 64 caracteres.

Romeo:

Los nombres de los ficheros pueden tener hasta 128 caracteres.

m3u

Las listas de reproducción creadas con el programa "WINAMP" tienen la extensión (.m3u).

MP3

MP3 es la abreviatura de "MPEG Audio Layer 3". Es una norma de compresión de audio definida por un grupo de trabajo (MPEG) de la ISO (Organización Internacional de Normalización). El MP3 puede comprimir los datos de audio hasta aproximadamente una décima parte del nivel de un disco convencional.

MS ADPCM

Esta sigla significa "Microsoft Adaptive Differential Pulse Code Modulation" (modulación adaptativa diferencial de códigos de impulso Microsoft) y representa el sistema de grabación de señal que se utiliza para los programas de multimedia de Microsoft Corporation.

Multi-sesión

La multi-sesión es un método de grabación que permite grabar datos adicionales en otro momento. Al grabar datos en un CD-ROM, CD-R o CD-RW, etc., se considera a todos los datos desde el comienzo hasta el final como una sola unidad o sesión. Este método permite grabar más de 2 sesiones en un solo disco.

Número de bits de cuantificación

Es un factor importante de la calidad del sonido en general. Cuanto mayor sea la "profundidad de bits", la calidad del sonido será superior. Sin embargo, al aumentar dicha profundidad también se incrementa la cantidad de datos y por lo tanto, el espacio de almacenamiento que se necesita.

Packet Write

Es un término general que se refiere a un método para escribir ficheros en un CD-R, etc., en el momento necesario, al igual que en el caso de los ficheros que se escriben en un disquete o en el disco duro.

Información adicional

PCM lineal (LPCM)/Modulación de códigos de impulso

Esta sigla significa "Linear Pulse Code Modulation" (modulación lineal de códigos de impulso) y representa el sistema de grabación de señal que se utiliza para discos DVD y CD de música.

VBR

VBR es la abreviatura de velocidad de grabación variable. En general, se utiliza mucho más la velocidad de grabación constante (CBR). Pero al ajustar con flexibilidad la velocidad de grabación de acuerdo con las necesidades de compresión de audio, se puede lograr un nivel de calidad del sonido con prioridades de compresión.

Velocidad de grabación

Expresa el volumen de datos por segundo o unidades bps (bits por segundo). Cuanto mayor sea la velocidad, más información habrá para reproducir el sonido. Si se utiliza el mismo método de codificación (tal como MP3), cuanto mayor sea la velocidad, la calidad del sonido será superior.

WAV

WAV es la abreviatura de "waveform" y alude a un formato de fichero de audio estándar para Windows®.

WMA

WMA es la abreviatura de Windows Media™ Audio, y se refiere a la tecnología de compresión de audio desarrollada por Microsoft Corporation. Los datos WMA se pueden cifrar con la versión 7 o posterior del Windows Media Player.

Windows Media y el logo de Windows son marcas comerciales o registradas de Microsoft Corporation en los EE.UU. y/o en otros países. ■

Información adicional

Especificaciones

Generales

Fuente de alimentación nominal	14,4 V CC
	(gama de tensión permisible: 12,0 V a 14,4 V CC)
Sistema de conexión a tierra	Tipo negativo
Consumo máximo de corriente	10,0 A
Dimensiones (An x Al x Pr):	
DIN	
Bastidor	178 x 50 x 161 mm
Cara anterior	188 x 58 x 23 mm
D	
Bastidor	178 x 50 x 166 mm
Cara anterior	170 x 45 x 18 mm
Peso	1,7 kg

Audio/DSP

Potencia de salida máxima	50 W x 4
Salida de potencia continua	22 W x 4 (50 Hz a 15 000 Hz, 5% THD, 4 Ω de carga, ambos canales activados)
Impedancia de carga	4 Ω (4 Ω a 8 Ω permisible)
Nivel de salida máx. del preamplificador (Pre-out)/impedancia de salida	5 V/100 Ω
Contorno de sonoridad	+10 dB (100 Hz), +6,5 dB (10 kHz) (volumen: -30 dB)
Ecuador (Ecuador gráfico de 16 bandas):	
Frecuencia	20/31,5/50/80/125/200/315/500/800/1,25k/2k/3,15k/5k/8k/12,5k/20k Hz
Gama de ecualización	± 12 dB
Autoecualizador:	
(Gráfico de 16 bandas delantero, trasero y de subgraves)	
Frecuencia	20/31,5/50/80/125/200/315/500/800/1,25k/2k/3,15k/5k/8k/12,5k/20k Hz
Gama de ecualización	+6 dB a -12 dB
HPF (Trasero/delantero):	
Frecuencia	50/63/80/100/125/160/200 Hz
Pendiente	0 (Pass)/-6/-12 dB/oct
Ganancia	0 dB a -24 dB/Silencio
Altavoz de subgraves:	
Frecuencia	50/63/80/100/125/160/200 Hz
Pendiente	-6/-12/-18 dB/oct

Ganancia	+6 dB a -24 dB/Silencio
Fase	Normal/Inversa

Reproductor de CD

Sistema	Sistema de audio de discos compactos
Discos utilizables	Disco compacto
Formato de la señal:	
Frecuencia de muestreo	44,1 kHz
Número de bits de cuantificación	16; lineal
Características de la frecuencia	5 Hz a 20 000 Hz (± 1 dB)
Relación de señal a ruido	100 dB (1 kHz) (red IEC-A)
Gama dinámica	95 dB (1 kHz)
Número de canales	2 (estéreo)
Formato de decodificación MP3	MPEG-1 & 2 Audio Layer 3
Formato de decodificación WMA	Ver. 7, 7.1, 8, 9, 10 (audio 2 canales) (Windows Media Player)
Formato de decodificación AAC	MPEG-4 AAC (sólo codificado con iTunes [®])
Formato de señal WAV	PCM lineal & MS ADPCM

Sintonizador de FM

Gama de frecuencias	87,5 MHz a 108,0 MHz
Sensibilidad utilizable	8 dBf (0,7 μ V/75 Ω mono, Señal/ruido: 30 dB)
Umbral de silenciamiento a 50 dB	10 dBf (0,9 μ V/75 Ω mono)
Relación de señal a ruido	75 dB (red IEC-A)
Distorsión	0,3 % (a 65 dBf, 1 kHz, estéreo) 0,1 % (a 65 dBf, 1 kHz, mono)
Respuesta de frecuencia	30 Hz a 15 000 Hz (± 3 dB)
Separación estéreo	45 dB (a 65 dBf, 1 kHz)

Sintonizador de AM

Gama de frecuencias	531 kHz a 1 602 kHz (9 kHz) 530 kHz a 1 640 kHz (10 kHz)
Sensibilidad utilizable	18 μ V (Señal/ruido: 20 dB)
Relación de señal a ruido	65 dB (red IEC-A)



Nota

Las especificaciones y el diseño están sujetos a posibles modificaciones sin previo aviso.

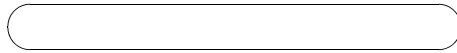
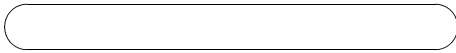
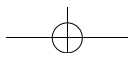

Español

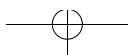
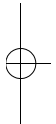
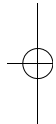

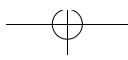
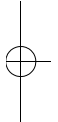
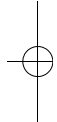
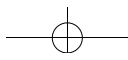

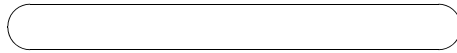
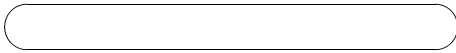
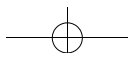

Español

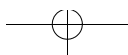
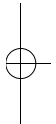
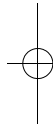

PIONEER CORPORATION

4-1, MEGURO 1-CHOME, MEGURO-KU, TOKYO 153-8654, JAPAN

PIONEER ELECTRONICS (USA) INC.

P.O. Box 1540, Long Beach, California 90801-1540, U.S.A.
TEL: (800) 421-1404

PIONEER EUROPE NV

Haven 1087, Keetberglaan 1, B-9120 Melsele, Belgium
TEL: (0) 3/570.05.11

PIONEER ELECTRONICS ASIACENTRE PTE. LTD.

253 Alexandra Road, #04-01, Singapore 159936
TEL: 65-6472-7555

PIONEER ELECTRONICS AUSTRALIA PTY. LTD.

178-184 Boundary Road, Braeside, Victoria 3195, Australia
TEL: (03) 9586-6300

PIONEER ELECTRONICS OF CANADA, INC.

300 Allstate Parkway, Markham, Ontario L3R OP2, Canada
TEL: 1-877-283-5901

PIONEER ELECTRONICS DE MEXICO, S.A. de C.V.

Blvd.Manuel Avila Camacho 138 10 piso
Col.Lomas de Chapultepec, Mexico, D.F. 11000
TEL: 55-9178-4270

先鋒股份有限公司

總公司：台北市中山北路二段44號13樓
電話：(02) 2521-3588

先鋒電子（香港）有限公司

香港九龍尖沙咀海港城世界商業中心
9樓901-6室
電話：(0852) 2848-6488

Published by Pioneer Corporation.
Copyright © 2006 by Pioneer Corporation.
All rights reserved.

Publicado por Pioneer Corporation.
Copyright © 2006 por Pioneer
Corporation. Todos los derechos
reservados.

Printed in Thailand
Impreso en Tailandia

<KMMZX> <06A00000>

<CRD4089-A/N> ES