

特点

- **TRUEC²** 闭环恒流控制技术
- 3% 系统恒流精度
- 模拟调光、PWM 数字调光
- 采样电阻开路、短路保护
- 输出过流、短路保护
- 主电感短路保护
- 输出过压保护
- 过温保护
- 源极驱动

应用

- LED 日光灯管 T5/T8/T10...
- LED 球泡灯 E14/E27/PAR30/PAR38...
- LED 吸顶灯
- LED 路灯
- ...

概述

DU8608 是一款高精度降压型 LED 恒流电源控制芯片，主要应用于非隔离 LED 恒流驱动电源系统。系统工作于电感电流连续模式 (CCM)。采用独特的闭环恒流控制专利—**TRUEC²** 技术，使得 LED 电源在宽输入电压、宽输出电压以及宽电感量变化下，输出电流均能保持小于 3% 的恒流精度。DU8608 采用了源极驱动结构，使得系统效率高达 95%。

DU8608 内置模拟和 PWM 数字调光功能。

DU8608 集成了各种保护功能，包括输出短路、输出开路、主电感短路保护、采样电阻开路、采样电阻短路和过温保护。从而提高了 LED 恒流电源的可靠性。

DU8608 采用 SOP8 封装。

典型应用图

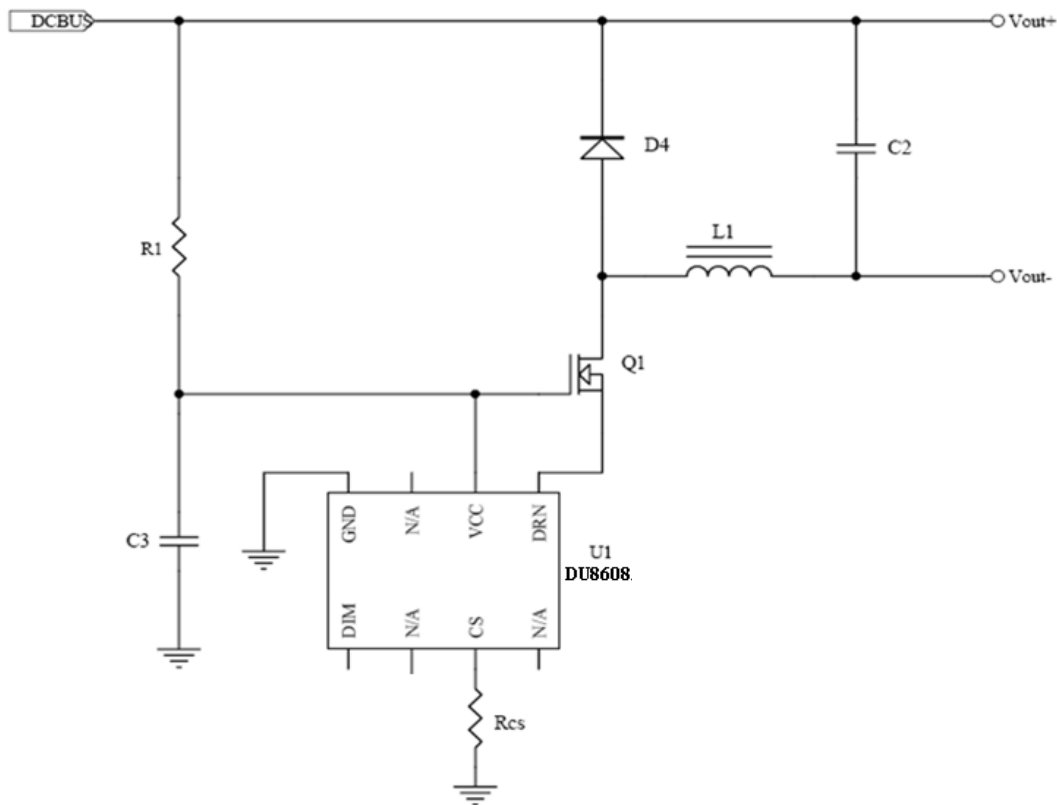

引脚封装

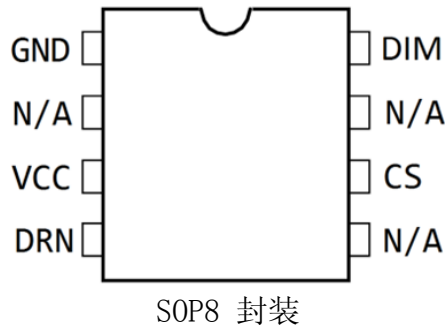

引脚描述

引脚编号	引脚名称	描述
1	GND	芯片接地端
3	VCC	芯片电源端
4	DRN	内置 MOSFET 漏极
6	CS	电流采样端
8	DIM	模拟调光/PWM数字调光以及使能端
2/5/7	N/A	空脚

订购信息

订购型号	温度范围	封装	包装
DU8608	-40°C~105°C	SOP8	2500 颗/盘 编带

极限参数^{(1) (2)}

符号	脚位	描述	范围	单位
---	6, 8	模拟输入/输出引脚	-0.3~6	V
I _{vcc}	3	VCC 钳位电流	10	mA
θ _{JA}	---	热阻 (结温-环境)	150	°C/W
T _j	---	最大工作结温	-40~150	°C
T _{stg}	---	存储温度范围	-65~150	°C
ESD	--	静电 (人体模式)	2	kV

说明:

(1) 极限值是指超出该工作范围, 芯片可能损坏。电气参数定义了器件在工作范围内并且在保证特定性能指标的测试条件下的直流和交流电参数规范。对于未给定上下限值的参数, 该规范不予保证其精度, 但其典型值反映了器件性能。

(2) 无特别说明, 所有的电压以GND作为参考。

电气参数

(无特别说明外, VCC=12V, Ta=25°C)

符号	参数	测试条件	最小值	典型值	最大值	单位
电源供电部分						
VCC	VCC 钳位电压	$I_{VCC} < 10\text{mA}$		12		V
VCC _{ON}	芯片开启工作电压	VCC 上升	7	8.5	10	V
VCC _{OFF}	芯片关断电压	VCC 下降		6		V
I _{ST}	启动电流	$VCC < VCC_{ON}$		150		uA
I _{OP}	工作电流	F _{sw} =100kHz		200		uA
电流采样						
V _{REF}	平均电流基准		195	200	205	mV
V _{CS_PK}	CS峰值电流基准			300		mV
T _{LEB}	电流采样消隐时间			450		ns
T _{DELAY}	关断延时时间				150	ns
调光部分						
V _{DIM_H}	PWM 高电平门限	V _{DIM} 上升		2.5		V
V _{DIM_L}	PWM 低电平门限	V _{DIM} 下降		0.5		V
V _{DIM_ANA}	模拟调光范围		0.7		2.5	V
R _{DIM_UP}	DIM 脚上位电阻			200		kΩ
振荡器						
T _{OFF_MAX}	最大关断时间			180		us
T _{OFF_MIN}	最小关断时间			3		us
T _{ON_MAX}	最大开通时间			20		us
源极驱动						
R _{DSON}	内部开关管导通电阻			0.5		Ω
过温保护						
T _{SD}	过热关断温度			150		°C
Hy _{TD}	过热保护迟滞			35		°C

芯片内部方框图

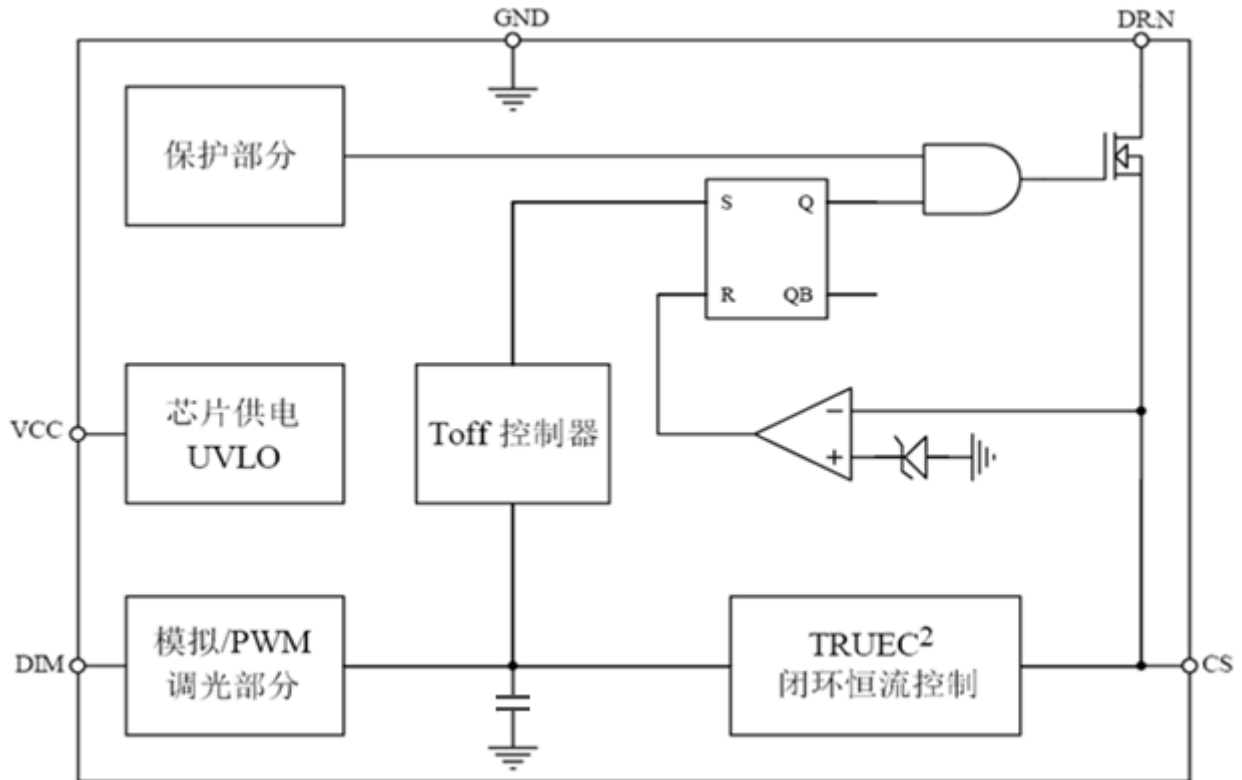

应用信息

DU8608 是一款高精度降压型 LED 恒流电源控制芯片，主要应用于非隔离 LED 恒流驱动电源系统。

启动与供电

在上电后，母线电压通过启动电阻给VCC引脚的电容充电，直到VCC电压上升到启动阈值电压后，芯片启动工作，VCC的迟滞电压为2V。DU8608内置12V稳压管。由于芯片的典型工作电流只有200uA，因此，无需专门的供电电路，利用启动电阻就可以直接供电，可减少系统成本，提高系统效率。

恒流控制

DU8608 采用独特的闭环恒流控制专利—**TRUEC²** 技术，可在宽输入电压、输出电压以及电感参数条件下实现高精度的输出电流，确保应用和批量生产时 LED 灯具亮度的一致性。

其输出电流为：

$$I_{LED} = \frac{V_{REF}}{R_{CS}} = \frac{0.2}{R_{CS}}$$

V_{REF} 为平均电流基准

R_{CS} 为电流采样电阻

保护功能

DU8608 集成了多重保护功能，以确保 LED 灯具工作稳定可靠。

输出短路：DU8608 在输出短路的情况下，依然可以实现很好的恒流特性；

采样电阻开/短路：当采样电阻出现开路或短路的情况，DU8608 会立即启动保护功能；

过温：当芯片结温超过 150℃时，芯片会立即进入过温保护，直到结温小于 120℃后，自动重启。

Layout 说明

Layout 时，需要注意以下几点：

1. Vcc 旁路及供电电容回路应尽量小，如图中①；
2. CS 脚 R_{cs} 的回路应尽量小，如图中②；

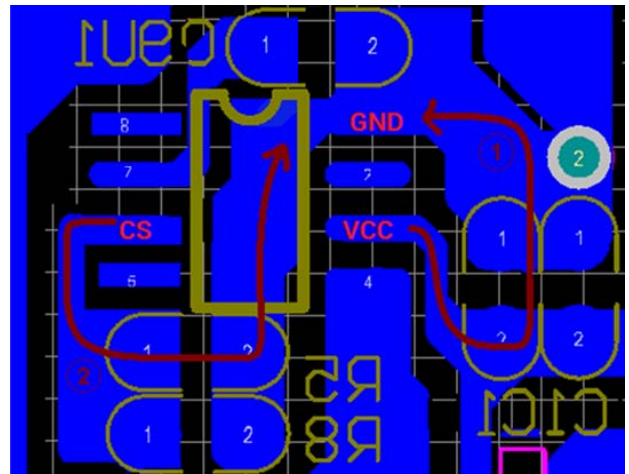

更多设计方法，请参考：《DU8608设计工具》

应用案例 1 (12~24 串/12 并)

输入电压范围: 180Vac~264Vac

功率因数: >0.9 (PPFC)

输出电压范围: 30Vdc~80Vdc

输出电流: 240mA

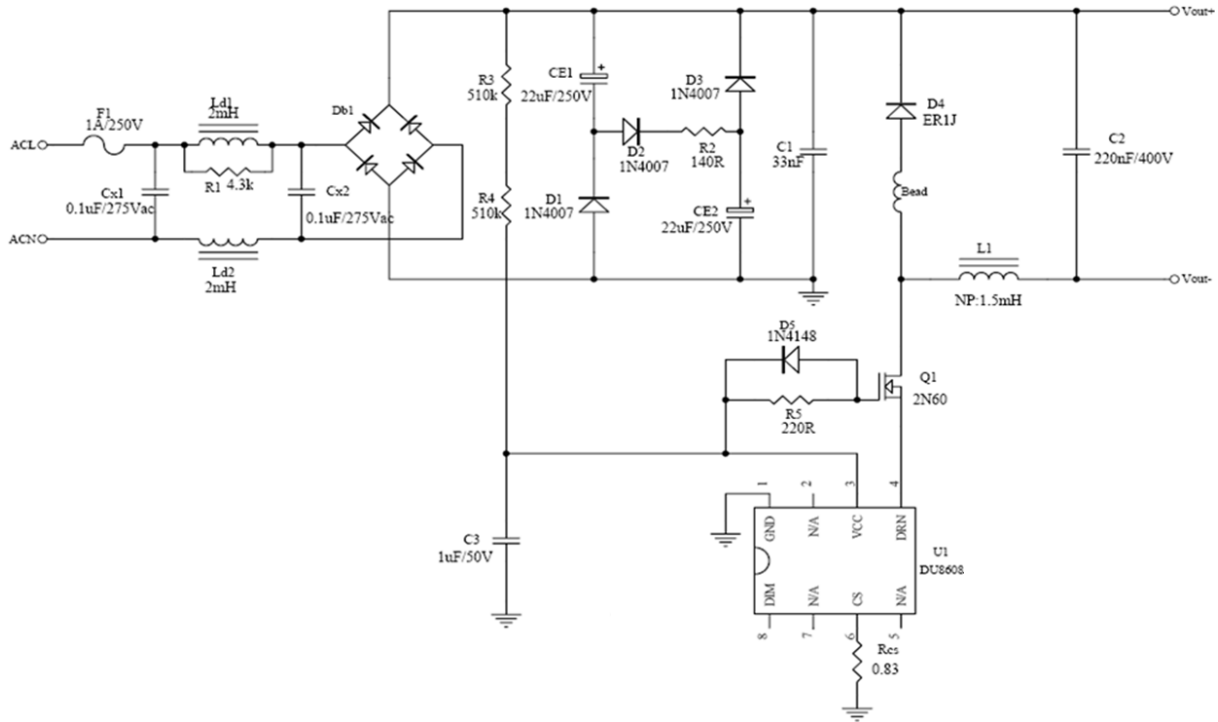

应用案例 2 (7~12 串/24 并)

输入电压范围: 90Vac~264Vac

功率因数: >0.9 (PPFC)

输出电压范围: 20Vdc~42Vdc

输出电流: 420mA

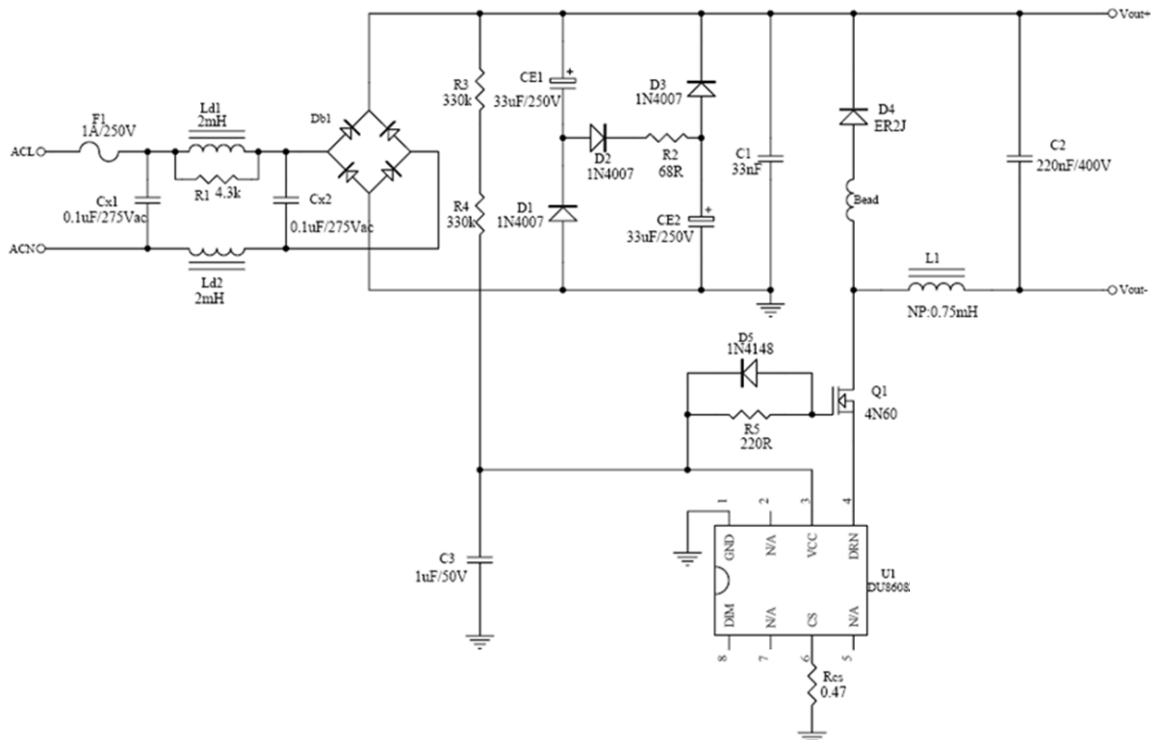

SOP8 PACKAGE OUTLINE DIMENSIONS

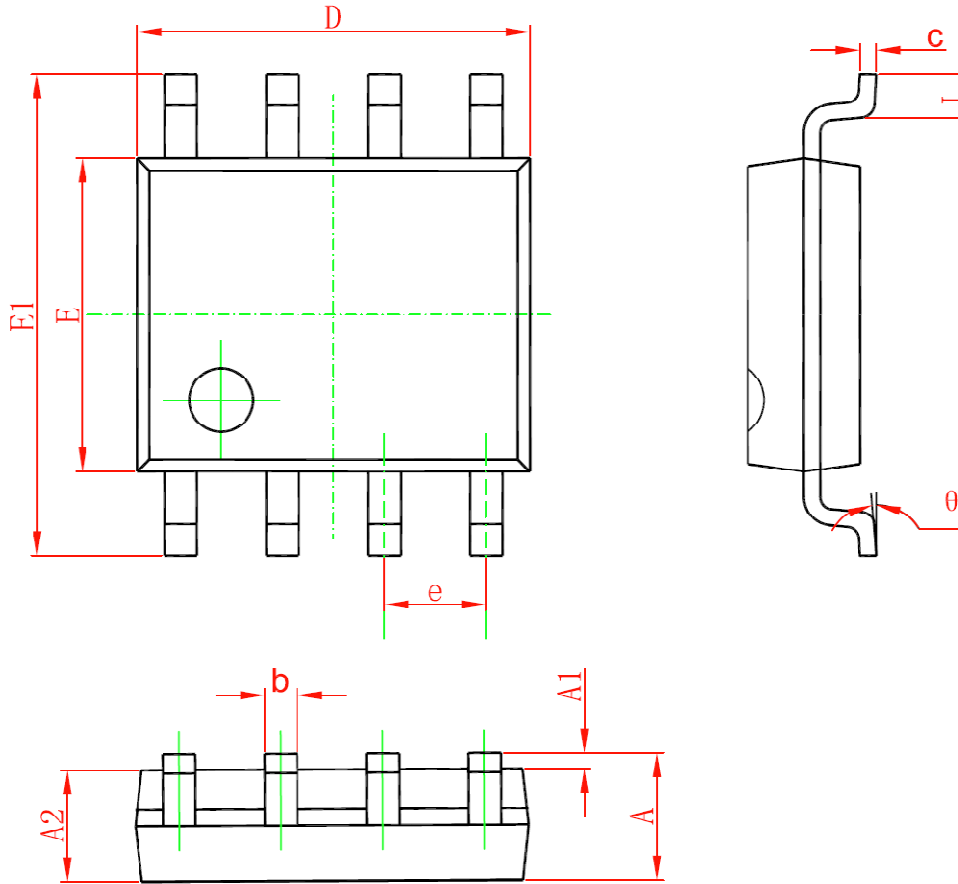

Symbol	Dimensions In Millimeters		Dimensions In Inches	
	Min	Max	Min	Max
A	1.350	1.750	0.053	0.069
A1	0.100	0.250	0.004	0.010
A2	1.350	1.550	0.053	0.061
b	0.330	0.510	0.013	0.020
c	0.170	0.250	0.006	0.010
D	4.700	5.100	0.185	0.200
E	3.800	4.000	0.150	0.157
E1	5.800	6.200	0.228	0.244
e	1.270 (BSC)		0.050 (BSC)	
L	0.400	1.270	0.016	0.050
θ	0°	8°	0°	8°