

GRM805\_20

规格书

格瑞达

版本: V00 日期: 2012/01/15

[www.greenmcu.com](http://www.greenmcu.com)

## 目 录

1、芯片概述.....	1
2、芯片特征.....	1
3、电气参数.....	1
4、原理及构成.....	2
4.1 原理: .....	2
4.2 构成: .....	2
5、管脚及说明.....	2
5.1 管脚图.....	2
5.2 管脚说明.....	3
6、应用设计.....	4
6.1 参考电路.....	4
6.1 抗干扰处理.....	10
6.2 按键选用顺序.....	10
6.3 灵敏度选择.....	10
6.4 机型识别.....	10
7、向主板发送数据.....	10
7.1“0”和“1”的定义.....	10
7.2 数据格式 1.....	11
7.3 数据格式 2.....	11
8、主板向面板发送数据.....	12
8.1“0”和“1”的定义.....	12
8.2 发送数据顺序.....	12
9、特别说明.....	15
9.1 数据格式 0.....	15
9.2 数据格式 1.....	15
9.3 数据格式 2.....	15
10、逻辑时序图.....	15
11、单独作触摸芯片使用.....	16
12、装说明.....	17
12.1 24-PIN DIP(300MIL)外形尺寸.....	17
12.2 24-PIN SOP(300MIL)外形尺寸.....	18
13、购信息.....	19
14、产品命名规则.....	20

## 1、芯片概述

GRM805\_20芯片是专用触摸式按键信号处理芯片，能把不规则的触摸按键信号转换成稳定的代码输出。既可直接驱动显示，又可通过74HC164扩展驱动LED及数码管的显示。该芯片采用低功耗、高速的CMOS 技术，符合工业级标准，具有外围无元器件，稳定性好，抗杂波、抗静电能力强，对布线要求低等优点。可以实现最多12个触摸式按键的检测和输出，极大地节约了主芯片的I/O资源。

## 2、芯片特征

- 电压范围：3.15V~5.5V(-40℃~85℃)
- I/O 口配置：
  - 按键：最多可连接 12 个触摸按键；
  - 通讯：跟主机通讯，12 个按键串行发送；
  - 键按下一直发送，键抬起停止发送，主机可根据需要裁取单键或者连续键。
- 芯片优势：
  - 防水性能优良；
  - 抗干扰强，防辐射性能好；
  - 对电源要求不高，直接用 5V 供电；
  - 对布线要求不高；
  - 灵敏度分为 8 个等级可调，通过外接电阻设置；
  - 单线串行通讯：简单，可靠，节省主机资源；
  - 产品符合 ROHS 标准；
  - 适应多种触摸介质；
  - 具有方便使用的 DIP, SOP 封装。
- 市场反馈良好  
该芯片自推出以来，广泛应用于电磁炉、油烟机、热水器、电水壶、面包机、压力锅等小家电，市场反应良好，尤其在防水、抗干扰及稳定性方面获得很高的评价。

## 3、电气参数

Supply Voltage	V <sub>SS</sub> -0.3V to V <sub>SS</sub> +5.5V
Storage Voltage	-50℃ to 125℃
Input Voltage	V <sub>SS</sub> -0.3V to V <sub>DD</sub> +0.3V
Operating Temperature	-40℃ to 85℃

## 4、原理及构成

### 4.1 原理:

当人的手指触摸按键表面时，按键表面的电荷会发生改变，也就是说电路中的等效电容发生改变。GRM805\_20及其相应线路，对电容的变化量进行监测，采用先进的算法，对电容的变化量进行分析、处理以判断有无按键。

### 4.2 构成:

金属片通过一弹簧连接到检测电路上方覆盖一层介质（玻璃，塑料，PVC 材料等），但要紧密接触，人的手指通过该介质触摸按键，且灵敏度可调。

## 5、管脚及说明

### 5.1 管脚图



图5-1 GRM805\_20管脚图

## 5.2 管脚说明

表 5-1 GRM805\_20 管脚说明

脚位	管脚名称	说明
1	K3/COM2	按键信号输入端口3/直接驱动数码管COM2
2	K4/COM3	按键信号输入端口4/直接驱动数码管COM3
3	K5/COM4	按键信号输入端口5/直接驱动数码管COM4
4	K6/COM5	按键信号输入端口6/直接驱动数码管COM5
5	K7/COM6	按键信号输入端口7/直接驱动数码管COM6
6	K8/COM7	按键信号输入端口8/直接驱动数码管COM7
7	K9	按键信号输入端口9
8	K10	按键信号输入端口10
9	K11	按键信号输入端口11
10	K12	按键信号输入端口12
11	VSS	芯片电源负极
12	VDD	芯片电源正极
13	RX	数据接收端口
14	SS0/MT0/SEG2/COM0'	灵敏度选择口0/机型选择口0/直接驱动数码管SEG2/164驱动COM0'
15	SS1/MT1/SEG0/CLK/Q8	灵敏度选择口1/机型选择口1/直接驱动数码管SEG0/164 时钟口/选择164驱动或直接I/O口驱动
16	SS2/MT2/SEG1/AB	灵敏度选择口2/机型选择口2/直接驱动数码管SEG1/164 数据
17	TX	按键发送端口
18	SEG3/COM1'	直接驱动数码管SEG3/164驱动COM1'
19	SEG4/COM2'	直接驱动数码管SEG4/164驱动COM2'
20	SEG5/COM3'	直接驱动数码管SEG5/164驱动COM3'
21	SEG6/COM4'	直接驱动数码管SEG6/164驱动COM4'
22	SEG7/COM5'	直接驱动数码管SEG7/164驱动COM5'
23	COM0/COM6' /K1	直接驱动数码管COM0/164驱动COM6' /按键信号输入端口1
24	COM1/COM7' /K2	直接驱动数码管COM1/164驱动COM7' /按键信号输入端口2

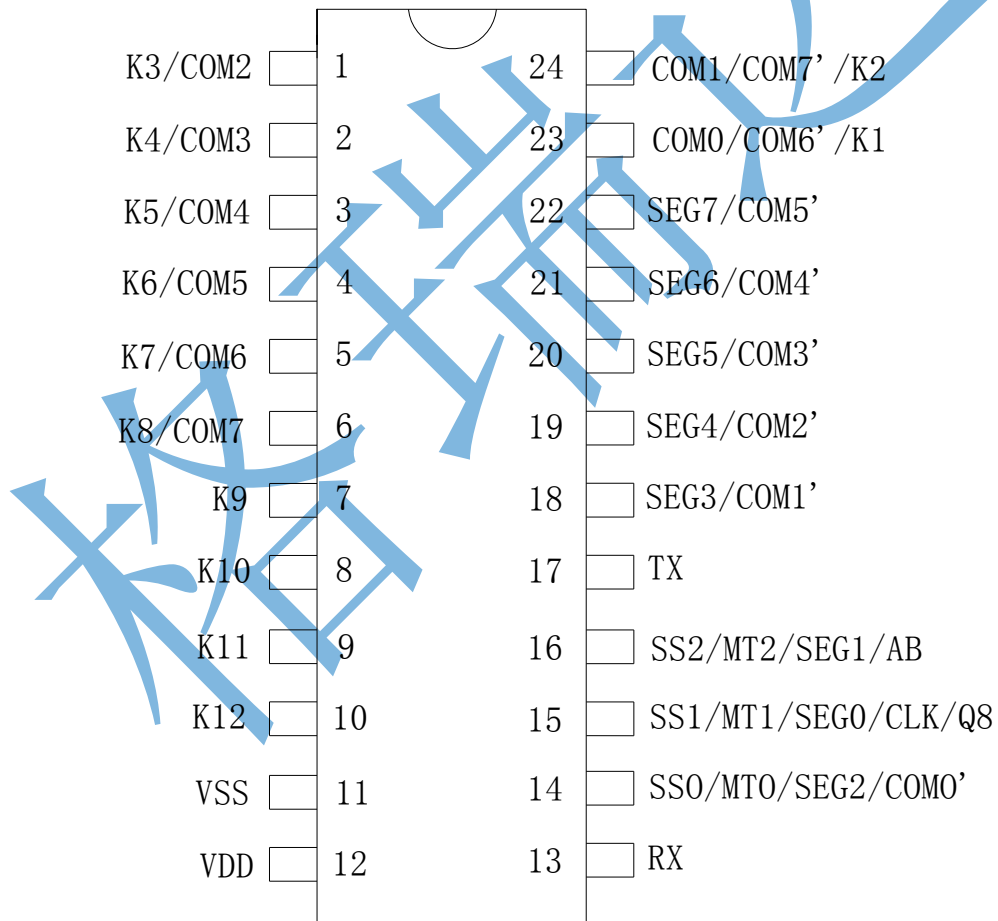
## 6、应用设计

### 6.1 参考电路



图6-1 GRM805\_20作为纯触摸键应用电路



图6-2 GRM805\_20配合74HC164显示应用电路

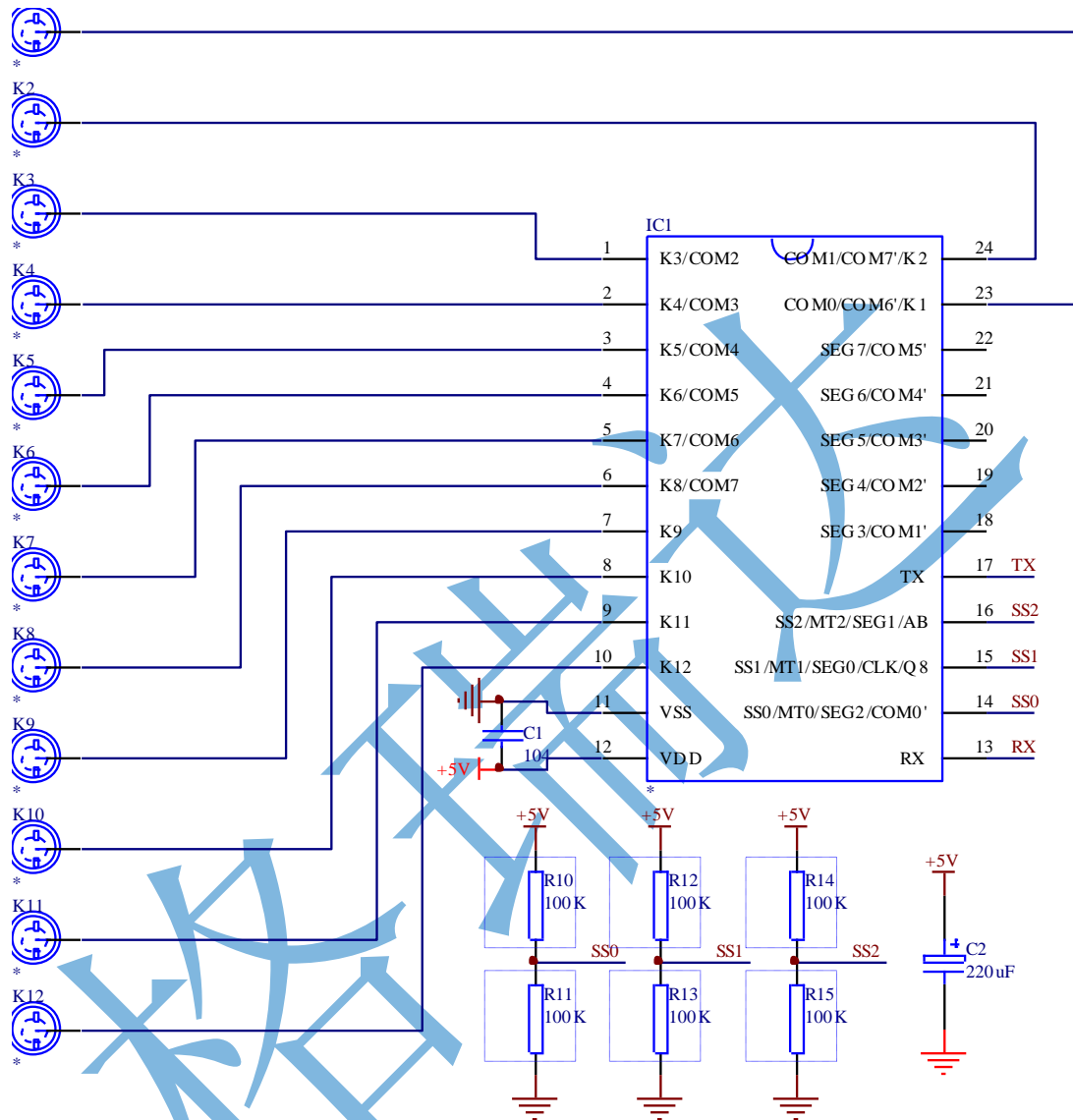

图6-3 GRM805\_20直接驱动显示应用电路



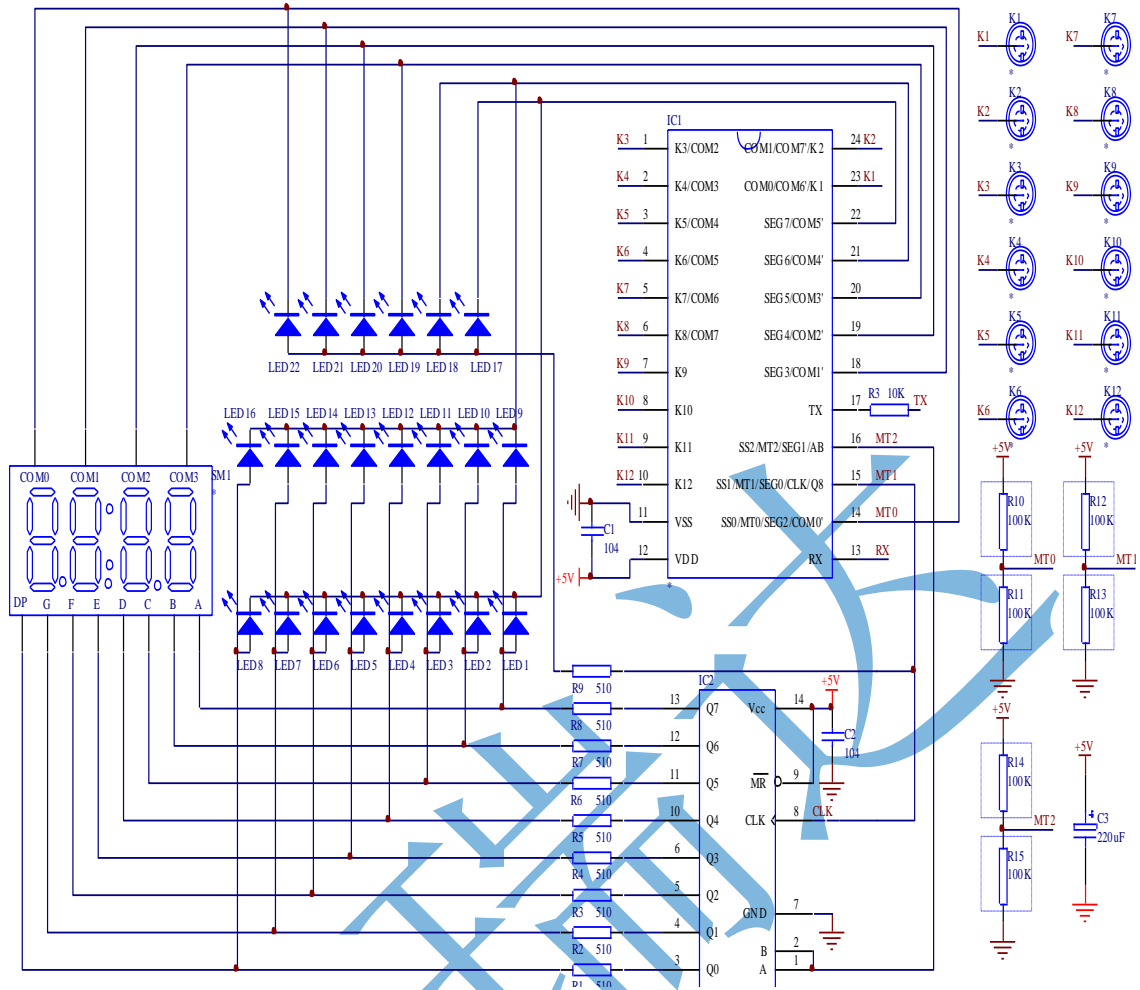

图6-4 GRM805\_20加三极管增强型直接驱动显示应用电路

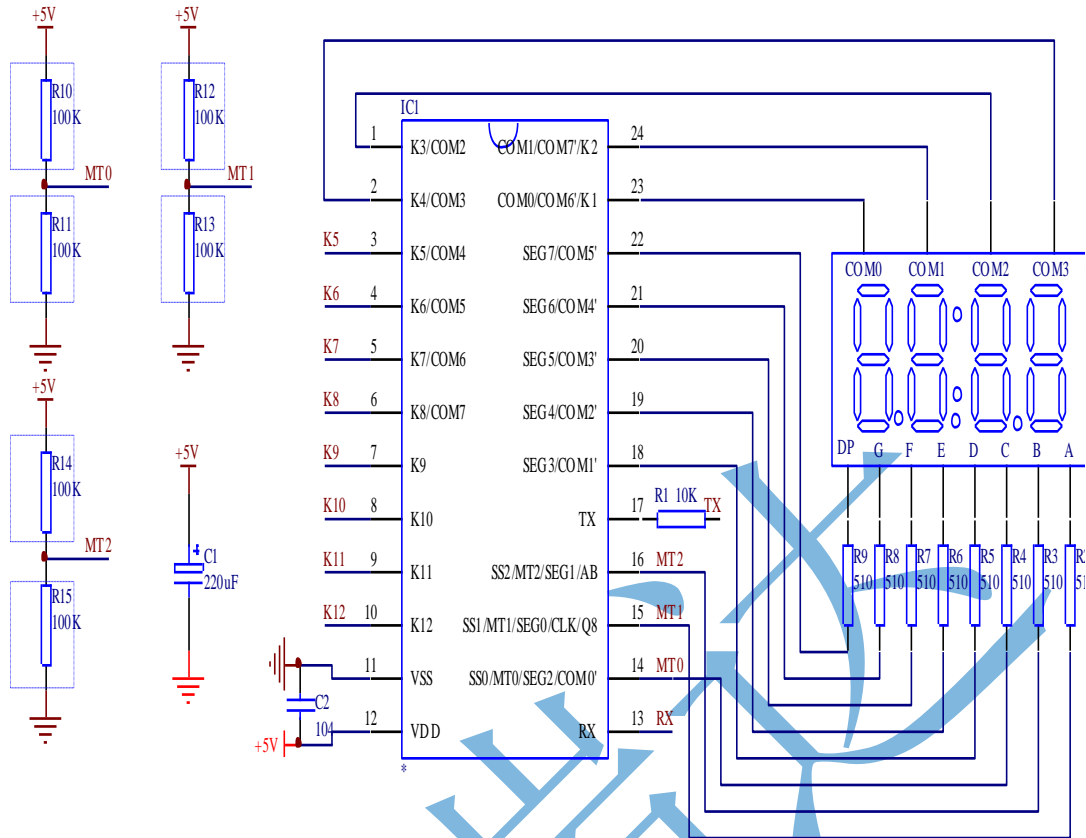
### 6.1 抗干扰处理

如果用户想提高抗干扰能力（如工作在对讲机等强干扰环境下），可通过在按键输入线上串接 3K 电阻（布板时应靠近触摸芯片）来实现，此时只会对有水时的灵敏度稍有影响，应重新设置灵敏度级别。

### 6.2 按键选用顺序

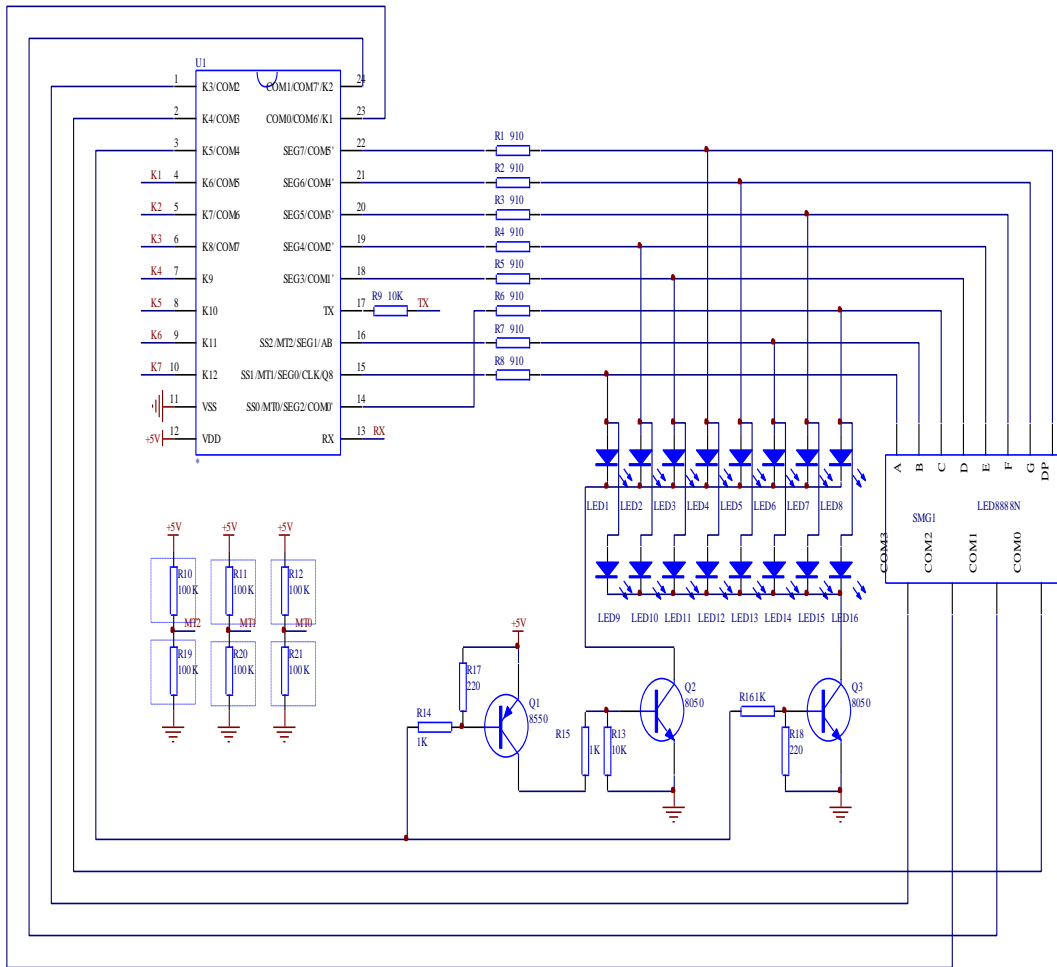
按键选用顺序按 k12-k11-k10-k9-k8-k7-k6-k5-k4-k3-k2-k1, 即如果只使用一个按键则只能选用 k12, 使用两个按键则只能选用 k12-k11, ……依此类推。

### 6.3 灵敏度选择

作为纯触摸按键时，SS2、SS1、SS0通过外接电阻可以设置其触摸键的灵敏度。可设置为8个级别。

表6-1 灵敏度选择

端口	SS2	SS1	SS0	级别	灵敏度图示	描述
状 态	0	0	0	0	↓	级别0为最灵敏，灵敏度按灵敏度图示箭头方向呈下降趋势。
	0	0	1	1		
	0	1	0	2		
	0	1	1	3		
	1	0	0	4		
	1	0	1	5		
	1	1	0	6		
	1	1	1	7		

### 6.4 机型识别

与显示驱动芯片164配套使用或直接驱动显示时，灵敏度主要由主板软件来设置。外部的 SS2- SS1-SS0灵敏度选择不起作用。MT2- MT1-MT0作为机型识别，可通过选择电阻识别8种机型。

## 7、向主板发送数据

### 7.1 “0” 和 “1” 的定义



图 7-1 面板向主板发送“0”的定义



图 7-2 面板向主板发送“1”的定义

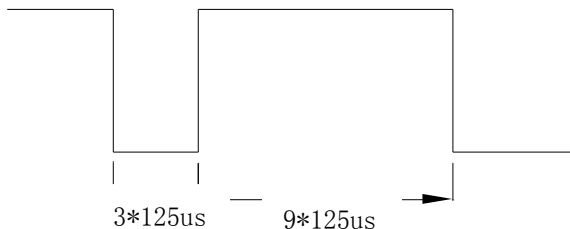

图 7-3 F0 格式 (11110000)

## 7.2 数据格式 1

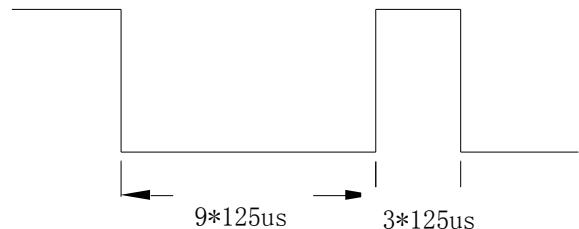
长度为一个字节8位的按键数据，高四位为1111，低四位为键值。

表7-1 数据格式1

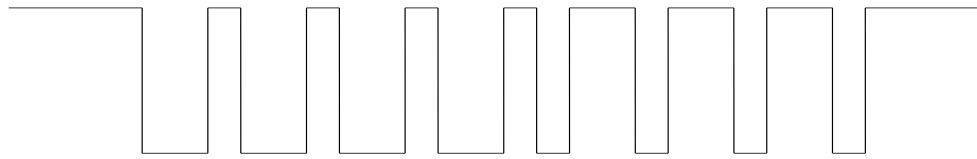
同步码(4Bit)	数据码(4Bit)	结束码
1111	****	大于10ms的高电平

表 7-2 按键值 (键值 F1~FC)

触摸芯片管脚	K1	K2	K3	K4	K5	K6	K7	K8	K9	K10	K11	K12
TX输出数据	F1	F2	F3	F4	F5	F6	F7	F8	F9	FA	FB	FC

连续键的两个键值间隔 25ms 以上。

## 7.3 数据格式 2

长度为一个字节8位的按键数据，高四位为1011，低四位机型码。

机型码： 键值 B0~B7。

表 7-3 触摸芯片输出数据

触摸芯片管脚	TX 输出数据	MT2	MT1	MT0
B0	0	0	0	0
B1	0	0	0	1
B2	0	0	1	0
B3	0	0	1	1
B4	1	1	0	0
B5	1	1	0	1
B6	1	1	1	0
B7	1	1	1	1

“0”位下拉 100K，”1”为上拉 100K。

连续键的两个键值间隔 25ms 以上，机型码主要用在在一个主板兼容不同的面板。在面板上电后，约 240ms 后发送机型码，主板可根据收到的机型码，对面板做相应的配置，譬如：按键个数，显示设置，灵敏度……

## 8、主板向面板发送数据

### 8.1 “0” 和 “1” 的定义



图 8-1 主板向面板发送“0”的定义



图 8-2 主板向面板发送“1”的定义

### 8.2 发送数据顺序

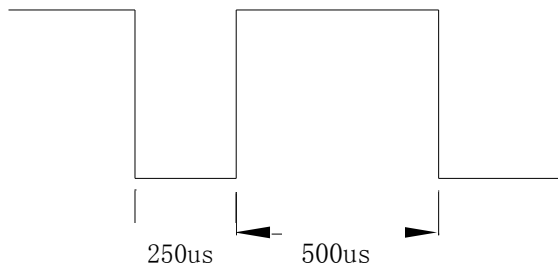
表 8-1 发送数据 17yte 顺序

顺序	数据格式 0	格式 0 内容	数据格式 1	格式 1 内容	数据格式 2	格式 2 内容
1	F0	头码	F1	头码	F2	头码
2	BUF1	数据 1	BUF1	数据 1	BUF1	数据 1
3	BUF2	数据 2	BUF2	数据 2	BUF2	数据 2
4	BUF3	数据 3	BUF3	数据 3	BUF3	数据 3
5	BUF4	数据 4	BUF4	数据 4	BUF4	数据 4
6	BUF5	数据 5	BUF5	数据 5	BUF5	数据 5
7	BUF6	数据 6	BUF6	数据 6	BUF6	数据 6
8	BUF7	数据 7	BUF7	数据 7	BUF7	数据 7
9	BUF8	数据 8	BUF8	数据 8	BUF8	数据 8
10	BUF9	数据 9	BUF9	数据 9	BUF9	数据 9
11	BUF10	数据 10	BUF10	数据 10	BUF10	数据 10
12	BUF11	数据 11	BUF11	数据 11	BUF11	数据 11
13	BUF12	数据 12	BUF12	数据 12	BUF12	数据 12
14	BUF13	数据 13	BUF13	数据 13	BUF13	数据 13
15	BUF14	数据 14	BUF14	数据 14	BUF14	数据 14
16	config0	配置参数 0	config0	配置参数 0	config0	配置参数 0
17	Config1	配置参数 1	Config1	配置参数 1	Config1	配置参数 1

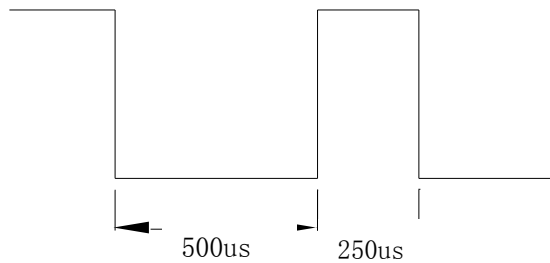
驱动164的数据显示缓冲： 每个COM口对应164输出口的8位SEG和CLK位组成8\*9=72点阵。

表8-2 驱动164数据显示缓冲

	Q7	Q6	Q5	Q4	Q3	Q2	Q1	Q0	
	7Bit	6Bit	5Bit	4Bit	3Bit	2Bit	1Bit	0Bit	Clk
COM0	BUF1.7	BUF1.6	BUF1.5	BUF1.4	BUF1.3	BUF1.2	BUF1.1	BUF1.0	BUF8.0

COM1	BUF2.7	BUF2.6	BUF2.5	BUF2.4	BUF2.3	BUF2.2	BUF2.1	BUF2.0	BUF8.1
COM2	BUF3.7	BUF3.6	BUF3.5	BUF3.4	BUF3.3	BUF3.2	BUF3.1	BUF3.0	BUF8.2
COM3	BUF4.7	BUF4.6	BUF4.5	BUF4.4	BUF4.3	BUF4.2	BUF4.1	BUF4.0	BUF8.3
COM4	BUF5.7	BUF5.6	BUF5.5	BUF5.4	BUF5.3	BUF5.2	BUF5.1	BUF5.0	BUF8.4
COM5	BUF6.7	BUF6.6	BUF6.5	BUF6.4	BUF6.3	BUF6.2	BUF6.1	BUF6.0	BUF8.5
COM6	BUF7.7	BUF7.6	BUF7.5	BUF7.4	BUF7.3	BUF7.2	BUF7.1	BUF7.0	BUF8.6
COM7	BUF9.7	BUF9.6	BUF9.5	BUF9.4	BUF9.3	BUF9.2	BUF9.1	BUF9.0	BUF8.7

I/O口直接驱动数码管的显示缓冲：8COM口对应8SEG组成8\*8=64点阵。

表8-3 I/O口直接驱动数码管的显示缓冲

	SEG6	SEG0	SEG5	SEG1	SEG2	SEG7	SEG3	SEG4
	7Bit	6Bit	5Bit	4Bit	3Bit	2Bit	1Bit	0Bit
COM0	BUF1.7	BUF1.6	BUF1.5	BUF1.4	BUF1.3	BUF1.2	BUF1.1	BUF1.0
COM1	BUF2.7	BUF2.6	BUF2.5	BUF2.4	BUF2.3	BUF2.2	BUF2.1	BUF2.0
COM2	BUF3.7	BUF3.6	BUF3.5	BUF3.4	BUF3.3	BUF3.2	BUF3.1	BUF3.0
COM3	BUF4.7	BUF4.6	BUF4.5	BUF4.4	BUF4.3	BUF4.2	BUF4.1	BUF4.0
COM4	BUF5.7	BUF5.6	BUF5.5	BUF5.4	BUF5.3	BUF5.2	BUF5.1	BUF5.0
COM5	BUF6.7	BUF6.6	BUF6.5	BUF6.4	BUF6.3	BUF6.2	BUF6.1	BUF6.0
COM6	BUF7.7	BUF7.6	BUF7.5	BUF7.4	BUF7.3	BUF7.2	BUF7.1	BUF7.0
COM7	BUF8.7	BUF8.6	BUF8.5	BUF8.4	BUF8.3	BUF8.2	BUF8.1	BUF8.0

表8-4 带三极管的I/O口直接驱动数码管的显示缓冲

	SEG6	SEG0	SEG5	SEG1	SEG2	SEG7	SEG3	SEG4
	7Bit	6Bit	5Bit	4Bit	3Bit	2Bit	1Bit	0Bit
COM0	BUF1.7	BUF1.6	BUF1.5	BUF1.4	BUF1.3	BUF1.2	BUF1.1	BUF1.0
COM1	BUF2.7	BUF2.6	BUF2.5	BUF2.4	BUF2.3	BUF2.2	BUF2.1	BUF2.0
COM2	BUF3.7	BUF3.6	BUF3.5	BUF3.4	BUF3.3	BUF3.2	BUF3.1	BUF3.0
COM3	BUF4.7	BUF4.6	BUF4.5	BUF4.4	BUF4.3	BUF4.2	BUF4.1	BUF4.0
COM4_L	BUF5.7	BUF5.6	BUF5.5	BUF5.4	BUF5.3	BUF5.2	BUF5.1	BUF5.0
COM4_H	BUF6.7	BUF6.6	BUF6.5	BUF6.4	BUF6.3	BUF6.2	BUF6.1	BUF6.0
COM5	BUF7.7	BUF7.6	BUF7.5	BUF7.4	BUF7.3	BUF7.2	BUF7.1	BUF7.0
COM6	BUF8.7	BUF8.6	BUF8.5	BUF8.4	BUF8.3	BUF8.2	BUF8.1	BUF8.0
COM7	BUF9.7	BUF9.6	BUF9.5	BUF9.4	BUF9.3	BUF9.2	BUF9.1	BUF9.0

备注：COM4\_L=COM4 输出 Low 时的显示，COM4\_H=COM4 输出 High 时的显示

第 16 个 Byte (config0) 内容如下:

Bit7	Bit6	Bit5	Bit4	Bit3	Bit2	Bit1	Bit0
X	----	----	X	X	X	X	X

Bit7=连续键选择                      Bit4—Bit0= 按键选择

Bit7:连续键: 0=不连续, 1=连续

Bit6: -----预留

Bit5: -----预留

Bit 4~Bit 0=按键个数,

表 8-4 按键配置参数

配置值	按键											
00001	K12											
00010	K12	K11										
00011	K12	K11	K10									
00100	K12	K11	K10	K9								
00101	K12	K11	K10	K9	K8							
00110	K12	K11	K10	K9	K8	K7						
00111	K12	K11	K10	K9	K8	K7	K6					
01000	K12	K11	K10	K9	K8	K7	K6	K5				
01001	K12	K11	K10	K9	K8	K7	K6	K5	K4			
01010	K12	K11	K10	K9	K8	K7	K6	K5	K4	K3		
01011	K12	K11	K10	K9	K8	K7	K6	K5	K4	K3	K2	
01100	K12	K11	K10	K9	K8	K7	K6	K5	K4	K3	K2	K1

第 17 个 Byte (config1) 内容如下:

Bit7	Bit6	Bit5	Bit4	Bit3	Bit2	Bit1	Bit0
------	------	------	------	------	------	------	------

Bit7:预留

Bit6~Bit4:显示设置      Bit3~Bit1: 灵敏度选择

Bit6~Bit4: 显示设置如 000=I/O 口, 001=带三极管 I/O 口, 010=164

Bit3~Bit1:灵敏度, 0~7 逐渐降低, 如 000=0 级 001=1 级, 010=2 级 011=3 级 100=4 级 101=5 级 110=6 级 111=7 级 Bit0: -----预留

## 9、特别说明

### 9.1 数据格式 0

F0+BUF1+BUF2+BUF3+BUF4+BUF5+BUF6+BUF7+BUF8+BUF9+BUF10+BUF11+BUF12+BUF13+BUF14+  
config0+ config1  
正常显示数据

### 9.2 数据格式 1

F1+BUF1+BUF2+BUF3+BUF4+BUF5+BUF6+BUF7+BUF8+BUF9+BUF10+BUF11+BUF12+BUF13+BUF14+  
config0+ config1

F1 为复位命令，保证主板和面板间的通信同步。

发送这组数据时，只配置 config0、config1，其他值为显示数据；上电后面板收到此值，根据不同的显示配置，去识别机型号，主板收到机型号后，根据不同的机型号，发送相应的面板配置，但不更新显示；在工作过程中，面板收到此值后复位，回到上电状态重新执行程序。

### 9.3 数据格式 2

F2+BUF1+BUF2+BUF3+BUF4+BUF5+BUF6+BUF7+BUF8+BUF9+BUF10+BUF11+BUF12+BUF13+BUF14+  
config0+ config1

当有大功率负载开关切换时，发送此数据格式，有助于避免跳键。

发送时间：当启动大功率负载时，可能影响 5V 或对电路有较大干扰，在启动之前向面板发送 F2 格式数据，发送完成后 30ms 再启动负载，可避免跳键。

## 10、逻辑时序图



图 10-1 逻辑时序

## 11、单独作触摸芯片使用

如果单独做触摸芯片使用时，不需要配置显示，上电 600ms 后，没有收到显示配置，则自动转为全部按键。

可通过外接电阻来设置 SS0, SS1, SS2 调节灵敏度，灵敏度从 0 到 7 逐级降低。

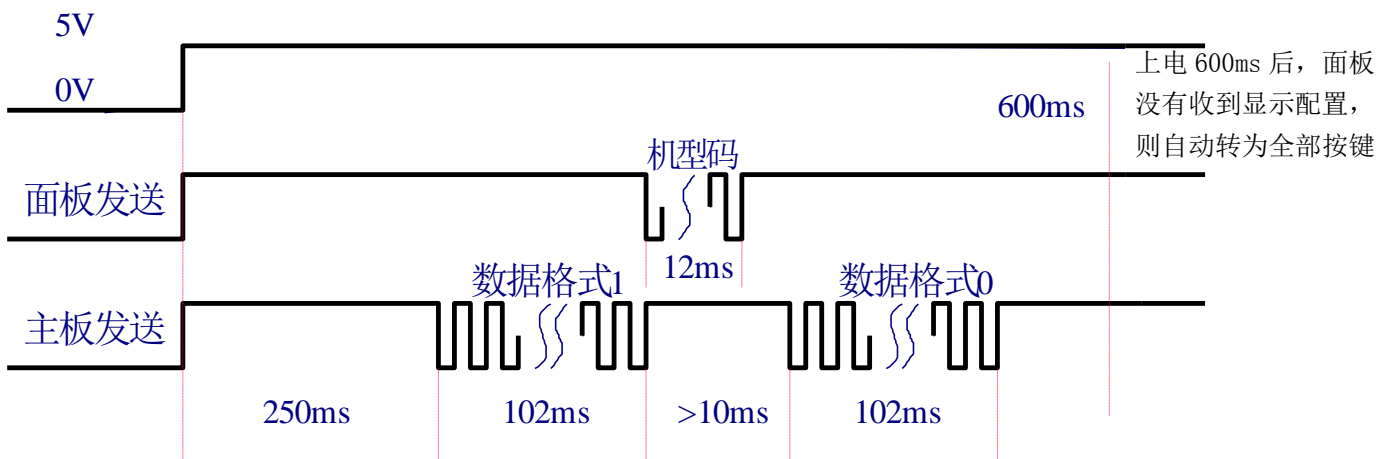
表 11-1 触摸芯片灵敏度

脚 灵敏度	触 摸 芯 片 管	SS2	SS1	SS0
0		0	0	0
1		0	0	1
2		0	1	0
3		0	1	1
4		1	0	0
5		1	0	1
6		1	1	0
7		1	1	1

“0”为接地，“1”为悬空。



## 12、装说明

### 12.1 24-pin DIP (300mil) 外形尺寸

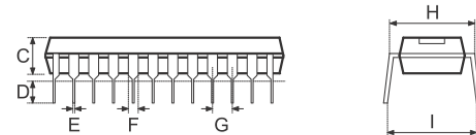
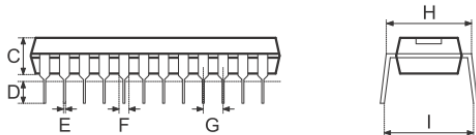
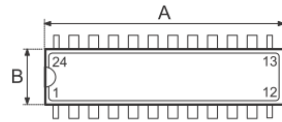
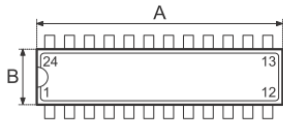
**Fig1. Full Lead Packages**
**Fig2. 1/2 Lead Packages**

#### 12.1.1 MS-001d (见 Fig1)

符号	尺寸(单位: mm)		
	最小	正常	最大
A	31.24	—	32.51
B	6.10	—	7.11
C	2.92	—	4.95
D	2.92	—	3.81
E	0.36	—	0.56
F	1.14	—	1.78
G	—	2.54	—
H	7.62	—	8.26
I	—	10.92	—

#### 12.1.2 MS-001d (见 Fig2)

符号	尺寸(单位: mm)		
	最小	正常	最大
A	29.46	—	30.35
B	6.10	—	7.11
C	2.92	—	4.95
D	2.92	—	3.81
E	0.36	—	0.56
F	1.14	—	1.78
G	—	2.54	—
H	7.62	—	8.26
I	—	10.92	—

12.1.3 M0-095a (见 Fig2)

符号	尺寸(单位: mm)		
	最小	正常	最大
A	29.08	—	30.10
B	6.99	—	7.49
C	3.05	—	3.81
D	2.79	—	3.81
E	0.36	—	0.56
F	1.14	—	1.52
G	—	2.54	—
H	7.62	—	8.26
I	—	10.92	—

12.2 24-pin SOP(300mil)外形尺寸

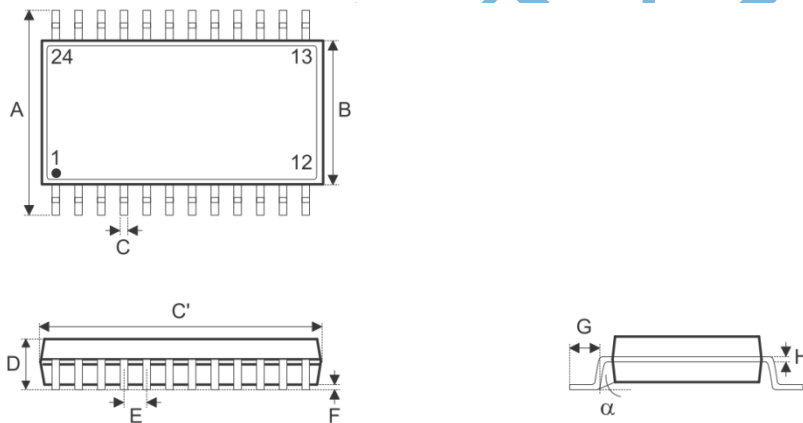

12.2.1 MS-013

符号	尺寸(单位: mm)		
	最小	正常	最大
A	9.98	—	10.64
B	6.50	—	7.62
C	0.30	—	0.51
C'	15.19	—	15.57
D	—	—	2.64
E	—	1.27	—
F	0.10	—	0.30
G	0.41	—	1.27
H	0.20	—	0.33
$\alpha$	0°	—	8°

### 13、购信息

下单规格	功能简述	芯片型号	封装
GRM805_20	串行输出并带显示	FPA24	DIP24
GRM805S_20	串行输出并带显示	FMA24	SOP24

格瑞达

## 14、产品命名规则

产品名称构成：如 <u>GRM</u> <u>8</u> <u>05</u> <u>S</u> <u>_</u> <u>20</u> <u>X</u> ① ② ③ ④ ⑤ ⑥ ⑦			
位置	内容	说明	代表意义
①	GRM	固定为 GRM	代表深圳市格瑞达实业有限公司
②	8	随产品不同而变化	8 代表触摸系列产品
③	05	随产品升级而变化	05 代表触摸芯片第五代产品
④	S	封装类型	S 代表封装类型为贴片 无内容代表封装类型为直插
⑤	_	下划线	连接符号
⑥	20	流水号	区分具体功能不相同的各种型号
⑦	X	辅助识别符号	区分同一产品的某些差异

**深圳市格瑞达实业有限公司（总公司）**

SHENZHEN GREENMCU TECHNOLOGY CO.,LTD.

地址：深圳市福田区彩田南路海鹰大厦 20B

电话：(86) 755-83051793      82913392

(86) 755-82914749      82913502

传真：(86) 755-82971356

网址：[www.greenmcu.com](http://www.greenmcu.com)**深圳市格瑞达实业有限公司（顺德办事处）**

地址：顺德区容桂镇文海西路保利百合花园 10 栋 B 单元 1901

电话：(86) 757-28302691      22909432

传真：(86) 757-28302691

最新信息请登陆我们的网址：[www.greenmcu.com](http://www.greenmcu.com)