



GRM810S_11

规格书



版本: V00 日期: 2016/10/22

www.greenmcu.com

目 录

1、芯片概述.....	1
2、芯片特征.....	1
3、电气参数.....	1
4、原理及构成.....	2
4.1 原理:	2
4.2 构成:	2
5、管脚图及说明.....	2
5.1 管脚图:	2
5.2 管脚说明.....	3
6、按键输出真值表.....	4
7、应用设计.....	4
7.1 参考电路.....	4
7.2 按键选用原则.....	5
7.3 抗干扰处理.....	5
7.4 灵敏度选择.....	5
7.5 电源处理.....	5
8、封装说明.....	6
8.1 SOP20 封装尺寸.....	6
9、订购信息.....	7
10、产品命名规则.....	8

1、芯片概述

GRM810S_11芯片是专用触摸式按键信号处理芯片，能把不规则的触摸按键信号转换成稳定的电平输出。该芯片采用低功耗、高速的CMOS技术，符合工业级标准，具有外围无元器件，稳定性好，抗杂波、抗静电能力强，对布线要求低等优点。可以实现最多12个触摸式按键的检测和输出，很容易进行接触式按键的替换。

2、芯片特征

- 电压范围：2.6V~5.5V(-40℃~85℃)
- I/O 口配置：
 - 按键：最多可连接 12 个触摸按键；
 - 通讯：跟主机通讯，采用 BCD 码输出方式；
 - 无按键为低电平，按键按下，则输出相应 BCD 电平。
- 芯片优势：
 - 防水性能优良；
 - 抗干扰强，防辐射性能好；
 - 对电源要求不高，直接用 5V 供电；
 - 对布线要求不高；
 - 灵敏度通过外接电容设置；
 - 并行输出：简单，可靠，容易进行接触式按键的替换；
 - 产品符合 ROHS 标准；
 - 适应多种触摸介质；
 - 具有方便使用的 SOP 封装。
- 市场反馈良好
该芯片自推出以来，广泛应用于电磁炉、油烟机、热水器、电水壶、压力锅、门禁等小家电，市场反应良好，尤其在防水、抗干扰及稳定性方面获得很高的评价。

3、电气参数

Supply Voltage	V _{SS} -0.3V to V _{SS} +5.5V
Storage Voltage	-50℃ to 125℃
Input Voltage	V _{SS} -0.3V to V _{DD} +0.3V
Operating Temperature	-40℃ to 85℃

4、原理及构成

4.1 原理：

当人的手指触摸按键表面时，按键表面的电荷会发生改变，也就是说电路中的等效电容发生改变。GRM810S_11及其相应线路，对电容的变化量进行监测，采用先进的算法，对电容的变化量进行分析、处理以判断有无按键。

4.2 构成：

金属片通过一弹簧连接到检测电路上方覆盖一层介质（玻璃，塑料，PVC 材料等），但要紧密接触，人的手指通过该介质触摸按键，且灵敏度可调。

5、管脚图及说明

5.1 管脚图：



图5-1 GRM810S_11 管脚图

5.2 管脚说明

脚位	管脚名称	说明
1	VSS	芯片电源负极
2	K1	按键信号输入端口1
3	K2	按键信号输入端口2
4	RST	RSET
5	K3	按键信号输入端口3
6	K4	按键信号输出端口4
7	K5	按键信号输出端口5
8	K6	按键信号输出端口6
9	K9	按键信号输入端口9
10	K10	按键信号输入端口10
11	K11	按键信号输入端口11
12	K12	按键信号输入端口12
13	K7	按键信号输入端口7
14	K8	按键信号输入端口8
15	OUT1	按键信号输出端口1
16	OUT2	按键信号输出端口2
17	CLD	灵敏度调整电容接口
18	OUT3	按键信号输出端口3
19	OUT4	按键信号输出端口4
20	VDD	芯片电源正极

表 5-1 GRM810S_11 管脚说明

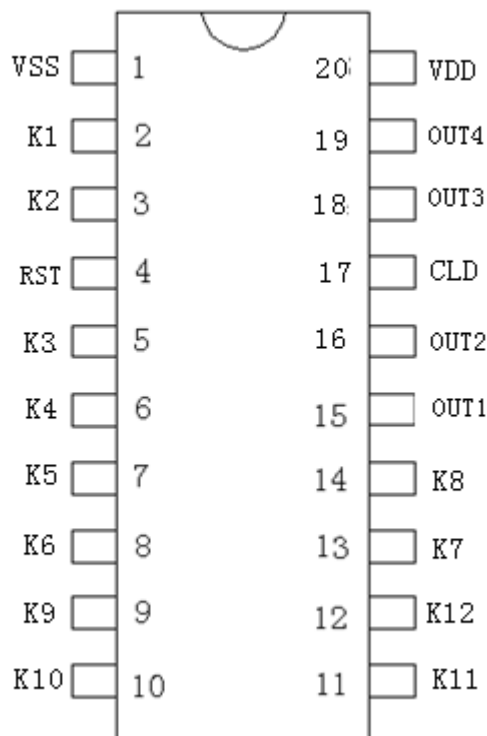
6、按键输出真值表

Output Input	OUT4	OUT3	OUT2	OUT1
无按键	0	0	0	0
K1	0	0	0	1
K2	0	0	1	0
K3	0	0	1	1
K4	0	1	0	0
K5	0	1	0	1
K6	0	1	1	0
K7	0	1	1	1
K8	1	0	0	0
K9	1	0	0	1
K10	1	0	1	0
K11	1	0	1	1
K12	1	1	0	0

0=输出低电平, 1=输出高电平

7、应用设计

7.1 参考电路

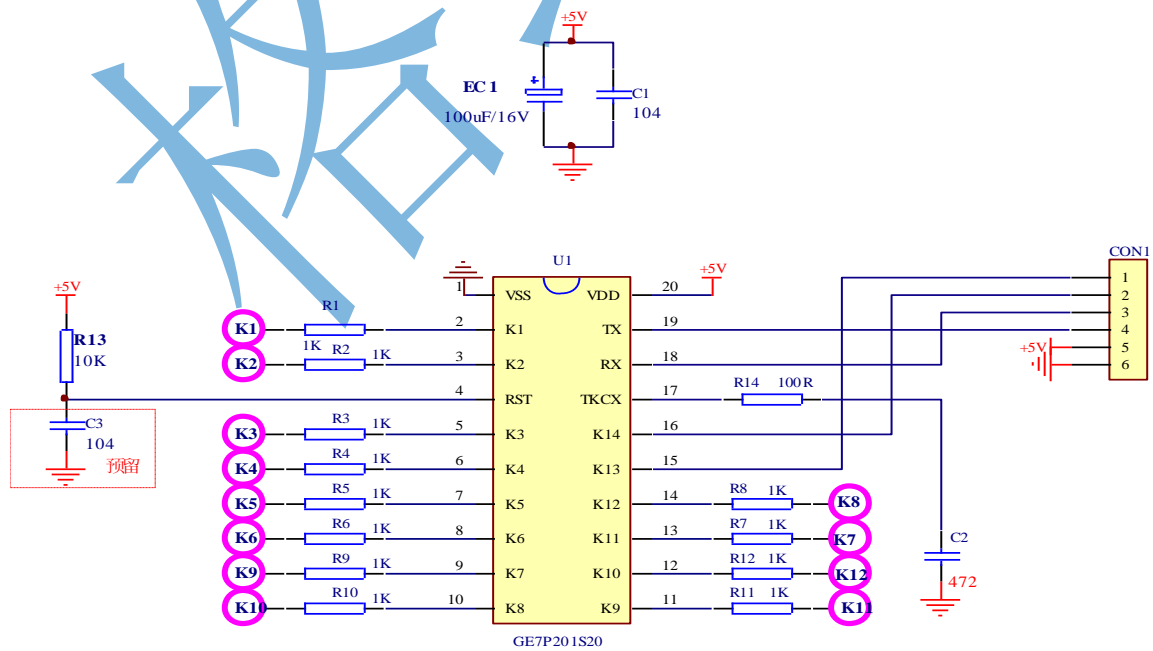

注: C2请使用插件涤纶电容或XPO、X7R材质贴片电容

图6-1 GRM810S_11应用电路

7.2 按键选用原则

不使用的按键输入输出端口应空置不接任何器件。

7.3 抗干扰处理

如果用户想提高抗干扰能力（如工作在对讲机等强干扰环境下），可通过在按键输入线上串接 1K 电阻（布板时应靠近触摸芯片）来实现，此时只会对有水时的灵敏度稍有影响，应重新设置灵敏度级别

7.4 灵敏度选择

灵敏度是通过芯片的第17脚外接电容进行调节，电容可选的范围为102-103，电容越大，灵敏度越高，推荐使用472。（注：选用涤纶电容或NPO、X7R介质的电容）

7.5 电源处理

当显示面板带大电流驱动芯片时（如：1668、1628、1638、1629等），VDD会产生较大的纹波，为确定触摸MCU供电稳定，要求在输入电源VDD与触摸芯片VDD间串10欧电阻，并在触摸芯片的VDD上放置滤波电容，如图：

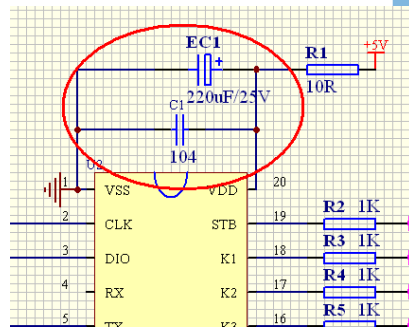

8、封装说明

8.1 SOP20 封装尺寸

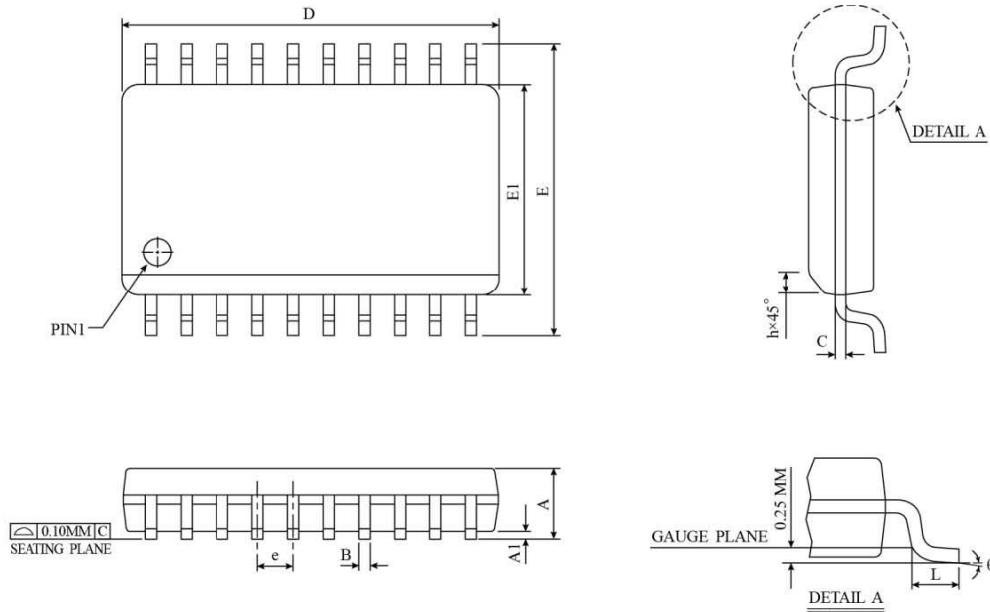

SYMBOL	DIMENSION IN MM		DIMENSION IN INCH	
	MIN	MAX	MIN	MAX
A	2.35	2.65	0.0926	0.1043
A1	0.10	0.30	0.0040	0.0118
B	0.33	0.51	0.013	0.020
C	0.23	0.32	0.0091	0.0125
D	12.60	13.00	0.4961	0.5118
E	10.00	10.65	0.394	0.491
E1	7.40	7.60	0.2914	0.2992
e	1.27 BSC		0.050 BSC	
h	0.25	0.75	0.010	0.029
L	0.40	1.27	0.016	0.050
θ	0°	8°	0°	8°
JEDEC	MS-013 (AC)			

▲ *NOTES : DIMENSION "D" DOES NOT INCLUDE MOLD FLASH, PROTRUSIONS OR GATE BURRS.
 MOLD FLASH, PROTRUSIONS AND GATE BURRS SHALL
 NOT EXCEED 0.15 MM (0.006 INCH) PER SIDE.

9、订购信息

下单规格	功能简述	芯片型号	封装
GRM810S_11	触摸按键并行输出	GE7P201S20	SOP20

格瑞达

10、产品命名规则

产品名称构成：如 <u>GRM</u> <u>8</u> <u>10</u> X <u>S</u> <u>_</u> <u>11</u> X			
① ② ③ ④ ⑤ ⑥ ⑦ ⑧			
位置	内容	说明	代表意义
①	GRM	固定为 GRM	代表深圳市格瑞达实业有限公司
②	8	随产品不同而变化	8 代表触摸系列产品
③	10	随产品升级而变化	07 代表触摸芯片第七代产品
④	X	触摸库版本	X 代表 X 版本的触摸库
⑤	S	封装类型	S 代表封装类型为 SOP, NS 代表封装类型为 NSOP 无内容代表封装类型为直插
⑥	_	下划线	连接符号
⑦	11	流水号	区分具体功能不相同的各种型号
⑧	X	辅助识别符号	区分同一产品的某些差异

深圳市格瑞达实业有限公司（总公司）

SHENZHEN GREENMCU TECHNOLOGY CO.,LTD.

地址：深圳市福田区彩田南路海鹰大厦 20B

电话：（86）755-83051793 82913392

（86）755-82914749 82913502

传真：（86）755-82971356

网址：www.greenmcu.com**深圳市格瑞达实业有限公司（顺德办事处）**

地址：顺德区容桂镇文海西路保利百合花园 10 栋 B 单元 1901

电话：（86）757-28302691 22909432

传真：（86）757-28302691

最新信息请登陆我们的网址：www.greenmcu.com