

开关型单节、两节锂离子/锂聚合物充电管理芯片

1、HB6298B 功能简述

1.1、特性

- 适用于单节或两节锂离子/锂聚合物高效率充电器设计
- 0.5%的充电电压控制精度
- 恒压充电电压值可通过外接电阻微调
- 智能电池检测
- 内置功率 MOSFET
- 软启动
- 开关频率 400KHz
- 可编程充电电流控制，最大充电电流可达 1.5A
- NTC 热敏接口监测电池温度
- LED 充电状态指示
- CYCLE-BY-CYCLE 电流限制，短路检测、保护
- 输入管脚最大耐压 18V
- 工作环境温度范围：-20℃~70℃
- TSSOP-20、QFN-20 两种封装形式

1.2、应用

- 手持设备，包括医疗手持设备
- Portable-DVD, PDA, 移动蜂窝电话及智能手机
- 移动仪器
- 自充电电池组
- 独立充电器

1.3、概述

HB6298B 为开关型单节或两节锂离子/锂聚合物电池充电管理芯片，非常适合于便携式设备的充电管理应用。HB6298B 集内置功率 MOSFET、高精度电压和电流调节器、预充、充电状态指示和充电截止等功能于一体，采用 TSSOP-20、QFN-20 两种封装形式。HB6298B 对电池充电分为三个阶段：预充（Pre-charge）、恒流（CC/Constant Current）、恒压（CV/Constant Voltage）过程，恒流充电电流通过外部电阻决定，最大充电电流为 1.5A。HB6298B 集成 CYCLE-BY-CYCLE 电流限制、短路保护，确保充电芯片安全工作。HB6298B 集成 NTC 热敏电阻接口，可以采集、处理电池的温度信息，保证充电电池的安全工作温度。

2、HB6298B 应用电路



图 2.1、HB6298B 应用示意图

3、HB6298B 功能框图

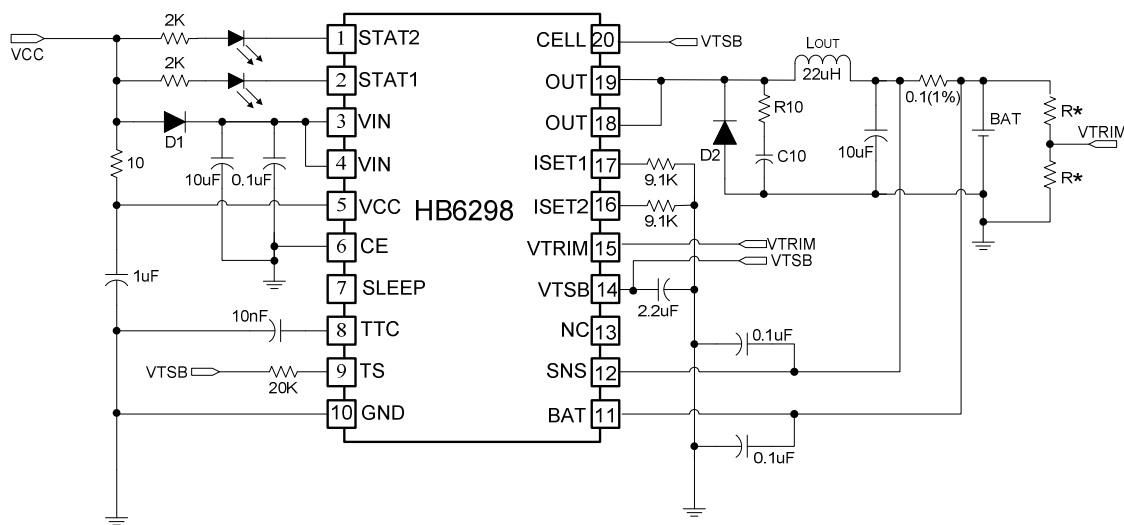

图 3.1、HB6298B 功能框图

4、管脚定义



图 4. 1. 1、TSSOP-20

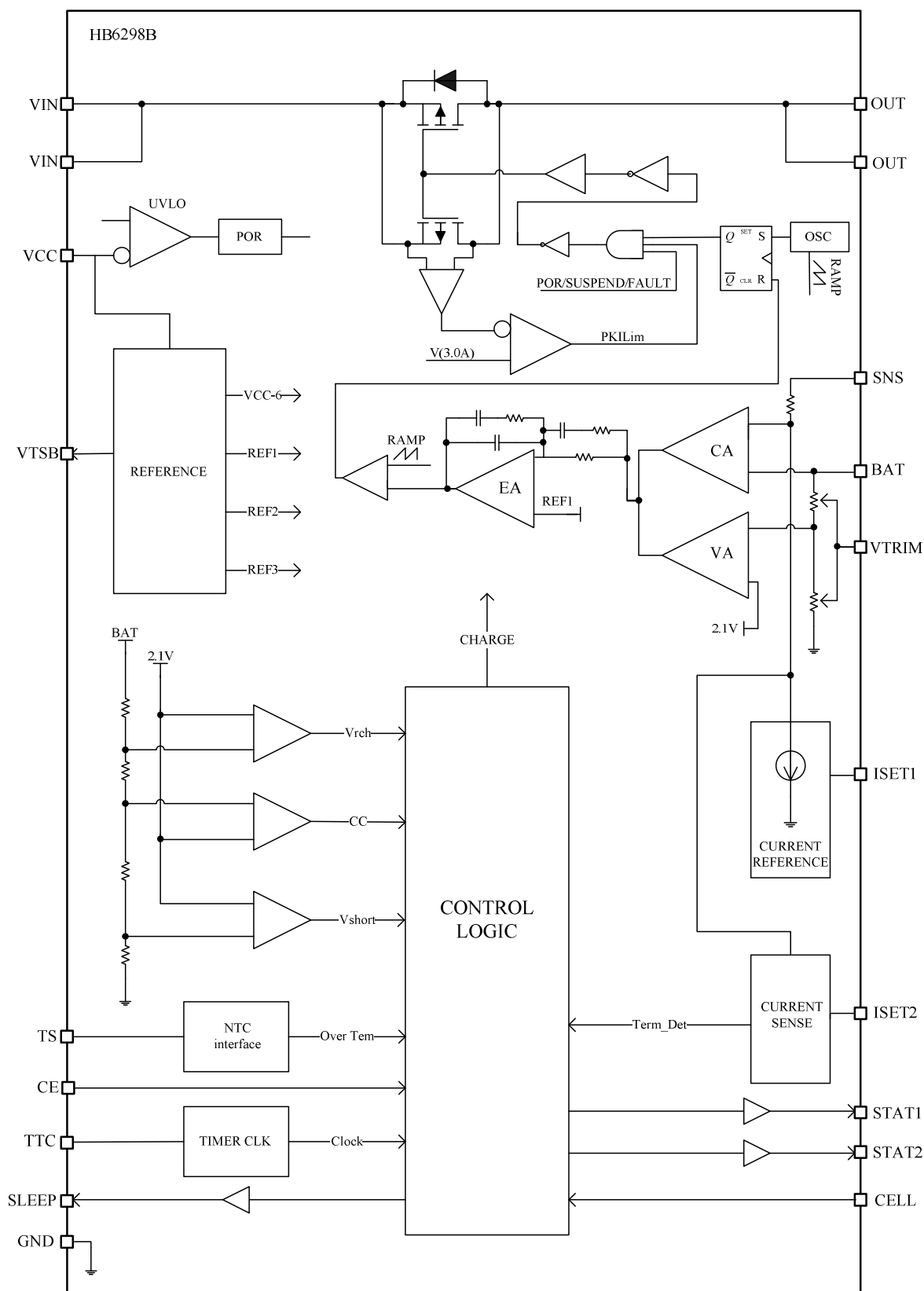

图 4. 1. 2、QFN-20

表 4. 1、TSSOP-20 封装 HB6298B 管脚描述 (QFN-20 封装定义按照管脚名一一对应)

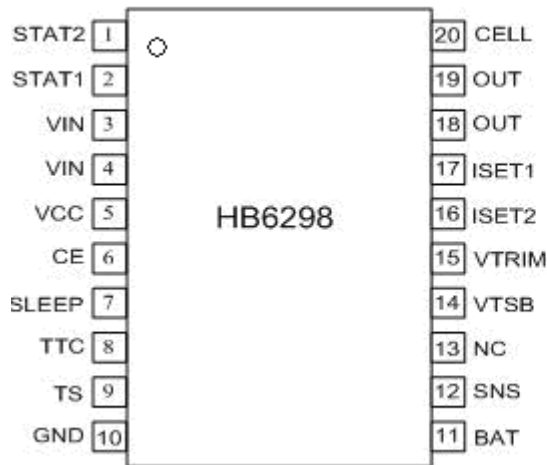
序号	符号	I/O	描述		
1	STAT2	0	(STAT1) 绿	(STAT2) 红	描述
2	STAT1	0	灭	灭	没有充电或者无电池
			灭	亮	正在充电
			亮	灭	充电完成
			灭	脉冲 1 (0.5Hz)	故障状态
			灭	脉冲 2 (2.0Hz)	电池温度异常
3&4	VIN	I	输入电源		
5	VCC	I	模拟供电输入，接一个电容到地		
6	CE	I	使能输入端，低电平使能，悬空停止充电		
7	SLEEP	0	SLEEP 模式输出端，用来控制边充边放的外置功率管		
8	TTC	-	振荡器外接电容，决定内部振荡频率，同时提供参考时钟，确定总的充电时间 当该引脚接地时，取消充电时间限制		
9	TS	I	温度传感信号输入		
10	GND	-	模拟地		
11	BAT	I	输出电流检测的负极输入端		
12	SNS	I	输出电流检测的正极输入端		
13	NC	-			
14	VTSB	0	输出 3.2V 参考电压，最大提供 10mA 驱动能力，外接 1u 电容		
15	VTRIM	I	与地或者 BAT 管脚之间外接电阻，微调满充电压		
16	ISET2	I	外接电阻设置截止电流		
17	ISET1	I	外接电阻控制预充电、恒电流充电电流		
18&19	OUT	0	高端 PMOSFET 功率管漏极连接点		
20	CELL	I	0: 两节锂电池充电		
			VTSB: 单节锂电池充电		

* 当输入电压小于推荐的最小输入电压时，在检测电池包的过程中 STAT2 可能会交替闪烁或者常亮。

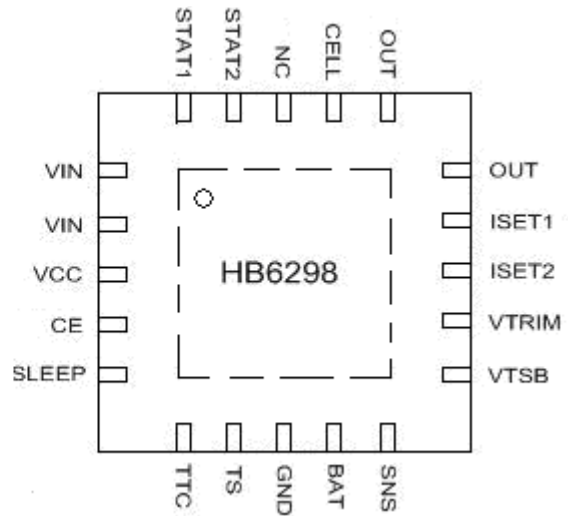
5、HB6298B 电气特性和推荐工作条件

表 5.1、HB6298B 推荐工作条件

参数	最小值	典型值	最大值	单位	备注
电源电压	5.0	6	18	V	单节电池充电
电源电压	9.5	12	18	V	双节电池充电
环境温度	-20		70	°C	

6、HB6298B 性能参数

表 6.1、HB6298B 性能参数 (Ta=25°C)

参数	符号	测试条件	最小	典型	最大	单位
输入电流						
VCC 供电电流	I _{VCC}				5	mA
SLEEP 模式电流	I _{SLP}	V _{I(BAT)} =4.2V		7		uA
		V _{I(BAT)} =8.4V		14		
电压调整						
输出电压	V _{OREG}	单节电池		4.2		V
		双节电池		8.4		V
输出电压精度			-0.5%		+0.5%	
充电电流						
恒流充电电流 A	I _{CHG}		200		1500	mA
检流电阻 R _{SNS} 两端电压	V _{I_{REG}}			100		mV
恒流电流设置电压	V _{ISET1}			1		V
恒流电流设置系数	K _{ISET1}		700	800	900	V/A
预充电电流						
预充电转快速充电阈值电压	V _{LOWV}	单节电池	2.9	3	3.1	V
		双节电池	5.8	6	6.2	V
预充电电流范围	I _{PRECHG}		40		300	mA
预充电电流设置电压	V _{ISET1}			200		mV
预充电电流设置系数	K _{ISET1}		650	800	950	V/A
充电截止电流						
充电截止电流范围	I _{TERM}		20		300	mA
截止电流设置电压	V _{ISET2}			200		mV
截止电流设置系数	K _{ISET2}		650	800	950	V/A
再充电电压						
再充电阈值电压	V _{RCH}		4.06	4.1	4.14	V/cell
TTC 输入						
TTC 系数	K _{TTC}			4.66		H/10nF
C _{TTC} 电容	C _{TTC}			10		nF
PWM						
振荡频率				400		KHz
内置 POWER-MOS ON 阻抗			100	200	400	mΩ
最大占空比	D _{MAX}				98%	
最小占空比	D _{MIN}		0%			

电池检测						
时间错误时的电池检测电流	IDETECT			2		mA
放电电流	IDISCHARG			400		uA
放电时间	TDISCHARG			1		S
唤醒电流	IWAKE		5			mA
唤醒时间	TWAKE			0.5		S
保护						
过压保护阈值				117		%VOREG
CYCLE-BY-CYCLE 电流限值			2.7	3	3.3	A
短路电压阈值			1.9	2	2.1	V/cell
短路电流				25		mA

7、工作流程图



图 7.1、充电流程图

8、HB6298B 功能描述

8.1、锂电池充电介绍

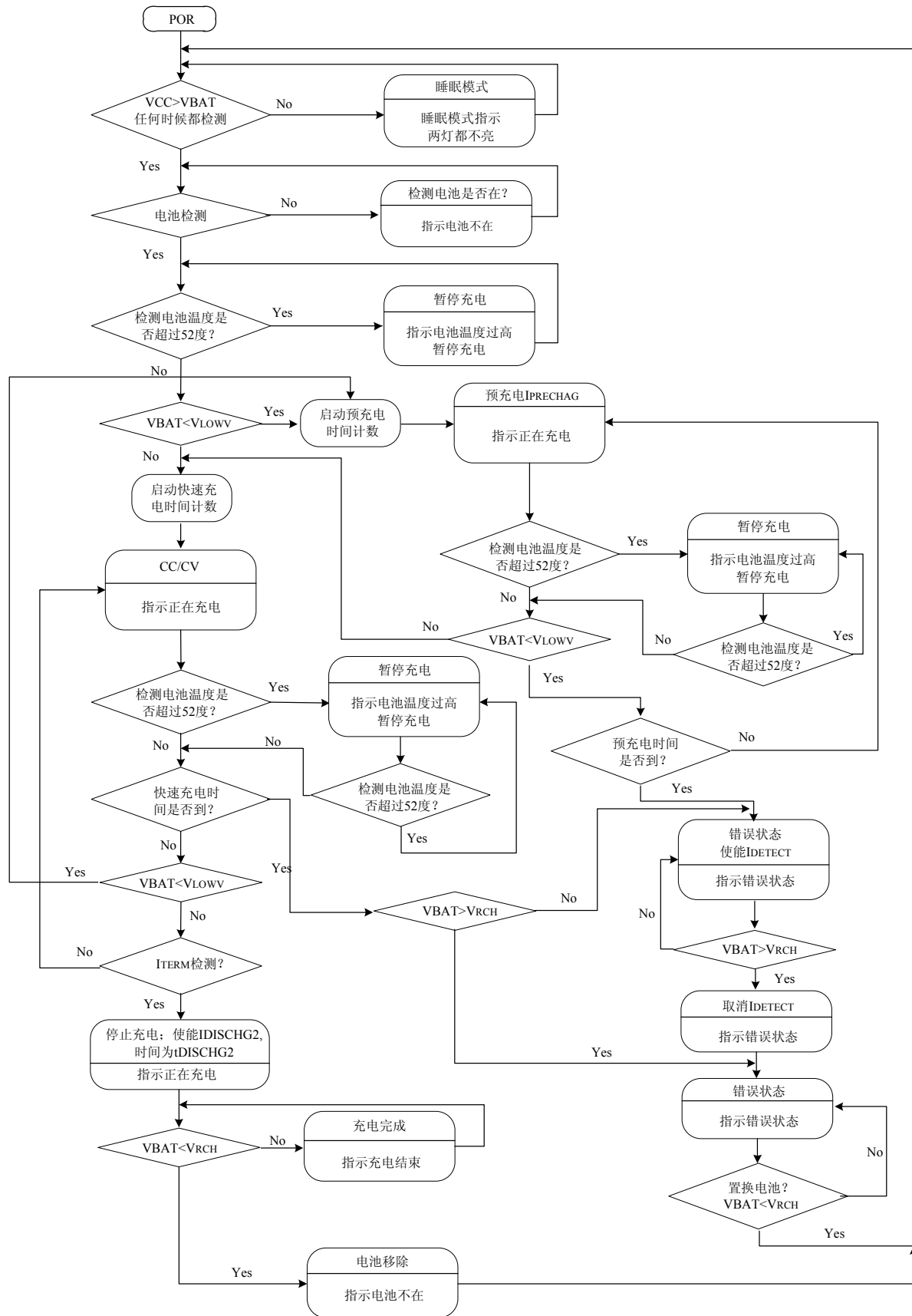

图 8.1、锂电池充电曲线示意图

锂电池充电过程主要分为三个阶段：预充、恒流充电和恒压充电。当电池电压过低，需要小电流对电池进行唤醒充电，恢复深度放电的电池，即电池预充电阶段。恒流充电阶段充电电流保持恒定，同时电池电压不断上升。当电池电压达到一定设定的恒压值时进入恒压充电阶段，此时充电电流不断下降，直到电流小到充电截至电流时停止充电，在这个过程中电压会略有上升。

$$R_{SNS} = \frac{V_{IREG}}{I_{CHARGE}}$$

如果上式算出来的阻值为非标准值，那么往上选择一个较大的标准阻值。一旦检测电阻确定下来之后， R_{ISET1} 可由以下公式确定：

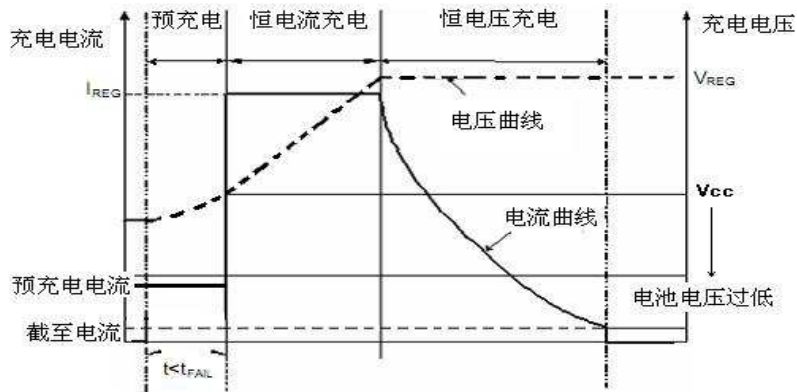
$$R_{ISET1} = \frac{K_{ISET1} \times V_{ISET1}}{R_{SNS} \times I_{CHARGE}}$$

其中， V_{ISET1} 是 $ISET1$ 脚的输出电压； K_{ISET1} 为增益系数，单位为 V/A 。

8.2、预充电电流

上电后，如果电池电压低于 V_{LOW} 阈值电压，HB6298B 启动一个预充电过程对电池充电，预充电电流为 I_{PRECHG} 。预充电时间 (t_{PRECHG}) 为总充电时间的 1/8。当 TTC 接地时，总的充电时间没有限制，预充电时间 T_{PRECHG} 固定为 40 分钟。如果充电时间超过 T_{PRECHG} ，电池电压仍低于 V_{LOW} ，HB6298B 停止充电并指示错误，引脚 RED 输出一个频率为 0.5Hz 的脉冲。上电复位和更换电池都将能退出错误状态。

$$I_{PRECHG} = \frac{K_{ISET1} \times V_{ISET1}}{R_{SNS} \times R_{ISET1}}$$

其中， V_{ISET1} 是 $ISET1$ 脚的输出电压，在恒流充电和预充电阶段，电压值不同， R_{SNS} 为外部电流检测电阻， K_{ISET1} 为增益系数，单位为 V/A 。

8.3、充电电流设定

电池充电的电流值 I_{CHARGE} ，由外部电流检测电阻 R_{SNS} 和连接引脚 17 的 $RSET1$ 共同确定，设置充电电流，我们先选择 R_{SNS} ， R_{SNS} 可由该电阻两端的调整阈值电压 V_{IREG} 和充电电流的比值来确定，一般来说， V_{IREG} 的取值为 100mV~200mV。

8.4、充电电压设定

电池电压低于 3.0V（双节电池低于 6V）时进入预充电模式；

充电截至电压单节为 4.2V、双节为 8.4V；

当充电完成后，如果电池由于电流泄漏电压降到 4.1V 以下（双节为 8.2V）时，进入再充电周期。

8.5、充电时间限制

HB6298B 内部对预充电和总充电时间进行限制，总的充电时间限制：

$$T_{CHARGE} = C_{TTC} \cdot K_{TTC}$$

其中， C_{TTC} 为引脚 TTC 接的电容值， K_{TTC} 为系数。

当外接 10nF 电容时，充电时间为 4.66 小时，如果要延长限制时间，则可以加大 TTC 脚的外接电容。预充电的时间为总充电时间的 1/8，如果在这个时间里面相应的充电周期没有完成，芯片进入 $FAULT$ 状态。管脚 RED 输出脉冲指示。

8.6、充电截止电流

在恒压阶段，充电电流值减少到 I_{TERM} 时，HB6298B

内部产生 EOC 信号, 充电截止.

$$I_{TERM} = \frac{K_{ISET2} \times V_{TERM}}{R_{SNS} \times R_{ISET2}}$$

其中, V_{TERM} 是 ISET2 脚的输出电压, 为 0.2V 时产生 EOC 信号. R_{SNS} 为外部电流检测电阻, K_{ISET2} 为增益系数, 单位为 V/A.

当充电电流为 I_{TERM} 的两倍时, 芯片内部会产生一个 TAPE 信号, 如果在半个小时后充电电流仍然没有下降到 I_{TERM} , 充电截至.

8.7、电池检测

对于电池包可移除的应用场合, HB6298B 提供一种智能检测电池包的方案.



图 8.2、电池检测流程图

充电完成后, 电池电压检测脚的电压保持在再充电阈值电压 V_{RCH} 以上. 由于电池放电或者是电池移除, 导致电池电压检测脚的电压低于再充电阈值电压时, HB6298B 启动电池检测过程, 如图 8.2 所示. 该检测过程, 先使能一个周期时间为 T_{DETECT} 的检测电流 (I_{DETECT}), 并检查电池电压是否低于短路阈值电压 (V_{SHORT}). 如果电池电压高于 V_{SHORT} , 则检测到电池, 启动充电过程, 否则, 说明电池不在, 启动下一步检测过程, 使能一个周期时间为 T_{WAKE} 的唤醒电流 (I_{WAKE}), 并检查电池电压是

否低于再充电阈值电压. 如果此时电池电压低于再充电阈值电压, 则说明电池在, 启动充电过程, 否则, 说明电池不在, 再一次执行无电池检测的第一步.

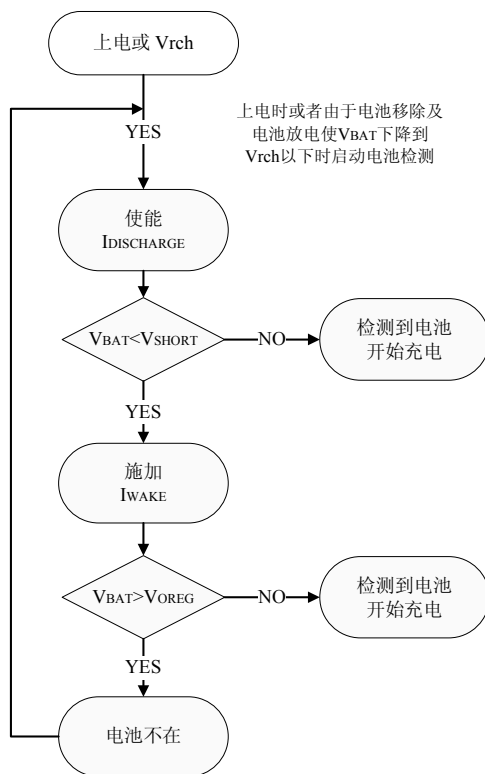

图 8.3、电池检测波形

无电池检测的波形如上图所示, $T_{DISCHARGE}$ 为 1 秒, T_{WAKE} 为 0.5 秒.

8.8、CYCLE-BY-CYCLE 电流限制

DC-DC 控制器启动每个新周期之前, 都要检测充电电流是否超过 CYCLE-BY-CYCLE 电流阈值 (3A), 如果没有超过, 则下一个周期正常启动, 否则, 下一个周期的 On-Time 被终止. CYCLE-BY-CYCLE 电流限制, 可以对过流和短路错误进行有效的保护.

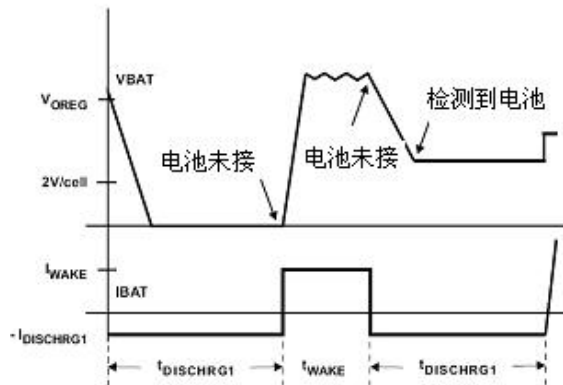
8.9、睡眠模式

当输入电压小于电池电压时, HB6298B 进入睡眠模式. 该特性可以防止电池电流反灌.

8.10、参考电压

HB6298B 内置 3.2V 参考电压源 (管脚 VTSB, 外接 1uF 以上的电容), 该电压源除了为内部电路提供电源外, 还可以为外部电路使用, 例如 NTC 热敏传感器电路等. 该管脚能提供大于 10mA 的驱动能力.

8.11、充电状态指示

(STAT1)绿	(STAT2)红	描述
灭	灭	没有充电、无电池或睡眠模式
灭	亮	正在充电
亮	灭	充电完成
灭	脉冲 1 (0.5HZ)	故障状态 (预充电超时, 总充电时间超时, 过电压等)
灭	脉冲 2 (2.0HZ)	电池温度异常

8.12、电池高低温保护

通过 NTC 热敏电阻检测电池温度，NTC 阻值随着电池温度变化而变化，因此当 NTC 与正常电阻串联对 VREF 参考电压进行分压，分压值会随着 NTC 阻值的变化而变化，这个电压通过管脚 TEMP 反馈到芯片内部进行控制。如下图所示，R6 的阻值为 20kΩ，R7 的阻值为 390kΩ，NTC 电阻在 0℃时，TEMP 管脚的电位为 VTSB 电位的 60.11%，NTC 电阻在 52℃时，TEMP 管脚的电位为 VTSB 电位的 14.15%。当电池温度高于 52℃或低于 0℃时，STATE2 (RED)管脚输出一个频率为 2Hz 的脉冲指示信号。如果不需要对电池进行过温检测，则可以把 NTC 替换为阻值为 R6 的 1/2 的电阻。(不需要低温保护)



图 8.4、NTC 连接示意图

8.13、边充边放功能

边充边放是指输入电源对电池充电的同时对负载放电，如图 (1) 虚线所示。此时，Q1 始终是开通的，Q2 作为 Buck 电路的开关管，工作在开关状态。一般来说，由于输入电源本身的功率限制，边充边放时，充电电流比只充电不对负载放电时要小，充电电流可以通过一个 ICONTROL 信号来设置，如图 (2) 所示。

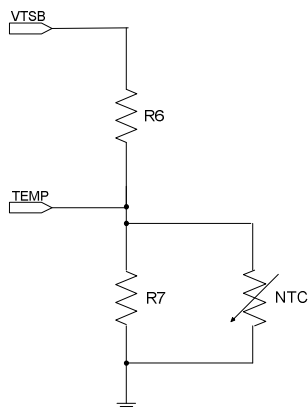
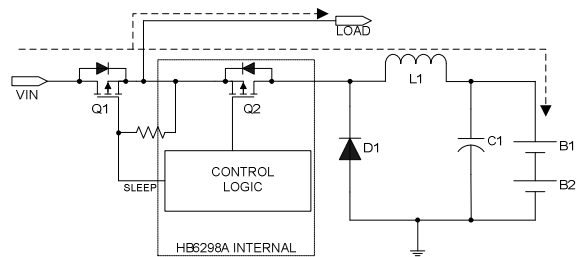

(1) 边充边放功能示意

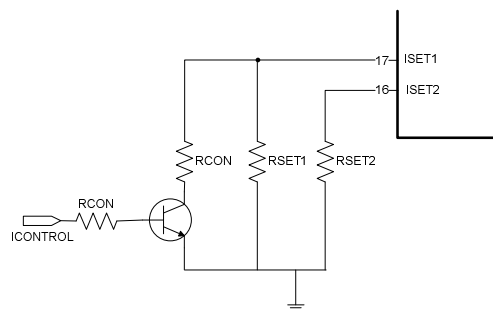

(2) 大小电流设置

图 8.5、边充边放功能示意图

8.14、超时错误恢复

由工作流程图所示，HB6298B 提供充电超时错误(包括预充电超时和总充电时间超时)的恢复机制。总结如下：

情况 1: V_{BAT} 电压大于再充电阈值电压并发生超时错误。

恢复机制：由于电池对负载放电、自放电或者是电池移除，使得电池检测电压降到再充电阈值电压以下。此时，HB6298B 清除错误状态，并进入无电池检测过程。此外，上电复位可以清除这种超时错误状态。

情况 2: 充电电压低于再充电阈值电压并发生超时错误。

恢复机制：发生这种情况时，HB6298B 使能一个

IDetect 电流. 这个小电流可用于检测电池在不在. 只要电池电压低于再充电电压, 该电流一直保持. 如果电池电压高于再充电电压, 那么 HB6298B 取消 IDetect 电流, 并执行情况 1 的恢复机制. 就是一旦电池电压又低于再充电阈值电压时, HB6298B 清除超时错误, 并进入无电池检测过程. 上电复位可以清除这种超时错误状态.

8. 15、输出过电压保护

HB6298B 内置过电压保护功能. 当电池电压过高时, 比如说电池突然移除时产生的过电压, 该功能可以保护器件本身和其他元器件. 当检测到过电压时, 该功能立即关闭 PWM, 并指示错误. 当电压检测电压低于再充电阈值电压时, 该错误解除.

8. 16、电感选择

为了保证系统稳定性, 在预充电和恒电流充电阶段, 系统需要保证工作在连续模式 (CCM). 根据电感电流公式:

$$\Delta I = \frac{1}{L \times FS} \left(\frac{V_{IN} - V_{BAT}}{V_{IN}} \right) \times V_{BAT}$$

其中 ΔI 为电感纹波, FS 为开关频率, 为了保证在预充电和恒流充电均处于 CCM 模式, ΔI 取预充电电流值, 即为恒流充电的 1/5, 根据输入电压要求可以计算出电感值.

8. 17、输出电容选择

为了满足电压环的稳定性要求, 在电感确定的情况下, 最小输出电容需要满足:

$$L \times C \geq 100 \times 10^{-12}$$

其中 L、C 分别是电感、电容的值. 根据输出纹波的要求可以适当作一些调整.

8. 18、应用建议

1、抑制 EMI 干扰, 管脚 OUT 和 GND 之间串接一个电阻、电容到地, 如图 2.1 中 R10、C10 的接法, 电阻取 10 Ω 到 30 Ω , 电容建议在 1nF 以下;

3、CELL 在单节充电应用中建议接到 VTSB;

4、考虑到二极管反向漏电对电池自耗电的影响, 对于阻塞二极管 D1 的选择, 推荐反向漏电流较小的肖特基二极管, 如果是输入高压应用, 可以采用普通功率二极管;

5、电容尽量靠近芯片;

6、VTRIM 为敏感信号, 走线尽量远离周期性大电流走线.

8. 19、满充电压的微调

1) 单节应用:

测出恒压输出的满充电压值 V_{CV} , 记为 $V_{CV} = 4.200V \pm \Delta V$. 微调所需电阻阻值计算公式为:

$$R_{TRIM} = \left(\frac{2.100}{\Delta V} - 0.5 \right) R$$

(其中 R=50 k Ω)

将 V_{CV} 值向下微调, 应将电阻接在管脚 BAT 和管脚 VRIM 之间; 将 V_{CV} 值向上微调应将电阻接在管脚 VRIM 和管脚 GND 之间.

2) 双节应用:

测出恒压输出的满充电压值 V_{CV} , 记为 $V_{CV} = 8.400V \pm \Delta V$. 将 V_{CV} 值向上微调, 应将电阻接在管脚 VTRIM 和管脚 GND 之间, 微调所需电阻阻值计算公式为:

$$R_{TRIM} = \left(\frac{2.100}{\Delta V} - 0.5 \right) R$$

(其中 R=50 k Ω)

将 V_{CV} 值向下微调, 应将电阻接在管脚 VTRIM 和管脚 BAT 之间, 微调所需电阻阻值计算公式为:

$$R_{TRIM} = \left(\frac{6.300}{\Delta V} - 1 \right) R$$

(其中 R=50 k Ω)

9、封装尺寸



图 9.1、TSSOP-20 封装外观图示一（顶视图）



图 9.2、TSSOP-20 封装外观图示二

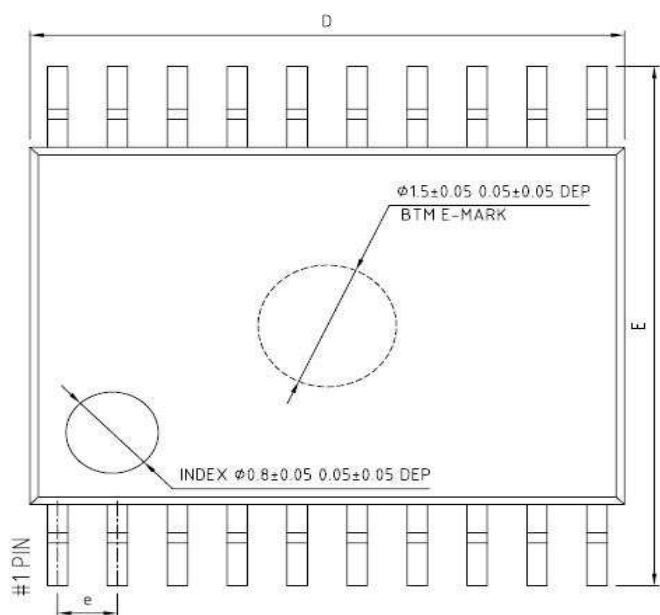

图 9.3、TSSOP-20 封装外观图示三（侧视图）

COMMON DIMENSIONS
(UNITS OF MEASURE=MILLIMETER)

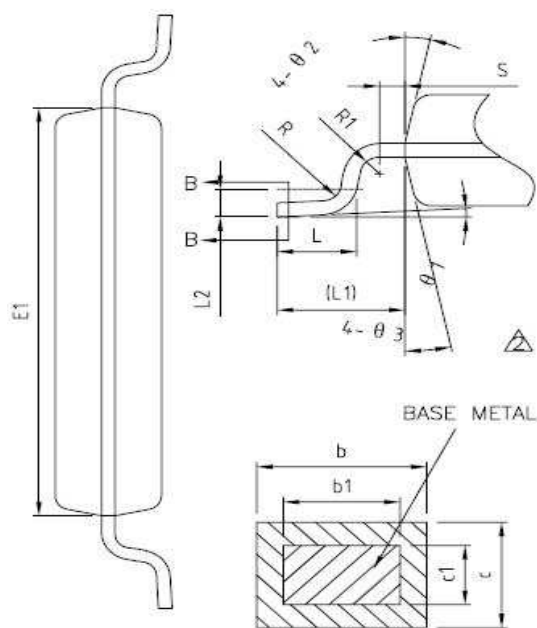
SYMBOL	MIN	NOM	MAX
A	—	—	1.20
A1	0.05	—	0.15
A2	0.90	1.00	1.05
A3	0.34	0.44	0.54
b	0.20	—	0.28
b1	0.20	0.22	0.24
c	0.10	—	0.19
c1	0.10	0.13	0.15
D	6.40	6.50	6.60
E	6.20	6.40	6.60
E1	4.30	4.40	4.50
e	0.65BSC		
L	0.45	0.60	0.75
L1	1.00REF		
L2	0.25BSC		
R	0.09	—	—
R1	0.09	—	—
S	0.20	—	—
θ_1	0°	—	8°
θ_2	10°	12°	14°
θ_3	10°	12°	14°

图 9.4、TSSOP-20 封装尺寸表

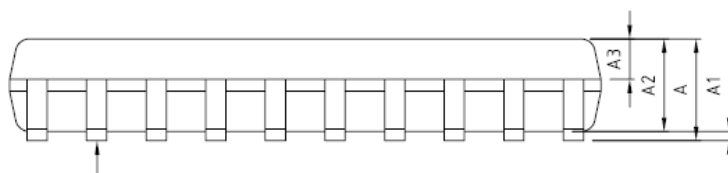

图 9.5、QFN-20 封装外观图示一（顶视图）



图 9.6、QFN-20 封装外观图示二（底视图）

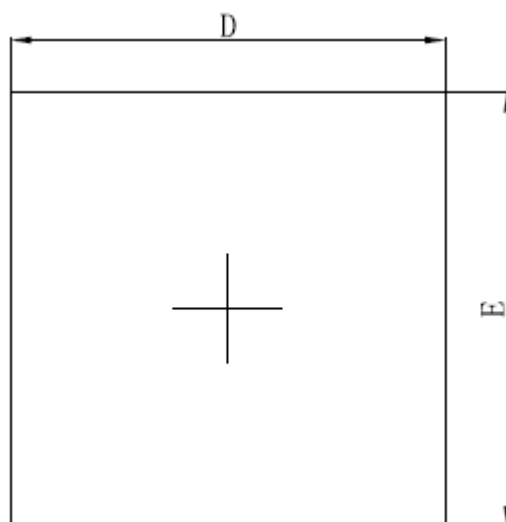

图 9.7、QFN-20 封装外观图示三（侧视图）

Symbol	Dimensions In Millimeters		Dimensions In Inches	
	Min.	Max.	Min.	Max.
A	0.700/0.800	0.800/0.900	0.028/0.031	0.031/0.035
A1	0.000	0.050	0.000	0.002
A3	0.203REF.		0.008REF.	
D	3.900	4.100	0.154	0.161
E	3.900	4.100	0.154	0.161
D1	1.900	2.100	0.075	0.083
E1	1.900	2.100	0.075	0.083
k	0.200MIN.		0.008MIN.	
b	0.180	0.300	0.007	0.012
e	0.500TYP.		0.020TYP.	
L	0.300	0.500	0.012	0.020

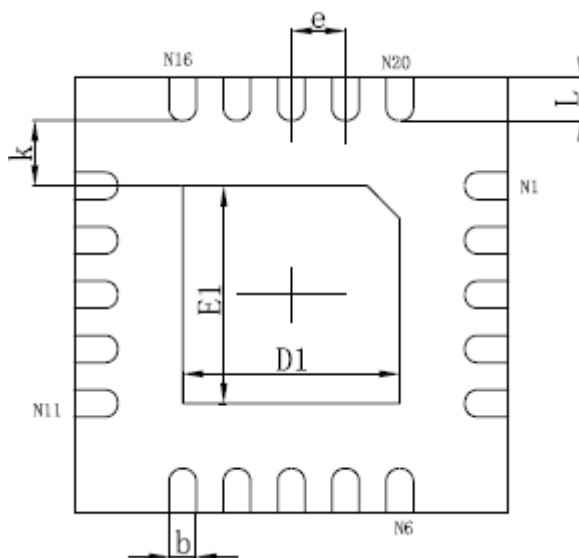
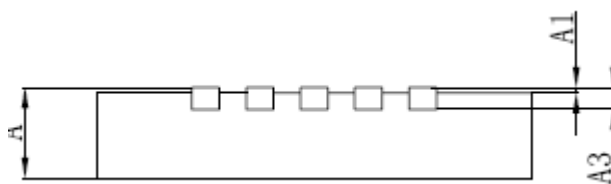
图 9. 8、QFN-20 封装尺寸表