



# ODBIORNIK DVD/CD

## INSTRUKCJA OBSŁUGI

**MODEL: LH-T6345**

(Jednostka główna: LH-T6345D,  
głośniki: LHS-T6345T, LHS-T6345W)



Przed podłączeniem, uruchomieniem lub wyregulowaniem niniejszego produktu, prosimy uważnie przeczytać całość niniejszej instrukcji.



**OSTRZEŻENIE**  
NIEBEZPIECZEŃSTWO  
PORAŻENIA PRĄDEM NIE OTWIERAĆ



**UWAGA:** ABY UNIKNĄĆ NIEBEZPIECZEŃSTWA PORAŻENIA PRĄDEM, NIE NALEŻY ZDEJMOWAĆ POKRYWY PRZEDNIEJ ANI TYLNEJ WEWNĄTRZ URZĄDZENIA NIE MA CZĘŚCI, KTÓRE UŻYTKOWNIK MOŻE W RAZIE ZKODZENIA NAPRAWIAĆ SAMODZIELNIE NAPRAWĘ SPRZĘTU NALEŻY ZLECIĆ ODPOWIEDNIO PRZYGOTOWANYM PRACOWNIKOM SERWISU.



Oznaczenie przedstawiające symbol skierowanego w dół pioruna zakończonęgo strzałką, wpisany w trójkąt równoboczny, stanowi ostrzeżenie dla użytkownika. Informuje, iż wewnątrz obudowy mogą znajdować się nieizolowane elementy pod napięciem, mogące spowodować niebezpieczeństwo porażenia prądem.



Oznaczenie przedstawiające wykrzyknik wpisany w trójkąt równoboczny stanowi wskazówkę dla użytkownika, informującą, że w dokumentach dołączonych do produktu znaleźć można ważne informacje dotyczące obsługi i konserwacji (naprawy) sprzętu.

**UWAGA:** ABY UNIKNĄĆ NIEBEZPIECZEŃSTWA POŻARU LUB PORAŻENIA PRĄDEM, NIE WOLNO WYSTAWIAĆ SPRZĘTU NA DZIAŁANIE DESZCZU BĄDŹ WILGOCI.

**UWAGA:** NIE INSTALOWAĆ URZĄDZENIA W OGRANICZONEJ PRZESTRZENI, NP. NA REGALE ITP.

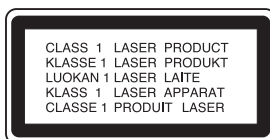

#### OSTRZEŻENIE:

Cyfrowy Odbiornik DVD/CD Płyt Wideo posiada Układ Laserow.

Aby nauczyć się poprawnie obsługiwać sprzęt, należy zapoznać się dokładnie z treścią podręcznika użytkownika i zachować podręcznik, by móc skorzystać z zawartych w niego wskazówek w przyszłości. W razie zaistnienia konieczności naprawy sprzętu należy skontaktować się z autoryzowanym punktem serwisowym (zob. postępowanie serwisowe).

Korzystanie z niewłaściwych pilotów oraz przystawek, jak również obsługiwanie urządzenia niezgodnie z instrukcją obsługi może spowodować niebezpieczeństwo silnego promieniowania.

Aby uniknąć niebezpieczeństwa związanego ze szkodliwym działaniem promieniowania laserowego, należy pamiętać o tym, aby nie otwierać obudowy. Po jej otwarciu promieniowanie laserowe będzie widoczne. NIE WOLNO PATRZEĆ BEZPOŚREDNIO NA ŹRÓDŁO PROMIENIOWANIA.

**OSTRZEŻENIE:** Należy zabezpieczyć sprzęt przed działaniem wody. Nie wolno umieszczać na odtwarzaczu żadnych przedmiotów zawierających płyny (np. wazonó



Produkt jest zgodny z przepisami dotyczącymi zakłóceń związanych z falami radiowymi, które zawarte są w Dyrektywach Komisji Europejskiej: 89/336/EEC, 93/68/EEC i 73/23/EEC.

#### Informacje dotyczące praw autorskich:

Zabronione jest kopiowanie, rozpowszechnianie w mediach, publiczne odtwarzanie oraz wypożyczanie materiałów zastrzeżonych bez zgody zastrzegającego.

Produkt wyposażony jest w funkcję zabezpieczającą przed nielegalnym kopiowaniem, opracowaną przez Macrovision. Na niektórych płytach nagrane są sygnały ostrzegawcze dotyczące nielegalnego kopiowania. W przypadku nagrywania oraz odtwarzania takich płyt występują zakłócenia wizji.

Produkt objęty jest technologią ochrony przed nielegalnym kopiowaniem, zgodną z patentami oraz innymi zastrzeżeniami praw autorskich Macrovision Corporation oraz innych

posiadaczy praw autorskich. Zastosowanie technologii ochrony przed nielegalnym kopiowaniem musi zostać zaakceptowane przez firmę Macrovision Corporation. Jest to technologia

przeznaczona do użytku domowego oraz innych wąskich zakresów użytkowych. W szerszym zakresie może ona zostać zastosowana za zgodą Macrovision Corporation. Zabronione jest rozmontowywanie oraz zmiana funkcji sprzętu we własnym zakresie.

**NUMER SERYJNY:** Numer seryjny znajduje się z tyłu obudowy urządzenia. Numer ten jest numerem identyfikacyjnym produktu. Numery seryjne nie powtarzają się. Poniżej należy wpisać dane urządzenia. Podręcznik użytkownika z wpisanymi danymi traktowany jest jednocześnie jako dowód zakupu urządzenia.

Model nr \_\_\_\_\_

Numer seryjny \_\_\_\_\_

## Spis treści

### Wstęp .....4-9

Symbole użyte w niniejszej instrukcji	4
O wyświetlaniu symbolu	4
Uwagi dotyczące płyt	4
Przenoszenie płyt	4
Przechowywanie płyt	4
Czyszczenie płyt	4
Typy odtwarzanych płyt	5
Kody regionalne	5
Terminologia	6
Panel przedni	7
wyświetlacz	7
Pilot	8
Zasięg pilota	8
Montaż baterii w pilocie	8
Panel tylny	9

### Instalacja i przygotowanie .....10-19

Podłączenie do odbiornika TV	10
Podłączenie do urządzeń zewnętrznych	11
Podłączanie ante	11
Podłączanie zestawu głośników	12
Wykorzystywanie efektu otoczenia	13
Mini-słowniczek Trybu Dźwiękowego	14
Tryb Dźwiękowy	14
Wyświetlacz ekranowy	15
Opcje powtarzania, ograniczenia	15
Ustawienia początkowe	16-19
Czynności ogólne	16
JEZYK	16
• Menu (OSD)	16
• Dysk Audio / Napisy / Menu	16
POKAZ	16
• Format wyświetlania	16
• Tryb wyświetlania	16
AUDIO	17
• Ustawienia głośników 5.1	17
• DRC (System kontroli zakresu)	17
• Vocal	17
BLOKADA (Nadzór rodzicielski)	17
• Kategoria	17
• Hasło	18
• Kod Kraju	18
INNE	18
• PBC	18
• Rejestracja DivX	18
5.1 KONFIGURACJA GŁOŚNIKÓW	19
Konfiguracja głośników	19
• Wybór głośnika	19
• Wielkość	19
• Głośność	19
• Distance (odległość)	19
• Test	19

### Obsługa .....20-31

Odtwarzanie płyty DVD lub płyty CD wideo	20-22
Ustawienie odtwarzania	20
Funkcje ogólne	20
Przechodzenie do innego TYTUŁU	20
Przechodzenie do innego ROZDZIAŁU/ŚCIEŻKI	20
Przeszukiwanie	20
Zmiana kanału audio	20

Obraz nieruchomy i odtwarzanie klatka po klatce	21
Odtwarzanie w zwolnionym tempie	21
Powtarzanie A-B	21
Powtarzanie	21
Wyszukiwanie według czasu	21
Powiększenie (ZOOM)	22
Przeszukiwanie według znaczników	22
Pauza	22
Funkcje specjalne DVD	22
Sprawdzanie zawartości płyt DVD: Menu Płyty	22
Menu tytułów	22
Menu płyty	22
Kąt ustawienia kamery	22
Zmiana języka ścieżki dźwiękowej	22
Napisy	22
Odtwarzanie płyty CD audio lub płyty MP3/WMA	23
Cechy płyt CD audio i MP3 / WMA	24
Pauza	24
Przechodzenie do innego utworu	24
Powtarzanie ścieżka/wszystkie/wyłączone	24
Przeszukiwanie	24
Programowanie odtwarzania	25
Powtarzanie odtwarzania zaprogramowanych utworów	25
Kasowanie utworu z listy "Program"	25
Kasowanie całej listy programu	25
Odtwarzanie płyt JPEG	26
Pokaz (Pokaz slajdów)	26
Obraz nieruchomy	26
Przechodzenie do innego pliku	26
Obracanie obrazu	26
Utrzymanie i konserwacja	27
Obchodzenie się z urządzeniem	27
Odtwarzanie płyty DivX	28
Funkcje dodatkowe	29
Pamięć ostatniej sceny	29
Wybór systemu	29
Automatyczne wyłączenie (funkcja "SLEEP TIMER")	29
ŚCIEMNIACZ [DIMMER]	29
WYCISZENIE [MUTE]	29
Wprowadzanie stacji radiowych do pamięci	30
Słuchanie radio	30
Funkcja RDS	31
DOSTRAJANIE RDS	31
OPCJE WYŚWIETLANIA RDS	31
WYSZUKIWANIE PROGRAMÓW (PTY)	31

### Pomoc .....32-35

Kody języków	32
Kody kraju	32
Rozwiązywanie problemów	33-34
Specyfikacje	35

# Wstęp

Aby zapewnić właściwe użytkowanie niniejszego produktu prosimy uważnie przeczytać poniższe instrukcje i zachować je w celu późniejszego odwołania się do nich.

Niniejsza instrukcja obsługi dostarcza informacji o obsłudze i konserwacji Twojego odtwarzacza DVD/CD. W przypadku, gdyby któraś z części wymagała naprawy należy skontaktować się z autoryzowaną stacją serwisową.

## Symbole użyte w niniejszej instrukcji



Symbol błyskawicy ostrzega Cię przed obecnością wysokiego napięcia wewnątrz obudowy produktu, które może spowodować porażenie prądem elektrycznym.



Wykrzyknik powiadamia Cię o obecności ważnych instrukcji dotyczących obsługi i konserwacji/serwisu.



Oznacza niebezpieczeństwo uszkodzenia urządzenia lub innych przedmiotów.

### Uwaga:

Oznacza specjalne uwagi i funkcje dotyczące obsługi.

### Wskazówka:

Oznacza wskazówki i porady ułatwiające wykonywanie poszczególnych zadań.

Fragment, którego tytuł posiada jeden z poniższych symboli, odnosi się tylko do płyt oznaczonych na symbolu.

- DVD-V** Płyty DVD oraz zakończone płyty DVD±R/RW
- VCD** Płyty CD wideo
- CD** Płyty CD audio
- MP3** Płyty MP3
- WMA** Płyty WMA
- JPEG** Płyty JPEG
- DivX** Płyty DivX

## O wyświetlaniu symbolu

Podczas obsługi urządzenia na ekranie telewizora może pojawić się symbol "". Oznacza on, że funkcja wymieniona w instrukcji obsługi nie jest dostępna na danej płycie DVD wideo.

## Uwagi dotyczące płyt

### Przenoszenie płyt

Nie dotykaj strony płyty zawierającej nagranie. Trzymaj płytę za krawędzie tak, aby nie pozostawić odcisków palców na jej powierzchni. Nigdy nie przyklejaj kawałków papieru lub taśmy na płycie.



### Przechowywanie płyt

Po odtworzeniu płytę przechowuj w jej pudełku. Nie wystawiaj płyt na bezpośrednie działanie słońca lub źródeł ciepła i nigdy nie zostawiaj płyt w samochodzie zaparkowanym na słońcu.

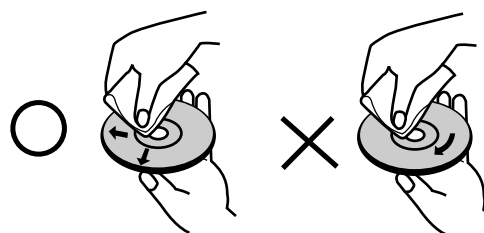

### Czyszczenie płyt

Odciski palców i kurz znajdujący się na płycie mogą spowodować słabą jakość obrazu i zakłócenia dźwięku. Przed odtwarzaniem wyczyść płytę miękką szmatką. Wycieraj płytę od środka na zewnątrz.



Nie używaj silnych rozpuszczalników takich jak alkohol, benzyna, rozcieńczalnik, dostępne środki czystości ani też płynów antystatycznych przeznaczonych do starszych płyt winylowych.

## Typy odtwarzanych płyt

	DVD (płyta 8 cm / 12 cm)
	Video CD (VCD) (płyta 8 cm / 12 cm)
	Audio CD (płyta 8 cm / 12 cm)

Dodatkowo, niniejsze urządzenie odtwarza płyty pliki DivX, DVD -R, DVD +R, DVD -RW, DVD +RW, płyty CD Kodak Picture, SVCD, CD-R / CD-RW z nagraniami audio, MP3, WMA, i/lub pliki JPEG.

### Uwagi:

- W zależności od możliwości nagraniowych sprzętu lub samych płyt CD-R/RW (lub DVD -R, DVD +R, DVD -RW, DVD +RW), niektóre płyty CD-R/RW (lub DVD -R, DVD +R, DVD -RW, DVD +RW) mogą nie zostać odtworzone przez niniejsze urządzenie.
- Nie przymocowuj żadnych naklejek lub znaczków do żadnej (tej z etykietą lub z nagraniem) ze stron płyty.
- Nie używaj płyt CD o nieregularnych kształtach (na przykład w kształcie serca lub ośmiokąta) ponieważ może to spowodować wadliwe działanie.

### Uwagi dotyczące płyt DVD i CD wideo

Niektóre funkcje odtwarzania płyt DVD i CD wideo mogą być celowo zaprogramowane przez producentów oprogramowania. Niniejsze urządzenie odtwarza płyty DVD i CD wideo zgodnie z ich zawartością zaprojektowaną przez producenta oprogramowania. Z tego powodu niektóre funkcje odtwarzania mogą nie być dostępne, a inne mogą być dodane.

## Kody regionalne

Niniejszy odtwarzacz płyt DVD/CD został zaprojektowany i wyprodukowany do odtwarzania oprogramowania płyt DVD według kodu regionu "2".



Urządzenie to może odtwarzać tylko płyty DVD z oznaczeniem "2" lub "ALL".

### Uwagi dotyczące kodów regionalnych

- Większość płyt DVD ma umieszczony na okładce globus z wyraźnie widocznym jednym (lub więcej) numerem. Numer ten musi się zgadzać z kodem regionalnym Twojego odtwarzacza DVD/CD. W przeciwnym wypadku płyta nie zostanie odtworzona.
- Jeśli będziesz próbował odtworzyć płytę DVD o innym kodzie regionalnym niż kod Twojego odtwarzacza, na ekranie telewizora pojawi się napis "Sprawdź Kod Regionu".

Wyprodukowano na licencji firmy Dolby Laboratories. "Dolby", "Pro Logic" i symbol dwóch D są znakami towarowymi firmy Dolby Laboratories. Poufne Prace Niepublikowane. Prawa autorskie 1992 – 1997 Dolby Laboratories. Wszelkie prawa zastrzeżone.

Wyprodukowano na licencji Digital Theater Systems, Inc. Patent amerykański nr 5,451,942; 5,956,674; 5,974,380; 5,978,762; 6,487,535 oraz inne ogólnościatowe patenty przyznane lub będące w toku załatwiania. "DTS" i "DTS Digital Surround" są znakami towarowymi Digital Theater Systems, Inc. torskimi 1996, 2003 Digital Theater Systems, Inc. Wszelkie prawa zastrzeżone.

## Terminologia

### DVD ±R / DVD ±RW

DVD -R i DVD +R są dwoma różnymi standardami płyt i napędów DVD z możliwością nagrywania. Format ten umożliwia tylko jednokrotne nagranie informacji na płycie DVD. DVD +RW i DVD -RW są dwoma standardami umożliwiającymi powtórny zapis informacji. Oznacza to, że zawartość płyty DVD może być wymazana i powtórnie zapisana. Płyty jednostronne mogą przechować 4.38 gigabajtów, a dwustronne dwa razy więcej. Nie ma dwuwarstwowych, jednostronnych płyt.

### VCD (płyty CD wideo)

Płyty VCD mogą przechować do 74 minut (płyta 650 MB) lub 80 minut (płyta 700 MB) filmu typu MPEG-1 full-motion razem z wysokiej jakości dźwiękiem stereo.

### MPEG

MPEG jest międzynarodowym standardem do kompresji wideo i audio. MPEG-1 używa się do kodowania filmów dla płyt VCD i umożliwia kodowanie wielokanałowego dźwięku z efektem otaczania jak PCM, Dolby Digital, DTS i MPEG audio.

### MP3

MP3 jest popularnym formatem używanym do kompresji cyfrowych plików audio, dającym bardzo wysoką, bliską płytom CD, jakość dźwięku.

### WMA

Plik Windows media audio Typ kodowania / dekodowania rozwinięty przez Microsoft Corp.

### JPEG

Joint Pictures Expert Group. JPEG jest skompresowanym formatem pliku, który umożliwia Ci zapisanie obrazów bez limitu ilości kolorów.

### DivX

DivX to nazwa nowego rewolucyjnego kodeka wideo, który oparty jest na nowym standardzie kompresji wideo MPEG-4. Będziesz w stanie odtwarzać filmy DivX za pomocą odtwarzacza DVD/CD.

**PBC: Sterowanie odtwarzaniem (tylko płyty CD wideo)** Sterowanie odtwarzaniem jest dostępne tylko w przypadku płyt w formacie CD wideo (VCD), wersja 2.0. PBC umożliwia Ci komunikację z systemem przez menu, funkcje przeszukiwania oraz inne operacje typowe dla komputerów. Co więcej, obrazy nieruchome dużej rozdzielczości mogą być odczytywane jeśli znajdują się one na dysku. Płyty CD wideo nie wyposażone w PBC (wersja 1.1) działają w taki sam sposób jak płyty CD audio.

### Tytuł (tylko płyty DVD)

Tytuł jest z reguły odrębną częścią płyty DVD. Na przykład, film główny mogłoby być tytułem 1, dokument opisujący powstanie filmu mógłby być tytułem 2, a wywiady z aktorami tytułem 3. Każdy z tytułów jest przypisany do numeru referencyjnego umożliwiającego Ci łatwe odnalezienie go.

### Rozdział (tylko płyty DVD)

Rozdział jest segmentem tytułu, takim jak scena z filmu lub jeden wywiad z serii. Każdy z rozdziałów ma przypisany numer umożliwiający Ci znalezienie poszukiwanego rozdziału. W zależności od płyty, rozdziały mogą nie być zapisane.

### Scena (VCD)

Na płycie CD wideo z funkcją PBC (sterowanie odtwarzania) ruchome obrazy i nieruchome obrazy są podzielone w sekcje nazywane "scenami". Każda ze scen wyświetlonych w ekranie menu ma przypisany numer sceny, umożliwiający Ci znalezienie poszukiwanej sceny. Scena składa się z kilku ścieżek.

### Ścieżka

Wyróżniający się element informacji audiowizualnej taki, jak obraz lub ścieżka dźwiękowa charakterystycznego języka (DVD), lub utwór muzyczny na płycie CD wideo lub audio. Każda ścieżka ma przypisany numer umożliwiający Ci znalezienie poszukiwanej ścieżki. Płyty DVD dopuszczają jedną ścieżkę wideo (z wielorakimi kątami ustawienia kamery) i kilka ścieżek audio.

## Panel przedni

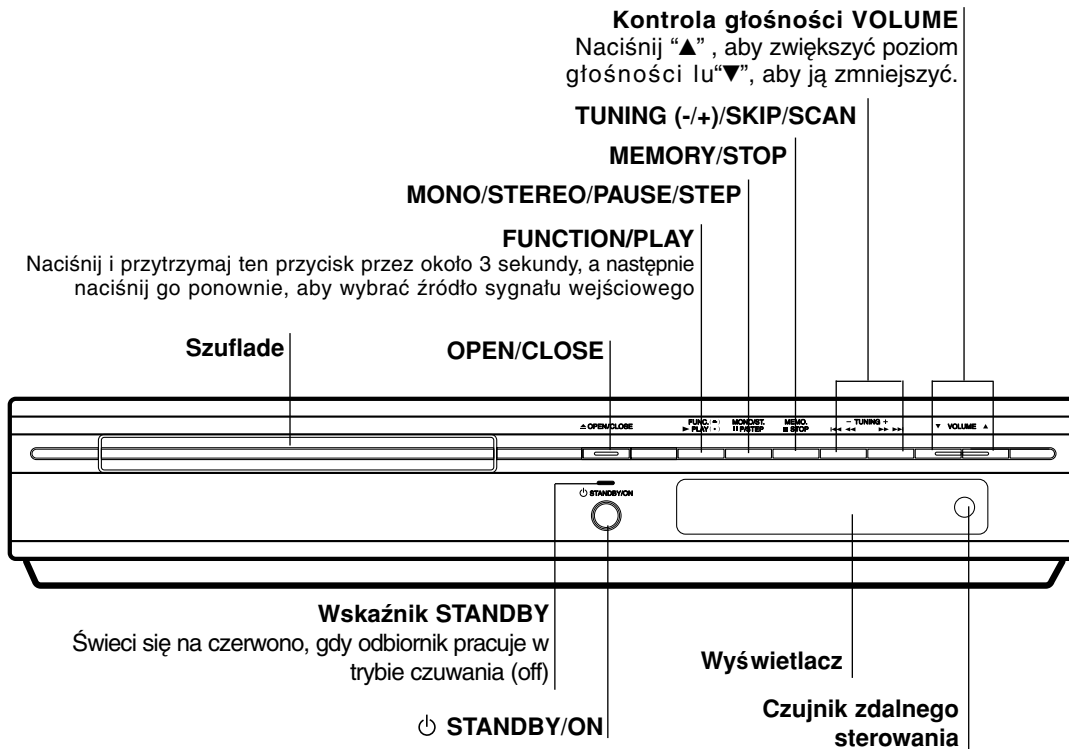

## wyświetlacz

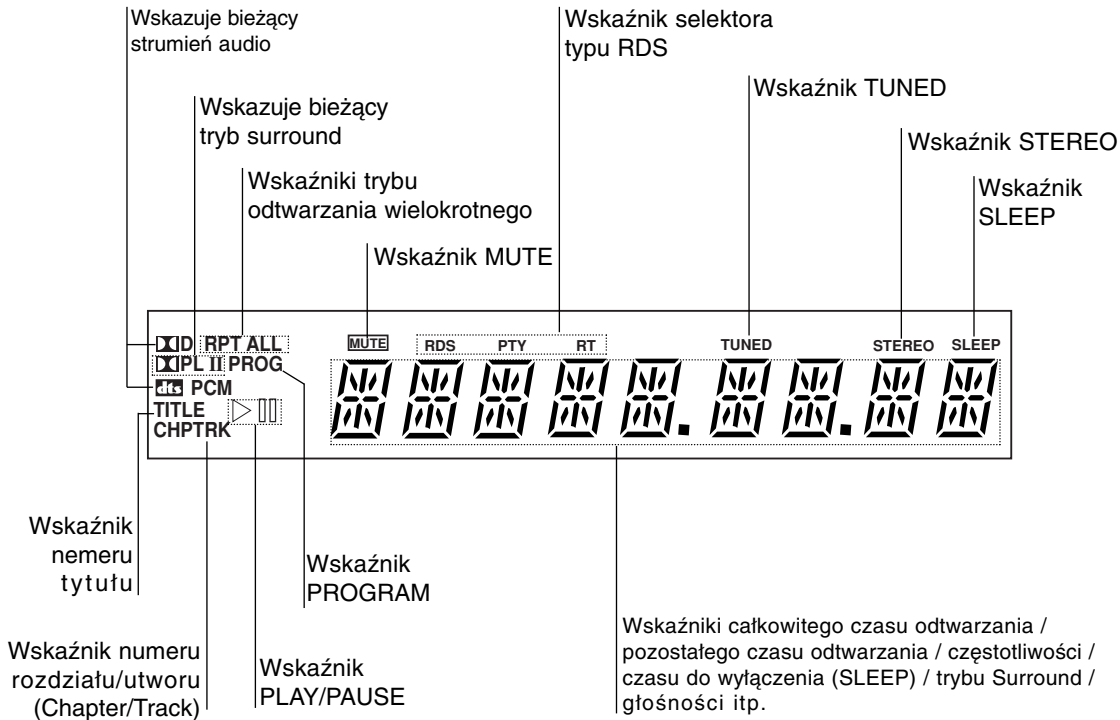

## Pilot

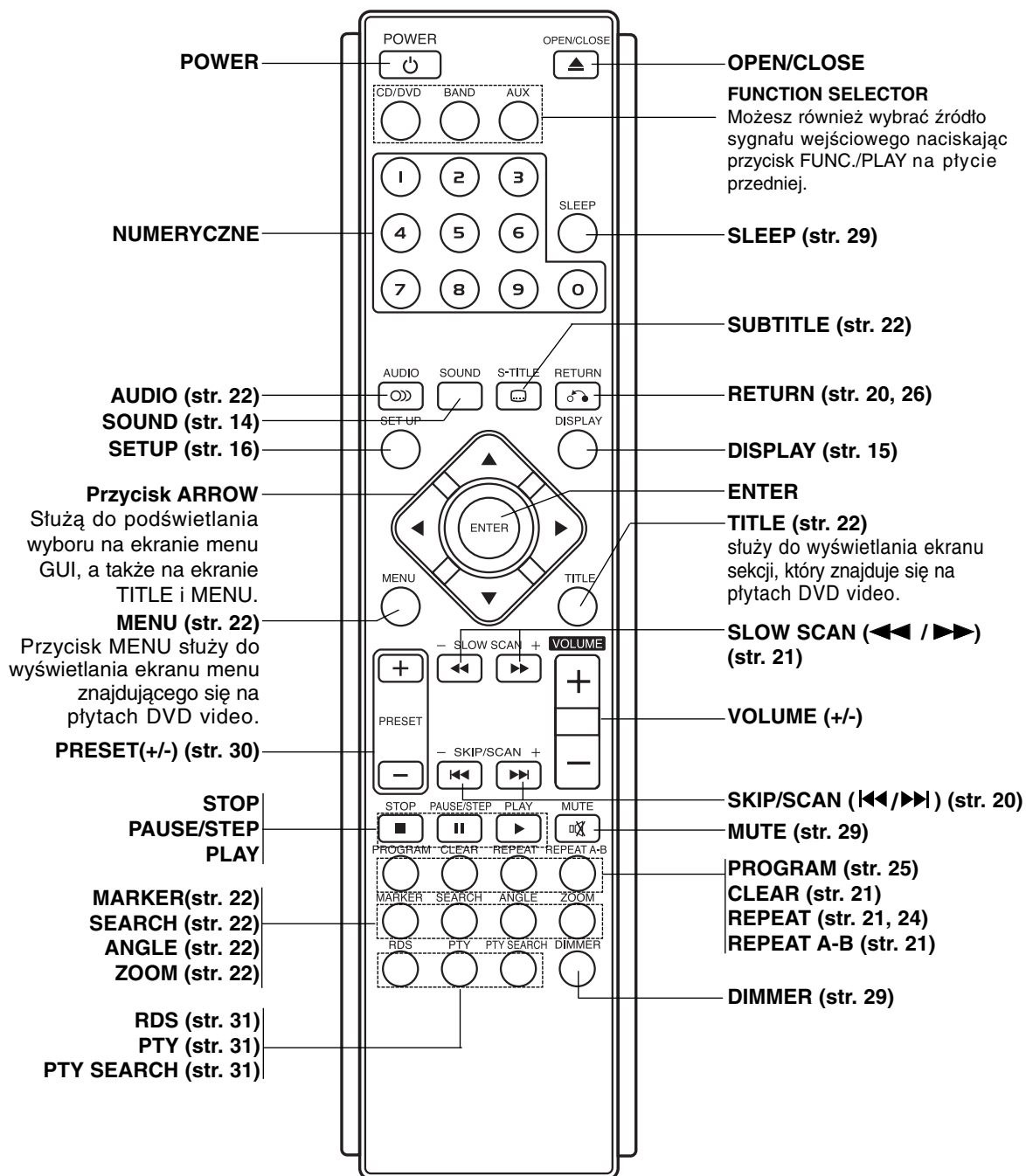

### Zasięg pilota

Pilot należy nakierować na czujnik, a następnie wcisnąć żądany przycisk.

- **Odstęłość:** Ok. 6 m od czujnika.
- **Kąt nachylenia:** Ok. 30 stopni w każdym kierunku (od prostej pomiędzy pilotem a czujnikiem)

### Montaż baterii w pilocie

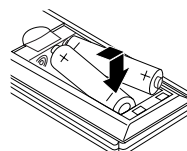

Należy otworzyć klapkę znajdującą się w tylnej ściance pilota i włożyć dwie baterie R03 (AAA), pamiętając o ustawieniu biegunów baterii zgodnie z oznaczeniami + i -.

### ⚠ Ostrzeżenie

Nie należy stosować dwóch baterii odmiennych pod względem typu (standardowe, alkaliczne, itd.).



## Panel tylny

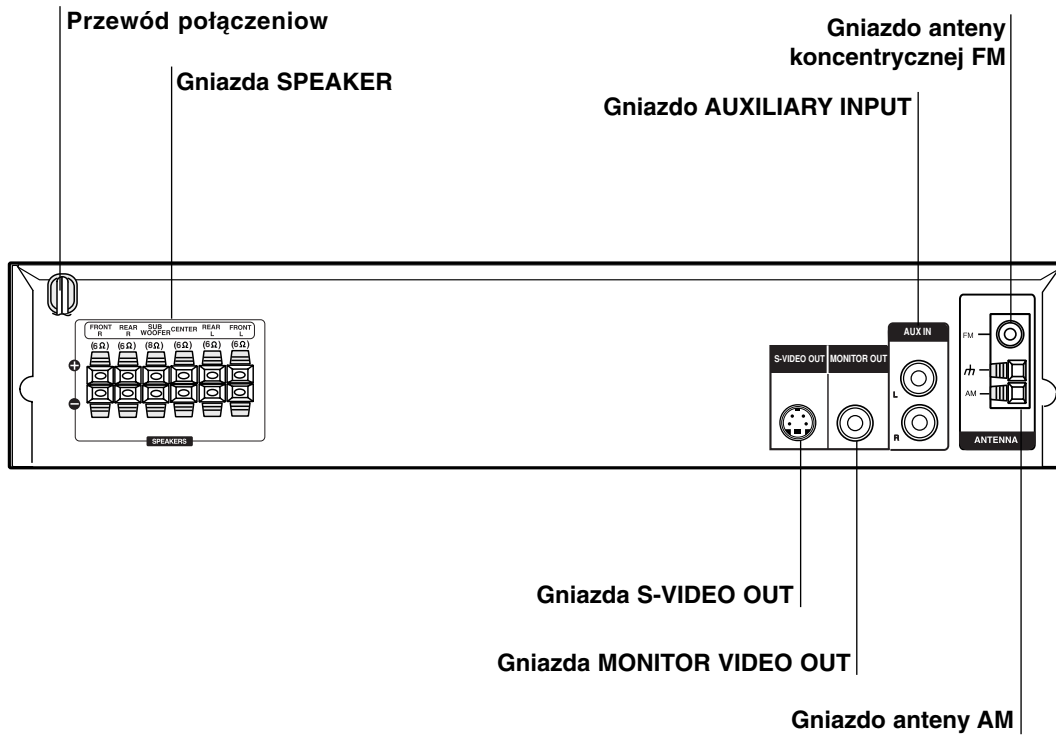

### Uwaga

Nie należy dotykać bolców znajdujących się w gniazdach wyjścia oraz na tylnym panelu. Dotyknięcie ich może spowodować spięcie, a w rezultacie trwałe uszkodzenie urządzenia.

# Instalacja i przygotowanie

## Podłączenie do odbiornika TV

Podłącz na jeden z następujących sposobów, w zależności od możliwości sprzętu jakim dysponujesz.

### Porady

- W zależności od rodzaju odbiornika TV i innych urządzeń jakie chcesz podłączyć, istnieje kilka sposobów podłączania odtwarzacza. Zastosuj jedno z podłączeń opisanych poniżej.
- Żeby zastosować najlepsze podłączenie, porównaj co na ten temat mówią instrukcje Twojego odbiornika TV, magnetowidu, Systemu Stereo czy innych urządzeń.

### Uwaga

- Sprawdź, czy odbiornik DVD/CD jest podłączony bezpośrednio do odbiornika TV. Wybierz właściwe wejście AV w odbiorniku TV.
- Nie przyłączaj odbiornika DVD/CD do telewizora za pośrednictwem magnetowidu. Obraz DVD może ulec zniekształceniu przez układ zabezpieczenia przed nielegalnym kopiowaniem.

### Połączenie video

Połącz gniazdo MONITOR OUT Odbiornika DVD/CD z gniazdem wejścia video odbiornika TV przy pomocy przewodu video znajdującego się w zestawie (V).

### Połączenie S-Video

Połącz gniazdo S-VIDEO OUT odbiornika DVD/CD z gniazdem wejścia S-Video odbiornika TV przy użyciu dodatkowego przewodu S-Video (S).

### Porada

Jeżeli chcesz przyłączyć odbiornik DVD/CD do odbiornika TV przy użyciu gniazda SCART, użyj łącznika SCART-RCA znajdującego się w zestawie (T).

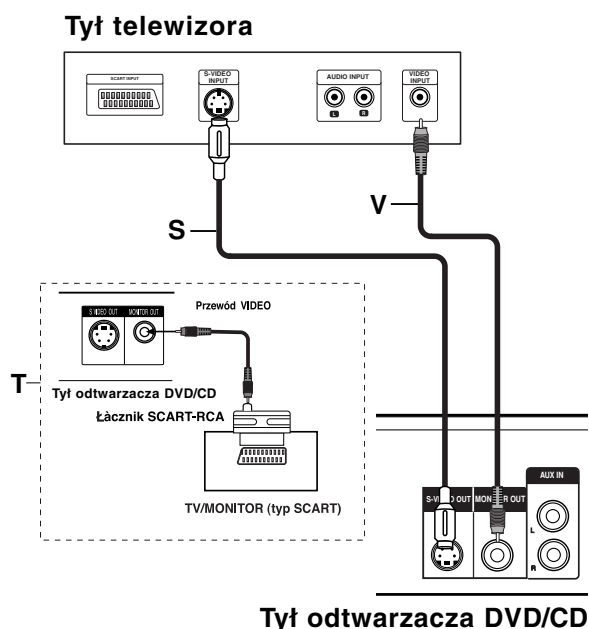

## Podłączenie do urządzeń zewnętrznych

### Podłączenie

Za pomocą kabli Audio połącz gniazda wejściowe AUX IN (L/R) znajdujące się na tylnej płycie odbiornika DVD/CD, z gniazdami AUDIO OUT (L/R) na magnetowidzie, odtwarzaczu płyt itp.

### Wskazówka:

Naciśnij przycisk AUX na urządzeniu zdalnego sterowania, aby wybrać urządzenie wejściowe dla tych gniazd.

Na wyświetlaczu pojawi się napis AUX.

Tylna płyta magnetowidu (lub innego urządzenia odtwarzającego)

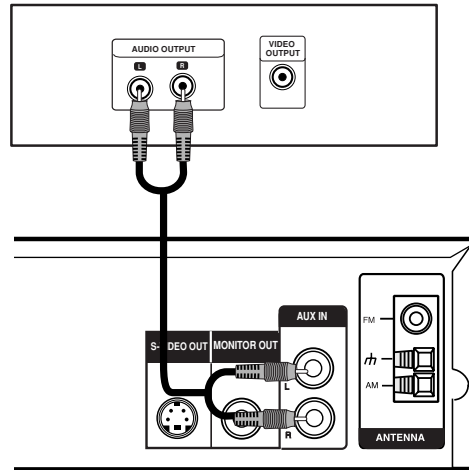

Antena ramowa AM (w wyposażeniu)

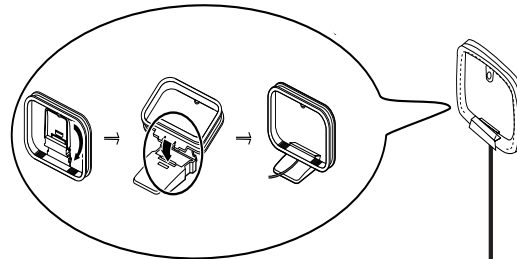

## Podłączanie ante

Aby móc korzystać z tunera, należy podłączyć anteny FM/AM dostarczone w wyposażeniu.

- Podłączyć antenę ramową AM do gniazda anteny AM.
- Podłączyć antenę sznurową FM do gniazda anteny koncentrycznej FM.

### Uwagi

- Aby uniknąć odbioru zakłóceń i szumów, należy ustawić antenę ramową AM z dala od odbiornika DVD/CD i innych urządzeń.
- Antenę sznurową FM należy w pełni rozwinąć.
- Po podłączeniu, antenę sznurową FM należy ułożyć poziomo.

Antena sznurowa FM (w wyposażeniu)

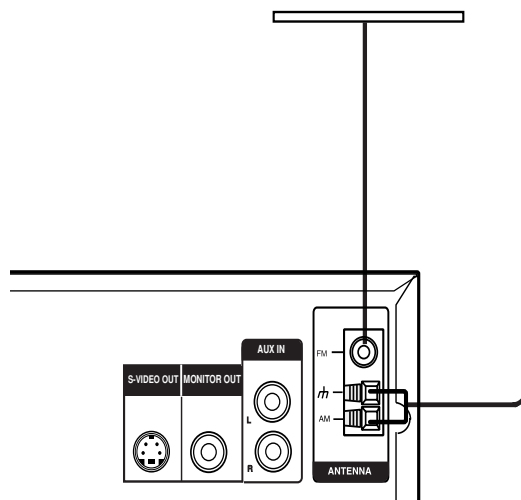

## Podłączanie zestawu głośników

Głośniki należy podłączyć za pomocą przewodów głośnikowych dostarczonych w wyposażeniu, właściwie dopasowując ich zakończenia do kolorów gniazd.

Aby uzyskać najlepszy efekt otoczenia dźwiękiem, należy określić parametry pracy głośników (odległość, poziom itp.).

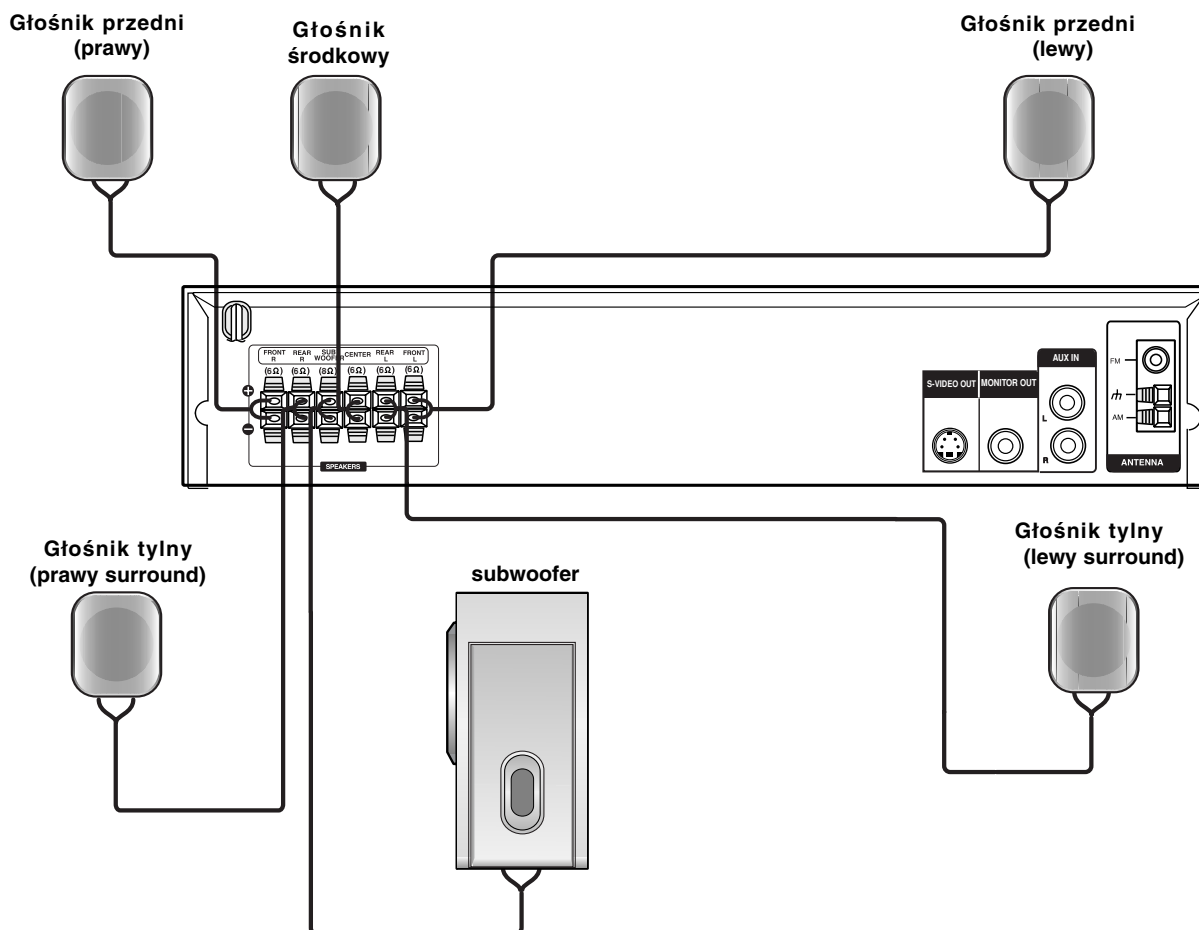

### Uwagi

- Przy podłączaniu należy bezwzględnie zachować właściwe ułożenie biegunów (przewód oznaczony "+" do gniazda oznaczonego "+", przewód "-" do gniazda oznaczonego "-"). W przeciwnym razie dźwięk będzie zniekształcony i pozbawiony tonów niskich.
- W przypadku podłączenia głośników przednich o niskiej wartości znamionowej wejścia, należy ostrożnie regulować głośników; nagłe zwiększenie głośności może spowodować uszkodzenie głośników.

## Wykorzystywanie efektu otoczenia

W przypadku normalnej konfiguracji, należy użyć 6 głośników (2 głośników przednich, głośnika środkowego, 2 głośników tylnych i subwoofer).

Aby otrzymać znakomite tony niskie, bądź w pełni wykorzystać tryb DTS Digital Surround lub Dolby Digital, należy podłączyć subwoofer.

- **Głośniki przednie**

Ustaw głośniki na równą odległość w zależności od miejsca, z którego słuchasz. Ponadto zalecamy, by głośniki były rozstawione pod kątem 45° względem użytkownika

- **Głośnik środkowy**

Idealnie, głośniki przednie i głośnik środkowy powinny znajdować się na tej samej wysokości. Ale normalnie umieść powyżej albo poniżej telewizora.

- **Głośniki tylne**

Lewy i prawy głośnik tylny należy umieścić za obszarem odsłuchu użytkownika. Te głośniki odtwarzają ruch dźwięku i atmosferę potrzebną do uzyskania efektu surround. W celu osiągnięcia najlepszych efektów, nie należy instalować ich w zbyt dużej odległości od obszaru odsłuchu, a ponadto na lub powyżej wysokości uszu użytkownika. Skierowanie głośników tylnych ku ścianie lub sufitowi, zapewniające większe rozproszenie dźwięku, jest również skutecznym zabiegiem.

W przypadku niewielkiego pokoju, jeżeli słuchacze znajdują się blisko tylnej ściany, ustaw tylne głośniki jeden naprzeciw drugiego i 60 - 90 cm powyżej poziomu uszu słuchaczy.

- **Subwoofer**

Można umieścić w dowolnym przednim położeniu.

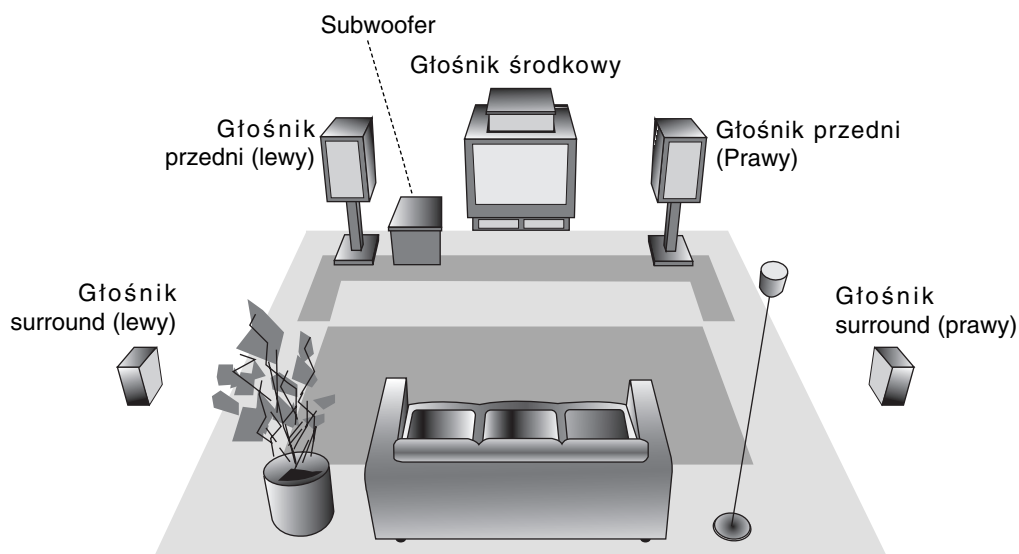

Przykładowa konfiguracja głośników

## Mini-słowniczek Trybu Dźwiękowego

### dts

Pozwala na korzystanie z 5.1 (lub 6) kanałów dyskretnych o wysokiej jakości cyfrowego dźwięku ze źródeł programowych DTS noszących znak firmowy taki sam jak płyta, DVD, płyta kompaktowa itp. DTS Digital Surround daje do 6 kanałów przezroczystego sygnału dźwiękowego (to znaczy identycznego z oryginalnymi wzorcami) i zapewnia wyjątkową czystość w całym 360-stopniowym polu akustycznym. Oznaczenie DTS stanowi znak handlowy DTS Technology, LLC. Wytwarzany na licencji DTS Technology, LLC.

### DIGITAL

Format Dolby Digital surround pozwala na korzystanie z maksymalnie 5.1 kanałów cyfrowego dźwięku surround ze źródła programowego Dolby Digital. Jeżeli odtwarzasz uniwersalną płytę wideo (DVD) ze znakiem "DOLBY DIGITAL", możesz osiągnąć jeszcze lepszą jakość dźwięku, większą dokładność przestrzenną i doskonalszy zakres dynamiczny.

### PRO LOGIC

Stosuj ten tryb podczas odtwarzania filmów lub kanałów Dolby Digital 2, posiadających znak "DOLBY DIGITAL SURROUND". Tryb ten daje wrażenie przebywania w sali kinowej lub koncertowej z natężeniem tego efektu, jakie można uzyskać tylko za pomocą trybu DOLBY PRO LOGIC SURROUND. Efekt poruszania się obiektu dźwiękowego do przodu, do tyłu, w prawo i w lewo, a także poczucie ustalonej pozycji obrazu dźwiękowego są dużo czystsze i dynamiczniejsze niż przedtem.

### PRO LOGIC (II)

Dolby Pro Logic II tworzy pięć kanałów wyjściowych o pełnej szerokości pasma ze źródeł dwukanałowych. Uzyskuje się to dzięki zastosowaniu nowoczesnego, matrycowego dekodera surround o wysokiej czystości, który wydobywa własności przestrzenne oryginalnego nagrania nie dodając żadnych nowych dźwięków ani zabarwień tonalnych.

#### Tryb FILMOWY [MOVIE mode] :

Tryb FILMOWY jest przeznaczony do wykorzystywania przy telewizyjnym przebieganiu stereo i wszystkich programach zakodowanych w Dolby Surround. Otrzymujemy wzbogaconą kierunkowość pola akustycznego, zbliżoną do jakości dyskretnego 5.1-kanałowego dźwięku.

### OBEJŚCIE (BYPASS)

Oprogramowanie pozwala na odtwarzanie wielokanałowych sygnałów audio surround w tak sposób, w jaki zostały one nagrane.

## Tryb Dźwiękowy

Efekt otaczania dźwiękiem (surround) można wykorzystywać po prostu wybierając jedno z uprzednio zaprogramowanych pól akustycznych zgodnie z programem, którego chcesz słuchać.

Każdorazowo po naciśnięciu przycisku **SOUND**, tryb odtwarzania dźwięku zmienia się w następującej kolejności opcji:

BYPASS → STUDIO → CLUB → HALL →  
THEATER 1 → CHURCH → PLII MOVIE ...

(Ta funkcja jest dostępna tylko w trybie 2-kanałowym)



### Przy włożonej płycie DVD

Możesz zmienić tryb dźwiękowy płyty DVD (Dolby Digital, DTS, PRO LOGIC itp.) naciskając podczas odtwarzania przycisk **AUDIO** na nadajniku zdalnego sterowania. Chociaż zawartość DVD różni się w zależności od płyty, następujący przykład wyjaśnia podstawowe działanie kiedy ta cecha jest używana.

Za każdym naciśnięciem przycisku **AUDIO** tryb dźwiękowy płyty DVD zmienia się w następującej kolejności



### Dla Twojej wiadomości

- odbiornika DVD/CD zapamiętuje ostatnie ustawienia trybu, indywidualnie dla każdego źródła.
- Format kodowania oprogramowania programu można ustalić patrząc na jego opakowanie.
  - Płyty Dolby Digital posiadają oznaczenie .
  - Programy kodowane w trybie Dolby Surround posiadają oznaczenie .
  - Płyty DTS Digital Surround są oznaczone literami DTS.

## Wyświetlacz ekranowy







Możesz wyświetlić ogólny stan odtwarzania na ekranie telewizora. Niektóre pozycje można zmienić używając menu. Aby użyć wyświetlacza ekranowego:

1. Naciśnij DISPLAY (WYŚWIETLACZ) podczas odtwarzania.
2. Naciśnij ▲ / ▼ aby wybrać daną pozycję. Wybrana pozycja zostanie podświetlona.
3. Naciśnij ◀ / ▶ aby zmienić ustawienia. Możesz również użyć przycisków numerycznych jeśli są one przypisane (na przykład wprowadzając numer tytułu). W niektórych funkcjach, aby zrealizować pewne ustawienia naciśnij ENTER (WPROWADŹ).







### Uwagi:

- Niektóre płyty mogą nie zawierać wszystkich funkcji opisanych poniżej.
- Jeśli w ciągu 10 sekund nie zostanie naciśnięty żaden przycisk wyświetlacz ekranowy zniknie.

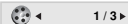
## Opcje powtarzania, ograniczenia

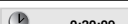
-  Title Powtórz tytuł
-  A - B Powtarzaj sekwencję
-  #1 1/9 Wstaw znacznik
-  Menu przeszukiwania według znaczników
-  Wznów odtwarzanie z tego miejsca
-  Operacja niedozwolona lub niedostępna.

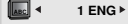
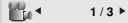
## Przykład: Wyświetlacz ekranowy podczas odtwarzania płyty DVD

Pozycje	Sposób wyboru
Numer tytułu  1 / 3 ▶	◀ / ▶, numeryczne ENTER
Numer rozdziału  1 / 12 ▶	◀ / ▶, numeryczne ENTER
Przeszukiwanie według czasu  0:20:09	numeryczne, ENTER
Język ścieżki dźwiękowej i tryb wyjścia audio w formacie cyfrowym  1 ENG 3/2.1CH ▶	◀ / ▶ lub AUDIO
Język napisów  1 ENG ▶	◀ / ▶ lub SUBTITLE
Kąt  1 / 3 ▶	◀ / ▶ lub ANGLE
Dźwięk  BYPASS ▶	◀ / ▶

## Przykład: Wyświetlacz ekranowy podczas odtwarzania płyty VCD

Pozycje	Sposób wyboru
Numer ścieżki (lub tryb PBC)  1 / 3 ▶	◀ / ▶, numeryczne ENTER
Przeszukiwanie według czasu  0:20:09	numeryczne ENTER
Kanał audio  Stereo ▶	◀ / ▶ lub AUDIO
Dźwięk  BYPASS ▶	◀ / ▶

## Ustawienia początkowe

Używając menu ustawień możesz w wieloraki sposób ustawić pozycje takie jak obraz i dźwięk. Między innymi możesz również wybrać język napisów i menu ustawień. W celu uzyskania szczegółowych informacji dotyczących każdej z pozycji menu ustawień zobacz strony od 16 do 19.

### Aby wyświetlić i opuścić Menu:

Naciśnij SETUP (USTAWIENIA) aby wyświetlić menu. Powtórne naciśnięcie przycisku SETUP (USTAWIENIA) spowoduje powrót do ekranu początkowego.

### Aby przejść do kolejnego poziomu:

Naciśnij ► na pilocie zdalnego sterowania.

### Aby cofnąć się do poprzedniego poziomu:

Naciśnij ◀ na pilocie zdalnego sterowania.

## Czynności ogólne

1. Naciśnij SETUP (USTAWIENIA). Pojawi się menu ustawień.
2. Używając przycisków ▲ / ▼ wybierz żądaną opcję, a następnie naciśnij ►, aby przejść do drugiego poziomu. Na ekranie pokazane zostanie bieżące ustawienie oraz ustawienie(-a) alternatywne.
3. Używając przycisków ▲ / ▼ wybierz drugą żądaną opcję, a następnie naciśnij ►, aby przejść do trzeciego poziomu.
4. Używając przycisków ▲ / ▼ wybierz żądane ustawienie, a następnie naciśnij ENTER (WPROWADŹ), aby potwierdzić wybór. Niektóre pozycje wymagają dodatkowych kroków.
5. Naciśnij SETUP (USTAWIENIA), lub PLAY (ODTWARZANIE), aby wyjść z menu ustawień.

## JĘZYK

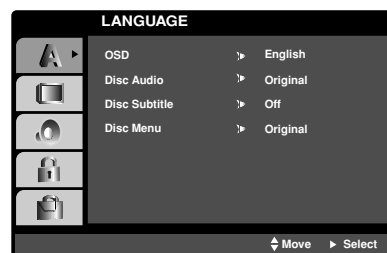

### Menu (OSD)

Wybierz język dla menu ustawień i wyświetlacza ekranowego.

### Dysk Audio / Napisy / Menu **DVD**

Wybierz język, który preferujesz dla ścieżek audio (dysk audio), napisy i menu płyt.

**Oryginał:** Odnosi się do oryginalnego języka, w jakim została nagrana płyta.

**Inny :** Aby wybrać inny język, należy wprowadzić przy pomocy przycisków numerycznych czterocyfrowy kod odpowiadający żądanemu językowi (lista kodów znajduje się na str. 32). W razie wprowadzenia błędnego kodu należy wyczyścić pole wciskając przycisk CLEAR.

## POKAZ

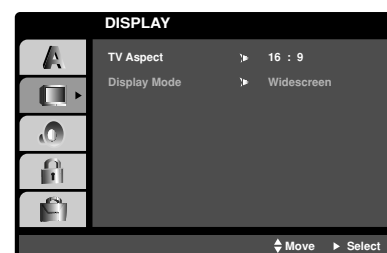

### Format wyświetlania **DVD**

**4:3:** Wybierz gdy do urządzenia podłączony jest standardowy telewizor 4:3.

**16:9:** Wybierz gdy do urządzenia podłączony jest szerokoekranowy telewizor 16:9.

### Tryb wyświetlania **DVD**

Ustawienie trybu wyświetlania działa tylko wtedy, gdy współczynnik kształtu telewizora jest ustawiony na tryb "4:3".

**Letterbox :** Wyświetla szeroki obraz z paskami w górnej i dolnej części ekranu.

**Panscan :** Automatycznie wyświetla szeroki obraz na całym ekranie ucinając części, które się nie mieszczą.



## AUDIO

Każda płyta DVD umożliwia wybranie różnorodnych opcji wyjścia audio. Ustaw opcje AUDIO odtwarzacza zgodnie z typem systemu audio jaki używasz.

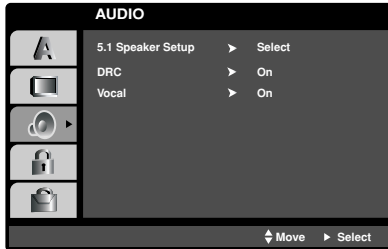

### Ustawienia głośników 5.1 **DVD** **DivX**

Wybierz ustawienia głośników wraz z balansem siły głosu i czasem opóźnienia lub przeprowadź test ustawień głośników.

Ustawianie głośników jest aktywne tylko na Analogowym Wyjściu Wielokanałowym. (Patrz rozdział „Ustawienia głośników”, strona 19.)

### DRC (System kontroli zakresu)

**DVD**

DVD\*<sup>1</sup> est formatem umożliwiającym odtwarzanie ścieżki dźwiękowej bardzo dokładnie i realistycznie dzięki technologii digital audio. Można jednak zmniejszyć zakres obsługiwanych danych audio (czyli zmniejszyć rozpiętość skali od najgłośniejszego do najcichszego dźwięku). Pozwala to na odtwarzanie cichszego, ale nie gorszego jakościowo dźwięku. Aby uruchomić tę opcję, należy ustawić DRC jako „Wł” (Włączone).

\*1: Tylko do Dolby Digital

### Vocal **DVD**

Opcję Vocal należy włączyć wyłącznie w przypadku, gdy odtwarzana jest wielokanałowa płyta typu karaoke. Źródła dźwięku zostaną dzięki temu scalone w jednolity dźwięk stereo.

## BLOKADA (Nadzór rodzicielski)

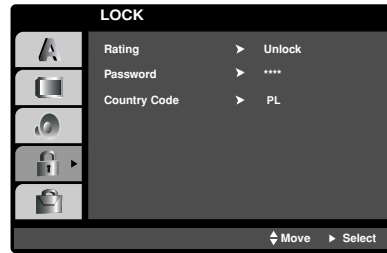

### Kategoria **DVD**

Niektóre filmy zawierają sceny nie nadające się do oglądania przez dzieci. Wiele płyt zawiera informacje dotyczące nadzoru rodzicielskiego, odnoszące się do całej płyty lub do pewnych scen na tej płycie. Filmy oceniane są w skali ocen od 1 do 8, w zależności od kraju. Niektóre płyty oferują alternatywne, bardziej odpowiednie dla dzieci sceny.

Funkcja nadzoru rodzicielskiego pozwala na zablokowanie dostępu do scen o ocenie niższej niż ta wprowadzona przez Ciebie, dzięki czemu chroni Twoich dzieci przed oglądaniem materiałów, które Twoim zdaniem są nie właściwe.

1. Wybierz opcję "Kategoria" na menu BLOKADA, a następnie naciśnij przycisk ►.
2. Aby uzyskać dostęp do funkcji Kategoria, Hasło i Kod Kraju musisz wpisać czterocyfrowy kod bezpieczeństwa, który utworzyłeś. Jeśli jeszcze nie wprowadziłeś kodu bezpieczeństwa powinieneś to niezwłocznie uczynić. Wpisz czterocyfrowy kod i naciśnij ENTER (WPROWADŹ). Wprowadź go ponownie i naciśnij ENTER (WPROWADŹ) dla zweryfikowania. Jeśli się pomylisz, przed naciśnięciem przycisku ENTER (WPROWADŹ) naciśnij CLEAR (WYCZYŚĆ).
3. Wybierz ocenę od 1 do 8 używając przycisków ▲ / ▼.

**Kategoria 1-8:** Ocena jeden (1) jest najbardziej restrykcyjną, a osiem (8) najmniej.

#### Odblokuj

Jeśli wybierzesz odblokowanie, funkcja nadzoru rodzicielskiego przestanie być aktywna i płyta zostanie odtworzona w całości.

#### Uwaga:

Jeśli ustawisz daną ocenę w odtwarzaczu, wszystkie sceny z tą samą oceną lub niższą zostaną odtworzone. Sceny wyżej ocenione nie zostaną odtworzone chyba, że na płycie jest dostępna scena alternatywna. Scena taka musi mieć taką samą ocenę lub niższą. Jeśli nie zostanie znaleziona odpowiednia scena alternatywna odtwarzanie zostanie zatrzymane. Musisz wprowadzić czterocyfrowe hasło lub zmienić poziom oceny, aby odtworzyć płytę.

4. Naciśnij ENTER (WPROWADŹ), aby potwierdzić wybór oceny, a następnie naciśnij USTAWIENIA (SETUP), aby wyjść z menu.

## Hasło

Możesz wprowadzić lub zmienić Hasło.

1. Wybierz opcję "Hasło" na menu BLOKADA, a następnie naciśnij ►.
2. Wykonaj krok drugi, jak wskazano z lewej strony (Kategoria).  
Zostanie podświetlona opcja "Zmiana" lub "Nowy".
3. Wprowadź nowy czterocyfrowy kod, a następnie naciśnij ENTER (WPROWADŹ). Wprowadź go ponownie, aby zweryfikować.
4. Naciśnij SETUP (USTAWIENIA), aby opuścić menu.

*Jeśli zapomnisz swojego kodu bezpieczeństwa*

Jeśli zapomnisz swojego kodu bezpieczeństwa możesz go skasować postępując zgodnie z poniższymi krokami:

1. Naciśnij SETUP (USTAWIENIA), aby wyświetlić menu ustawień.
2. Wprowadź sześciocyfrowy numer "210499".  
Kod bezpieczeństwa zostanie skasowany.
3. Wprowadź nowy kod jak opisano powyżej.

### **Uwaga:**

Gdy na ekranie telewizora pojawia się "INPUT PASSWD ■ ■ ■ ■ ■ ■", naciśnij STOP i następnie SET UP aby przejść do menu konfiguracji.

## Kod Kraju **DVD**

Postępując się listą z rozdziału z odnośnikami wprowadź kod kraju/obszaru, którego standardy były użyte przy ocenie płyty DVD.

1. Wybierz "Kod Kraju" z menu BLOKADA, a następnie naciśnij ►.
2. Wykonaj krok drugi, jak wskazano z lewej strony (Kategoria).
3. Wybierz pierwszy znak używając przycisków ▲ / ▼.
4. Naciśnij ENTER i wybierz drugi znak używając przycisków ▲ / ▼.
5. Naciśnij przycisk ENTER (WPROWADŹ), aby potwierdzić swój wybór kodu kraju.

## INNE

Ustawienia rejestracyjne PBC i DivX(R) można zmienić.

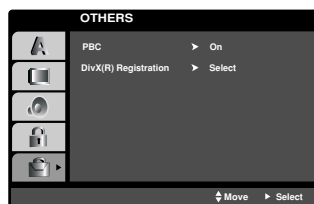

## PBC **VCD**

Ustaw sterowanie odtwarzaniem (PBC) w pozycji włączonej lub.

**Wł.:** Płyty CD wideo z PBC są odtwarzane zgodnie z PBC.

**Wył.:** Płyty CD wideo z PBC są odtwarzane w ten sam sposób co płyty CD audio.

## Rejestracja DivX **DivX**

Możesz pokazać kod rejestracji DivX DRM (Digital Rights Management) tylko dla twojego urządzenia.

Your registration code is : XXXXXXXX  
Please use this code to register this player with the DivX(R) Video On Demand service.  
This will allow you to rent and purchase videos using the DivX(R) Video On Demand format.  
To learn more go to [www.divx.com/vod](http://www.divx.com/vod)

Kod rejestracji jest używany dla usługodawców VOD (Video-On- Demand – Film na życzenie). Można zakupić lub wypożyczyć zakodowany plik z filmem.

### **Uwagi:**

Jeżeli wypożyczysz plik DivX VOD, ma on wiele opcji ograniczających oglądanie.

- Podaje ile razy można oglądać plik.

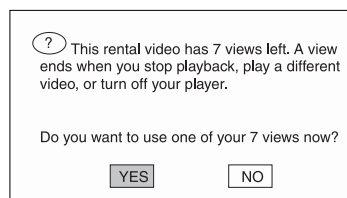

- Wypożyczenie wygaśnięte.

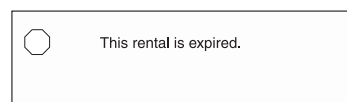

- Wyświetla błąd autoryzacji

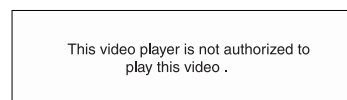

## 5.1 Konfiguracja głośników

Rozdział ten zawiera ważne informacje pomocne przy konfiguracji odtwarzacza DVD/CD.

### Konfiguracja głośników

Wykonaj następujące ustawienia dla wbudowanego dekodera surround kanał 5.1.

1. Naciśnij SETUP. Pojawia się menu konfiguracji.
2. Przy pomocy ▲ / ▼ wybierz opcję AUDIO następnie naciśnij ►, aby przejść do drugiego poziomu.
3. Przy pomocy ▲ / ▼ wybierz opcję Speaker Setup (konfiguracja głośnika) następnie naciśnij ►, aby przejść do trzeciego poziomu. Podświetlona jest opcja Select (wybierz).
4. Naciśnij ENTER i pojawia się menu konfiguracji 5.1.

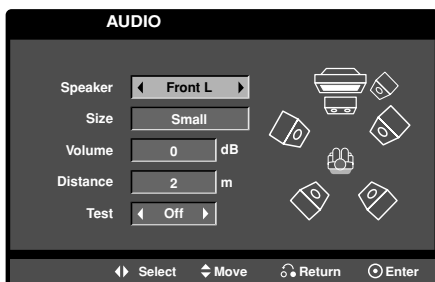

5. Przy pomocy ◀ / ▶ wybierz odpowiedni głośnik.
6. Wyreguluj dostępne opcje przy pomocy przycisków ▲ / ▼ / ◀ / ▶.
7. Naciśnij ENTER, aby potwierdzić. Powrót do poprzedniego menu.

#### Wybór głośnika

Wybierz głośnik który zamierzasz ustawić. (Przednie głośniki (Lewy), Głośnik środkowy, Przednie głośniki (Prawy), Tylnie głośniki (Prawy), Tylnie głośniki (Lewy) lub SubWoofer)

#### Uwaga

Niektóre ustawienia głośników są zabronione zgodnie z umową licencyjną z Dolby Digital.

#### Wielkość

Ponieważ ustawienia głośnika są stałe, nie zmienia się tu żadnych ustawień.

#### Głośność

Naciskając przyciski ◀ / ▶ wyreguluj poziom na wyjściu wybranego głośnika. (-5 dB ~ +5 dB)

#### Distance (odległość)

Jeżeli podłączone zostały głośniki do odbiornika DVD/CD, dzięki ustawieniu odległości urządzenie ma zapisane jaka jest odległość którą musi pokonać dźwięk zanim dotrze do słuchacza. Pozwala to na to, aby dźwięk z każdego głośnika docierał do słuchacza w tym samym czasie.

Naciskaj ◀ / ▶ aby ustawić odległość do wybranego głośnika.

#### Uwaga:

Można ustawić tylko odległość głośnika środkowego i tylnich (prawy i lewy).

#### Test

Naciśnij ◀ / ▶, aby włączyć sygnały testowe każdego głośnika. Wyreguluj głośność tak, aby dopasować ją do sygnałów testowych zapisanych w systemie.

Przedni lewy (L) → Środkowy → Przedni prawy (R) → Tylni prawy (R) → Tylni lewy (L) → SubWoofer

# Obsługa

## Odtwarzanie płyty DVD lub płyty CD wideo

### Ustawienie odtwarzania

1. Naciśnij OPEN/CLOSE (OTWÓRZ/ZAMKNIJ), aby otworzyć szufladkę i włożyć wybraną płytę, stroną z nagraniem zwróconą do dołu.
2. Naciśnij OPEN/CLOSE (OTWÓRZ/ZAMKNIJ), aby zamknąć szufladkę.  
Odtwarzanie rozpocznie się automatycznie. Jeśli odtwarzanie się nie rozpocznie naciśnij PLAY (ODTWARZANIE).

W niektórych przypadkach pojawi się menu płyty.

#### DVD

Używając przycisków ◀▶▲▼ wybierz tytuł/rozdział, który chcesz oglądać, a następnie naciśnij ENTER (WPROWADŹ), aby rozpocząć. Naciśnij TITLE (TYTUŁ) lub DVD MENU, aby powrócić do ekranu menu.

#### VCD

Używając przycisków numerycznych wybierz ścieżkę, którą chcesz zobaczyć, po czym naciśnij przycisk RETURN (POWRÓT), aby powrócić do ekranu menu. Opcje menu i procedury postępowania mogą się różnić. Postępuj zgodnie z instrukcjami na każdym z ekranów menu. Możesz również ustawić PBC w pozycji Wyłączony (Zob. "PBC" na stronie 18).

### Uwagi:

- Jeśli ustawiony jest nadzór rodzicielski i płyta nie mieści się w ustawieniach oceny, musisz wpisać hasło. (Zob. "LOCK" na stronie 17.)
- Płyty DVD mogą posiadać kod regionalny. Twój odtwarzacz nie odtworzy płyt, które mają inny kod regionalny niż odtwarzacz. Kod regionalny niniejszego odtwarzacza wynosi 2 (dwa).

## Funkcje ogólne

### Uwaga:

Jeśli nie określono inaczej, wszystkie opisane czynności wymagają użycia pilota zdalnego sterowania. Niektóre funkcje mogą być również dostępne w menu ustawień.

### Przechodzenie do innego TYTUŁU **DVD**

Jeśli na płycie jest więcej niż jeden tytuł możesz przejść do innego tytułu Naciśnij DISPLAY (WYŚWIETLACZ), gdy odtwarzanie jest zatrzymane, a następnie odpowiedni numer (0-9) lub użyj przycisków ◀ / ▶ aby przejść do innego tytułu. Możesz odtworzyć dowolny tytuł przez wprowadzenie jego numeru, gdy odtwarzanie jest zatrzymane.

### Przechodzenie do innego ROZDZIAŁU/ŚCIEŻKI

#### DVD VCD DivX

Jeśli tytuł na płycie składa się z więcej niż jednego rozdziału lub gdy płyta ma więcej niż jedną ścieżkę, możesz przejść do innego rozdziału/ścieżki w następujący sposób:

- Naciśnij SKIP (PRZEJDŹ) ◀◀ lub ▶▶ podczas odtwarzania, aby wybrać następną rozdział/ścieżkę lub aby powrócić do początku bieżącego rozdziału/ścieżki.
- Naciśnij szybko dwukrotnie przycisk SKIP (PRZEJDŹ) ◀◀, aby wrócić do poprzedniego rozdziału/ścieżki.
- Aby bezpośrednio przejść do dowolnego z rozdziałów podczas odtwarzania płyty DVD naciśnij DISPLAY (WYŚWIETLACZ), a następnie ▲ / ▼, aby wybrać ikonę rozdziału/ścieżki. Następnie wprowadź numer rozdziału/ścieżki lub użyj ◀ / ▶.

### Przeszukiwanie **DVD-V DVD-A VCD DivX**

1. Naciśnij i przytrzymaj SKIP/SCAN, ◀◀ lub ▶▶ na ok. 2 sekundy podczas odtwarzania. Odtwarzacz przejdzie w tryb przeszukiwania.
2. Naciśnij i przytrzymaj SKIP/SCAN, ◀◀ lub ▶▶ kilkakrotnie, aby wybrać żądaną prędkość:  
DVD ; X2, X4, X8, X16 lub X100  
Video CD, dysk DivX : X2, X4, X8, X16
2. Aby wyjść z trybu przeszukiwania naciśnij PLAY (ODTWARZANIE).

### Zmiana kanału audio **VCD**

Wielokrotnie naciśnij przycisk AUDIO podczas odtwarzania, aby usłyszeć różne kanały audio (Stereo, Lewy lub Prawy).

## Obraz nieruchomy i odtwarzanie klatka po klatce **DVD VCD DivX**

1. Podczas odtwarzania naciśnij PAUSE/STEP (PAUZA/KROK) na pilocie zdalnego sterowania. Przesuwaj obraz klatka po klatce naciskając wielokrotnie PAUSE/STEP (PAUZA/KROK).
2. Aby wyjść z trybu obrazu nieruchomego naciśnij PLAY (ODTWARZANIE).

## Odtwarzanie w zwolnionym tempie

**DVD VCD**

1. Naciśnij SLOW SCAN - ◀◀ lub ▶▶ + podczas odtwarzania.  
Odtwarzacz przejdzie w tryb SLOW (wolny ruch).
2. Za pomocą przycisku SLOW SCAN - ◀◀ lub ▶▶ + wybierz żądaną prędkość: ◀◀ 1/2, ◀◀ 1/4, ◀◀ 1/8, ◀◀ 1/16 (do tyłu) lub ▶▶ 1/2, ▶▶ 1/4, ▶▶ 1/8, ▶▶ 1/16 (do przodu).  
Podczas odtwarzania płyty Video CD prędkość zmienia się: ▶▶ 1/2, ▶▶ 1/4, ▶▶ 1/8 lub ▶▶ 1/16 (do przodu).
3. Aby opuścić tryb wolnego ruchu, naciśnij PLAY (▶).

### Uwaga:

Odtwarzanie w zwolnionym tempie do tyłu nie jest możliwe dla płyt video CD i DivX.

## Powtarzanie A-B **DVD VCD**

Powtarzanie sekwencji.

1. Naciśnij REPEAT A-B w wybranym przez Ciebie punkcie startowym. "A-" pojawi się na krótko na ekranie telewizora.
2. Naciśnij ponownie REPEAT A-B w wybranym przez Ciebie punkcie końcowym. "A-B" pojawi się na krótko na ekranie telewizora i rozpocznie się powtarzanie sekwencji.
3. Naciśnij ponownie REPEAT A-B aby anulować.

## Powtarzanie **DVD VCD DivX**

Możesz odtworzyć z płyty tytuł /rozdział /wszystko/ ścieżkę /grupy.

Naciśnij REPEAT (POWTÓRZ) podczas odtwarzania, aby wybrać żądany tryb powtarzania.

### Płyty video DVD - Powtarzanie Rozdział/Tytuł/Wyłączone

- Rozdział: powtarza bieżący rozdział.
- Tytuł: powtarza bieżący tytuł.
- Wył.: nie odtwarza wielokrotnie.

### Płyty CD video, płyty DivX - Powtarzanie Ścieżka/Wszystkie/Wyłączone

- Ścieżka: powtarza bieżącą ścieżkę.
- Cały: powtarza wszystkie ścieżki na płycie.
- Wył.: nie odtwarza wielokrotnie.

### Uwagi:

- Aby użyć funkcji powtarzania w przypadku odtwarzania płyt CD video z PBC, musisz ustawić funkcję PBC w pozycji Wyłączony w menu ustawień (Zob. "PBC" na stronie 18).
- Jeśli naciśniesz SKIP ( PRZEJDŹ) ▶▶ jeden raz podczas odtwarzania z powtarzaniem rozdziału (ścieżki), odtwarzanie z powtarzaniem zostanie anulowane.

## Wyszukiwanie według czasu

**DVD VCD**

Służy do rozpoczęcia odtwarzania od dowolnego wybranego miejsca na płycie (określanego poprzez wskazanie czasu):

1. Podczas odtwarzania naciśnij przycisk DISPLAY (WYSWIETLANIE). Ramka przeszukiwania według czasu pokazuje odtworzony czas nagrania.
2. Naciśnij przycisk ▲ / ▼, aby wybrać ikonę zegara, na ekranie pojawi się "-:--:--".
3. Wprowadź żądany czas w godzinach, minutach i sekundach, od lewej do prawej. Jeśli wprowadzisz złe dane, naciśnij przycisk CLEAR (USUŃ), aby je usunąć, a następnie wprowadź nowe dane.
4. Naciśnij przycisk ENTER, aby potwierdzić ustawienia. Odtwarzanie rozpocznie się od wskazanego momentu czasowego.

### Uwagi:

Aby użyć funkcji Wyszukiwanie według czasu w przypadku odtwarzania płyt CD video z PBC, musisz ustawić funkcję PBC w pozycji Wyłączony w menu ustawień (Zob. "PBC" na stronie 18).

## Powiększenie (ZOOM)

Funkcja Zoom [Powiększenie] pozwala na powiększanie obrazów i przesuwanie wybranych powiększonych obszarów na ekranie.

1. Naciśnij ZOOM podczas odtwarzania lub podczas odtwarzania obrazu nieruchomego, aby wywołać funkcję Powiększania. Kwadratowa ramka pojawi się na krótko w prawym dolnym rogu obrazu.
2. Każde naciśnięcie przycisku ZOOM zmienia rozmiar ekranu TV w kolejności: 100% wielkości → 400% wielkości → 800 % wielkości → 1600 % wielkości → 100% wielkości
3. Użyj przycisków ◀▶ ▲▼, aby przesuwać powiększony obraz.

### Uwaga:

- Funkcja powiększania może nie działać z niektórymi płytami DVD.

## Przeszukiwanie według znaczników

**DVD** **VCD**

### Wstawianie znacznika

Możesz rozpocząć odtwarzanie od maksymalnie dziewięciu wprowadzonych miejsc. Aby wstawić znacznik naciśnij MARKER (ZNACZNIK) w pożądanym miejscu na płycie. Ikona znacznika pojawi się na krótko na ekranie telewizora. Powtórz tę czynność, aby wprowadzić do dziewięciu znaczników.

### Przywoływanie lub czyszczenie znaczników scen

1. Podczas odtwarzania płyty naciśnij SEARCH (PRZESZUKIWANIE). Menu przeszukiwania według znaczników pojawi się na ekranie.
2. W przeciągu 10 sekund naciśnij przycisk ◀ / ▶, aby wybrać numer znacznika, który chcesz przywołać lub wyczyścić.
3. Naciśnij ENTER (WPROWADŹ). Odtwarzanie rozpocznie się od zaznaczonej sceny. Lub naciśnij CLEAR (WYCZYŚĆ), aby wymazać numer znacznika z listy.
4. Możesz odtworzyć scenę rozpoczynającą się od dowolnego znacznika, wprowadzając jego numer w menu przeszukiwania według znaczników.

## Pauza **DVD** **VCD** **DivX**

1. Naciśnij PAUSE/STEP (PAUZA/KROK) podczas odtwarzania.
2. Aby powrócić do odtwarzania naciśnij PLAY (ODTWARZANIE).

## Funkcje specjalne DVD

### Sprawdzanie zawartości płyt DVD: Menu Płyty

DVD mogą zawierać menu udostępniające specjalne funkcje. Aby użyć menu płyty naciśnij przycisk DVD MENU. Użyj odpowiadających przycisków numerycznych lub przycisków ◀▶ ▲▼, aby podświetlić wybraną pozycję. Następnie naciśnij ENTER (WPROWADŹ).

### Menu tytułów **DVD**

1. Naciśnij TITLE (TYTUŁ). Jeśli bieżący tytuł posiada swoje menu pojawi się ono na ekranie. W przeciwnym wypadku może pojawić się menu płyty.
2. Menu to oferuje funkcje, takie jak kąt ustawienia kamery, opcje języka mówionego i napisów, jak również rozdziały tytułu.
3. Naciśnij TITLE (TYTUŁ), aby wyjść.

### Menu płyty **DVD**

Naciśnij MENU, aby wyświetlić menu płyty. Naciśnij ponownie MENU, aby wyjść.

### Kąt ustawienia kamery **DVD**

Jeśli płyta zawiera sceny nagrane pod różnymi kątami możesz zmienić kąt ustawienia kamery na inny, podczas odtwarzania płyty. Aby wybrać żądany kąt naciśnij wielokrotnie ANGLE (KĄT) podczas odtwarzania. Zwróć uwagę, że numer bieżącego kąta ustawienia pojawia się na wyświetlaczu.

### Wskazówka:

Wskaźnik kąta miga na ekranie telewizora podczas scen nagranych pod różnymi kątami, informując o możliwości przełączenia kąta.

### Zmiana języka ścieżki dźwiękowej **DVD**

Naciśnij wielokrotnie AUDIO podczas odtwarzania, aby usłyszeć różne języki ścieżki dźwiękowej.

### Napisy **DVD** **DivX**

Naciśnij wielokrotnie S-TITLE podczas odtwarzania, aby zobaczyć napisy w różnych językach.

### Wskazówki:

- Podczas odtwarzania pliku DivX wyświetlane są tylko napisy z plików typu smi, srt i sub.
- Jeżeli nie ma zapisanej informacji lub w pliku DivX zapisany jest kod, który nie może być odczytany, wyświetlają się "1/1" itp.

## Odtwarzanie płyty CD audio lub płyty MP3/WMA

Odtwarzacz DVD/CD może odtworzyć nagrania w formacie MP3/WMA nagrane na płytach CD-ROM, CD-R lub CD-RW.

### Audio CD

Po włożeniu płyty CD audio na ekranie telewizora pojawi się menu. Naciśnij ▲ / ▼ aby wybrać dany utwór, a następnie naciśnij przycisk PLAY (ODTWARZANIE) lub ENTER (WPROWADŹ), aby rozpocząć odtwarzanie.



### MP3 / WMA

1. Naciśnij ▲ / ▼ aby wybrać katalog, a następnie ENTER (WPROWADŹ), aby zobaczyć jego zawartość.
2. Naciśnij ▲ / ▼ aby wybrać dany utwór a następnie PLAY (ODTWARZANIE) lub ENTER (WPROWADŹ). Rozpocznie się odtwarzanie.

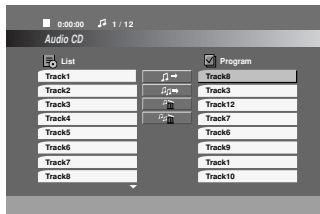

### Wskazówki:

- Jeśli z listy plików w menu MP3/WMA chcesz powrócić do listy katalogów, użyj przycisków ▼ / ▲ aby podświetlić [L] i naciśnij ENTER (WPROWADŹ).
- Na płytach CD zawierających zarówno pliki MP3/WMA jak i pliki JPEG możesz przetaczać się pomiędzy menu MP3/WMA i JPEG. Naciśnij TITLE (TYTUŁ) a zostanie podświetlone słowo MP3/WMA lub JPEG na górze menu Następnie przy pomocy ◀ / ▶ wybierz MP3/WMA lub JPEG i naciśnij ENTER.

### Kompatybilność płyt MP3 / WMA z niniejszym odtwarzaczem jest ograniczona w następujący sposób:

- Częstotliwość próbkowania: w zakresach 32 - 48 kHz (MP3), oraz w zakresie 24 - 48 kHz (WMA)
- Szybkość transmisji bitów: w zakresach 32 - 320 kbps (MP3), 40 - 192 kbps (WMA)
- Odtwarzacz nie może czytać plików MP3/WMA o innym rozszerzeniu niż ".mp3" / ".wma".
- Format fizyczny płyt CD-R powinien być zgodny z ISO 9660
- Jeśli nagrywasz pliki MP3 / WMA używając oprogramowania, które nie może utworzyć systemu plików (np. Direct-CD), odtworzenie tych plików nie jest możliwe. Zalecamy użycie oprogramowania Easy-CD Creator, które tworzy system plików ISO 9660.
- Nazwy plików muszą składać się z maksimum 8 liter i muszą zawierać rozszerzenie .mp3 lub .wma.
- Nie powinny one zawierać znaków specjalnych takich jak / ? \* : " < > | itp.
- Całkowita liczba plików na dysku powinna być mniejsza niż 999.

Aby osiągnąć optymalną jakość odtwarzania niniejszy odtwarzacz DVD/CD wymaga płyt i nagrań spełniających pewne standardy techniczne. Wcześniej nagrane płyty DVD są automatycznie ustawione według tych standardów. Jest wiele różnych typów formatów płyt do nagrywania (wliczając CD-R zawierające pliki MP3 lub WMA) i wymagają one pewnych warunków początkowych (zobacz powyżej), aby zapewnić kompatybilne odtwarzanie.

**Klienci powinni zwrócić uwagę na fakt, iż aby pobrać pliki MP3 / WMA i muzykę z internetu wymagane jest odpowiednie pozwolenie. Nasza firma nie posiada prawa do udzielania takiego pozwolenia. O pozwolenie takie należy się zwrócić do właściciela praw autorskich.**

## Cechy płyt CD audio i MP3 / WMA

### Pauza **CD** **MP3** **WMA**

1. Naciśnij PAUSE/STEP (PAUZA/KROK) podczas odtwarzania.
2. Aby powrócić do odtwarzania naciśnij PLAY (ODTWARZANIE), ENTER (WPROWADŹ) lub ponownie PAUSE/STEP (PAUZA/KROK).

### Przechodzenie do innego utworu

#### **CD** **MP3** **WMA**

1. Naciśnij na krótko przycisk SKIP (PRZEJDŹ) (⏮ lub ⏭) podczas odtwarzania, aby przejść do następnej ścieżki lub aby powrócić do początku bieżącej.
2. Dwukrotnie na krótko naciśnij przycisk SKIP (PRZEJDŹ) ⏮, aby powrócić do poprzedniej ścieżki.
3. Możesz odtworzyć dowolny utwór wprowadzając jego numer.

### Powtarzanie ścieżka/wszystkie/

#### wyłączone **CD** **MP3** **WMA**

Możesz odtworzyć z płyty ścieżkę/wszystko.

1. Podczas odtwarzania płyty naciśnij REPEAT (POWTÓRZ). Pojawi się ikona powtarzania.
2. Naciśnij REPEAT (POWTÓRZ), aby wybrać żądany tryb powtarzania.
  - Ścieżka: powtarza bieżącą ścieżkę.
  - C a ł y: powtarza wszystkie ścieżki na płycie.
  - Wył. : nie odtwarza wielokrotnie..

### Przeszukiwanie **CD** **MP3** **WMA**

1. Wciśnij i przytrzymaj przycisk SKIP/SCAN ⏮ lub ⏭ przez ok. 2 sekund podczas odtwarzania. Odbiornik rozpocznie działanie w trybie SEARCH [Przeszukiwanie].
2. Naciskaj przycisk SCAN (⏮ lub ⏭), aby wybrać żądaną prędkość.: X2, X4, X8 w tył lub w przód.
3. Aby wyjść z trybu przeszukiwania naciśnij PLAY (ODTWARZANIE).



## Programowanie odtwarzania

Funkcja programowania pozwala na zapisanie w pamięci odtwarzacza ulubionych utworów z dowolnego dysku. Program może zawierać 300 utworów.

### 1. Włóż płytę

**Płyty Audio CD lub płyty MP3/WMA:**

Pojawia się menu MP3/WMA lub MUSIC.

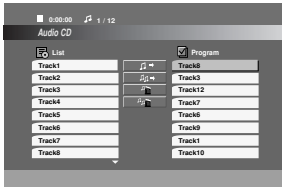

Menu Audio CD

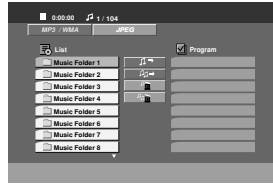

Menu MP3/WMA

- Wybierz utwór z listy "List", następnie naciśnij PROGRAM lub wybierz ikonę "➔" (dodaj)" i naciśnij ENTER, aby umieścić wybrany utwór na liście "Program".

### Uwaga:

Możesz dodać wszystkie utwory z płyty. Wybierz ikonę "➔" (dodaj wszystkie)" i naciśnij ENTER.

- Wybierz utwór, który chcesz odtworzyć z listy "Program". Naciśnij i przytrzymaj ▲ / ▼, aby przejść do następnej/poprzedniej strony.
- Naciśnij PLAY lub ENTER, aby rozpocząć. Odtwarzanie rozpoczyna się w kolejności, która została zaprogramowana. Odtwarzanie zatrzymuje się po odtworzeniu wszystkich utworów "Programu".
- Aby powrócić do normalnego odtwarzania, wybierz utwór z listy AUDIO CD (lub MP3/WMA) i naciśnij PLAY.

## Powtarzanie odtwarzania zaprogramowanych utworów

- Naciśnij REPEAT (POWTÓRZ) podczas odtwarzania dysku. Pojawia się ikona powtarzania.
- Naciśnij REPEAT, aby wybrać tryb powtarzania.
  - Ścieżka: powtarza aktualny utwór
  - Cały: Powtarza wszystkie utwory na zaprogramowanej liście.
  - Wył. (Brak wyświetlenia): nie powtarza odtwarzania.

## Kasowanie utworu z listy "Program"

- Używając przycisków ▲ ▼ ► wybierz utwór, który chcesz skasować z listy Program.
- Naciśnij CLEAR. Lub wybierz ikonę "☒" (kasuj)" i naciśnij ENTER, aby umieścić wybrany utwór na liście programu. Powtórz tę czynność, aby wymazać inne nagrania z listy.

## Kasowanie całej listy programu

Używając przycisków ▲ / ▼ wybierz "☒" (Skasuj wszystko)", następnie naciśnij ENTER.

### Wskazówka:

Programy są kasowane również po wyjęciu płyty.

## Odtwarzanie płyt JPEG

Używając odtwarzacza DVD /CD możesz przeglądać płyty CD z obrazami Kodak PICTURE i płyty z plikami JPEG.

1. Włóż płytę i zamknij szufladkę. Menu JPEG pojawi się na ekranie telewizora.

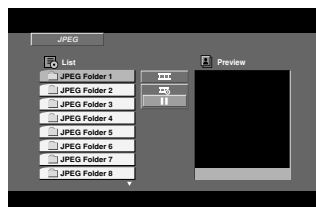

2. Naciśnij ▲ / ▼ aby wybrać katalog i naciśnij ENTER (WPROWADŹ). Pojawi się lista plików znajdujących się w katalogu. Aby z listy plików powrócić do listy katalogów użyj przycisków ▲ / ▼ na pilocie zdalnego sterowania, aby podświetlić [L] po czym naciśnij ENTER (WPROWADŹ).
3. Jeśli chcesz zobaczyć konkretny plik naciśnij ▲ / ▼, aby go podświetlić i naciśnij przycisk ENTER (WPROWADŹ), aby go odtworzyć. Pokaz slajdów rozpocznie się od wybranego pliku jeśli opcja Szybkość (Speed) nie jest wyłączona. Podczas oglądania pliku możesz nacisnąć RETURN (POWRÓT), aby cofnąć się do poprzedniego menu (JPEG menu).

### Wskazówka:

- Dostępne są cztery opcje prędkości pokazu slajdów: [Off] >(wolna) >> (normalna), >>> (szybka), oraz II (wyłączona). Przy pomocy ▲ ▼ ◀ ▶ zaznacz Speed (prędkość). Następnie użyj ◀ / ▶ aby zaznaczyć opcję którą zamierzasz użyć i naciśnij ENTER.
- Jeżeli zaznaczysz Off, pokaz nie jest aktywowany.

## Pokaz (Pokaz slajdów) JPEG

Używając przycisków ▲ ▼ ◀ ▶ podświetl opcję [Off] (Pokaz Slajdów), a następnie naciśnij ENTER (WPROWADŹ).

## Obraz nieruchomy JPEG

1. Naciśnij PAUSE/STEP (PAUZA/KROK) podczas pokazu slajdów. Odtwarzacz przejdzie w tryb PAUSE.
2. Aby powrócić do pokazu slajdów naciśnij PLAY (ODTWARZANIE) lub ponownie PAUSE/STEP (PAUZA/KROK).

## Przechodzenie do innego pliku JPEG

Naciśnij przycisk SKIP (◀◀ lub ▶▶) podczas oglądania obrazu, aby przejść do następnego lub poprzedniego pliku.

## Obracanie obrazu JPEG

Podczas oglądania zdjęć naciśnij przycisk ▲ / ▼, aby obrócić obraz – odpowiednio – w kierunku zgodnym z ruchem wskazówek zegara albo w kierunku przeciwnym.

### Kompatybilność płyt JPEG z niniejszym odtwarzaczem jest ograniczona w następujący sposób:

- W zależności od rozmiaru i ilości plików JPEG, może upłynąć dużo czasu, zanim odtwarzacz DVD/CD przeczyta zawartość płyty. Jeśli po kilku minutach nie rozpocznie się wyświetlanie na ekranie, może to oznaczać, że niektóre pliki są zbyt duże – wówczas zmniejsz rozdzielczość plików JPEG do mniej niż 2 megapikseli (2760 x 2048 pikseli) i wypal nową płytę.
- Całkowita liczba plików i katalogów na dysku powinna być mniejsza niż 999.
- Niektóre płyty mogą nie być kompatybilne z powodu innego formatu nagrywania lub stanu płyty.
- Upewnij się, że wszystkie wybrane pliki posiadają rozszerzenie ".jpg" przed skopiowaniem ich na płytę CD.
- Jeśli pliki posiadają rozszerzenia ".jpe" lub ".jpeg" prosimy zmienić je na pliki ".jpg".
- Pliki z rozszerzeniami innymi niż ".jpg" nie będą mogły być odczytane przez niniejszy odtwarzacz DVD/CD pomimo, że program windows explorer pokaże je jako pliki JPEG.

## Utrzymanie i konserwacja

Zapoznaj się z informacjami zawartymi w tym rozdziale przed skontaktowaniem się z technikiem serwisowym.

### Obchodzenie się z urządzeniem

#### Podczas transportu urządzenia

Prosimy o zachowanie oryginalnego pudełka i materiałów opakunkowych. Jeśli potrzebujesz przetransportować urządzenie, dla maksymalnej ochrony zapakuj je tak, jak było oryginalnie zapakowane w fabryce.

#### Utrzymywanie powierzchni zewnętrznych w czystości

- Nie używaj lotnych cieczy, takich jak środki owadobójcze, w pobliżu urządzenia.
- Nie pozostawiaj gumowych lub plastikowych produktów w kontakcie z urządzeniem na dłuższy czas, ponieważ pozostawiają one ślady na powierzchni.

#### Czyszczenie urządzenia

Do czyszczenia odtwarzacza używaj miękkiej i suchej szmatki. Jeśli powierzchnie są bardzo zabrudzone użyj miękkiej szmatki lekko zwilżonej w roztworze łagodnego detergentu.

Nie używaj mocnych rozpuszczalników takich jak alkohol, benzyna lub rozcieńczalnik, gdyż mogą one uszkodzić powierzchnię urządzenia.

### Konserwacja urządzenia

Odtwarzacz DVD/CD jest nowoczesnym i precyzyjnym urządzeniem. Jeśli soczewka głowicy optycznej i elementy napędu płyty będą brudne lub zużyte może zmniejszyć się jakość obrazu.

W zależności od środowiska w jakim urządzenie jest używane zaleca się regularne kontrole i konserwację co każde 1,000 godzin użytkowania.

W celu uzyskania szczegółowych informacji prosimy skontaktować się z najbliższym sprzedawcą.

## Odtwarzanie płyty DivX

Przy użyciu odtwarzacza DVD możesz odtwarzać płyty DivX.

1. Włóż płytę i zamknij szufladkę. Menu DivX pojawi się na ekranie telewizora.

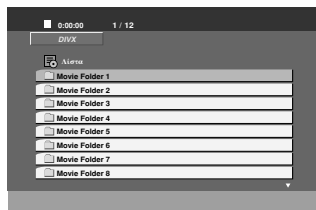

2. Używając ▲ / ▼ wybierz folder i naciśnij ENTER. Pojawi się lista plików w folderze. Jeżeli chcesz wrócić z listy plików na listę folderów, użyj klawiszy ▲ / ▼ na pilocie, aby podświetlić [ ] i naciśnij ENTER.
3. Jeśli chcesz zobaczyć konkretny plik naciśnij ▲ / ▼, aby go podświetlić i naciśnij przycisk ENTER (WPROWADŹ), aby go odtworzyć.
4. Naciśnij STOP, aby wyjść.

### Kompatybilność płyt DivX z niniejszym odtwarzaczem jest ograniczona w następujący sposób:

- Dostępna rozdzielczość pliku DivX wynosi poniżej 720x576 pikseli (szer. x wys.)
- Nazwa pliku z napisami DivX jest ograniczona do 20~40 znaków.
- Jeżeli plik DivX zawiera kod niemożliwy do przedstawienia, na wyświetlaczu może być wyświetlony jako znak " \_".
- Jeżeli liczba klatek na sekundę wynosi ponad 30, urządzenie może nie działać normalnie.
- Jeżeli struktura wideo i audio nagranego pliku nie jest przeplatana, odtwarzane jest audio lub wideo
- Jeżeli plik jest nagrany przy pomocy GMC, urządzenie obsługuje tylko 1-punktowy poziom nagrywania.

\* GMC?

GMC to skrót od Global Motion Compression. Jest to narzędzie kodujące wymienione w standardzie MPEG4. Niektóre dekodery MPEG4 takie, jak DivX lub Xvid, mają tę opcję. Są różne poziomy kodowania GMC, zazwyczaj nazywane GMC 1-punktowym, 2-punktowym lub 3-punktowym.

### Odtwarzane pliki Divx

- ".avi ", ".mpg ", ".mpeg "

### Odtwarzane formaty kodowania

- "DIVX3.xx ", "DIVX4.xx ", "DIVX5.xx ", "XVID ", "MP43 ", "3IVX ", "MP42 "

### Odtwarzane formaty audio:

- "AC3 ", "DTS ", "PCM ", "MP3 ", "WMA ".
  - Częstotliwość samplowania: w zakresie 32 - 48 kHz (MP3), w zakresie 24 - 48kHz (WMA)
  - Szybkość transmisji: w zakresie 8 - 320kbps (MP3), 32 - 192kbps (WMA)

## Funkcje dodatkowe

### Pamięć ostatniej sceny

DVD

Niniejszy odtwarzacz zapamiętuje ostatnią scenę z ostatnio oglądanej płyty. Scena ta pozostaje w pamięci nawet jeśli usuniesz płytę z odtwarzacza lub wyłączysz go. Jeśli włożysz płytę, której scena jest zapamiętana, scena ta zostanie automatycznie przywołana.

#### **Uwaga:**

Niniejszy odtwarzacz nie zapamięta sceny z płyty jeśli wyłączysz go przed rozpoczęciem odtwarzania tej płyty.

### Wybór systemu

Musisz wybrać odpowiedni system dostosowany do Twojego telewizora. Jeśli w oknie wyświetlacza pojawia się napis NO DISC (brak płyty), naciśnij i przytrzymaj przez przynajmniej 5 sekund przycisk PAUSE/STEP na płycie przedniej lub na nadajniku zdalnego sterowania, aby umożliwić wybór systemu (PAL, NTSC lub AUTO).

- Jeśli wybrany system nie odpowiada systemowi w twoim telewizorze, może nie wyświetlać się obraz o normalnych kolorach.

**AUTO:** wybierz ten system, jeśli odtwarzacz jest podłączony do telewizora wielosystemowego.

**NTSC:** wybierz ten system, jeśli odtwarzacz jest podłączony do telewizora z systemem NTSC.

**PAL:** wybierz ten system, jeśli odtwarzacz jest podłączony do telewizora z systemem PAL

### Automatyczne wyłączenie (funkcja "SLEEP TIMER")

Po upływie zadanego czasu odbiornika/odtwarzacz DVD/CD wyłączy się samoczynnie.

1. **Naciskać SLEEP w celu ustawienia czasu, po którym urządzenie ma wyłączyć się samoczynnie.**

W oknie wyświetlacza pojawi się wskaźnik SLEEP oraz zadany czas.

2. **Wciskanie SLEEP zmienia ustawienia w następującym porządku.**

SLEEP 180 → 150 → 120 → 90 → 80 → 70 → 60 → 50 → 40 → 30 → 20 → 10 → OFF

#### **Uwagi**

- Istnieje możliwość sprawdzenia czasu, jaki pozostał do samoczynnego wyłączenia się odbiornika DVD/CD, zanim urządzenie wyłączy się. Nacisnąć SLEEP. Pozostały czas pojawi się w oknie wyświetlacza.

### ŚCIEMNIACZ [DIMMER]

Ta funkcja pokaże się na wyświetlaczu, a dioda LED głośności pokaże stan zasilania.

Każdorazowe naciśnięcie przycisku DIMMER pozwala na przemian włączyć i wyłączyć tę opcję.

### WYCISZENIE [MUTE]

Naciśnij przycisk MUTE żeby wyciszyć urządzenie.

Możesz wyciszyć urządzenie, żeby np. odebrać telefon – wówczas wskaźnik "MUTE" pulsuje w okienku wyświetlacza.

## Wprowadzanie stacji radiowych do pamięci

Do pamięci można wprowadzić 50 stacji FM i AM. Przed rozpoczęciem dostrajania należy maksymalnie zredukować głośność.

1. Naciskać BAND na płycie czołowej lub FM/AM (MW) na pilocie aż do pojawienia się wskaźnika FM lub AM w oknie wyświetlacza.
2. Teraz, każdorazowe naciśnięcie jednego z ww. przycisków przełącza między pasmem FM i pasmem AM(MW).
3. Nacisnąć i przytrzymać TUNING ◀◀ ◀◀ lub ▶▶ ▶▶ na płycie czołowej przez mniej więcej dwie sekundy, aż podana częstotliwość zacznie się zmieniać. Skanowanie jest wstrzymywane wówczas, gdy odbiornika DVD/CD wychwyci stację. W oknie wyświetlacza pojawiają się komunikaty "TUNED" i "ST" (w przypadku programu stereofonicznego).
4. Nacisnąć MEMO./STOP. W oknie wyświetlacza zacznie błyskać numer kolejny pamięci.
5. Naciskać TUNING ◀◀ ◀◀ lub ▶▶ ▶▶ na płycie czołowej w celu wyboru numeru kolejnego, pod którym stacja ma zostać wprowadzona do pamięci.
6. Ponownie nacisnąć MEMO./STOP. Stacja jest wprowadzona do pamięci.
7. Aby wprowadzić inne stacje, należy powtórzyć czynności od 3 do 6.

### Dostrajanie stacji o słabym sygnale

Przy czynności 3 naciskać TUNING ◀◀ ◀◀ lub ▶▶ ▶▶, aby manualnie dostroić stację.

### Usuwanie wszystkich stacji wprowadzonych do pamięci

Nacisnąć i przytrzymać MEMO./STOP. przez mniej więcej trzy sekundy, aż do pojawienia się komunikatu "CLEAR ALL" w oknie wyświetlacza; wówczas, ponowne naciśnięcie MEMO./STOP. spowoduje usunięcie wszystkich stacji wprowadzonych do pamięci.

- Jeśli przypadkowo przeminą Państwo na funkcje "CLEAR ALL" (zmasować wszystko), a nie chcą Państwo zmasować pamięci, nie należy naciskać żadnego przycisku. Po kilku sekundach informacja "CLEAR ALL" sama zniknie z ekranu i urządzenie wróci ponownie do normalnego działania.

### Uwagi

Jeżeli wszystkie numery pamięci są zajęte, w oknie wyświetlacza na chwilę pojawi się komunikat "FULL", a następnie numer kolejny pamięci zacznie błyskać. Aby zmienić stację przypisaną do tego numeru, należy wykonać czynności od 5 do 6 powyżej.

## Słuchanie radio

Najpierw zaprogramuj stacje radiowe w pamięci odbiornika DVD/CD (Patrz "Programowanie stacji radiowych do pamięci" po lewej).

1. Za pomocą przycisku BAND wybrać pasmo FM lub AM(MW); na wyświetlaczu pojawi się wskaźnik informujący o wybranym paśmie. Dostrojona zostanie ostatnio słuchana stacja
2. Naciskać PRESET - lub + w celu wyboru poszukiwanej stacji wprowadzonej do pamięci. Każdorazowe naciśnięcie przycisku powoduje wybór jednej stacji spośród wprowadzonych do pamięci.
3. Ustaw głośność pokrętkiem VOLUME na ścianie przedniej albo przyciskiem VOLUME + lub - na nadajniku zdalnego sterowania.

### Wyłączenie radia

Naciśnij wyłącznik główny (POWER), aby wyłączyć odbiornika DVD/CD lub wybrać inny tryb pracy (CD/DVD, lub AUX).

### Słuchanie stacji nie wprowadzonych do pamięci

- Przy czynności 2 zastosować dostrajanie manualne lub automatyczne.
- Aby dostroić manualnie, naciskać TUNING ◀◀ ◀◀ lub ▶▶ ▶▶ na płycie czołowej.
- Aby dostroić automatycznie, nacisnąć i przytrzymać przez mniej więcej dwie sekundy przycisk TUNING ◀◀ ◀◀ lub ▶▶ ▶▶ na płycie czołowej

### Bezpośredni wybór uprzednio zaprogramowanej stacji radiowej

Bezpośredniego wyboru uprzednio zaprogramowanej stacji radiowej można dokonać za pomocą przycisków numerycznych na pilocie zdalnego sterowania. Na przykład, aby słuchać stacji nr 4, naciśnij 4 na pilocie. Aby słuchać stacji nr 19, naciśnij 1, a potem 9 (w przeciągu 3 sekund).

### Informacja

- **Odbiór programu FM z dużymi zakłóceniami**  
Nacisnąć przycisk MONO/ST. na płycie czołowej. Komunikat "STEREO" zniknie i program nie będzie już odbierany z efektem stereofonicznym, lecz jakość odbioru poprawi się. Aby przywrócić efekt stereofoniczny, należy ponownie nacisnąć ten przycisk.
- **Poprawianie jakości odbioru**  
Ukierunkuj antenę.

## Funkcja RDS

Niniejszej urządzenie jest wyposażone w system RDS (Radio Data System), który dostarcza do radiodbiornika FM szeroką gamę informacji. System RDS, stosowany obecnie w wielu krajach, jest systemem transmitującym znaki rozpoznawcze stacji, informacje o sieci, opisy typów nadawanych programów, opis rodzaju wybranej muzyki oraz aktualny czas.

### DOSTRAJANIE RDS

Po wybraniu stacji FM, która nadaje informacje RDS, odbiornik automatycznie wyświetli znaki rozpoznawcze tej stacji, a w okienku wyświetlacza pojawi się napis RDS, a ponadto znak serwisu programowego (PS), rozpoznawania typu programu (PTY), radiotekstu (RT), oraz aktualny czas (CT), jeśli te sygnały są nadawane przez daną stację.

### OPCJE WYŚWIETLANIA RDS

System RDS może przekazywać wiele różnych informacji, a oprócz tego znaki rozpoznawcze wybranej stacji, wyświetlane natychmiast po dostrojeniu danej stacji. W normalnym trybie działania RDS, w okienku wyświetlacza pojawia się nazwa stacji, nazwa sieci lub numer telefonu. Poprzez naciśnięcie przycisku **RDS** na nadajniku zdalnego sterowania, można przechodzić do innych trybów wyświetlania informacji w następującej kolejności:

**(PS ↔ FREQUENCY ↔ PTY ↔ RT ↔ CT)**

- **PS (nazwa serwisu programowego)** – w okienku wyświetlacza podawana jest nazwa kanału.
- **PTY (rozpoznanie typu programu)** – w okienku wyświetlacza podawana jest nazwa typu programu.
- **RT (radiotekst)** – w okienku wyświetlacza podawany jest specjalny komunikat „tekstowy” nadawany przez rozgłośnię. Tekst komunikatu może się przewijać przez okienko wyświetlacza tak, aby można było odczytać cały komunikat.
- **CT (aktualny czas, kontrolowany przez rozgłośnię)** – umożliwia odbieranie aktualnego czasu i pokazywanie go w okienku wyświetlacza.

### Uwaga

- Niektóre stacje mogą nie obsługiwać niektórych spośród wymienionych powyżej trybów działania RDS. Jeśli informacje właściwe dla danego trybu nie są nadawane przez daną rozgłośnię, w okienku wyświetlacza pojawi się odpowiednio napis: „PTY NONE” (BRAK PTY), „RT NONE” (BRAK RT), „CT NONE” (BRAK CT) lub „PS NONE” (BRAK PS).

## Wyszukiwanie programów (PTY)

Główną zaletą funkcji RDS jest możliwość zakodowania typów nadawanych programów za pomocą kodu PTY. Poniższa lista przedstawia skróty, których używa się do określenia typu programu w kodzie PTY, wraz z opisem tego typu.

NEWS	Wiadomości
AFFAIRS	Bieżące
INFO	Informacje
SPORT	Sport
EDUCATE	Edukacyjne
DRAMA	Dramat
CULTURE	Kultura
SCIENCE	Nauka
VARIED	Różne programy dyskusyjne
POP M	Muzyka popularna
ROCK M	Muzyka rockowa
EASY M	Muzyka lekka
LIGHT M	Muzyka klasyczna
CLASSICS	Muzyka klasyczna – poważna
OTHER M	Inna muzyka
WEATHER	Informacje o pogodzie
FINANCE	Programy finansowe
CHILDREN	Programy dla dzieci
SOCIAL	Programy społeczne
RELIGION	Programy religijne
PHONE IN	Programy z telefonicznym udziałem słuchaczy
TRAVEL	Podróże i turystyka
LEISURE	Czas wolny, hobby
JAZZ	Muzyka jazzowa
COUNTRY	Muzyka country
NATION M	Muzyka ludowa
OLDIES	Stare przeboje
FOLK M	Muzyka folk
DOCUMENT	Programy dokumentalne
TEST	Alarm kontrolny ze stacji
ALARM 1	Informacja o niebezpieczeństwie

Możesz wyszukać konkretny typ programu (PTY) następująco:

1. Naciśnij przycisk BAND (ZAKRES), aby wybrać zakres FM.
2. Naciśnij przycisk PTY na nadajniku zdalnego sterowania – w okienku wyświetlacza pojawi się ostatnio używany typ programu PTY.
3. Naciśnij kilkakrotnie przycisk PTY, aby wybrać żądany typ PTY.
4. Po wybraniu odpowiedniego kodu PTY, naciśnij przycisk PTY SEARCH.  
Urządzenie przestawi się w tryb automatycznego wyszukiwania stacji. Po wyszukaniu i dostrojeniu stacji, funkcja wyszukiwania zostanie zatrzymana.

## Kody języków

Przy pomocy tej listy wprowadź pożądaną przez Ciebie język obsługi dla następujących ustawień początkowych: Dysk Audio, Napisy, Menu.

Język	Kod	Język	Kod	Język	Kod	Język	Kod
abchaski	6566	Fidži	7074	lingala	7678	syngalezyjski	8373
afarski	6565	fiński	7073	litewski	7684	słowacki	8375
afrikaans	6570	francuski	7082	macedoński	7775	słoweński	8376
albański	8381	galicyjski	7176	malgaski	7771	somalijski	8379
amharski	6577	gruziński	7565	malajski	7783	hiszpański	6983
arabski	6582	niemiecki	6869	malayalam	7776	sudański	8385
armeński	7289	grecki	6976	maltański	7784	suahili	8387
assamski	6583	grenlandzki	7576	maoryski	7773	szwedzki	8386
azerbajdżański	6590	guarani	7178	marathi	7782	tagalog	8476
baszkirski	6665	gudżarati	7185	mołdawski	7779	tadżycki	8471
baskijski	6985	hausa	7265	mongolski	7778	tamilski	8465
bengalski	6678	hebrajski	7387	nauru	7865	tatrski	8484
bhutański	6890	hindi	7273	nepalski	7869	telugu	8469
biharski	6672	węgierski	7285	norweski	7879	tajski	8472
bretorski	6682	islandzki	7383	oriya	7982	tybetański	6679
bułgarski	6671	indonezyjski	7378	pendżabski	8065	tigrinia	8473
burmański	7789	interlingua	7365	pasztu	8083	tonga	8479
białoruski	6669	irlandzki	7165	perski	7065	turecki	8482
kambodżański	7577	włoski	7384	polski	8076	turkmeński	8475
kataloński	6765	japoński	7465	portugalski	8084	twi	8487
chiński	9072	jawajski	7487	keczua	8185	ukraiński	8575
korsykański	6779	kanadyjski	7578	retoromański	8277	urdu	8582
chorwacki	7282	kaszmirski	7583	rumuński	8279	uzbecki	8590
czeński	6783	kazachski	7575	rosyjski	8285	wietnamski	8673
duński	6865	kirgiski	7589	samoński	8377	volapük	8679
niderlandzki	7876	koreański	7579	sanskryt	8365	walijski	6789
angielski	6978	kurdyjski	7585	szkocko-galijski	7168	wolof	8779
esperanto	6979	laotański	7679	serbski	8382	xhosa	8872
estoński	6984	łacina	7665	serbo-chorwacki	8372	jidisz	7473
farerski (z Wysp Owczych)	7079	łotewski	7686	szona	8378	juruba	8979
				sindhi	8368	zuluski	9085

## Kody kraju

Użyj tej listy aby wprowadzić kod Twojego kraju.

Kraj	Kod	Kraj	Kod	Kraj	Kod	Kraj	Kod
Afganistan	AF	Etiopia	ET	Malezja	MY	Arabia Saudyjska	SA
Argentyna	AR	Fidži	FJ	Malediwy	MV	Senegal	SN
Australia	AU	Finlandia	FI	Meksyk	MX	Singapur	SG
Austria	AT	Francja	FR	Monako	MC	Słowacja	SK
Belgia	BE	Niemcy	DE	Mongolia	MN	Słowenia	SI
Bhutan	BT	Wielka Brytania	GB	Maroko	MA	Republika Południowej	
Boliwia	BO	Grecja	GR	Nepal	NP	Afryki	ZA
Brazylia	BR	Grenlandia	GL	Holandia	NL	Korea Południowa	KR
Kambodża	KH	W-y Herald i		Antyle		Hiszpania	ES
Kanada	CA	McDonald	HM	Holenderskie	AN	Sri Lanka	LK
Chile	CL	Hongkong	HK	Nowa Zelandia	NZ	Szwecja	SE
Chiny	CN	Węgry	HU	Nigeria	NG	SSzwajcaria	CH
Kolumbia	CO	Indie	IN	Norwegia	NO	Tawan	TW
Kongo	CG	Indonezja	ID	Oman	OM	Tajlandia	TH
Kostaryka	CR	Izrael	IL	Pakistan	PK	Turcja	TR
Chorwacja	HR	Włochy	IT	Panama	PA	Uganda	UG
Republika		Jamajka	JM	Paragwaj	PY	Ukraina	UA
Czeska	CZ	Japonia	JP	Filipiny	PH	Stany Zjednoczone (USA)	US
Dania	DK	Kenia	KE	Polska	PL	Urugwaj	UY
Ekwador	EC	Kuwejt	KW	Portugalia	PT	Uzbekistan	UZ
Egipt	EG	Libia	LY	Rumunia	RO	Wietnam	VN
Salwador	SV	Luksemburg	LU	Federacja Rosyjska	RU	Zimbabwe	ZW



## Rozwiązywanie problemów

Przed skontaktowaniem się z serwisem należy sprawdzić, czy przyczyna i sposób korekcji problemu nie zostały opisane w poniższej tabeli.

Objaw	Przyczyna	Sposób korekcji
Brak zasilania.	<ul style="list-style-type: none"> <li>Odfącony przewód przyłączowy zasilania.</li> </ul>	<ul style="list-style-type: none"> <li>Prawidłowo podłączyć przewód przyłączowy zasilania do gniazda ściennego.</li> </ul>
Zasilanie jest włączone, lecz odbiornik DVD/CD nie pracuje.	<ul style="list-style-type: none"> <li>Nie włożono płyty.</li> </ul>	<ul style="list-style-type: none"> <li>Włożyć płytę. (Sprawdzić, czy wskaźnik płyty DVD/płyty kompaktowej audio na wyświetlaczu DVD jest zapalony.)</li> </ul>
Dźwięk nie jest emitowany lub jest bardzo cichy.	<ul style="list-style-type: none"> <li>Telewizor nie został nastawiony na odbiór sygnału wyjścia DVD.</li> </ul>	<ul style="list-style-type: none"> <li>W telewizorze wybrać ten tryb wejścia wizji, przy którym na ekranie telewizora pojawi się obraz z odbiornika DVD/CD.</li> </ul>
	<ul style="list-style-type: none"> <li>Kabel wizyjny jest niewłaściwie podłączony.</li> </ul>	<ul style="list-style-type: none"> <li>Prawidłowo podłączyć kabel wizyjny do gniazdek.</li> </ul>
	<ul style="list-style-type: none"> <li>Zasilanie podłączonego telewizora jest wyłączone.</li> </ul>	<ul style="list-style-type: none"> <li>Włączyć telewizor.</li> </ul>
Dźwięk nie jest emitowany lub jest bardzo cichy	<ul style="list-style-type: none"> <li>Urządzenie podłączone do kabla audio nie jest nastawione na odbiór sygnału wyjścia DVD.</li> </ul>	<ul style="list-style-type: none"> <li>Wybrać ten tryb wejścia odbiornika audio, przy którym dźwięk z odbiornika DVD/CD jest dobrze słyszalny.</li> </ul>
	<ul style="list-style-type: none"> <li>Kable audio są podłączone nieprawidłowo.</li> </ul>	<ul style="list-style-type: none"> <li>Prawidłowo podłączyć kabel audio do gniazdek.</li> </ul>
	<ul style="list-style-type: none"> <li>Wyłączone zasilanie urządzenia podłączonego za pomocą kabla audio.</li> </ul>	<ul style="list-style-type: none"> <li>Włączyć urządzenie podłączone za pomocą kabla audio.</li> </ul>
	<ul style="list-style-type: none"> <li>Uszkodzony przewód połączeniowy audio</li> </ul>	<ul style="list-style-type: none"> <li>Wymienić przewód połączeniowy audio.</li> </ul>
Odtwarzany obraz jest niskiej jakości.	<ul style="list-style-type: none"> <li>Płyta jest zabrudzona.</li> </ul>	<ul style="list-style-type: none"> <li>Oczyścić płytę.</li> </ul>
odbiornika DVD/CD nie rozpoczyna odtwarzania.	<ul style="list-style-type: none"> <li>Nie włożono płyty.</li> </ul>	<ul style="list-style-type: none"> <li>Włożyć płytę. (Sprawdzić, czy wskaźnik płyty DVD/płyty kompaktowej audio na wyświetlaczu DVD jest zapalony.)</li> </ul>
	<ul style="list-style-type: none"> <li>Włożono płytę nie nadającą się do odtwarzania.</li> </ul>	<ul style="list-style-type: none"> <li>Włożyć płytę nadającą się do odtwarzania. (Sprawdzić rodzaj płyty, system kolorów i kod regionalny.)</li> </ul>
	<ul style="list-style-type: none"> <li>Płytę włożono odwrotną stroną.</li> </ul>	<ul style="list-style-type: none"> <li>Umieścić płytę na tacce na płyty stroną, na której znajdują się odtwarzane utwory, do dołu.</li> </ul>
	<ul style="list-style-type: none"> <li>Płyta nie została ułożona w prowadnicy.</li> </ul>	<ul style="list-style-type: none"> <li>Umieścić płytę na tacce na płyty we właściwej prowadnicy.</li> </ul>
	<ul style="list-style-type: none"> <li>Płyta jest zabrudzona.</li> </ul>	<ul style="list-style-type: none"> <li>Oczyścić płytę.</li> </ul>
	<ul style="list-style-type: none"> <li>Na ekranie telewizora jest wyświetlone menu.</li> </ul>	<ul style="list-style-type: none"> <li>Nacisnąć przycisk SETUP w celu wyłączenia ekranu menu.</li> </ul>
	<ul style="list-style-type: none"> <li>Ustawiono poziom zabezpieczenia.</li> </ul>	<ul style="list-style-type: none"> <li>Anulować funkcję poziomu zabezpieczenia lub zmienić poziom zabezpieczenia.</li> </ul>
Emitowane jest głośnie buczenie lub hałas.	<ul style="list-style-type: none"> <li>Zabrudzona płyta.</li> </ul>	<ul style="list-style-type: none"> <li>Oczyścić płytę.</li> </ul>
	<ul style="list-style-type: none"> <li>Niewłaściwie podłączone głośniki i urządzenia współpracujące.</li> </ul>	<ul style="list-style-type: none"> <li>Właściwie podłączyć głośniki i urządzenia współpracujące.</li> </ul>
	<ul style="list-style-type: none"> <li>odbiornika DVD/CD znajduje się zbyt blisko telewizora.</li> </ul>	<ul style="list-style-type: none"> <li>Przesunąć telewizor od urządzeń audio.</li> </ul>

<b>Objaw</b>	<b>Przyczyna</b>	<b>Sposób korekcji</b>
Nie można dostroić stacji radiowych.	<ul style="list-style-type: none"> <li>• Anteny są źle ustawione albo źle podłączone.</li> </ul>	<ul style="list-style-type: none"> <li>• Właściwie podłączyć anteny.</li> <li>• Wyregulować anteny, a w razie potrzeby podłączyć antenę zewnętrzną.</li> </ul>
	<ul style="list-style-type: none"> <li>• Słaby sygnał wyszukiwanych stacji (przy dostrajaniu automatycznym).</li> </ul>	<ul style="list-style-type: none"> <li>• Dostroić stację manualnie.</li> </ul>
	<ul style="list-style-type: none"> <li>• Do pamięci nie wprowadzono żadnych stacji lub usunięto stacje z pamięci (przy dostrajaniu w trybie przeszukiwania stacji wprowadzonych do pamięci).</li> </ul>	<ul style="list-style-type: none"> <li>• Wprowadzić stacje do pamięci (patrz strona 30).</li> </ul>
Pilot nie funkcjonuje prawidłowo.	<ul style="list-style-type: none"> <li>• Pilot nie został skierowany na czujnik zdalnego sterowania na odbiornika DVD/CD.</li> </ul>	<ul style="list-style-type: none"> <li>• Skierować pilota na czujnik zdalnego sterowania na odbiornika DVD/CD.</li> </ul>
	<ul style="list-style-type: none"> <li>• Pilot jest nadmiernie oddalony od odbiornika DVD/CD.</li> </ul>	<ul style="list-style-type: none"> <li>• Używać pilota w odległości do około 20 stóp (6 metrów).</li> </ul>
	<ul style="list-style-type: none"> <li>• Pomiędzy pilotem a odbiornika DVD/CD znajduje się przeszkoda.</li> </ul>	<ul style="list-style-type: none"> <li>• Usunąć przeszkodę.</li> </ul>
	<ul style="list-style-type: none"> <li>• Baterie pilota są zużyte.</li> </ul>	<ul style="list-style-type: none"> <li>• Wymienić baterie na nowe.</li> </ul>
Wyświetlacz na płycie przedniej jest zbyt przyciemniony.	<ul style="list-style-type: none"> <li>• Na wyświetlaczu na płycie przedniej nie jest wyświetlany żaden symbol.</li> </ul>	<ul style="list-style-type: none"> <li>• Naciśnij przycisk DIMMER (przyciemnianie) na nadajniku zdalnego sterowania.</li> </ul>

## Specyfikacje

Sekcja ogólna	Źródło zasilania	Patrz główna etykieta		
	Pobór mocy	Patrz główna etykieta		
	Ciężar	3.8 kg		
	Wymiary zewnętrzne (szerokość x wysokość x głębokość)	360 x 75 x 314 mm		
	Warunki pracy	Temperatura: 5°C do 35°C, Położenie do pracy: poziome		
	Wilgotność robocza	5% do 85%		
CD/DVD	Laser	Laser półprzewodnikowy, długość fali 650 nm		
	System sygnałów	PAL 625/50, NTSC 525/60		
	Zakres częstotliwości (audio)	200 Hz do 18 kHz		
	Stosunek sygnału do szumu (audio)	Powyżej 70 dB (1 kHz, NOP, 20 kHz filtr dolnoprzepustowy/filtr A)		
	Zakres dynamiki (audio)	Powyżej 70 dB		
	Zniekształcenia harmoniczne (audio)	1.0 % (1 kHz, przy położeniu 12W position) (20 kHz filtr dolnoprzepustowy/filtr A)		
Video	Wyjście video	1.0 V (p-p), 75 Ω, synchronizacja negatywna, RCA jack		
	Wyjście S-Video	(Y) 1.0 V (p-p), 75 Ω, synchronizacja negatywna, gniazdo, Mini DIN 4-pin x 1 (C) 0.3 V (p-p), 75 Ω		
Sekcja tunera	FM	Zakres strojenia	87.5 - 108.0 MHz lub 65.0 - 74.0 MHz, 87.5 - 108.0 MHz	
		Częstotliwość pośrednia	10.7 MHz	
		Stosunek sygnału do szumu	55 dB (Mono)	
		Charakterystyka częstotliwościowa	180 - 10,000 Hz	
	AM [MW]	Zakres strojenia	522 - 1,611 kHz lub 530 - 1,610 kHz	
		Częstotliwość pośrednia	450 kHz	
Sekcja wzmacniacza	Tryb stereofoniczny	25W + 25W (6 Ω przy 1 kHz, THD 10 %)		
	Tryb surround (*Niekiedy, w zależności od ustawień trybu dźwięku i rodzaju źródła, dźwięk może w ogóle nie być emitowany.)	Łośniki przednie: 25W + 25W (THD 10 %) Głośnik środkowy*: 25W Głośniki Surround*: 25W + 25W (6Ω przy 1 kHz, THD 10 %) Subwoofer*: 60W (8Ω przy 70 Hz, THD 10 %)		
	Wyjścia	S-VIDEO MONITOR		
Sekcja głośników		Głośnik satelitarny	Głośnik basowy bierny (Subwoofer)	
	Type	1 głośniki dwudrożne	1 głośniki dwudrożne	
	Impedancja	6 Ω	8 Ω	
	Charakterystyka częstotliwościowa	130 - 20,000 Hz	50 - 1,500 Hz	
	Poziom ciśnienia akustycznego	85 dB/W (1m)	82 dB/W (1m)	
	Znamionowa moc pobierana	25W	60W	
	Maksymalna moc pobierana	50W	120W	
	Wymiary netto (szerokość x wysokość x głębokość)	89 x 89 x 90 mm	170 x 350 x 333 mm	
Ciężar netto	0.4 kg	4.3 kg		
Elementy dostarczone w wyposażeniu	• Głośniki	• 6	• Kable głośnikowe	• 5
	• Pilot	• 1	• Baterie (AAA)	• 2
	• Antena ramowa AM	• 1	• Antena FM	• 1

\* Ze względu na proces ciągłego doskonalenia produktu, konstrukcja i parametry techniczne urządzenia mogą ulec zmianie bez uprzedzenia.



**P/N: 3834RH0057F**