

納入仕様書

日本ビクター株式会社
VICTOR COMPANY OF JAPAN,LTD.

御中

SPECIFICATIONS

部品名/Parts Name TFT-LCD モジュール	初用型名(日本ビクター用) Initial Model (For JVC use only)	起図 ■新規 Issue New □変更 Revision
部品番号/Parts No. QLD0395-002 - * * *	仕様書番号 : Spec. No. _____ □ 納入仕様書受領一覧による。 Refer to SPECIFICATIONS RECEIPT LIST attached.	
下記の図面(仕様書)番号は旧図につき 使用禁止とします。 Cancel the previous specifications shown below as it has been revised. □該当なし(Not Applicable) 番号 No. _____	当仕様書記載以外の事項については下記の 図面(仕様書)番号を適用します。 For items which are not shown in this specifications, refer to specifications shown below. □該当なし(Not Applicable) 番号 No. _____	

特記事項：納入(生産)者は、生産品の材料、構造および工程を変更する場合は(仕様書に記載なき事項を含む)指示された変更処理を行うものとします。
ALTERATIONS : When alterations to materials, construction, manufacturing processes, etc.(incl. the items which are not listed in the specifications) have to be made, Supplier (Mfr.) must take steps in accordance with JVC's instructions.

納入時提出書類: □なし/None
Documents submitted on Delivery ■別途提出/Separately submitted (JVC 指定にて提出)

□あり/Yes

- 適合証明書/Certification of Conformity
- 材料証明書/Parts Material Identification
- ラベル/Labels
- その他/Others ()

提出日 2006年 1月 16日 会社名:生産者/Manufacturer
Submission Date Year Month Day Company Name



納入(生産)者部品番号: シャープ株式会社
Supplier (Mfr) Parts No. AVC液晶事業本部
開発センター 第2/3開発技術部

LQ255T3LZ44_A

納入者コード No.: 1579
Supplier Code

納入者/Supplier: シャープ株式会社
電子デバイス営業本部
第4統轄営業部 第1営業部

納入者印

責任者 Approved Signature (Print) 田中 邦明		作成者 Prepared Signature (Print) 尾上 敦		営業担当 Marketing Signature (Print) 梶田 弘治
---	---	--	---	---

□ レ マーク記入欄を有効とします。 "レ" marking means the applicable items.

受領印欄 Receipt	受領日/Date of Receipt
この書類を受領しました。 We have received this specifications.	日本ビクター株式会社 VICTOR COMPANY OF JAPAN,LTD.
A L E	安全担当 Safety Engineer
Signature _____ (Print)	Signature _____ (Print)
責任者 Manager	部品担当 Parts Engineer
Signature _____ (Print)	Signature _____ (Print)
照査 Checker	担当 Engineer
Signature _____ (Print)	Signature _____ (Print)

日本ビクター株式会社 様

納入仕様書番号

LD-18108

作成日 2006年1月17日

《新規・変更》

納入仕様書

品名 TFT-LCDモジュール
型名 LQ255T3LZ44A

【受領印欄】

--

※この仕様書は、付属書等を含めて全23頁で構成されております。

当仕様書について異議があれば発注時点までにお申し出ください。

シャープ株式会社

AVC液晶事業本部

開発センター 第2開発部

部長	係長	主事	担当
			

三重県亀山市白木町幸川464番

1. 適用範囲

本仕様書は、カラーTFT-LCDモジュールLQ255T3LZ44Aに適用します。

本仕様書は、弊社の著作権にかかわる内容も含まれていますので、取り扱いには充分にご注意頂くと共に、本仕様書の内容を弊社に無断で複製しないようお願い申し上げます。

本製品を運送機器(航空機、列車、自動車等)・防災防犯装置・各種安全装置などの機能・精度等において高い信頼性・安全性が必要とされる用途に使用される場合は、システム・機器全体の安全設計にご配慮頂いたうえで本製品をご使用下さい。

本製品は航空宇宙機器、幹線通信機器、原子力制御機器、生命維持にかかわる医療機器などの極めて高い信頼性・安全性が必要とされる用途への使用は意図しておりませんので、これらの用途にはご使用なさないで下さい。

本仕様書に記載される本製品の使用条件や使用上の注意事項等を逸脱して使用されること等に起因する損害に関して、弊社は一切その責任を負いません。

本製品につきご不明な点がございましたら、事前に弊社販売窓口までご連絡頂きますようお願い致します。

2. 概要

本モジュールは、アモルファス・シリコン薄膜トランジスタ(TFT:Thin Film Transistor)を用いたカラー表示可能なアクティブ・マトリックス透過型液晶ディスプレイモジュールです。カラーTFT-LCDパネル、ドライバーIC、コントロール回路、電源回路、インバータ回路及びバックライトユニット等により構成され、インターフェイスにLVDS(Low Voltage Differential Signaling)を使用し、+5.0Vの直流電源、および+24Vバックライト用電源を供給することにより、1366×RGB×768ドットのパネル上に16,777,216色の図形、文字の表示を可能としております。

また弊社では、液晶の応答速度を向上させるために、1フレーム前の映像信号と、現フレームの映像信号を比較することによって、現フレームの映像信号として予め定められた処理に基づいた信号を液晶に入力しております。

この映像信号処理を用いた駆動をオーバーシュート(以後O/Sと明記します)駆動と呼び、O/S駆動を用いて、液晶応答が1フレーム内で完結するように映像信号を設定し、動画映像の動きボケが改善してよりクリアな表示性能を実現しております。

3. 機械的仕様

項目	仕様	単位
画面サイズ	64.8 (25.5型) 対角	cm
駆動表示領域	564.8(H) × 317.6(V)	mm
画素構成	1366(H) × 768(V)	絵素
	(1絵素 = R + G + Bドット)	
画素ピッチ	0.4135(H) × 0.4135(V)	mm
画素配列	R, G, B縦ストライプ	
表示モード	ノーマリーブラック	
外形寸法 *突起部除く	626.0(W) × 373.0(H) × 48.0(D)	mm
質量	5.3 ± 0.3	kg
表面処理	アンチグレア・ローリフレクションコート ハードコート: 2H (ヘイズ値: 23 ± 5%)	

図1に外形寸法図を示します。

4. 入力端子名称および機能

4-1. TFT液晶パネル駆動部

CN1 (図1 外形寸法図参照)

- <使用コネクタ> : FI-X30SSL-HF (日本航空電子) または互換品
 <適合コネクタ> : ケーブルタイプ FI-X30H/FI-X30HL, FI-X30C/ FI-X30C2L
 または FI-X30M (日本航空電子)
 <適合 LVDS トランスミッタ> : THC63LVDM83R (Thine) 又は、互換品

端子	記号	機能	極性
1	VCC	+5 V 電源	
2	VCC	+5 V 電源	
3	VCC	+5 V 電源	
4	VCC	+5 V 電源	
5	GND	GND	
6	GND	GND	
7	GND	GND	
8	GND	GND	
9	SELLVDS	データマッピング選択信号【注1】	プルアップ Default H:3.3V 【注3】
10	NC	OPEN	
11	GND	GND	
12	RINO ₋	LVDS の CH0 データ信号 (-)	LVDS
13	RINO ₊	LVDS の CH0 データ信号 (+)	LVDS
14	GND	GND	
15	RIN1 ₋	LVDS の CH1 データ信号 (-)	LVDS
16	RIN1 ₊	LVDS の CH1 データ信号 (+)	LVDS
17	GND	GND	
18	RIN2 ₋	LVDS の CH2 データ信号 (-)	LVDS
19	RIN2 ₊	LVDS の CH2 データ信号 (+)	LVDS
20	GND	GND	
21	CLKIN ₋	クロック信号 (-)	LVDS
22	CLKIN ₊	クロック信号 (+)	LVDS
23	GND	GND	
24	RIN3 ₋	LVDS の CH3 データ信号 (-)	LVDS
25	RIN3 ₊	LVDS の CH3 データ信号 (+)	LVDS
26	GND	GND	
27	R/L	水平方向反転機能【注2】	プルダウン Default L:GND 【注4】
28	U/D	垂直方向反転機能【注2】	プルダウン Default L:GND 【注4】
29	予備	OPEN	
30	予備	OPEN	

(注記)液晶パネル駆動部のGNDはモジュールシャーシと接続しております。

【注1】データマッピング選択信号

トランスミッター		SELLVDS	
端子	Data	=L(GND)	=H(3.3V) or Open
51	TA0	R0(LSB)	R2
52	TA1	R1	R3
54	TA2	R2	R4
55	TA3	R3	R5
56	TA4	R4	R6
3	TA5	R5	R7(MSB)
4	TA6	G0(LSB)	G2
6	TB0	G1	G3
7	TB1	G2	G4
11	TB2	G3	G5
12	TB3	G4	G6
14	TB4	G5	G7(MSB)
15	TB5	B0(LSB)	B2
19	TB6	B1	B3
20	TC0	B2	B4
22	TC1	B3	B5
23	TC2	B4	B6
24	TC3	B5	B7(MSB)
27	TC4	N A	N A
28	TC5	N A	N A
30	TC6	DE ()	DE ()
50	TD0	R6	R0(LSB)
2	TD1	R7(MSB)	R1
8	TD2	G6	G0(LSB)
10	TD3	G7(MSB)	G1
16	TD4	B6	B0(LSB)
18	TD5	B7(MSB)	B1
25	TD6	N A	N A

()水平表示位置は、DE (イネーブル信号) 信号の立ち上がりで規定されていますので、動作中にDE (イネーブル信号) 信号を“High”では固定しないでください。

【注2】表示反転反転機能

通常表示 (デフォルト)

R/L : L (GND) U/D : L (GND)



垂直反転表示

R/L : L (GND) U/D : H (3.3V)

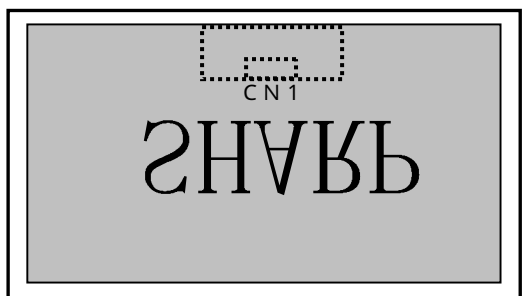

水平反転表示

R/L : H (3.3V) U/D : L (GND)

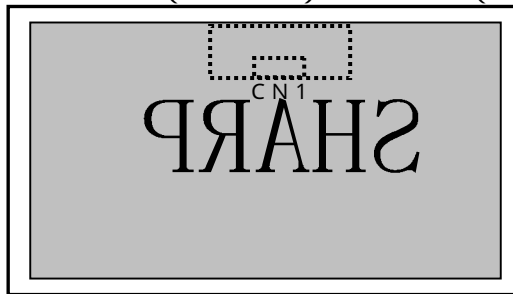

水平・垂直反転表示

R/L : H (3.3V) U/D : H (3.3V)

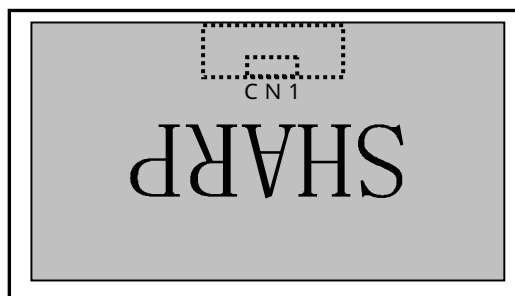

【注3】端子の等価回路図

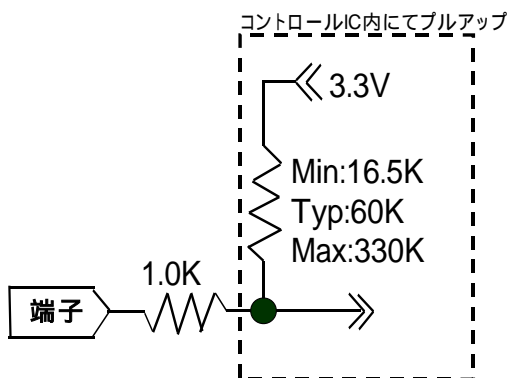

【注4】端子の等価回路図

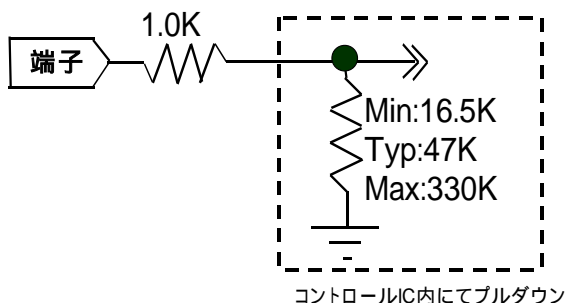

・インターフェース ブロック図

適合LVDSトランスミッター:THC63LVDM83R(THine) または互換品

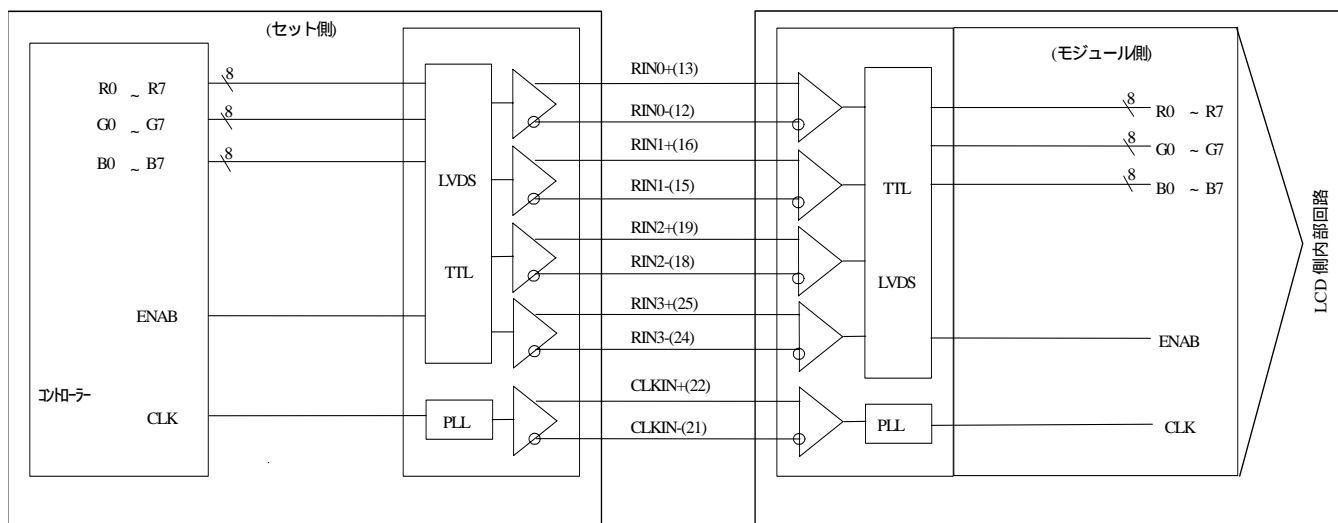

・入力ブロック図

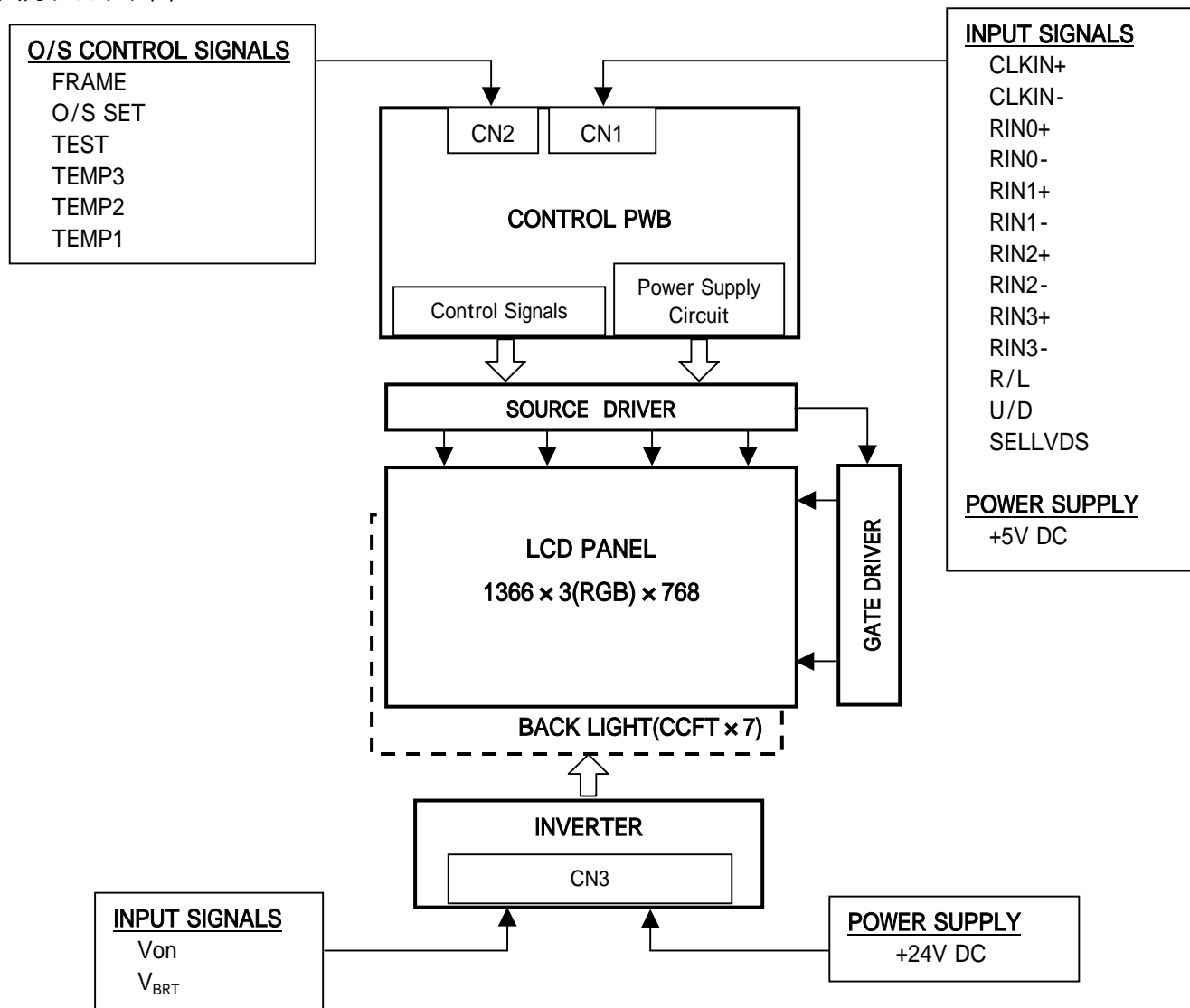

< SEL LVDS = H : (3 . 3 V) or OPEN >

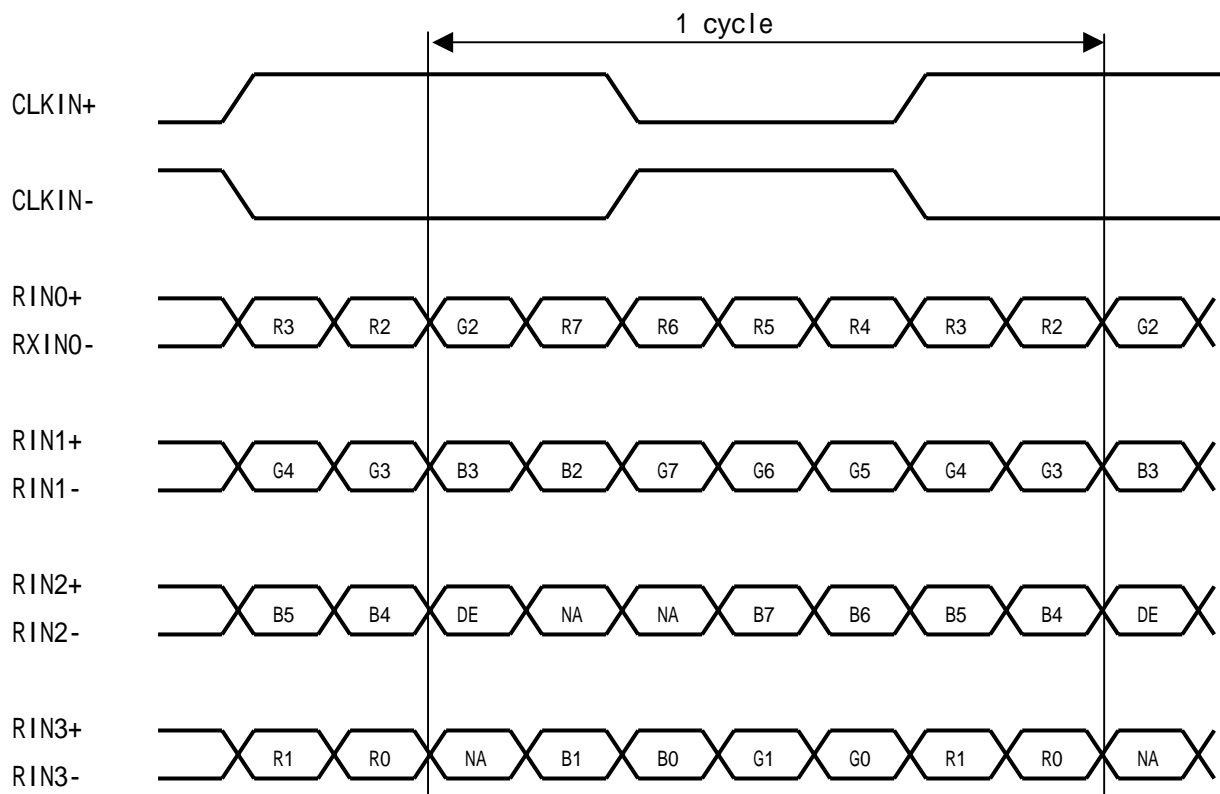

DE: Display Enable

NA: 未使用

< SEL LVDS = L (GND) >

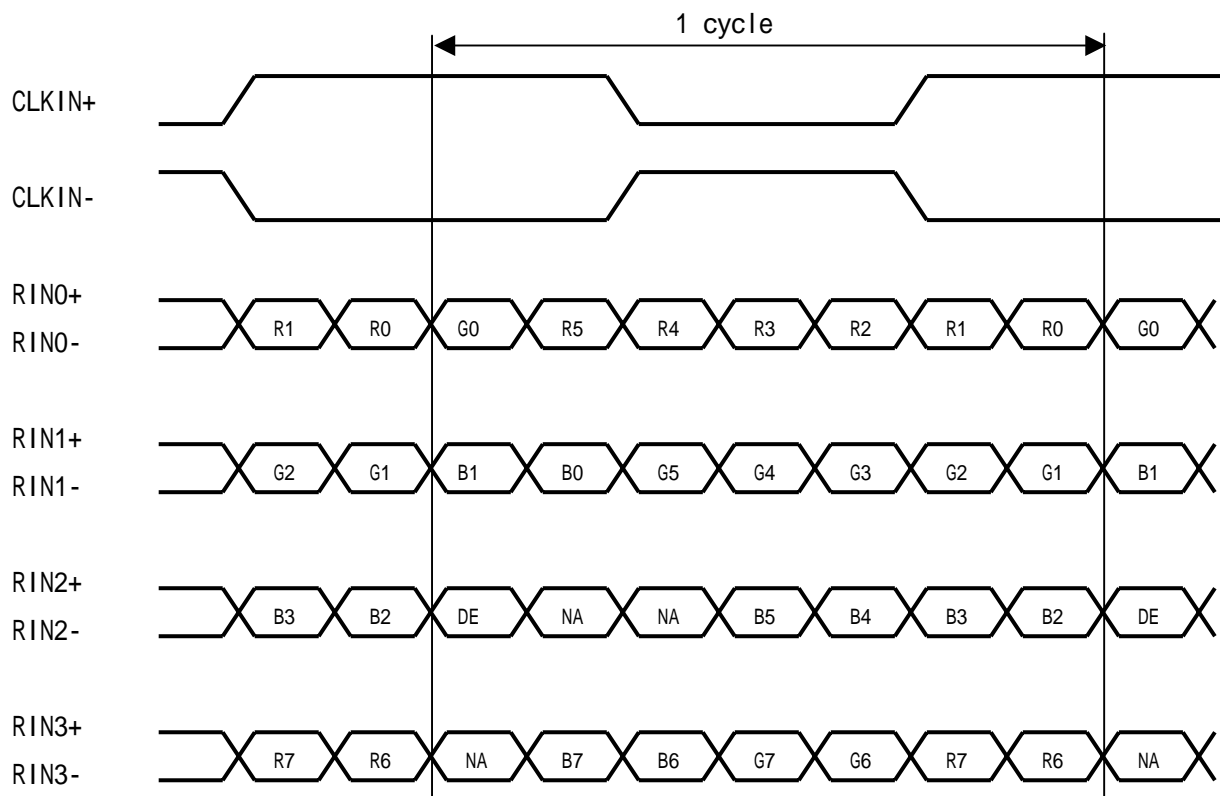

DE: Display Enable

NA: 未使用

CN2 (O/S コントロール) (図1 外形寸法図参照)

<使用コネクタ> : SM07B-SRSS-TB-A (日本圧着端子製造)

<適合コネクタ> : SHR-07V-S / SHR-07V-S-B (日本圧着端子製造)

端子	記号	機能	備考	備考
1	Frame	フレーム周波数の切替 H:60Hz L:50Hz	プルアップ(3.3V)設定	【注2】
2	O/Sset	O/S 駆動切替 H:OS_ON L:OS_OFF	プルアップ(3.3V)設定 【注1】	【注2】
3	TEST	通常使用時は、GNDとして下さい。	プルダウン(GND)設定	【注3】
4	Temp3	パネル表面温度のデータ3	プルアップ(3.3V)設定	【注2】
5	Temp2	パネル表面温度のデータ2	プルアップ(3.3V)設定	【注2】
6	Temp1	パネル表面温度のデータ1	プルアップ(3.3V)設定	【注2】
7	GND			

”H” : High設定(3.3V)、”L” : Low設定(GND)

【注1】 O/S setを”L”(O/S_OFF)で使用する場合、Temp1～3は全て”L”として下さい。

【注2】 端子の等価回路図

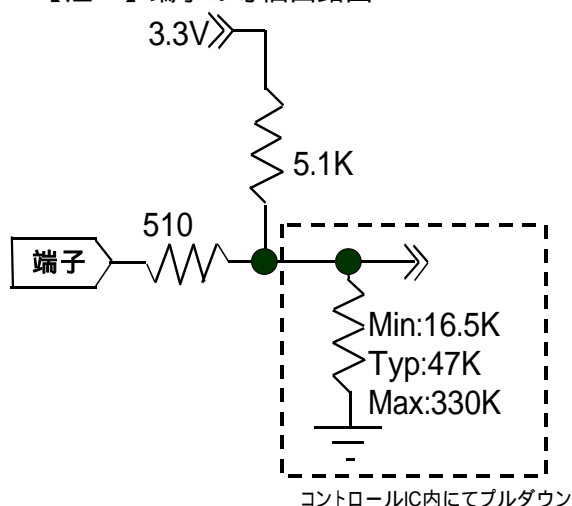

【注3】 端子の等価回路図

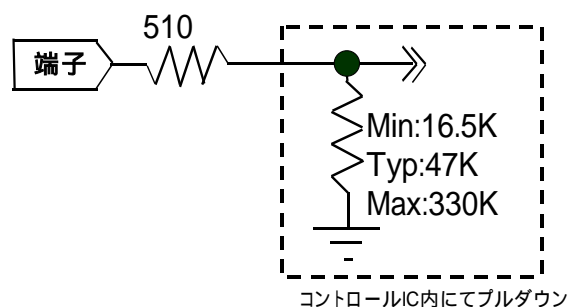

パネル表面温度に応じて、コネクタCN2の4、5、6番ピンに3bitの信号を入力して下さい。パネル表面温度は温度センサー部の検出温度とパネル表面温度との相関を取り、温度センサー部の検出温度をパネル表面温度に換算した温度データ(3bit)の信号を入力して下さい。

端子	パネル表面温度							
	0-5	5-10	10-15	15-20	20-25	25-30	30-35	35 以上
4	L	L	L	L	H	H	H	H
5	L	L	H	H	L	L	H	H
6	L	H	L	H	L	H	L	H

* ”H” : High 設定(3.3V)、”L” : Low 設定(GND)

【注】 重複温度においては表示品位を確認の上、決定してください。

4 - 2 バックライトインバータ部

CN3 (インバータコントロール用)

<使用コネクタ> : B14B-PH-SM3-TB(日本圧着端子)

<適合コネクタ> : PHR-14(日本圧着端子)

端子 No.	記号	機能	備考
1	V _{INV}	24V	
2	V _{INV}	24V	
3	V _{INV}	24V	
4	V _{INV}	24V	
5	V _{INV}	24V	
6	GND	GND	
7	GND	GND	
8	GND	GND	
9	GND	GND	
10	GND	GND	
11	Reserved	モジュール内部で使用。OPENとして下さい。	
12	V _{ON}	ON/OFF端子	【注1】
13	V _{BRT}	輝度調光機能	【注2】
14	Reserved	モジュール内部で使用。OPENとして下さい。	

【注1】ON/OFF機能

入力電圧	機能
5.0V	インバータ動作
0V	インバータ停止

【注2】輝度調光機能

入力電圧0～3.3Vのアナログ入力により調光制御が可能です。

入力電圧	機能
0V	輝度調光：暗い
3.3V	輝度調光：明るい

4 - 3 バックライト部

バックライトは直下方式でCCFT (Cold Cathode Fluorescent Tube) を7本使用しています。

下記の仕様は蛍光灯1本についてのものです。

使用CCFT型名：CFL2979A(スタンレー電気)

項目	記号	最小	標準	最大	単位	備考
寿命	T _L	60000	-	-	Hour	【注】

- 【注】・ $T_a = 25$ にて調光（100%）で連続点灯した時、ランプの中心輝度が初期値の50%以下となった時を寿命と規定します。
- ・ 上記規定は液晶モジュールの長辺方向を水平に設置した場合の規定です。
液晶モジュールの長辺方向を垂直状態にして長時間設置した場合、蛍光管内の水銀の偏りのため、寿命が短くなる可能性があります。

5. 絶対最大定格

項目	記号	条件	定格値	単位	備考
入力電圧 (TFT 液晶パネル駆動部)	V_I	$T_a=25$	- 0.3 ~ 5.0	V	【注1】
5V電源電圧 (TFT 液晶パネル駆動部)	V_{CC}	$T_a=25$	0 ~ + 6	V	
入力電圧 (バックライトインバータ部)	$V_{ON}/$ V_{BRT}	$T_a=25$	0 ~ + 6	V	
2.4V電源電圧 (バックライトインバータ部)	V_{INV}	$T_a=25$	0 ~ + 2.9	V	
保存温度	T_{stg}	-	- 25 ~ + 60		【注2】
動作温度（周囲）	T_{opa}	-	0 ~ + 50		

【注1】 SELLVDS、R/L、U/D、FRAME、O/S SET、TEMP3,2,1、TEST

【注2】 湿度：95%RH Max. ($T_a < 40$)

最大湿球温度39以下。 ($T_a > 40$)

但し、結露させないこと。

6. 電気的特性

6-1 コントロール回路部

T a = 25

項目	記号	最小	標準	最大	単位	備考	
5 V 電源	入力電圧	V_{CC}	4.5	5.0	5.5	V	【注1】
	消費電流	I_{CC}	-	700	1600	mA	【注2】
許容入力リップル電圧	V_{RP}	-	-	100	mV _{P-P}	$V_{CC}=+5.0V$	
差動入力スショルト電圧(High)	V_{TH}	-	-	100	mV	$V_{CM} = +1.2V$ 【注8】	
差動入力スショルト電圧(Low)	V_{TL}	-100	-	-	mV		
入力 Low 電圧	V_{IL}	-	-	0.7	V	【注3】	
入力 High 電圧	V_{IH}	2.6	3.3	3.6	V		
入力リーク電流 (Low)	I_{IL1}	-	-	100	μA	$V_I=0V$ 【注4】	
	I_{IL2}	-	-	400	μA	$V_I=0V$ 【注5】	
入力リーク電流 (High)	I_{IH1}	-	-	100	μA	$V_I = 3.3V$ 【注6】	
	I_{IH2}	-	-	400	μA	$V_I = 3.3V$ 【注7】	
終端抵抗	R_T	-	100	-		差動信号間	

* V_{CM} : LVDSドライバの共通モード電圧

【注1】

入力電圧シーケンス

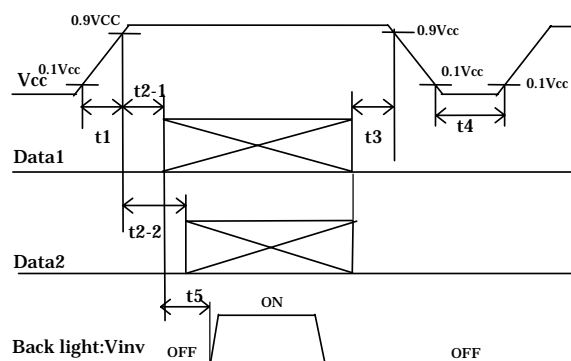
 $0 < t_1$ 10ms、 $0 < t_2-1$ 20ms t_2-2 10ms、 $0 < t_3$ 1s、 t_4 1s、200ms t_5 Data1 : CKIN \pm 、RIN0 \pm 、RIN1 \pm 、RIN2 \pm 、RIN3 \pm

Data2 : R/L、U/D、SELLVDS、Frame、O/Sset、Temp1,2,3

データ入力とバックライト点灯との関係は、上記入力シーケンスを推奨致します。
 パネル動作以前およびパネル動作停止後にバックライトを点灯した場合、瞬間的な白表示、あるいは正常でない表示が見える場合がありますが、これは液晶モジュールにダメージを与えるものではありません。

瞬時電圧降下

1) 2.7V $V_{CC} < 4.5V$ の時 t_d 10ms2) $V_{CC} < 2.7V$ の時

瞬時電圧降下条件は、入力電圧シーケンスに準ずるものとします。

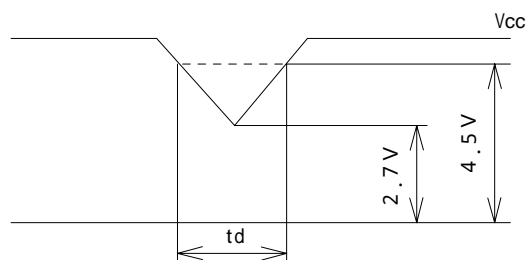

【注2】消費電流標準値：白黒縦256階調表示時
RGB各階調は8項参照

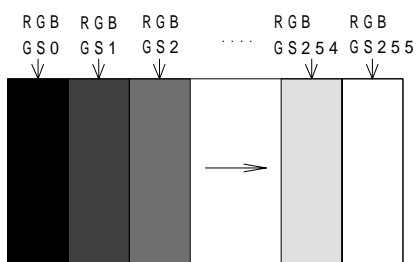

$V_{CC} = 5.0V$
 $CK = 82.0MHz$
 $T_h = 20.67\mu s$

【注3】R/L、U/D、SELLVDS、FRAME、O/S SET、TEMP1,2,3、TEST

【注4】R/L、U/D、FRAME、O/S SET、TEMP1,2,3、TEST

【注5】SELLVDS

【注6】R/L、U/D、FRAME、O/S SET、TEMP1,2,3、TEST

【注7】SELLVDS

【注8】CKIN±、RIN0±、RIN1±、RIN2±、RIN3±

6-2 バックライト用インバータ回路部

(モジュール状態 $T_a = 25$)

項目	記号	最少	標準	最大	単位	備考
+2.4V 電源	消費電流1	I_{INV1}	-	3.6	A	$V_{IN}=24V$ $V_{BRT}=3.3V$ 、 $V_{ON}=5V$ 【注4】
	消費電流2	I_{INV2}	-	3.1		
	入力電圧	V_{INV}	22.5	24.0	25.5	
リップル電圧	V_{RF}	-	-	1000	mV	$V_{INV}=24V$
入力 Low 電圧	$V_{ON:L}$	0	-	1.0	V	【注2】 入力インピーダンス 8.2K
入力 High 電圧	$V_{ON:H}$	3.0	5.0	6.0	V	
調光可変電圧	V_{BRT}	0.4	-	3.3	V	【注3】 入力インピーダンス 100K
調光電圧 対		0		3.3		
輝度レベル(参考値)		25		100	%	

【注1】

1) インバータ+2.4V電源ON時のコントロールタイミング

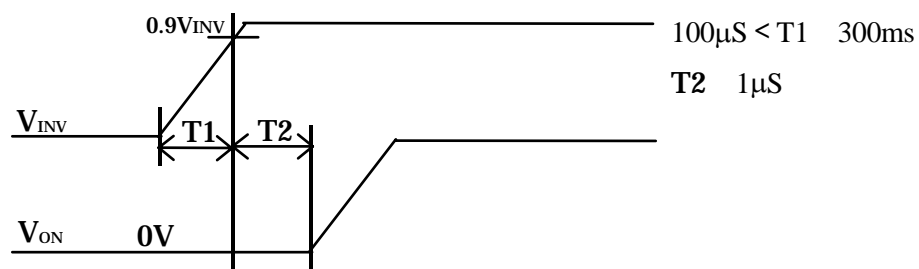

T1に関し、突入電流低減の為に、 $100\mu s$ 以上で立ち上げてください。

【注2】 V_{ON}

【注3】 V_{BRT}

【注4】消費電流 1：電源投入後 60 分以内の規定値(ラッシュ電流を含まない)

消費電流 2：電源投入後 60 分以降の規定値

【注】インバータユニットは、以下の駆動周波数で駆動しております。

- ・ ランプ駆動周波数：41kHz
- ・ バースト調光周波数：165Hz

上記駆動周波数とモジュール駆動周波数の干渉による、フリッカ・チラツキ等のバックライトの表示不具合が発生する可能性があります。モジュールの駆動周波数の設定時には、上記周波数との干渉が発生しないように設定する事をお薦めします。

7. 入力信号のタイミング特性

7-1 タイミング特性

図2に入力信号タイミング波形を示します。

項目		記号	最小	標準	最大	単位
クロック	周波数	1/Tc	65	82	85	MHz
データ信号	水平期間	TH	1560	1696	1940	CLOCK
			18.3	20.68	-	μ s
	水平期間(High)	THd	1366	1366	1366	CLOCK
	垂直期間	TV	778	806	972	LINE
	垂直期間(High)	TVd	768	768	768	LINE

【注】・垂直期間が長い場合、フリッカ等が発生し易くなります。

- ・ 黒表示画面にしてから電源を切断して下さい。
- ・ 垂直期間については、水平期間の整数倍になるように入力してください。



図 2

7-2 . 入力信号と画面表示

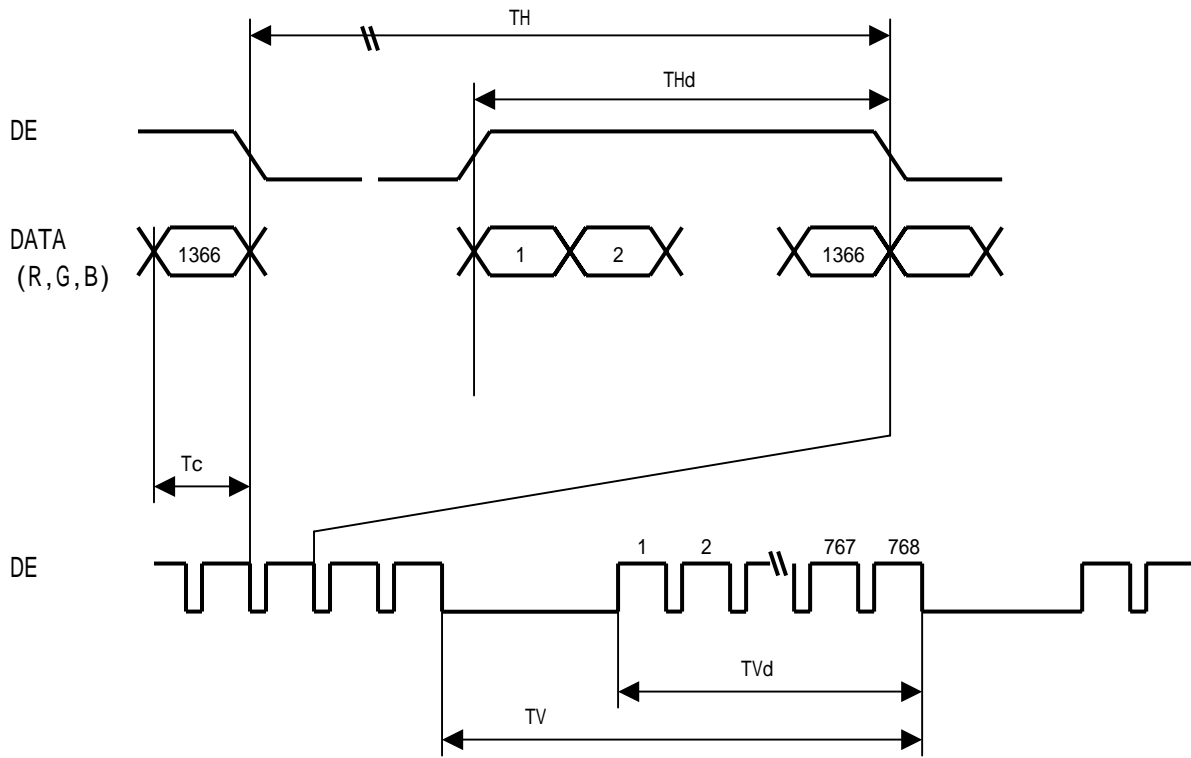
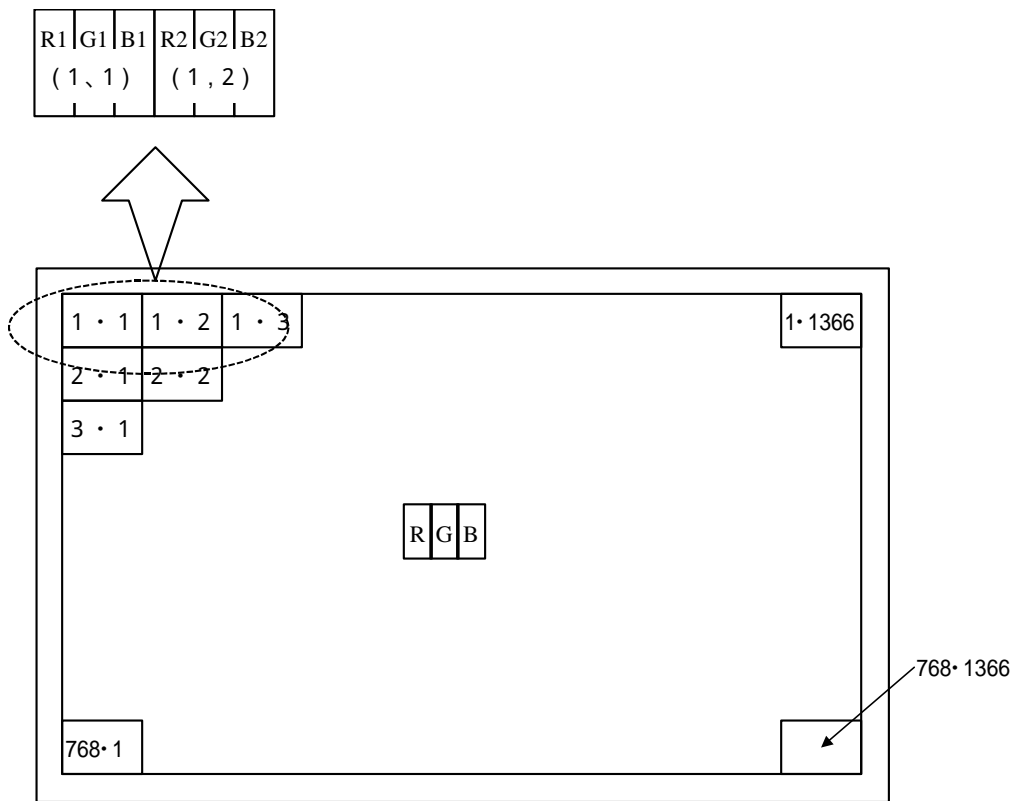

データの表示画面位置 (V,H)

8. 入力信号と表示基本色および各色の輝度階調

色及び 輝度階調	階調値	データ信号																											
		R0	R1	R2	R3	R4	R5	R6	R7	G0	G1	G2	G3	G4	G5	G6	G7	B0	B1	B2	B3	B4	B5	B6	B7				
基本 色	黒	-	0	0	0	0	0	0	0	0	0	0	0	0	0	0	0	0	0	0	0	0	0	0	0	0	0	0	0
	青	-	0	0	0	0	0	0	0	0	0	0	0	0	0	0	0	0	0	0	0	0	0	0	0	0	0	0	0
	緑	-	0	0	0	0	0	0	0	0	0	0	0	0	0	0	0	0	0	0	0	0	0	0	0	0	0	0	0
	シアン	-	0	0	0	0	0	0	0	0	0	0	0	0	0	0	0	0	0	0	0	0	0	0	0	0	0	0	0
	赤	-	1	1	1	1	1	1	1	1	1	1	1	1	1	1	1	1	1	1	1	1	1	1	1	1	1	1	1
	マゼン	-	1	1	1	1	1	1	1	1	1	1	1	1	1	1	1	1	1	1	1	1	1	1	1	1	1	1	1
	黄	-	1	1	1	1	1	1	1	1	1	1	1	1	1	1	1	1	1	1	1	1	1	1	1	1	1	1	1
	白	-	1	1	1	1	1	1	1	1	1	1	1	1	1	1	1	1	1	1	1	1	1	1	1	1	1	1	1
赤 の 階 調	黒	GS0	0	0	0	0	0	0	0	0	0	0	0	0	0	0	0	0	0	0	0	0	0	0	0	0	0	0	0
	↑	GS1	1	0	0	0	0	0	0	0	0	0	0	0	0	0	0	0	0	0	0	0	0	0	0	0	0	0	0
	暗	GS2	0	1	0	0	0	0	0	0	0	0	0	0	0	0	0	0	0	0	0	0	0	0	0	0	0	0	0
	↑	↓					↓							↓													↓		
	↓	↓					↓							↓													↓		
	明	GS253	1	0	1	1	1	1	1	1	1	1	1	1	1	1	1	1	1	1	1	1	1	1	1	1	1	1	1
	↓	GS254	0	1	1	1	1	1	1	1	1	1	1	1	1	1	1	1	1	1	1	1	1	1	1	1	1	1	1
	赤	GS255	1	1	1	1	1	1	1	1	1	1	1	1	1	1	1	1	1	1	1	1	1	1	1	1	1	1	1
緑 の 階 調	黒	GS0	0	0	0	0	0	0	0	0	0	0	0	0	0	0	0	0	0	0	0	0	0	0	0	0	0	0	0
	↑	GS1	0	0	0	0	0	0	0	0	0	0	0	0	0	0	0	0	0	0	0	0	0	0	0	0	0	0	0
	暗	GS2	0	0	0	0	0	0	0	0	0	0	0	0	0	0	0	0	0	0	0	0	0	0	0	0	0	0	0
	↑	↓					↓							↓													↓		
	↓	↓					↓							↓													↓		
	明	GS253	0	0	0	0	0	0	0	0	0	0	0	0	0	0	0	0	0	0	0	0	0	0	0	0	0	0	
	↓	GS254	0	0	0	0	0	0	0	0	0	0	0	0	0	0	0	0	0	0	0	0	0	0	0	0	0	0	0
	緑	GS255	0	0	0	0	0	0	0	0	0	0	0	0	0	0	0	0	0	0	0	0	0	0	0	0	0	0	0
青 の 階 調	黒	GS0	0	0	0	0	0	0	0	0	0	0	0	0	0	0	0	0	0	0	0	0	0	0	0	0	0	0	0
	↑	GS1	0	0	0	0	0	0	0	0	0	0	0	0	0	0	0	0	0	0	0	0	0	0	0	0	0	0	0
	暗	GS2	0	0	0	0	0	0	0	0	0	0	0	0	0	0	0	0	0	0	0	0	0	0	0	0	0	0	0
	↑	↓					↓							↓													↓		
	↓	↓					↓							↓													↓		
	明	GS253	0	0	0	0	0	0	0	0	0	0	0	0	0	0	0	0	0	0	0	0	0	0	0	0	0	0	
	↓	GS254	0	0	0	0	0	0	0	0	0	0	0	0	0	0	0	0	0	0	0	0	0	0	0	0	0	0	0
	青	GS255	0	0	0	0	0	0	0	0	0	0	0	0	0	0	0	0	0	0	0	0	0	0	0	0	0	0	0

0 :Lowレベル電圧 1 :Highレベル電圧

各色表示用のデータ信号8ビット入力にて、各色256階調を表示し、合計24ビットのデータの組み合わせにより16,777,216色の表示が可能です。

9 . 光学的特性

Ta=25 , Vcc=5.0V , 入力タイミング 標準値

項目	記号	条件	最小	標準	最大	単位	備考
視角範囲	垂直	11	70	88	-	度	【注1,4】
		12	70	88	-	度	
	水平	21, 22	70	88	-	度	
コントラスト比	C R	= 0 °	900	1200	-	-	【注2,4】 V _{BRT} =3.3V
応答速度	立下り	d	-	6	-	m s	【注3,4,5】 V _{BRT} =3.3V
	立上り	r	-	6	-	m s	
表示面白色色度	W _x	= 0 °	0.246	0.276	0.306	-	【注4】 V _{BRT} =3.3V
	W _y		0.252	0.282	0.312	-	
表示面赤色色度	R _x	= 0 °	0.610	0.640	0.670	-	
	R _y		0.300	0.330	0.360	-	
表示面緑色色度	G _x	= 0 °	0.250	0.280	0.310	-	
	G _y		0.570	0.600	0.630	-	
表示面青色色度	B _x	= 0 °	0.120	0.150	0.180	-	
	B _y		0.030	0.060	0.090	-	
白色表面輝度	Y _L	= 0 °	400	500	-	cd/m ²	【注4】 V _{BRT} =3.3V
輝度分布	w	= 0 °		-	1.25	-	【注6】

光学的特性測定は、下図3の測定方法を用いて暗室あるいはそれと同等な状態にて行います。

測定条件: ランプ定格点灯後、60分後測定。

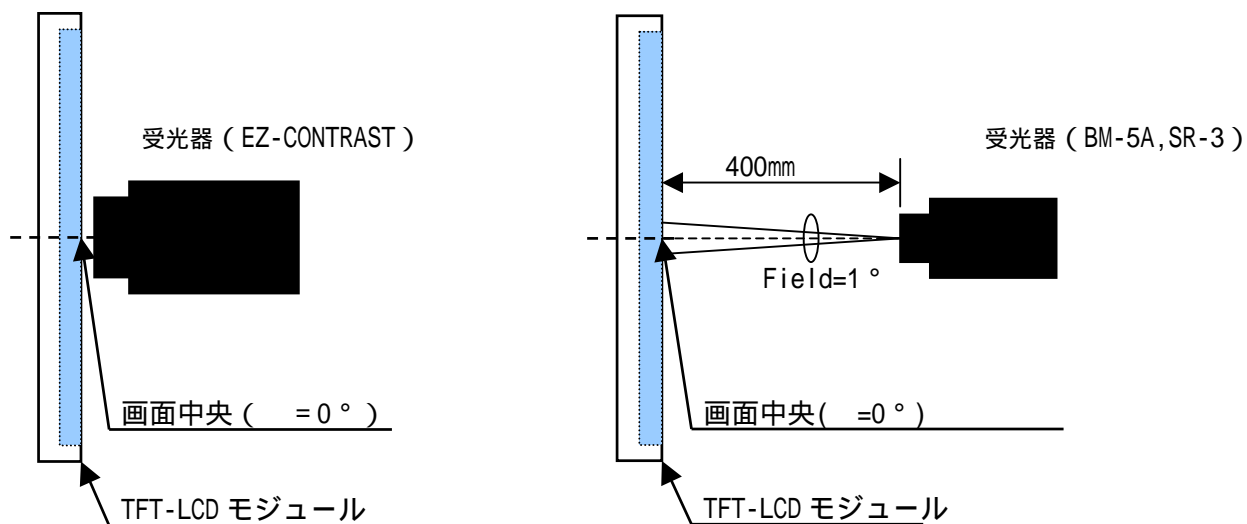

受光器
 応答速度特性 : (Photo Diode)
 視野角特性 : (EZ-CONTRAST)
 色度特性/輝度特性/コントラスト : (SR-3)

図3 光学的特性測定方法

【注1】 視角範囲の定義

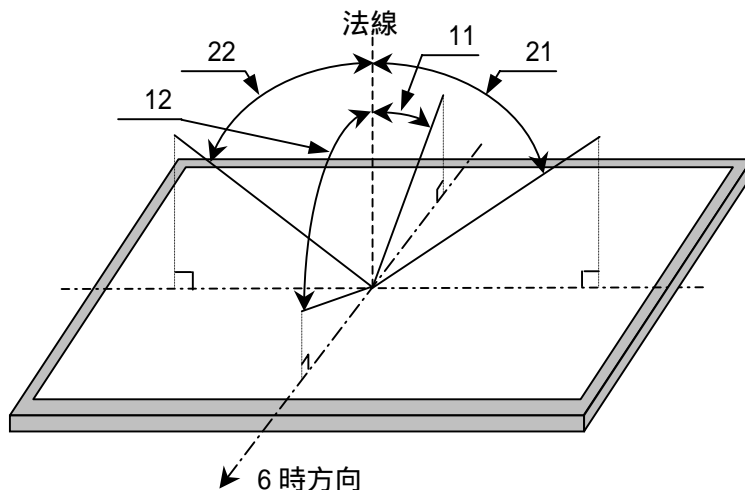

【注2】 コントラスト比の定義

次式にて定義します。

$$\text{コントラスト比(CR)} = \frac{\text{白色表示の画面中央輝度}}{\text{黒色表示の画面中央輝度}}$$

【注3】 応答速度の定義

「5通りの輝度比(0%, 25%, 50%, 75%, 100%)」から「5通りの輝度比(0%, 25%, 50%, 75%, 100%)」の信号を入力し、その時の受光器出力の時間変化にて d もしくは r を測定し、この値の平均値で定義します。

輝度比	0%	25%	50%	75%	100%
0%		tr: 0%-25%	tr: 0%-50%	tr: 0%-75%	tr: 0%-100%
25%	td: 25%-0%		tr: 25%-50%	tr: 25%-75%	tr: 25%-100%
50%	td: 50%-0%	td: 50%-25%		tr: 50%-75%	tr: 50%-100%
75%	td: 75%-0%	td: 75%-25%	td: 75%-50%		tr: 75%-100%
100%	td: 100%-0%	td: 100%-25%	td: 100%-50%	td: 0%-75%	

$t^*:x-y$...任意の輝度比(x)から別の任意の輝度比(y)への変化時間

$$\tau r = \Sigma(\text{tr}:x-y)/10, \tau d = \Sigma(\text{td}:x-y)/10$$

【注4】 画面中央部で測定します。

【注5】 応答速度の規定値は、入力タイミング標準値にてO / S 駆動した時の値です。

【注6】 輝度分布の定義

右図に示す5点(A ~ E)の測定値で、次の計算式にて定義します。

$$w = \frac{A \sim E \text{ の最大輝度値}}{A \sim E \text{ の最小輝度値}}$$

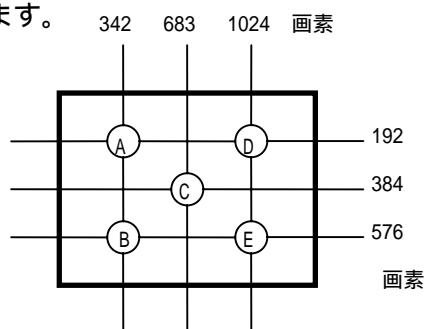

10. モジュールの取り扱い

- a) コネクタケーブルの挿抜時は、必ずモジュールに入力する電源を OFF にしてから行って下さい。
- b) 本製品は、高圧を発生するインバータ回路搭載している為、通電中にインバータカバー、CCFTのリード端子部を触らないでください。触ると感電の恐れがあります。
- c) 調光に関し、バースト調光を採用している為、 I_{INV} がダイナミックに変動し、 V_{INV} が発生します。インバータ回路と周辺回路との電源接続方法（共通インピーダンス）により音声出力等への影響を与える事がありますので注意下さい。

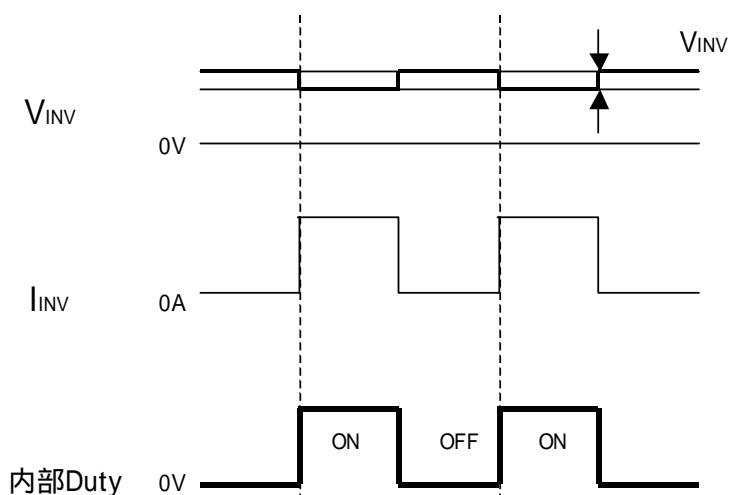

インバータ基板側 GND がシャーシに接続されていない為、インバータ電源供給側にて GND をシャーシに接続してください。

- d) 取り付け穴を同一平面で固定し、モジュールに“ソリ”や“ネジレ”等のストレスが加わらないようにして下さい。
- e) パネル表面の偏光板は傷つき易いので、取り扱いには十分注意して下さい。
- f) 水滴等が長時間付着すると変色やシミの原因になりますので、すぐに拭き取って下さい。
- g) パネル表面が汚れた場合は、脱脂綿あるいは柔らかい布等で拭き取って下さい。
- h) ガラス微細配線部品を使用しておりますので、落としたり固いものに当たったり、強い衝撃を加えると、ワレ、カケや内部断線の原因になりますので、取り扱いには十分注意して下さい。
- i) CMOS LSIを使用していますので、取り扱い時の静電気に十分注意し、人体アースなどの配慮をして下さい。
- j) モジュール取り付け部のグラウンディングは、EMIや外来ノイズの影響が最小となる様に考慮願います。
- k) モジュール裏面には、回路基板がありますので、設計組立時、及び取り扱い時にストレスが加わらないようにして下さい。ストレスが加わると回路部品が破損する恐れがあります。
- l) その他、通常電子部品に対する注意事項は遵守して下さい
- m) モジュール裏面に常時一定の圧力がかかると表示むら、表示不良などの原因となりますので裏面を圧迫するような構造にはしないでください。
- n) モジュールの取り扱い及び機器への組み込みに際して、酸化性または還元性ガス雰囲気中での長期保管ならびに、これらの蒸気を発生する試薬、溶剤、接着剤、樹脂等の材料の使用は、腐食や変色の原因となることがあります。

11. 出荷形態

- a) カートン積み上げ段数 : 3段
 b) 最大収納台数 : 8台
 c) カートンサイズ : 710(W) × 555(D) × 585(H)
 d) 総重量 : 55kg (Max)

12. 信頼性項目

No.	試験項目	試験内容	備考
1	高温保存	周囲温度 60 の雰囲気中に 240H 放置	
2	低温保存	周囲温度 -25 の雰囲気中に 240H 放置	
3	高温高湿動作	周囲温度 40 、湿度 95% R Hの雰囲気中で 240H 動作 (ただし結露がないこと)	
4	高温動作	周囲温度 50 の雰囲気中で 240H 動作 (このときパネル温度は 60 MAX)	
5	低温動作	周囲温度 0 の雰囲気中で 240H 動作	
6	振動	< 正弦波 > 周波数範囲 : 10 ~ 57Hz / 片振幅 : 0.075mm : 58 ~ 500Hz / 加速度, 9.8m/s ² 掃引の割合 : 11分間 試験時間 : 3 H (X , Y , Z 方向 1 H)	【注】
7	衝撃	最高加速度 : 490m/s ² パルス : 11ms, 正弦半波 方向 : ± X , ± Y , ± Z 回数 : 1 回 / 1 方向	【注】
8	静電気耐圧	下記条件にて、誤動作、破壊なき事 保存時 接触放電 : ±10kV、気中放電 : ±20kV 動作時 接触放電 : ±8kV、気中放電 : ±15kV 条件 : 150pF、330	

【注】振動・衝撃により、パネルズレ等の異常が起こらないものとする。

【評価方法】標準状態において出荷検査基準書の検査条件の下、実用上支障となる変化がない事とします。

13. その他

1) ラベル

モジュール裏面に、SHARP・製品型名(LQ255T3LZ44A)・製造番号・MADE IN JAPANを表示したラベルを貼付します。



ロット No 表示方法

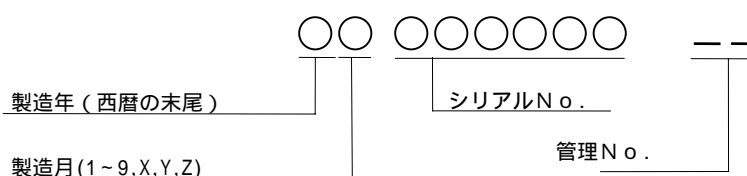

2) 包装箱表示

社内品番:(4 S)LQ255T3LZ44A()	Internal model No. (LQ255T3LZ44A)
バーコード	当社品番(管理品番)
LotNO. :(1 T) 2006 . * . ** ()	Lot No. (Date)
バーコード	
Quantity :(Q) 8 pcs ()	Quantity
バーコード	
ユーザ品番 : *****	
シャープ物流用ラベルです。	

- 3) モジュールのボリュームは、出荷時に最適に調整されていますので、調整値を変更しないで下さい。
調整値を変更されると、本仕様を満足しない場合があります。
- 4) 故障の原因となりますので、決してモジュールを分解しないで下さい。
- 5) 長時間の固定パターン表示での使用は、残像現象が起こる場合がありますのでご注意ください。
- 6) オゾン層破壊化学物質は使用していません。

14. 保管条件

< 保管温湿度環境条件範囲 >

温度 0 ~ 40

相対湿度 95%以下

(注) ・ 保管温湿度環境の平均値としては、下記条件を参考に管理願います。

夏場 20 ~ 35 85%以下

冬場 5 ~ 15 85%以下

40 95%RHの環境下で保管される時間が、累計で240時間以内に管理願います。

直射日光

- ・ 製品に直射日光が直接当たらないように包装状態か暗室で保管願います。

雰囲気

- ・ 腐食性ガスや揮発溶剤の発生の危険性がある場所では保管しないで下さい。

結露防止に対するお願い

- ・ 結露を避けるため包装箱は直接床に置かず、必ずパレットか台の上に保管願います。
またパレット下側の通風を良くするために、一定方向に正しく並べて下さい。
- ・ 保管倉庫の壁から離して保管願います。
- ・ 倉庫内の通風を良くするよう注意頂き換気装置などの設置を御配慮下さい。
- ・ 自然環境下以上の急激な温度変化がなきよう管理願います。

保管期間

上記保管条件にて1年以内の保管として下さい

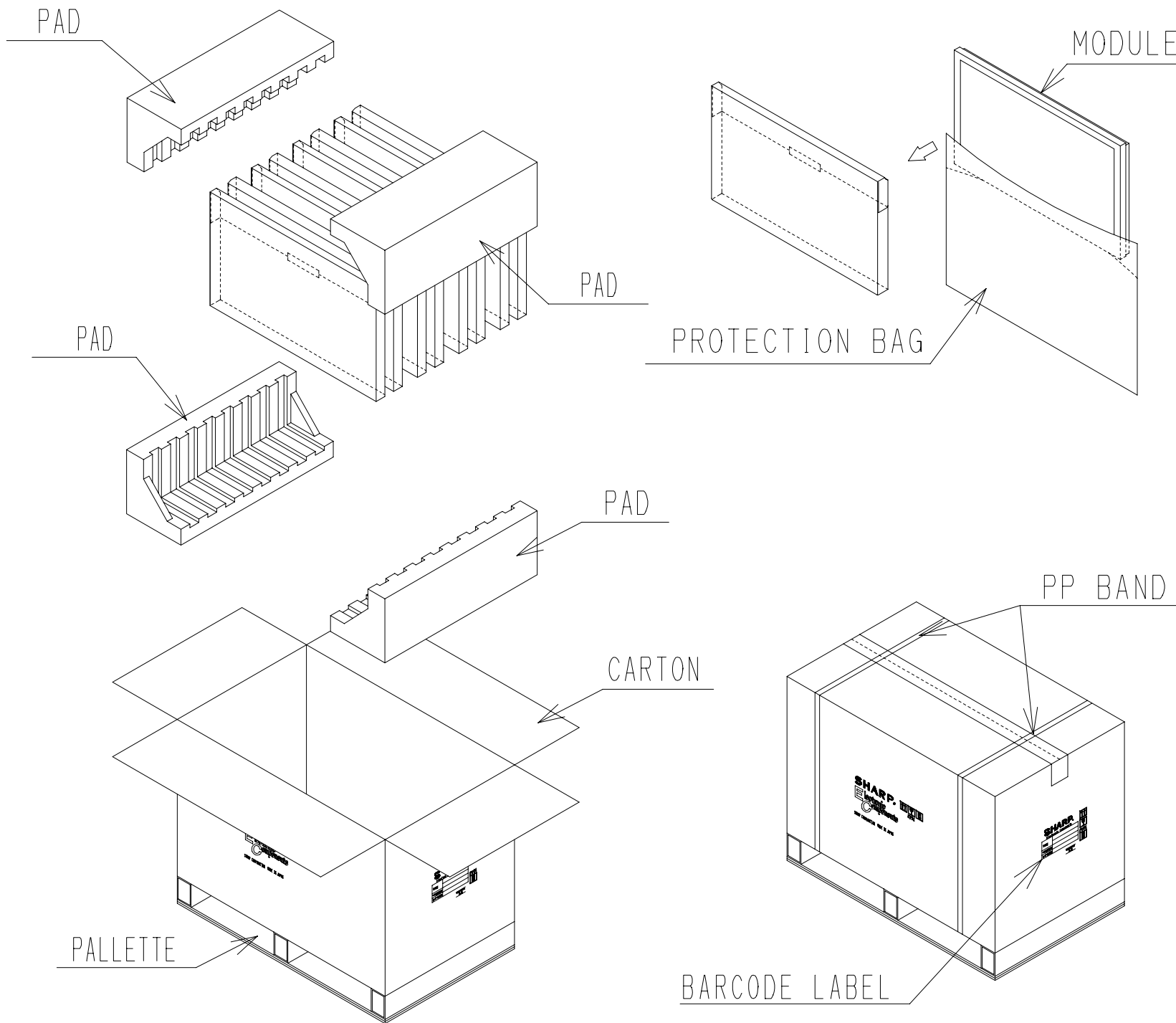

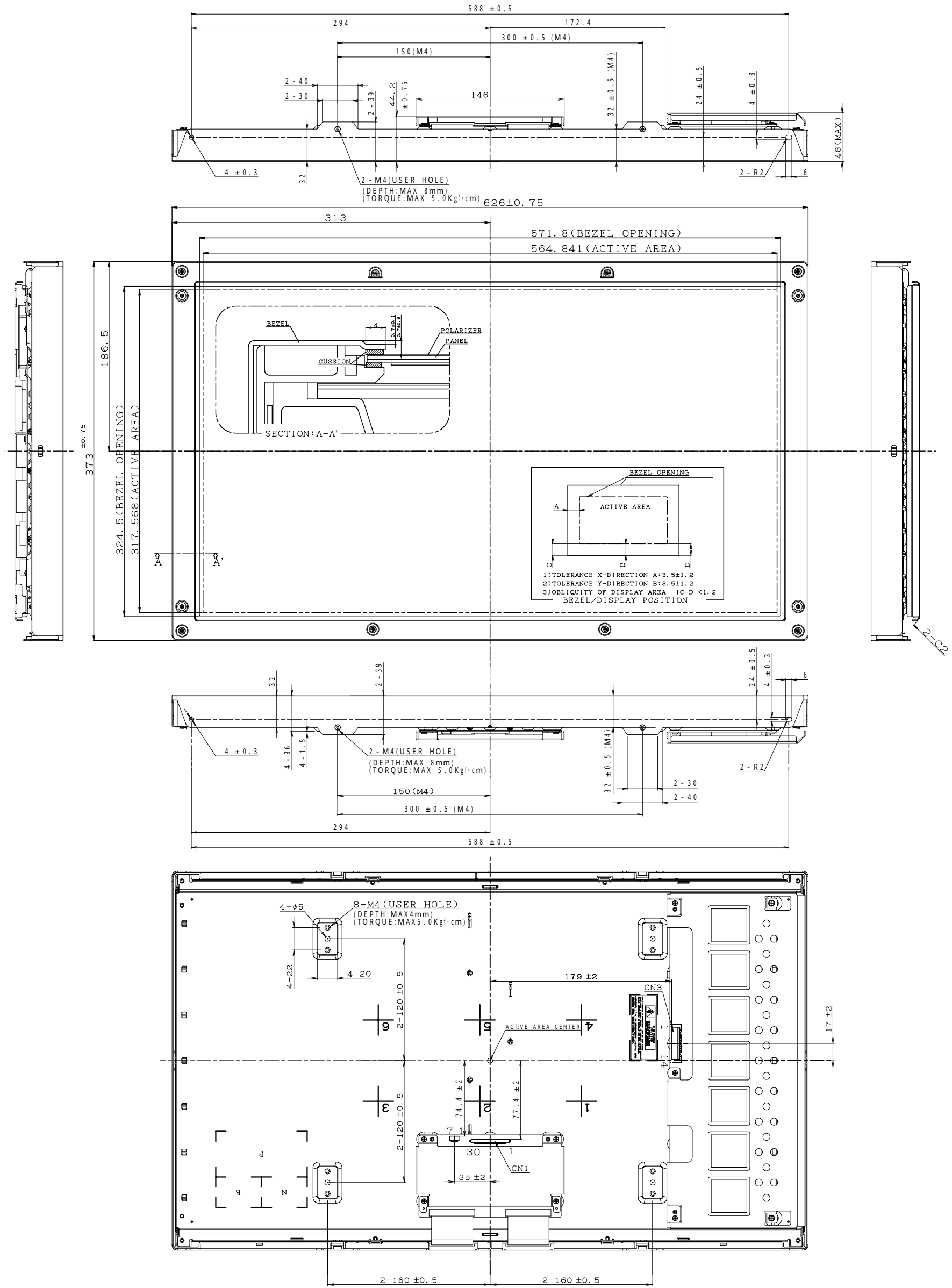

NOTE)
1. UNSPECIFIED TOLERANCE TO BE ±1.0

DATE: 2005. 07. 08

Fig1 Outline Dimension

環境負荷物質含有状況報告書

作成日 2006 年 1 月 16 日
 会社名: シャープ(株)
 部署名: AVC 液晶 開発センター
 責任者: 部長 田中邦明
 作成者: 主事 尾上敦

・環境負荷物質につき以下の通りであることを報告します。

1. 調査確認部品

1) 対象部品名 T F T - L C D モジュール
 2) シャープコード
 3) メーカーコード L Q 2 5 5 T 3 L Z 4 4 A

2. オゾン層破壊物質の部品(材料)への含有及び製造工程での使用有無について

	化学物質名	詳細内容(判定基準)	確認結果(YES/No)
1	オゾン層破壊物質	モントリオール議定書対象物質(Class I, IIが対象)部品(材料)に含有していない。 (但し、エアコン用冷媒への使用(HCFC)は除外対象とする)	YES
		製造工程で使用していない。	YES

(参考)上記確認結果が、「No」の場合は、シャープでの採用は不可。

3. 全面的に使用を禁止する化学物質に対する部品(材料)への含有について

	化学物質名	詳細内容(判定基準)	確認結果(YES/No)
1	ビス(トリブチルスズ) =オキシド(TBTO)	意図的に添加していない。	YES
2	トリブチルスズ類(TBT類)、 トリフェニルスズ類(TPT類)	意図的に添加していない(トリブチル、トリフェニル化合物だけを対象とし、ジブチル、ジフェニル化合物等は対象としない。)	YES
3	ポリ臭化ビフェニル類 (PBB類)	意図的に添加せずかつ1000ppm以下の含有である。 (ポリ臭化ビフェニル類を対象とする。)	YES
4	ポリ塩化ビフェニル類 (PCB類)	意図的に添加していない。 (ポリ塩化ビフェニル/ポリ塩化トリフェニル類を対象とする。)	YES
5	ポリ塩化ナフタレン	意図的に添加していない。(塩素数3以上を対象とする。)	YES
6	短鎖型塩化パラフィン	意図的に添加していない。(C:10~13のみを対象とする。)	YES
7	アスベスト類	意図的に添加していない。	YES

(参考)上記確認結果が、「No」の場合は、シャープでの採用は不可。

4. 用途により使用を禁止する化学物質に対する部品(材料)への含有について

	化学物質名	詳細内容(判定基準)	確認結果(YES/No)
1	カドミウム及びその化合物	意図的に添加せず、かつ100ppm以下の含有である。 ^(※2)	YES
2	六価クロム化合物	意図的に添加せず、かつ1000ppm以下の含有である。 ^(※2)	YES
3	鉛及びその化合物	意図的に添加せず、かつ金属類は1000ppm以下、 プラスチック類は300ppm以下の含有である。 ^(※2)	No ※1
4	水銀及びその化合物	意図的に添加せず、かつ1000ppm以下の含有である。 ^(※2)	No ※1
5	ヒ素及びその化合物	意図的に添加せず、かつ1000ppm以下の含有である。	No ※1
6	ベリリウム及びその化合物	意図的に添加せず、かつ1000ppm以下の含有である。	YES
7	ポリ臭化ジフェニルエーテル類 (PBDE類)	意図的に添加せず、かつ1000ppm以下の含有である。	YES
8	アゾ染料・顔料	意図的に添加していない。	YES
9	フタル酸エステル	意図的に添加せず、かつ1000ppm以下の含有である。	YES
10	放射性物質	意図的に添加していない。	YES
11	ホルムアルデヒド	木製部品: 気中濃度0.1ppm以下(チャンバ-法)である。 プラスチック/繊維等: 15ppm以下の含有である。	YES

※1) 確認結果が、「No」の場合は、「別紙」を追加し、その中に詳細を記載しています。

※2) 包装用部品、材料については、包装を構成する部材、インキ、塗料毎に合計100ppm以下である。

別紙 (用途により使用可又は使用禁止になる部品)

・「環境負荷物質含有状況報告書」にて、用途により使用を禁止する化学物質の部品(材料)への含有について確認結果が「No」の場合のみ「別紙」に記載しています。

会社名: シャープ(株)
 部署名: AVC 液晶 開発センター
 責任者: 部長 田中邦明
 作成者: 主事 尾上敦

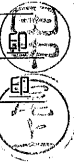

1. 調査確認部品

- 1) 対象部品名 TFT-LCDモジュール
- 2) シャープコード
- 3) メーカーコード LQ255T3LZ44A

2. 確認結果詳細事項

下記の判定基準に従い確認した結果を、「確認結果」欄に記載しています。(該当するものを「○」印で記載。)

No.	化学物質名	確認内容 (判定基準)	確認結果	(参考) シャープ使用可否判定
1	カドミウム及びその化合物	①高信頼性を要求される電気接点で代替材のないものに使用されている。		使用可
		②プラスチック(ゴムを含む)に用いる安定剤・顔料・染料に使用されている。		使用禁止
2	六価クロム化合物	③顔料・塗料・インキに使用されている。		2004年4月から使用禁止※1
		④表面処理(メッキ等)、コーティングに使用されている。		使用禁止
3	鉛及びその化合物	⑤小型蛍光灯に使用されている。		2004年4月から使用禁止※1
		⑥包装材料・包装部品に使用されている。		使用可
4	水銀及びその化合物	⑦ニッケルカドミウム電池		2004年4月から使用禁止※1
		⑧上記(②~⑦)以外のものに使用されている。		使用可
5	ヒ素及びその化合物	①プラスチック(ゴムを含む)に用いる顔料・染料に使用されている。		使用可
		②顔料・塗料・インキに使用されている。		使用禁止
6	ベリリウム及びその化合物	③電池に使用されている。		使用可
		④触媒に使用されている。		使用禁止
7	ポリ臭化ジフェニルエーテル類(PBDE類)	⑤包装材料・包装部品に使用されている。		2004年4月から使用禁止※1
		⑥上記(①~⑤)以外のものに使用されている。(例えば、メッキ防錆処理等)		使用禁止
8	アゾ染料・顔料	⑦部品: デバイスの内部接続用高融点はんだ(鉛が85wt%以上の有鉛はんだ)を使用している。		使用可
		⑧電子セラミック部品(圧電素子・セラミック誘電材料等)に使用されている。		使用禁止
9	フタル酸エステル	⑨ブラウン管・電子部品・蛍光表示管・蛍光表示管に使われるガラスの中に使用されている。		使用可
		⑩合金成分に含有している。(尚、鉛含有度は鋼材中0.35wt%未満・アルミ材中0.4wt%未満・銅材中4wt%未満)		使用禁止
10	放射性物質	⑪プラスチック(ゴムを含む)に用いる安定剤・顔料・染料に使用されている。(AG7がアブリ電源コード・接続コード等)		使用可
		⑫顔料・塗料・インキに使用されている。		使用禁止
11	ホルムアルデヒド	⑬小型シール鉛電池に使用されている。		2004年4月から使用禁止※1
		⑭パラソーラー用ウエイトに使用されている。		使用可
12	水銀及びその化合物	⑮包装材料・包装部品に使用されている。		2004年4月から使用禁止※1
		⑯部品の外部電極・リード端子等のはんだ処理に使用されている。(電気部品・半導体デバイス・ヒートシンク等)		使用可
13	アゾ染料・顔料	⑰実装用はんだ及び手はんだ付けに使用されている。(アッセンブリ基板・実装基板等)		2004年4月から使用禁止※1
		⑱上記(①~⑰)以外のものに使用されている。(例えば、光学ガラス等)		使用可
14	水銀及びその化合物	①小型蛍光灯に使用されている。(1本当りの含有量が5mg未満のもの)		使用可
		②一般目的用直管蛍光灯に使用されている。(ハロリン酸型で1本当りの含有量が10mg未満のもの)		使用禁止
15	ヒ素及びその化合物	③標準タイプトリリン酸型で1本当りの含有量が5mg未満のもの		2004年4月から使用禁止※1
		④長寿命タイプトリリン酸型で1本当りの含有量が3mg未満のもの		使用可
16	ベリリウム及びその化合物	⑤小型蛍光灯・直管蛍光灯以外のランプ(高圧水銀ランプ等)に使用されている。		2004年4月から使用禁止※1
		⑥プラスチック(ゴムを含む)に用いる顔料・染料・添加剤に使用されている。		使用可
17	アゾ染料・顔料	⑦顔料・塗料・インキに使用されている。		2004年4月から使用禁止※1
		⑧水銀電池に使用されている。		使用可
18	フタル酸エステル	⑨水銀を用いたリレー・スイッチ・センサーに使用されている。		2004年4月から使用禁止※1
		⑩包装材料・包装部品に使用されている。		使用可
19	放射線物質	⑪上記(①~⑩)以外のものに使用されている。		2004年4月から使用禁止※1
		⑫除外対象部品に使用されている。(除外対象部品: 半導体・ガラス・感光剤・マグネットフィルター・銅箔・電池)		使用可
20	放射線物質	⑬除外対象部品以外に使用されている。		2004年4月から使用禁止※1
		⑭米国向けCTVの難燃剤に使用されている。(DBBE除く)		使用可
21	放射線物質	⑮上記(①)以外のものに使用されている。(例えば、プラスチックの難燃剤など)		2004年4月から使用禁止※1
		⑯人体に持続的に触れられることを前提に作られた製品(例: 電気カーペット・イヤホン・ストラップ等)の人体接触部分で、分解によりアミンが発生する可能性があるもの。		使用可
22	放射線物質	⑰人体に持続的に触れられることを前提に作られた製品の人体接触部分、又は食品が触れることのある製品に使用されているもの。(フタル酸ジ(2-エチルヘキシル): DOPが対象)		2004年4月から使用禁止※1
		⑱上記(①)以外のものに使用されている。		使用可
23	放射線物質	⑲電子レンジのマグネトロンにトリウムが使用されている。		2004年4月から使用禁止※1
		⑳上記(①)以外のものに使用されている。		使用可
24	放射線物質	⑰本製部品へ使用されている。		2004年4月から使用禁止※1
		⑱人体に持続的に触れられることを前提に作られた製品(例: 電気カーペット・イヤホン・ストラップ等)の人体接触部分に使用されている。		使用可
25	放射線物質	⑳上記(①~⑱)以外のものに使用されている。		2004年4月から使用禁止※1
		㉑除外対象部品に使用されている。(除外対象部品: 半導体・ガラス・感光剤・マグネットフィルター・銅箔・電池)		使用可

※1) シャープの部品承認部門が特に問題ないと判断した場合は、2005年3月まで使用可。