

高温熔体压力传感器/变送器

型号：PT124B-115/115T（智能型）



产品描述

PT124B-115 系列刚性杆智能型压力变送器，采用特殊结构设计，进口合金弹性膜片。使用寿命是传统膜片的 10 倍以上。压力传动杆将膜片应力传送至悬臂梁，使悬臂梁产生变形，从而引起粘贴在悬臂梁的应变计精确、稳定测出压力值。经过高可靠性的放大电路及精密温度补偿。精湛的封装技术及完善得装配工艺确保了该产品的质量和及高的性价比。专业设计应用于，塑料挤出机、化纤、聚酯等行业更新换代产品。



应用领域

- ◆ 各种化纤拉丝设备
- ◆ 塑料橡胶制造设备
- ◆ 其它高温流体的压力测控

特点

- ◆ 内部 80%校准信号
- ◆ 性价比高
- ◆ 良好的稳定性和重复性
- ◆ 零点满度可调节
- ◆ 不锈钢封装
- ◆ 安装方便

外形尺寸

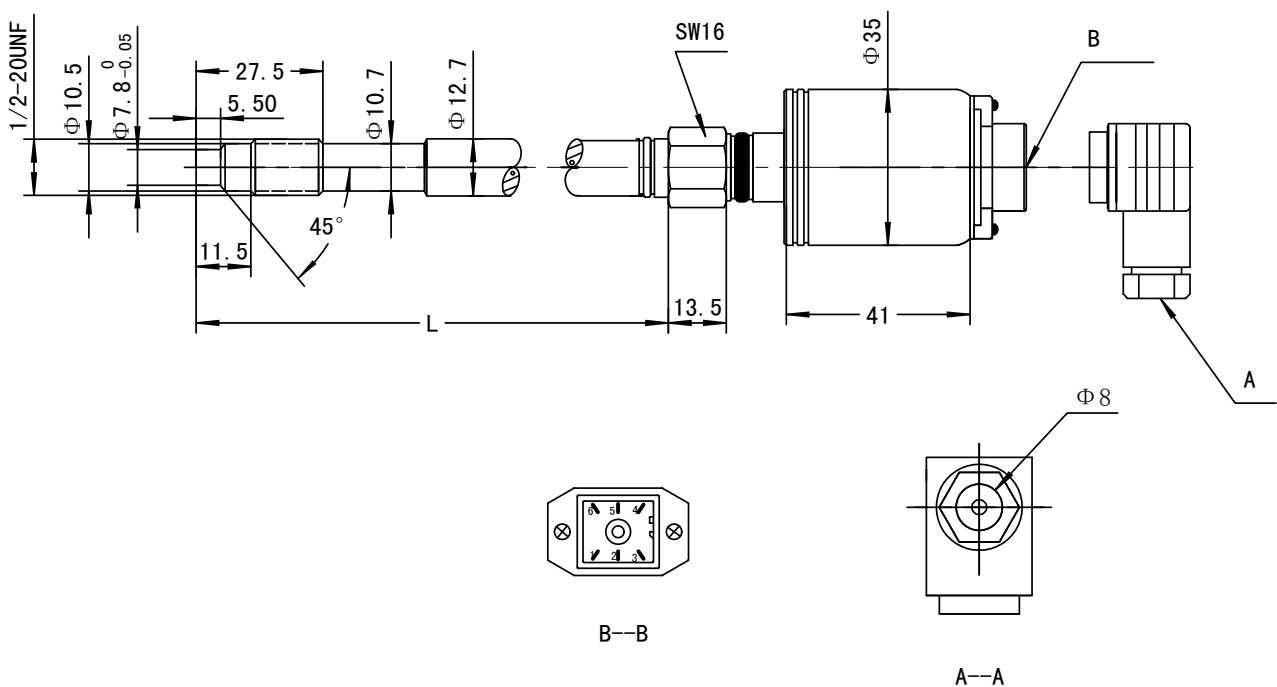

技术规格

常规	数值	备注
压力量程	0-1MPa...0-150MPa	0-150psi...0-30000psi
过载压力	1.5 X FSO	
综合精度	± 0.25% FSO, ± 0.5% FSO	包括线性, 重复性和滞后性
输出	4-20mA (HART协议)	
输入电压	24VDC	
重复性	± 0.2%FSO	
输出阻抗	350 Ohms ± 10%	
内部自校准	80% FSO ± 1%	
绝缘阻抗	200MΩ @ 100 Vdc	
最大膜片温度	350°C	
膜片材料	15-5PH	
电气连接	六芯插件, 赫斯曼接头	五芯, 八芯插件可选
过程连接	1/2"-20UNF, M14×1.5, M18×1.5	可根据客户要求订制

订货说明

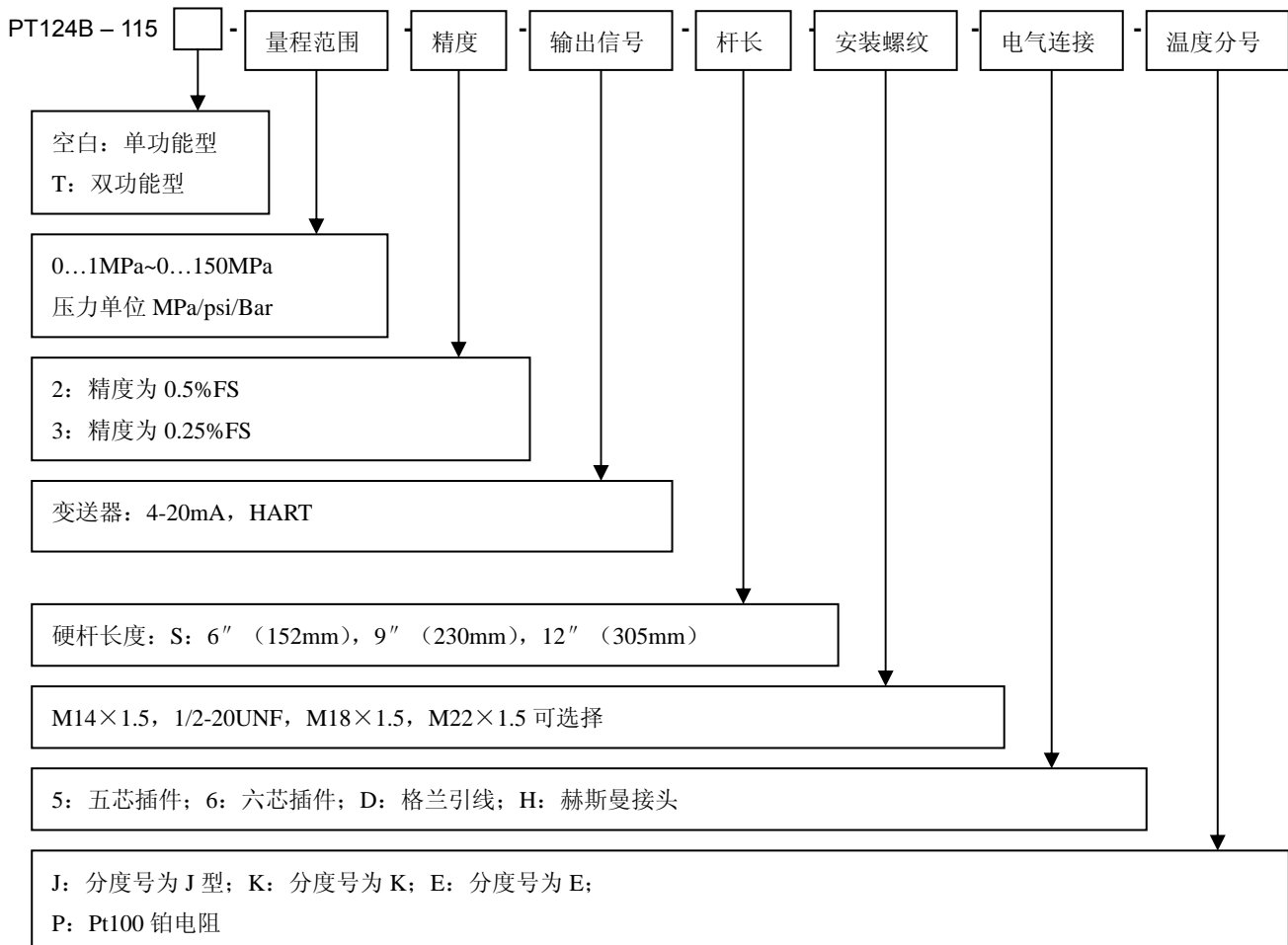

上海朝辉压力仪器有限公司

上海松江区南乐路 1276 弄 115 号 8 号楼 5-6F
 Tel:+86-21-67755188, 51691919 Fax:+86-21-67755185
 E-mail: info@zhyqsensor.com
 www.sinosensor.com (中文) www.zhyqsensor.com (英文)

