

# 数据手册

## VK3234

UART/SPI接口 2.5V-5.5V宽电压  
4通道16级FIFO的UART扩展  
通用异步收发器

2008.05

产品销售服务热线:  
Tel:021-58998693/58994470-11  
Email: Tech@fosvos.com

# VK3234 多总线接口 四通道通用异步收发器 无铅封装



## 1. 产品概述

VK3234是业界首款具备 UART/SPI™接口的4通道UART器件。可以通过模式选择使得该芯片工作于以上任何一种主接口模式下：

当主接口为UART时，VK3234将一个标准3线异步串口（UART）扩展成为4个增强功能串口（UART）。主接口UART在数据传输时可以选择需要转义字符和不需要转义字符两种模式。此外，主接口的UART可以通过引脚配置为红外通信模式。

当主接口为SPI接口时，VK3234实现SPI桥接/扩展4个增强功能串口（UART）的功能。

扩展的子通道的UART具备如下功能特点：

每个子通道UART的波特率、字长、校验格式可以独立设置，最高可以提供1Mbps的通信速率。

每个子通道可以独立设置工作在IrDA红外通信、RS-485自动收发控制、9位网络地址自动识别、软件/硬件自动流量控制、广播接收等高级工作模式下。

每个子通道具备收/发独立的16 BYTE FIFO，FIFO的中断为4级可编程条件触发点。

VK3234采用SOP28绿色环保的无铅封装，可以工作在2.5~5.5V的宽工作电压范围，具备可配置自动休眠/唤醒功能。

[注]：SPI™ 为MOTOLORA公司的注册商标。

## 2. 基本特性

### 2.1 总体特性

- 支持多种主机接口：可以选择 UART或SPI
- 低功耗设计，可以配置自动休眠，自动唤醒模式
- 宽工作电压设计，工作电压为 2.5V~5.5V
- 精简的配置寄存器和控制字，操作简单可靠
- 创新的可编程数据广播模式支持向任意子通道发送数据广播
- 提供工业级和商业级产品
- 高速CMOS工艺
- 采用符合绿色环保政策的SOP28无铅封装

### 2.2 扩展子通道UART特性

- 子通道串口独立配置，高速、灵活：
  - 每个子串口为全双工，每个子串口可以通过软件开启/关闭
  - 波特率可以独立设置，子串口最高可以达到920K bps (5V工作电压)
  - 每个子串口字符格式包括数据长度、停止位数、奇偶校验模式可以独立设置
  - 每个子串口可以软件设置为是否接收数据广播
  - 完善的子串口状态查询功能
- FIFO功能：
  - 每个子串口具备独立的16级9Bits发送FIFO，发送FIFO具备4级可编程触发点
  - 每个子串口具备独立的16级Bits接收FIFO，接收FIFO具备4级可编程触发点
  - 软件FIFO使能和清空
  - FIFO状态和计数器输出

- 流量控制：
  - 支持RTS、CTS的硬件自动流量控制
  - 支持XON/XOFF的软件自动流量控制，XON/XOFF可编程字符自动发送/识别
- RS-485功能：
  - RTS控制的自动RS-485收发控制
  - RS-485网络地址自动识别功能
- 错误检测：
  - 支持奇偶校验错，数据帧错误及溢出错误检测
  - 支持起始位错误检测
- 每个子串口可以软件设置为是否接收数据广播
- 内置符合SIR标准的IrDA红外收发编解码器，传输速度可达115.2K bit/s

## 2.3 UART主接口特性

- 主接口为标准的三线UART串口(RX, TX, GND), 无需其它地址信号、控制信号线
- 可编程波特率设置，最高速度可以达到1M bit/s
- 可选择的奇校验，偶校验和无校验模式
- 业界首创的不需地址线控制的串口扩展方式，通过芯片内置的协议处理器实现多串口扩展
- UART主接口可以通过引脚设置为红外模式
- UART主接口可以通过引脚选择是否采用转义字符模式

## 2.4 SPI主接口特性

- 最高速度5M bit/s
- 仅支持SPI从模式
- 16位，SPI模式0

## 3. 应用领域

- 多串口服务器/多串口卡
- 工业/自动化现场RS-485控制
- 通过CDMA/GPRS MODEM的无线数据传输
- 车载信息平台/车载GPS定位系统
- 远传自动抄表（AMR）系统
- POS/税控POS/金融机具
- DSP/嵌入式系统

## 4. 订购信息

表4.1 VK3234 订购信息

产品型号	封装	说明
VK3234-ESPG	SOP28 无铅封装	加强工业级； 工作温度 -45℃~+85℃
VK3234-ISPG	SOP28 无铅封装	普通工业级； 工作温度 -45℃~+85℃
VK3234-CSPG	SOP28 无铅封装	普通商业级； 工作温度 0℃~+70℃

## 5. 原理框图

图5.1 VK3234 原理框图

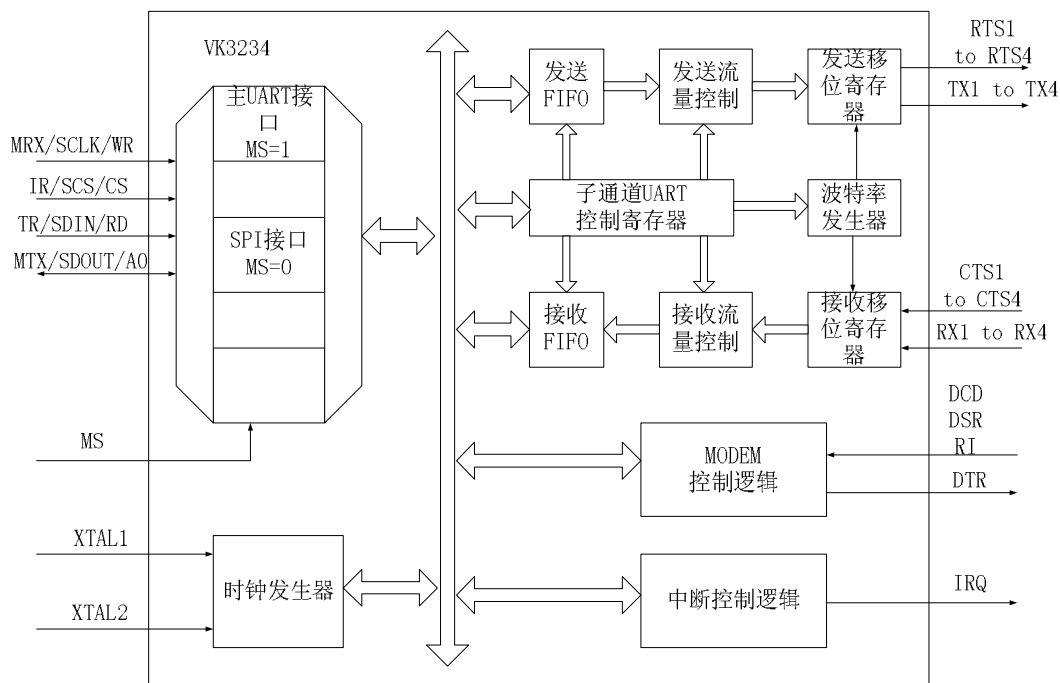

## 6. 封装引脚

### 6.1 封装图

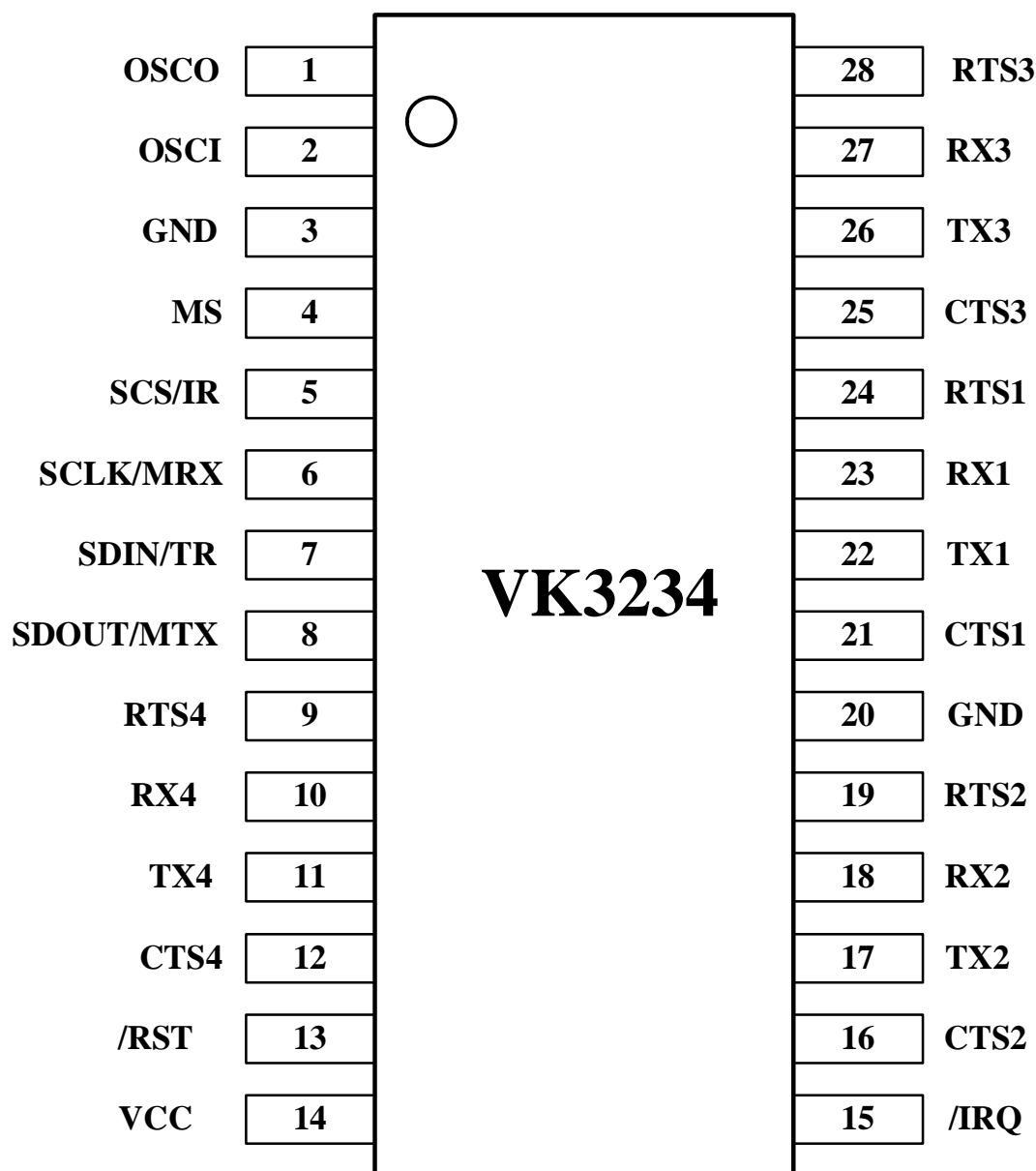

## 6.2 引脚描述

表6.2 VK3234 引脚描述

名称	管脚	类型	描述
OSCI	1	I	晶振输入;
OSCO	2	O	晶振输出;
MS	4	I	主接口模式选择: MS=1 主机接口为UART接口 MS=0 主机接口为SPI接口
SCS/ IR	5	I	当主接口为UART时, 为IR(主口红外通信模式)功能引脚: IR=1 红外通信模式;

			IR=0 普通UART通信模式； 当主接口为SPI时，为SCS(SPI片选)功能引脚：低电平有效
SCLK/ MRX	6	I	当主接口为UART时，为MRX(主口UART接收)功能引脚； 当主接口为SPI时，为SCLK(SPI 时钟输入)功能引脚；
SDIN/ TR	7	I	当主接口为UART时，为TR(转义字符传输)功能引脚： TR=1 选择有转义字符的串口扩展工作模式； TR=0 选择没有转义字符的串口扩展工作模式； 当主接口为SPI时，为SDIN(SPI数据输入)功能引脚；
SDOUT /MTX	8	I	当主接口为UART时，为MTX(主口UART发送)功能引脚； 当主接口为SPI时，为SDOUT(SPI数据输出)功能引脚；
RTS1 RTS2 RTS3 RTS4	24 19 28 9	0	子串口1~4的请求发送信号(Request To Send),低电平有效。 当RTSx=0时，表明VK3234的相应子串口接收已准备就绪，请求与其相连的MODEM或数据UART发送数据。RTS可以通过子串口状态寄存器进行设置。 当子串口工作在自动流量控制模式下时，RTS通过自动流量控制逻辑控制控制数据收发。 当子串口工作在RS-485自动收发模式下，该引脚用于控制RS-485数据的自动收发转换。
CTS1 CTS2 CTS3 CTS4	21 16 25 12	I	子串口1~4的清除发送信号(Clear To Send),低电平有效。 当CTSx=0时,表明MODEM或者数据UART已经准备好接收VK3234相应的子串口发送数据。可以通过读取子串口状态寄存器读取CTS的相应状态。 当子串口工作在自动流量控制模式下时，CTS通过自动流量控制逻辑控制控制数据收发。
RX1 RX2 RX3 RX4	23 18 27 10	I	子通道串口串行数据输入。 RX 将所连数据UART的串行数据输入VK3234的相应管脚。
TX1 TX2 TX3 TX4	22 17 26 11	0	子通道串口串行数据输出。 TX 将串行数据输出到与其连接的器件引脚。
/RST	13	I	硬件复位引脚，低电平复位有效
/IRQ	15	0	中断输出信号，低电平有效， <a href="#">建议外接上拉电阻，典型值5.1K</a>
VCC	14	-	电源 2.5V~5.5V工作范围
GND	3 20	-	地

## 7. 寄存器描述

### 7.1 寄存器列表

VK3234的寄存器按地址编号为6位地址编号，地址000000~111111，分为全局寄存器和子串口寄存器。其中高2位为通道编号，低4位为寄存器地址编号。

全局寄存器6个，全局寄存器的地址XX0000-XX0101，XX为任意值（[考虑到器件升级的兼容性，](#)

建议设置XX=00)，低4位地址具体排列见表8.1:

表7.1 全局寄存器列表

寄存器地址[3:0]	寄存器名称	类型	寄存器功能描述
(XX) 0000	RSV	无	保留
(XX) 0001	GCR	R/W	全局控制寄存器
(XX) 0010	GMUCR	R/W	全局主串口控制寄存器
(XX) 0011	GIR	R/W	全局中断寄存器
(XX) 0100	GXOFF	R/W	全局 XOFF 字符寄存器
(XX) 0101	GXON	R/W	全局 XON 字符寄存器

子串口寄存器10个，其排列为C1C0 REG[3:0]，高两位为子串口通道号，低4位为寄存器地址，按低4位的寄存器地址具体排列见表8.2:

表7.2 子串口寄存器列表

寄存器地址[3:0]	寄存器名称	类型	寄存器功能描述
(C1,C0) 0110	SCTLR	R/W	子串口控制寄存器
(C1,C0) 0111	SCONR	R/W	子串口配置寄存器
(C1,C0) 1000	SFWCR	R/W	子串口流量控制寄存器
(C1,C0) 1001	SFOCR	R/W	子串口 FIFO 控制寄存器
(C1,C0) 1010	SADR	R/W	子串口自动识别地址寄存器
(C1,C0) 1011	SIER	R/W	子串口中断使能寄存器
(C1,C0) 1100	SIFR	R	子串口中断标志寄存器
(C1,C0) 1101	SSR	R	子串口状态寄存器
(C1,C0) 1110	SFSR	RW	子串口 FIFO 状态寄存器
(C1,C0) 1111	SFDR	RW	子串口 FIFO 数据寄存器

## 7.2 寄存器描述

### 7.2.1 GCR 全局控制寄存器：(0001)

位	复位值	功能描述	类型
Bit7	0	GBDEN 全局广播使能位 0: 禁止数据广播 1: 使能数据广播	W/R
Bit6	0	IDEL 软件 IDEL 使能位 0: 唤醒正常工作 1: 进入 IDEL 模式	W/R
Bit5	0	-保留	-
Bit4	0	-保留	-
Bit3	0	-保留	-
Bit2	0	-保留	-
Bit1	0	-保留	-
Bit0	0	-保留	-

### 7.2.2 GMUCR 全局主串口控制寄存器：(0010)

位	复位值	功能描述	类型
Bit7 --- 4	0011	主串口波特率设置 ,具体设置值参见表 8.9.1 (Bit7—4 对应 B3—B0)	W/R
Bit3	0	PAEN 主 UART 校验设定 (数据长度设置位) 0: 8 位数据 (无带校验位) 1: 9 位数据 (带第 9 位校验位)	W/R
Bit2	0	STPL 停止位长度设置位 0: 1 位停止位 1: 2 位停止位	W/R
Bit1 -- 0	00	PAM1—0 奇偶校验模式选择 00: 强制 0 校验      01: 奇校验 10: 偶校验          11: 强制 1 校验	W/R

## 7.2.3 GIR 全局中断寄存器: (0011)

位	复位值	功能描述	类型
Bit7	0	U4IEN 子串口 4 中断使能控制位 0: 禁止子串口 4 中断 1: 使能子串口 4 中断	W/R
Bit6	0	U3IEN 子串口 3 中断使能控制位 0: 禁止子串口 3 中断 1: 使能子串口 3 中断	W/R
Bit5	0	U2IEN 子串口 2 中断使能控制位 0: 禁止子串口 2 中断 1: 使能子串口 2 中断	W/R
Bit4	0	U1IEN 子串口 1 中断使能控制位 0: 禁止子串口 1 中断 1: 使能子串口 1 中断	W/R
Bit3	0	U4IF 子串口 4 中断标志位 0: 子串口 4 无中断 1: 子串口 4 有中断	R
Bit2	0	U3IF 子串口 3 中断标志位 0: 子串口 3 无中断 1: 子串口 3 有中断	R
Bit1	0	U2IF 子串口 2 中断标志位 0: 子串口 2 无中断 1: 子串口 2 有中断	R
Bit0	0	U1IF 子串口 1 中断标志位 0: 子串口 1 无中断 1: 子串口 1 有中断	R

## 7.2.4 GXOFF 全局 XOFF 字符寄存器: (0100)

位	复位值	功能描述	类型
Bit7 --- 0	00000000	XOFF 特殊字符寄存器	W/R



## 7.2.5 GXON 全局 XON 字符寄存器:

位	复位值	功能描述	类型
Bit7 --- 0	00000000	XON 特殊字符寄存器	W/R

## 7.2.6 SCTRL 子串口控制寄存器: (0110)

位	复位值	功能描述	类型
Bit7 --- 4	0011	子串口波特率设置，具体设置值参见表 8.9.1 (Bit7—4 对应 B3—B0)	W/R
Bit3	0	<b>UTEN</b> 子串口使能控制位 0: 不使能，此时该子串口通道不能进行数据收发 1: 使能，使能后该子串口可以进行正常的收发数据	W/R
Bit2	0	<b>MDSEL</b> 485 和 232 模式选择控制位 0: RS232 收发模式 1: RS485 自动收发模式，该模式下，RTS 作为自动收发控制信号	W/R
Bit1	0	<b>RBDEN</b> 允许接收广播数据控制位 1: 允许子串口接收广播数据 0: 禁止子串口接收广播数据	W/R
Bit0	0	<b>IREN</b> 红外模式选择位 0: 标准串口模式 1: 红外数据模式	W/R

## 7.2.7 SCNR 子串口配置寄存器: (0111)

位	复位值	功能描述	类型
Bit7	0	<b>SSTPL</b> 子串口停止位长度控制位 0: 1 位停止位 1: 2 位停止位	W/R
Bit6	0	<b>SPAEN</b> 子串口校验使能 (数据长度控制) 位 0: 无校验位 (8 位数据) 1: 有校验位 (9 位数据)	W/R
Bit5	0	<b>SFPAEN</b> 子串口强制校验使能控制位 0: 不使用子串口强制校验 1: 使能子串口强制校验	W/R
Bit4 - 3	00	<b>PAM1—0</b> 奇偶校验模式选择: 当 SFPAEN=1 子串口强制校验使能时: 00: 强制 0 校验 ; 01,10: 强制用户校验 ; 11: 强制 1 校验 当 SFPAEN=0, 子串口普通校验模式时: 00: 0 校验; 01: 奇校验; 10: 偶校验; 11: 1 校验	W/R
Bit2	1	<b>AOD</b> 子串口地址/数据模式选择位 (工作在 RS485 模式时) 0: 允许接收所有数据字节 1: 只允许接收地址字节	W/R
Bit1	0	<b>AREN</b> 网络地址自动识别控制位 0: 禁止网络地址自动识别	W/R

		1: 允许网络地址自动识别 详细操作参见 RS-485 操作模式介绍	
Bit0	0	AVEN 网络地址可见控制位 0: 禁止网络地址可见, 网络地址不写入 FIFO 1: 允许网络地址可见, 网络地址写入 FIFO	W/R

7.2.8 SFWCR 子串口流量控制寄存器: (1000)

位	复位值	功能描述	类型
Bit7 – 6	00	HRTL1—0 暂停发送触发点控制 (RS232 模式下有效): 00=3bytes 01= 7bytes 10=11bytes 11= 15bytes 在流量控制使能的条件下, 当接收 FIFO 中数据的增加到该触发点时, 启动相应的软件/硬件流量控制, 控制通道相连接的设备暂停数据发送。	W/R
Bit5 – 4	00	PRTL1—0 继续发送触发点控制 (RS23 模式下有效): 00=1bytes 01= 4bytes 10=8bytes 11= 12bytes 在流量控制使能的条件下, 当接收 FIFO 中的数据降低到该触发点时, 通过软件/硬件流量控制机制, 控制与该通道相连接的设备继续发送数据。	W/R
Bit3	0	FWCEN 流量控制使能控制位 (RS232 模式下有效) 0: 禁止子串口自动流量控制 1: 允许子串口自动流量控制	W/R
Bit2	0	FWCM 流量控制模式 (当流量控制使能时有效) 0: 子串口自动软件流量控制 1: 子串口自动硬件流量控制	W/R
Bit1	0	AOMH 硬件流量控制选择 (当硬件流量控制使能时有效) 0: 自动硬件流量控制 1: 手动流量控制	W/R
Bit0	0	XVEN XON/XOFF 可见设置 0: XON/XOFF 字符不可见 1: XON/XOFF 字符写入 FIFO, 在主机端可见 XOFF	W/R

7.2.9 SFOCR 子串口 FIFO 控制寄存器: (1001)

位	复位值	功能描述	类型
Bit7 – 6	00	TFTL1—0 发送 FIFO 触点控制: 00=0bytes 01= 4bytes 10=8bytes 11=12bytes 当接收 FIFO 的数据减少到该触发点时, 提示主机可以继续向发送 FIFO 写入数据。	W/R
Bit5 --- 4	00	RFTL1—0 接收 FIFO 触点控制: 00=1bytes 01= 4bytes 10=8bytes 11=14bytes 当接收 FIFO 的数据增加到该触发点是, 提示主机接口从接收 FIFO 中读取数据。	W/R
Bit3	0	TFEN 发送 FIFO 使能控制位 0: 禁止发送 FIFO,待发送的数据不写入发送 FIFO, 直接进入发送移位寄存器	W/R

		1: 使能发送 FIFO,待发送的数据写入发送 FIFO, 通过 FIFO 发送	
Bit2	0	RFEN 接收 FIFO 使能 0: 禁止接收 FIFO, 接收到的数据不写入接收 FIFO 1: 使能接收 FIFO, 接收到的数据写入接收 FIFO	W/R
Bit1	0	TFCL 清除发送 FIFO 0: 不清除 TX FIFO 1: 清除发送 TX FIFO 中所有数据	W/R
Bit0	0	RFCL 清除接收 FIFO 0: 不清除接收 FIFO 中数据 1: 清除接收 FIFO 中所有数据	W/R

## 7.2.10 SADR 子串口自动识别地址寄存器: (1010)

位	复位值	功能描述	类型
Bit7 --- 0	00000000	子串口自动识别网络地址寄存器。(RS485 模式下有效)	W/R

## 7.2.11 SIER 子串口中断使能寄存器: (1011)

位	复位值	功能描述	类型
Bit7	0	RXBY RX_BUSY 状态位 0: 该通道 RX 空闲 1: 该通道 RX 正在接收数据	R
Bit6	0	FOEIN FIFO 数据错误中断使能位: 0: 禁止 FIFO 数据错误产生中断 1: 使能 FIFO 数据错误产生中断	W/R
Bit5	0	RAIEN 接收地址中断使能位: 0: 禁止子串口接收地址产生中断 1: 使能子串口接收地址产生中断	W/R
Bit4	0	XFIEN XOFF 中断使能位: 0:禁止 XOFF 中断 1:使能 XOFF 中断, 当子串口接收到 XOFF 特殊字符时产生中断	W/R
Bit3	0	RSTIEN RTS 中断使能位 0: 禁止 RTS 中断 1: 使能 RTS 中断	W/R
Bit2	0	CTSIEN CTS 中断使能位 0: 禁止 CTS 中断 1: 使能 CTS 中断	W/R
Bit1	0	TRIEN 发送 FIFO 触点中断使能位 0: 禁止发送 FIFO 触点中断 1: 使能发送 FIFO 触点中断	W/R
Bit0	0	RFIEN 使能接收 FIFO 触点中断 0: 禁止接收 FIFO 触点中断 1: 使能接收 FIFO 触点中断	W/R

## 7.2.12 SIFR 子串口中断标志寄存器: (1100)

位	复位值	功能描述	类型
Bit7	0	<b>CTSR</b> 指示 CTS 的状态位 当前 CTS 引脚的值	R
Bit6	0	<b>FOEINT</b> 子串口 FIFO 数据错误中断标志位 0: 无 FIFO 数据错误中断 1: FIFO 数据错误(当 FIFO 中数据出错时产生该中断)	R/W
Bit5	0	<b>RAINT</b> 子串口自动地址识别中断位 0: 无地址自动识别中断 1: 自动地址识别中断(当接收到的数据为地址字节且与 SDAR 匹配时产生中断)	R/W
Bit4	0	<b>XFINT</b> XOFF 中断标志位 0: 无 XOFF 中断 1: 有 XOFF 中断	R/W
Bit3	0	<b>RSTINT</b> RTS 中断标志位 0: 无 RTS 中断 1: 有 RTS 中断	R/W
Bit2	0	<b>CTSINT</b> CTS 中断标志位 0: 读取该寄存器后自动清零 1: 有 CTS 中断	R/W
Bit1	0	<b>TFINT</b> 子串口发送 FIFO 触点中断标志位 0: 无 TFINT 中断 1: 有 TFINT 中断	R/W
Bit0	0	<b>RFINT</b> 子串口接收 FIFO 触点中断标志位 0: 无 RFINT 中断 1: 有 RFINT 中断	R/W

## 7.2.13 SSR 子串口状态寄存器: (1101)

位	复位值	功能描述	类型
Bit7	X	<b>OE</b> 子串口接收 FIFO 中当前数据(最早写入)的溢错误标志位: 0: 无 OE 错误 1: 有 OE 错误	R
Bit6	X	<b>FE</b> 子串口接收 FIFO 中当前数据(最早写入)的帧错误标志位: 0: 无 FE 错误 1: 有 FE 错误	R
Bit5	X	<b>PE</b> 子串口接收 FIFO 中当前数据(最早写入)的校验错误标志位 0: 无 PE 错误 1: 有 PE 错误	R
Bit4	X	<b>RX8</b> 子串口接收 FIFO 中当前数据(最早写入)的第 9 位(Bit8)数据值	R
Bit3	0	<b>TFFL</b> 子串口发送 FIFO 满标志 0: 子串口发送 FIFO 未 1: 子串口发送 FIFO 满	R
Bit2	1	<b>TFEM</b> 子串口发送 FIFO 空标志 0: 子串口发送 FIFO 位空 1: 子串口发送 FIFO 空	R

Bit1	0	TXBY 子串口发送 TX 忙标志 0: 子串口发送 TX 空 1: 子串口发送 TX 忙	R
Bit0	1	RFEM 子串口接收 FIFO 空标志 0: 子串口接收 FIFO 未空 1: 子串口接收 FIFO 空	R

#### 7.2.14 SFSR 子串口 FIFO 状态寄存器: (1110)

位	复位值	功能描述	类型
Bit7 – 4	0000	TCNT3—0 子串口发送 FIFO 中的数据个数	R
Bit3 -- 0	0000	RCNT3—0 子串口接收 FIFO 中的数据个数	R

#### 7.2.15: SFDR 子串口 FIFO 数据寄存器: (1111)

位	复位值	功能描述	类型
Bit7 -- 0	xxxxxxx	写操作时: 写入的子串口发送 FIFO 的数据 读操作时: 读出的子串口接收 FIFO 的数据	W/R

## 8. 全局功能描述

### 8.1 复位

VK3234为低电平复位。

各寄存器的复位值见7.2寄存器表中所列。

复位期间及复位后, 各子串口处于禁止收发状态。当子串口处于联网模式下时, 该特性使得该子串口所在的子节点在上电、复位期间不会对联网的其它节点产生干扰。

当主接口为UART串口时, 其复位后的默认波特率见表8.6.1中阴影标注部分

### 8.2 时钟选择

VK3234使用晶振时钟作为芯片的时钟源。

### 8.3 中断控制

VK3234有两级中断: 子串口及MODEM中断, 全局中断。当IRQ引脚指示有中断时, 可以通过读取全局中断寄存器GIR以判断当前中断的类型, 然后去读取相应的中断状态寄存器, 以确定当前的中断源。

VK3234的中断结构如下图所示:



图 8.3 VK3234 中断结构图

VK3234的每个子串口都有独立的中断系统，包括：FIFO数据错误中断，接收地址中断（RS485模式），XOFF发送中断，RTS中断，CTS中断，发送FIFO触发点中断，接收FIFO触发点中断。

当任意一个中断使能后，满足中断条件就会产生相应的中断。

### 8.3.1 FIFO数据错误中断

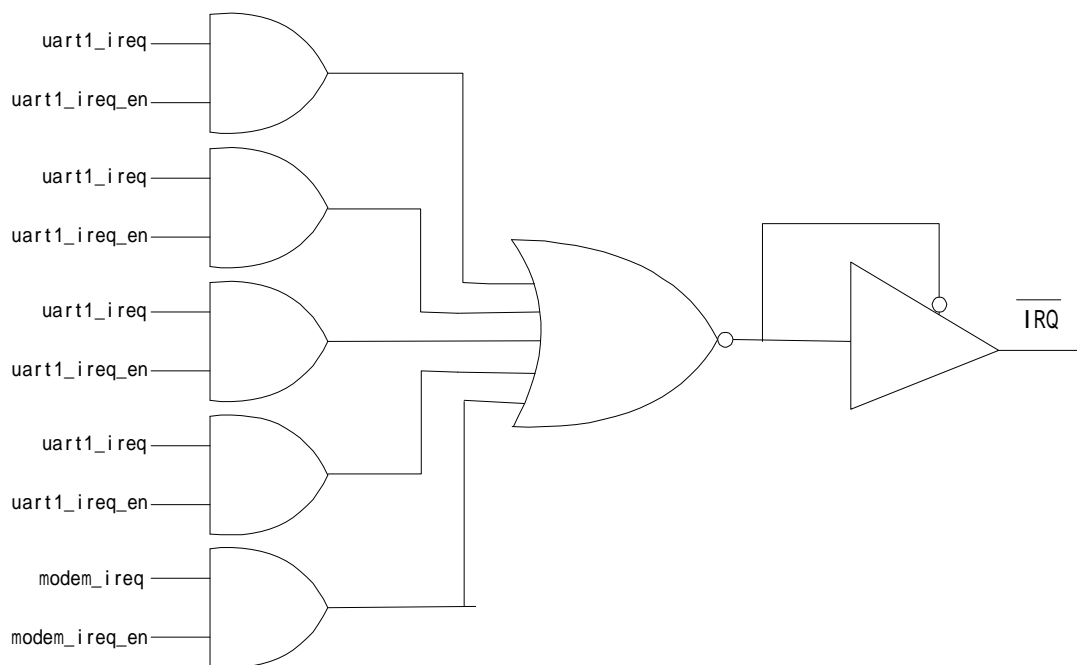
FIFO数据错误中断表明当前接收FIFO中有一个或以上的数据错误，产生错误的条件包括OE（数据溢出错误），FE（数据帧错误），和PE（奇偶校验错）。

一旦有接收FIFO中有出错数据，将产生该中断，直到接收FIFO中的所有出错数据都被读取后，该中断才被清除。该中断清除后表明当前接收FIFO中没有出错数据。

### 8.3.2 接收地址中断

该中断仅当VK3234工作在RS485模式时产生。在RS232模式下不会产生该中断。

在自动地址识别模式下，子串口接收到与其设定地址一致的地址字节时，产生该中断。直到相应的中断寄存器被读取后，该中断自动清除。

在手动地址识别模式下，一旦接收到地址字节，都将产生该中断。相应的中断寄存器被读取后，该中断被清除。

### 8.3.3 发送XOFF中断

在软件自动流量控制模式下，当数据接收端准备发送XOFF字符时产生该中断。当其准备发送XON字符时该中断被清除。

### 8.3.4 RTS中断

在自动或手动硬件流量控制模式下，当RTS信号从0变为1时，都可以产生该中断。

在自动硬件流量控制模式下，当接收FIFO中的数据个数降低到设定的继续发送触发点时，该中断被清除。

手动硬件流量控制模式下，向RTS寄存器写入0将清除该中断。

### 8.3.5 CTS中断

CTS信号从0变为1时，将产生该中断；当读取CTS中断标志寄存器后将清除该中断。

### 8.3.6 发送FIFO触发点中断

当发送FIFO中的数据个数小于设定的发送FIFO触发点时，产生该中断。当发送FIFO中的数据

个数大于设定的发送FIFO触发点时，该中断被清除。

### 8.3.7 接收FIFO触发点中断

当接收FIFO中的数据个数大于设定的发送FIFO触发点时，产生该中断。当接收FIFO中的数据个数小于设定的接收FIFO触发点时，该中断被清除。

## 8.4 广播模式操作

VK3234支持子串口通道可独立配置的数据广播模式。

首先通过设置全局寄存器GCR中的GBDEN位，将主口的全局广播设置为使能，然后设置需要接收广播数据的相应子串口通道的SCTLR的RDBEN位，使得该通道可以接收数据广播。设置完成后，主口发往任意通道的数据都能被设置为接收广播使能的子串口接收，而未设置接收数据广播的子串口将会忽略这些数据。

## 8.5 红外模式操作

VK3234的主串口和子串口都可以设置成为红外通信模式。当VK3234的UART设置为IrDA模式时，可以与符合SIR红外通信协议标准的设备通信，或者直接应用于光隔离通信中。

在IrDA模式下，一位数据的周期缩短到普通UART一位数据的3/16，小于1/16波特周期的脉冲将被作为干扰而忽略。

### 8.5.1 红外接收操作

在红外数据接收的时序和普通UART数据接收的对应图如图8.5.1所示：IRX为接收到的红外数据信号，RX为通过红外数据解码后的数据。解码后的数据与IRX上的数据有1个BIT（16xCLOCK）的延迟。接收模式下，与普通UART不同的是，RX在脉冲的中间进行一次采样（区别于普通UART的3次采样），IrDA解码器将IRX上的3/16波特周期的脉冲解码为数据0，持续低电平解码为数据1。



图 8.5.1 红外接收时序

### 8.5.2 红外发送操作

红外数据发送和普通UART数据发送的对应图如图8.5.2所示，TX为普通UART数据发送时序，IRTX为红外发送时序。当发送数据0时，红外编码器将产生一个3/16位宽的脉冲通过TX发送。当发送数据0时，保持低电平不变。



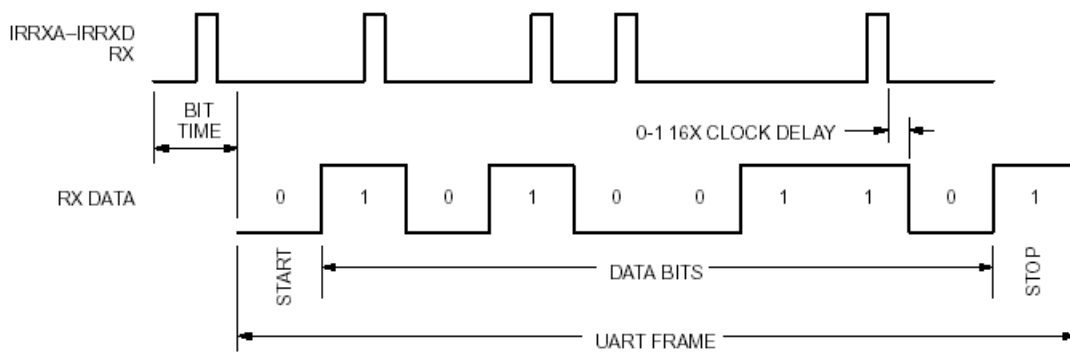

图 8.5.2 红外发送时序

## 8.6 可编程波特率发生器

VK3234 的主串口和子串口采用相同的独立可编程波特率发生器。该波特率发生器产生固定 16X 系统时钟的波特率，分频率可以通过软件设置。

下表给出了在不同系统时钟频率下的串口波特率设置表：

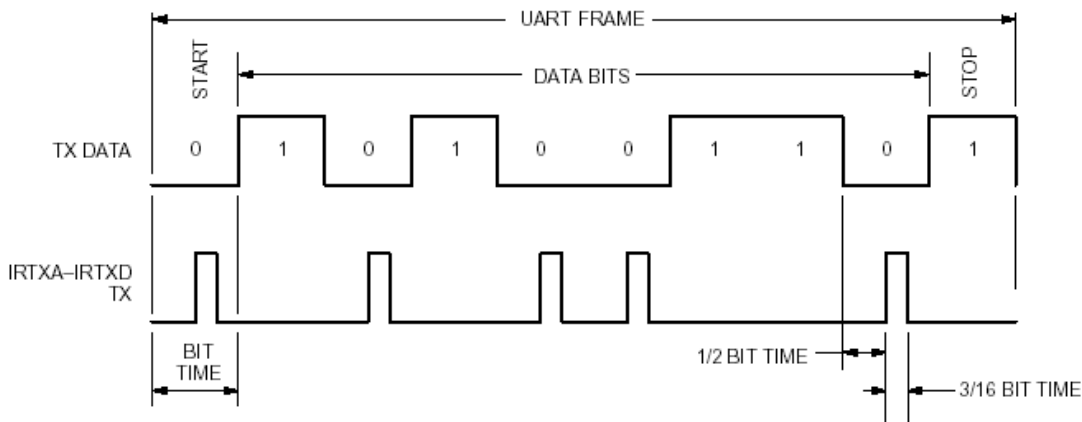
表 8.9.1

BAUD				分 频 率	波特率 Fosc= 1.8432MHz	波特率 Fosc= 3.6864MHz	波特率 Fosc= 7.3728MHz	波特率 Fosc= 11.0592MHz	波特率 Fosc= 14.7456MHz
B3	B2	B1	B0						
0	0	0	0	48	38400	76800	153600	230400	307200
0	0	0	1	96	19200	38400	76800	115200	153600
0	0	1	0	4	9600	19200	38400	57600	76800
0	0	1	1	8	4800	9600	19200	28800	38400
0	1	0	0	16	2400	4800	9600	14400	19200
0	1	0	1	32	1200	2400	4800	7200	9600
0	1	1	0	64	600	1200	2400	3600	4800
0	1	1	1	128	300	600	1200	1800	2400
1	0	0	0	3	115200	230400	460800	691200	921600
1	0	0	1	6	57600	115200	230400	345600	460800
1	0	1	0	12	28800	57600	115200	172800	230400
1	0	1	1	24	14400	28800	57600	86400	115200
1	1	0	0	48	7200	14400	28800	43200	57600
1	1	0	1	96	3600	7200	14400	21600	28800
1	1	1	0	192	1800	3600	7200	10800	14400
1	1	1	1	384	900	1800	3600	5400	7200

[注] 上表中蓝底部分的设置为 VK3234 复位后的初始值。

## 8.7 数据格式设置

### 8.7.1 校验模式

VK3234的UART能提供强制校验，计算校验和无校验的数据格式，通过SCONT（子串口配置寄存器）进行设置：



### 强制校验模式

VK3234支持强1校验，强0校验和用户指定校验模式。在这种模式下，校验设置仅影响数据发送，数据接收将忽略奇偶校验。

在RS-485模式下，推荐使用强制校验模式，在该模式下，可以很方便的区分数据和地址。

### 计算校验模式

VK3234支持1校验、0校验，奇校验、偶校验模式。在该模式下，接收和发送的数据都进行奇偶校验计算。

## 8.7.2 数据长度

VK3234支持1或2位停止位模式。

## 8.8 休眠和自动唤醒

VK3234支持休眠和自动唤醒模式，向GCR的IDLE位写入1，将进入休眠模式。在休眠模式下，VK3234的系统时钟将停止以降低功耗。

在休眠模式下，可以被主口和子串口自动唤醒：一旦SCS，CS，主口MRX，子串口RX有数据改变，VK3234的系统时钟将会被自动唤醒，进入正常收发。

## 9. SPI接口模式操作

### 9.1 SPI 与主机的连接：

如图 3.2.1 所示 SPI 接口包括如下四个信号：

SDIN: SPI 数据输入。

SDOUT: SPI 数据输出。

SCLK: SPI 串行时钟。

SCS: SPI 片选（从属选择）。

VK3234 与主机的连接如图 9.1 所示。



图 9.1 SPI 与主机连接图

### 9.2 SPI 接口的操作时序

VK3234 工作在 SPI 同步串行通信的从机模式下，支持 SPI 模式 0 标准。为实现主机和 VK3234 的通信，在主机端需要设置 CPOL=0(SPI 时钟极性选择位),CPHA=0(SPI 时钟相位选择位)。

VK3234 SPI 接口的操作时序如图 9.2 所示：

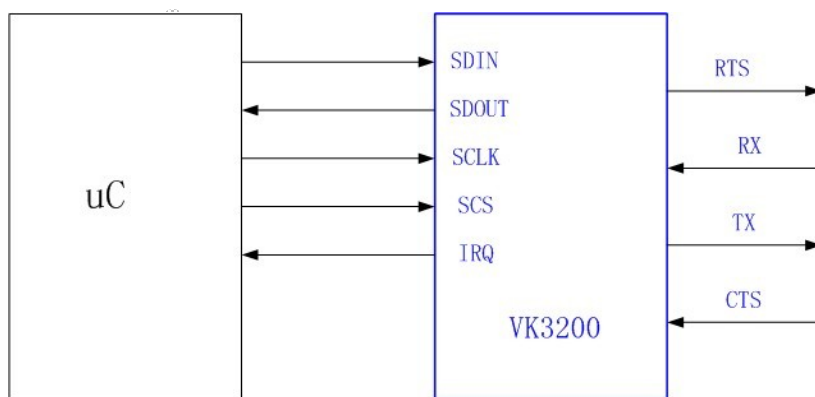

图 9.2 SPI 操作时序图

### 9.3 SPI 总线通信协议描述:

#### 9.3.1.SPI 写寄存器

SPI	控制字节 CMD								数据字节 DB							
BIT	15	14	13	12	11	10	9	8	7	6	5	4	3	2	1	0
DIN	1	C1	C0	A3	A2	A1	A0	D8t	D7t	D6t	D5t	D4t	D3t	D2t	D1t	D0t
DOUT	INT1	INT2	INT3	INT4	TXF	TXE	TXB	RXE	RXB	TC2	TC1	TC0	RC3	RC2	RC1	RC0

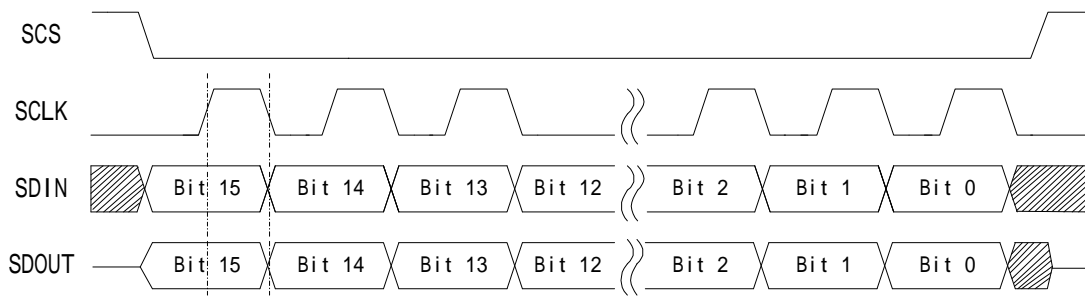
#### 9.3.2.SPI 读寄存器

分类	控制字节 CMD								数据字节 DB							
BIT	15	14	13	12	11	10	9	8	7	6	5	4	3	2	1	0
DIN	0	C1	C0	A3	A2	A1	A0	0	0	0	0	0	0	0	0	0
DOUT	INT1	INT2	INT3	INT4	OE	FE	PE	RX8	D7r	D6r	D5r	D4r	D3r	D2r	D1r	D0r

说明:

C1 C0: 子串口通道号 00~11 分别对应子串口 1 到子串口 4

A3-A0: 子串口寄存器地址

D8t: 9 位数据长度发送时第 9 位的数据

INT1—INT4: 通道 1 到 4 的中断标志

OE: =1 时 溢出错误标志

FE: =1 时 帧错误标志

PE: =1 时 校验错误标志

RX8: 接收的第 9 位数据

TC3—TC0: 发送 FIFO 数据的个数

RC3—RC0: 接收 FIFO 数据的个数

TXF: =1 时 发送 FIFO 满

TXE: =1 时 发送 FIFO 空

TXB: =1 时 发送 FIFO Busy

RXE: =1 时 接收 FIFO 空

## 10. UART接口模式操作

### 10.1 UART接口与主机的连接

当VK3234的主接口为UART时, 仅需要RX, TX连接主机。采用标准的UART协议进行通信。上电后, 主机以VK3234的复位值所确定的波特率和数据格式对VK3234进行初始化设置后即可方便的实现串口扩

展功能。

VK3234与主机的接口如图10.1所示:



图 10.1 UART 接口与主机连接图

### 10.2 主UART接口的操作时序

写操作时, 先向VK3234的RX写入一个命令字节 (Command Byte), 随后写入相应的数据字节, 其操作时序 (无校验, 禁止转义和红外模式) 如图10.2所示:

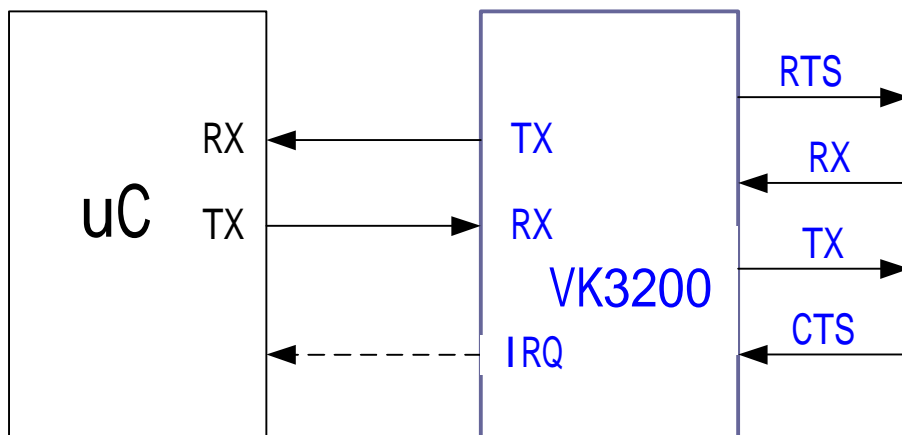

图 10.2.1 UART 主接口写操作时序

读操作时, 先向VK3234的RX写入命令字节, 相应的数据字节从TX读取, 其操作时序 (无校验, 禁止转义和红外模式) 如图10.3所示

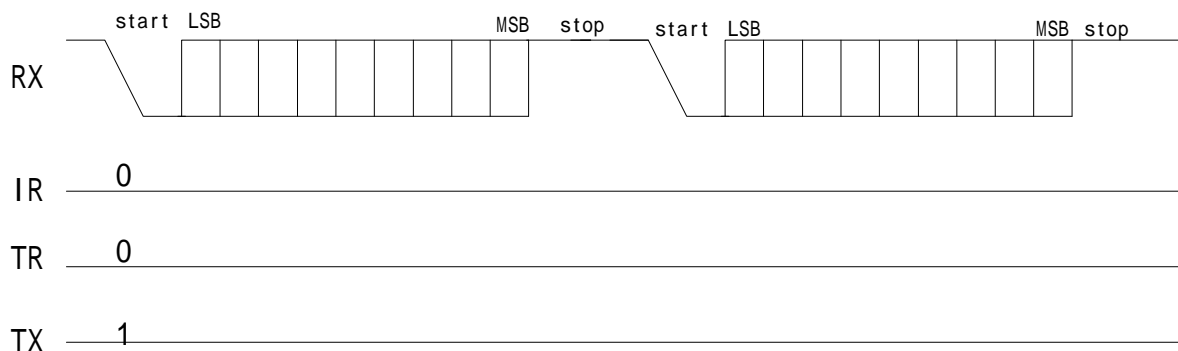

图 10.2.2 UART 主接口读操作时序

### 10.3 主UART通信传输协议描述:

#### 10.3.1. 写寄存器:

分类	控制字节 CMD								1 个数据字节 DB(下行)							
BIT	7	6	5	4	3	2	1	0	7	6	5	4	3	2	1	0
TX	1	0	C1	C0	A3	A2	A1	A0	D7	D6	D5	D4	D3	D2	D1	D0
RX																

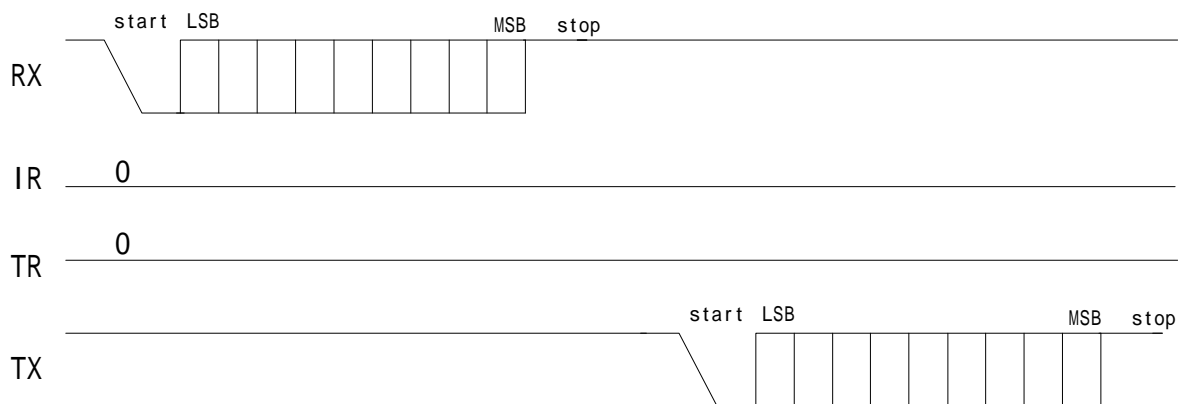
#### 10.3.2. 写FIFO: (多字节写入)

分类	控制字节 CMD								[N3 N2 N1 N0]个数据字节 DB(下行)							
BIT	7	6	5	4	3	2	1	0	7	6	5	4	3	2	1	0
TX	1	1	C1	C0	N3	N2	N1	N0	D7	D6	D5	D4	D3	D2	D1	D0
RX																

#### 10.3.3. 读寄存器:

分类	控制字节 CMD								1 个数据字节 DB(上行)							
BIT	7	6	5	4	3	2	1	0	7	6	5	4	3	2	1	0
TX	0	0	C1	C0	A3	A2	A1	A0								
RX									D7	D6	D5	D4	D3	D2	D1	D0

#### 10.3.4. 读FIFO: (多字节读取)

分类	控制字节 CMD								[N3 N2 N1 N0]个数据字节 DB(上行)							
BIT	7	6	5	4	3	2	1	0	7	6	5	4	3	2	1	0
TX	0	1	C1	C0	N3	N2	N1	N0								
RX									D7	D6	D5	D4	D3	D2	D1	D0

说明:

C1,C0: 子串口通道号; C1 C0: 子串口通道号 00~11分别对应子串口1到子串口4。

A3,A2,A1,A0:子串口寄存器地址;

N3,N2,N1,N0: 写入/读取FIFO的数据字节个数; 当其为0000时, 表明后接1个数据字节; 当其为1111时, 表明后接16个数据字节;

向子串口读/写数据有两种方法:

- 读/写寄存器方式, 对子串口FIFO寄存器SFDR (1111) 进行读/写操作, 一次只能读/写一个字节;
- 读/写FIFO方式, 对接收/发送FIFO直接进行读/写操作, 一次最多可以读写16个连续数据

### 10.4 主UART接口转义字符操作模式:

当主串口TR引脚接高电平时, VK3234工作在转义模式下。该模式在普通UART主接口通信模式下加入了一个转义字符(00H)作为帧同步, 使得在数据传送中即使一个数据帧传输出错, 不会影响其后的其它数据传输。该模式适合用于远距离和干扰较大的场合进行数据通信。

在该模式下, 一个完整的数据发送帧包括一个转义字符(00H), 一个命令字节, 以及紧跟其后的数据字节。其格式如下

转义字符 (00H)	控制字节 CMD	数据字节 DB (1 个或多个字节)
------------	----------	--------------------

注意: 当需要传输的数据中包含00H时, 需要连续传送2个00H给VK3234; 第一个00H作为转义字符, 第二个00H才作为数据00H接收。

当TR接低电平时, VK3234工作在普通UART传输协议模式下, 其操作按照10.1.3描述的进行操作。

在转义模式下，UART主接口的操作时序如下所示：



图 10.4.1 UART 主接口转义模式写操作时序



图 10.4.1 UART 主接口转义模式读操作时序

### 10.5 主UART接口红外操作模式

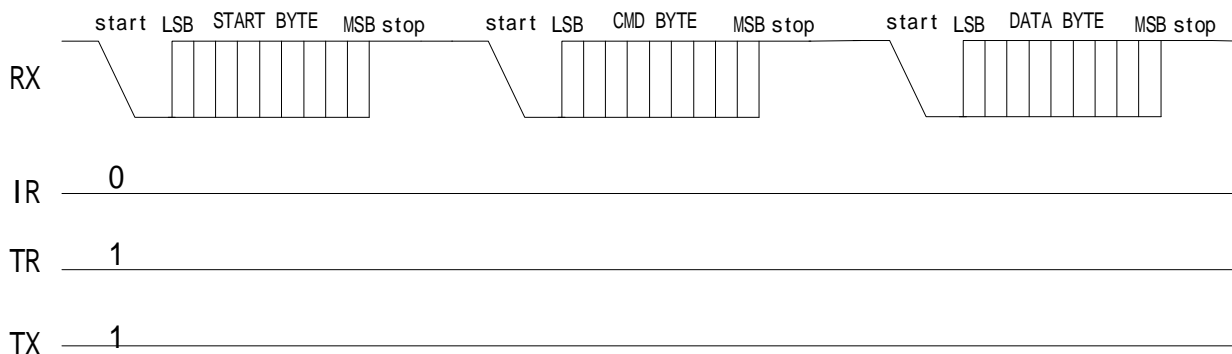
当主串口IR引脚接高电平时，VK3234主UART工作在红外模式下，主UART与主机的通信遵从红外通信协议，其操作时序参见8.8红外模式操作。

当主串口IR引脚接低电平时，VK3234工作在普通模式下。

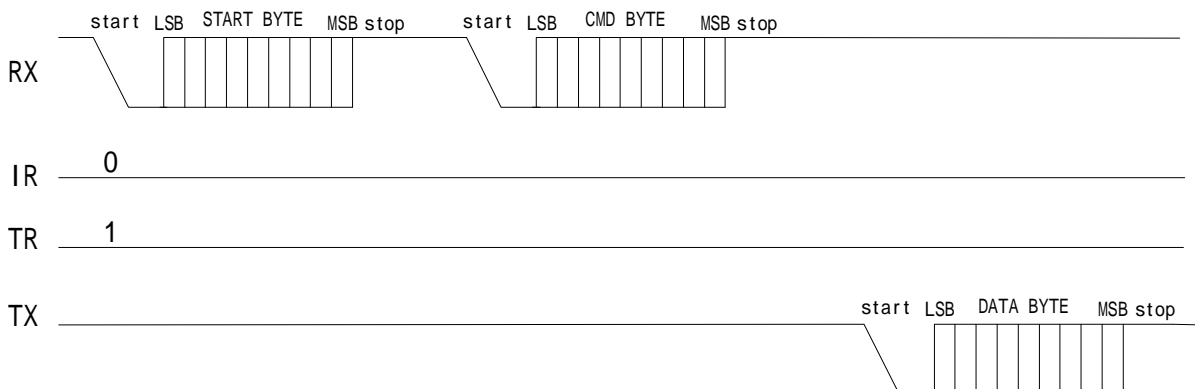
## 11. 子串口操作描述

### 11.1 子串口使能/禁止

VK3234允许独立使能或禁止每个子串口通道。  
在使用中可以禁止不使用的子串口通道以降低功耗。  
[子串口通道只有处在使能状态才能接收和发送数据。](#)

### 11.2 收发 FIFO 控制

VK3234提供了独立的16级FIFO接收和发送FIFO。接收FIFO包含额外的3个bit，用于存储错误状态。相关操作通过SFOCR（子串口FIFO控制寄存器）进行设置。

#### 11.2.1 发送FIFO 触发点操作

VK3234为每个通道提供独立的可编程发送FIFO触发点设置，以产生相应的发送FIFO触发点中断。当发送FIFO触发点中断使能时，发送FIFO中的数据数目小于设定的触发点时产生相应中断。

### 11.2.2 接收FIFO触发点操作

VK3234为每个通道提供独立的可编程接收FIFO触发点设置，以产生相应的接收FIFO触发点中断。当接收FIFO触发点中断使能时，接收FIFO中的数据数目大于设定的触发点时产生相应中断。

### 11.2.3 发送FIFO的使能/禁止

复位后，发送FIFO处于禁止状态。如果希望将数据写入发送FIFO，需要首先使能发送FIFO。

发送FIFO中的数据是否发送，取决于相应的子通道UART是否使能。一旦相应子通道UART处于使能状态，则发送FIFO中的数据将会立即发送，否则，发送FIFO中的数据将不会被发送直到相应的子通道被使能。

### 11.2.4 接收FIFO的使能/禁止

复位后，接收FIFO处于禁止状态。如果希望接收子串口数据，需要首先使能相应的子串口通道及其接收FIFO。只有相应的UART和接收FIFO使能后，接收到的数据才能写入接收FIFO存储。

如果子串口通道使能而接收FIFO禁止，子串口能接收数据，但数据不会写入接收FIFO而被忽略。

### 11.2.5 发送FIFO 清空

当SF0CR中发送FIFO清空位（TFCL）被置1时，该子通道发送FIFO中的数据将被清空，发送FIFO计数器和指针都将清零。

TFCL位被置1后，将会在一个时钟后被硬件自动清0。

### 11.2.6 接收FIFO 清空

当SF0CR中接收FIFO清空位（RFCL）被置1时，该子通道接收FIFO中的数据将被清空，接收FIFO计数器和指针都将清零。

RFCL位被置1后，将会在一个时钟后被硬件自动清0。

### 11.2.7 发送FIFO 计数器

VK3234用寄存器中的4位来反应当前发送FIFO中的数据数目：当一个字节的数据写入发送FIFO后，发送FIFO计数器自动加1；当一个发送FIFO中的数据被发送后，发送FIFO计数器自动减1。

注意：当发送FIFO计数器为15（1111）时，如果再写入一个数据则计数器变为0（0000）。当发送FIFO计数器为1（0001）时，发送一个数据之后则计数器也变为0（0000）。因此，当发送FIFO计数器为0时，表明发送FIFO满或者空，在这种情况下，需要结合子串口状态寄存器（SSR）中的相关状态位进行判断。

### 11.2.8 接收FIFO计数器

K3200用寄存器中的4位来反应当前接收FIFO中的数据数目：当一个字节的数据写入接收FIFO后，接收FIFO计数器自动加1；当一个接收FIFO中的数据被读取后，接收FIFO计数器自动减1。

注意：当接收FIFO计数器为15（1111）时，如果再接收一个数据则计数器变为0（0000）。当接收FIFO计数器为1（0001）时，读取一个数据之后则计数器也变为0（0000）。因此，当接收FIFO计数器为0时，表明接收FIFO满或者空，在这种情况下，需要结合子串口状态寄存器（SSR）中的相关状态位进行判断。

## 11.3 流量控制

VK3234提供硬件流量控制，软件流量控制和手动流量控制三种模式可选择。硬件流量控制通过CTS和RTS引脚实现流量控制，可以减少软件开销并提高系统效率。软件流量控制通过XON和XOFF可编程特殊字符实现流量控制操作。相关操作通过SFWCR（子串口流量控制寄存器）设置。

在RS485模式下，该功能被禁止。

### 11.3.1 触发点控制

当VK3234设置为自动软件/硬件流量控制时：

SFWCR中的HRTL1—0用于设置暂停发送触发点，当接收FIFO中的数据个数达到暂停发送触发点时，VK3234将发出暂停发送信号，以通知发送端暂停发送数据。

SFWCR中的PRTL1—0用于设置继续发送触发点，在暂停发送状态下，主机口可以通过读取数据操作读取接收FIFO中的数据，当接收FIFO中的数据个数等于设置的继续发送触发点时，VK3234将通知发送端继续发送数据。

设置时，需要保证暂停发送触发点大于继续发送触发点的数值。VK3234不对该条件做自动判断。

### 11.3.2 自动软件流量控制操作

当VK3234工作在自动软件流量控制模式时，子串口通道通过RX发送和TX接收XOFF和XON字符实现软件流量控制，无需其它控制线。XON和XOFF字符可以通过全局寄存器中的XON和XOFF寄存器设置。

在软件流量控制模式下，传输的数据字节中不能出现XON和XOFF字符，否则将会被作为XON和XOFF控制字符，因此在软件流量控制下，需要对数据中的XON和XOFF字符进行相应的转义处理。

#### 11.3.2.1 XON/XOFF发送操作

在自动软件流量控制模式下，一旦数据接收端接收FIFO中数据的个数达到设定的触发点时，为防止接收FIFO溢出，VK3234将自动通过TX发送一个XOFF字符，数据发送端收到该XOFF字节后，发送完当前字节后即暂停数据发送。

发送端暂停数据发送后，接收端的主机接口读取接收FIFO中的数据以释放接收FIFO空间，当接收FIFO中数据的个数减少到继续发送触发点时，接收端向发送端发送一个XON字符，发送端接收到该字符后，将恢复数据发送。

相关的操作时序如下图所示，XON/XOFF字符的数值由上层软件设置：



图 11.3.2 XON/XOFF 发送操作

#### 11.3.2.2 XON/XOFF接收操作

在软件流量控制模式下，VK3234接收到数据后，首先会与XOFF中的数据进行比较，当接收到XOFF字符时，在发送完当前字节后即暂停数据发送。

数据暂停发送状态下，接收到XON字符后，将恢复数据发送。

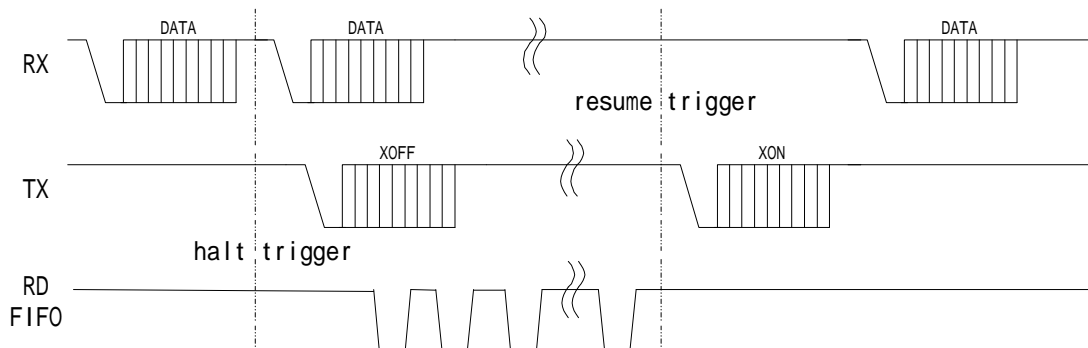
#### 11.3.2.2 XON/XOFF可见设置

在软件流量控制模式下，特殊字符XON/XOFF可以通过设置SFWCR（子串口流量控制寄存器）XVEN位，使之在主机端为可见或不可见。

当设置为可见时，XON和XOFF字符作为数据写入接收FIFO。

当设置为不可见时，XON和XOFF字符将作为控制字符不被写入接收FIFO。

#### 11.3.2.3 自动硬件流量控制

当VK3234的子串口工作在自动硬件流量控制模式时，包含自动RTS控制和自动CTS控制。分别通过硬件自动设置RTS信号和判断CTS信号来实现硬件流量控制。

典型的硬件流量控制的通过器件A的RTS连接器件B的CTS，器件A的CTS连接器件B的RTS，将器件A



和B都设置为硬件自动流量控制模式即可实现硬件的自动流量控制。其连接示意图如下所示：



图 11.3.3.1 硬件流量控制示意图

在硬件自动流量控制模式下，一旦数据接收端接收FIFO中数据的个数达到设定的触发点时，为防止接收FIFO溢出，接收端将自动拉高RTS，数据发送端的相应的CTS变高，数据接收端检测到CTS变高后，将发送完当前字节后即暂停数据发送。

发送端暂停数据发送后，接收端的主机接口读取接收FIFO中的数据以释放接收FIFO空间，当接收FIFO中数据的个数减少到继续发送触发点时，接收端的CTS自动变为低电平，发送端相应的RTS变为低电平，发送端检测到RTS为低后，将恢复数据发送。

下图显示了硬件流量控制下的时序操作（硬件流量控制下RTS和CTS的操作与MODEM模式下的RTS和CTS操作一样）：

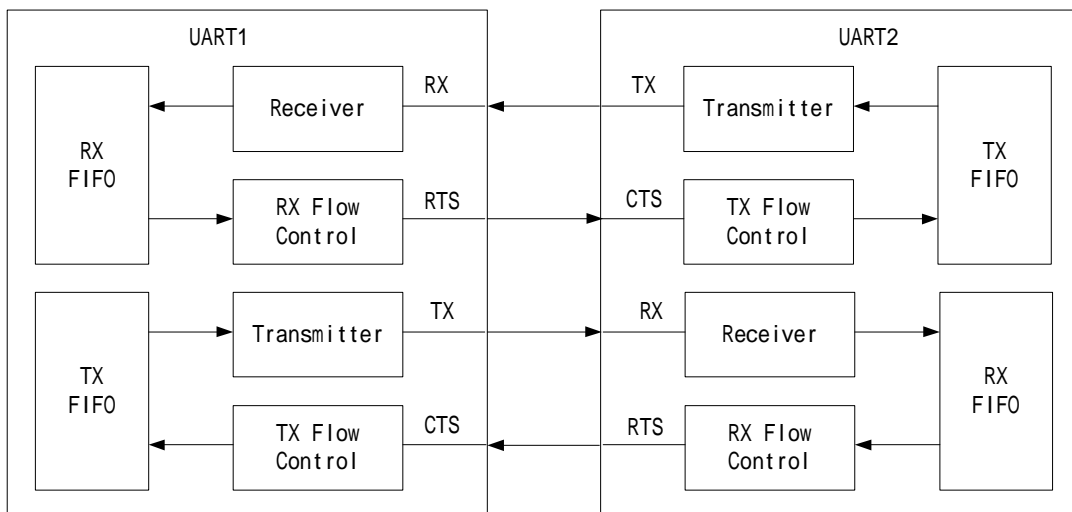

图 11.3.3.2 硬件流量操作时序图

### 11.3.2.3 手动硬件流量控制

当VK3234的子串口工作在手动模式下，可以通过手动写RTS寄存器拉高或拉低RTS引脚信号。

在该模式下，其它的操作与硬件自动流量控制一样，只是RTS由相应的寄存器控制。手动设置RTS为1可以暂停数据发送端发送数据，设置RTS为0则数据发送端继续发送数据。

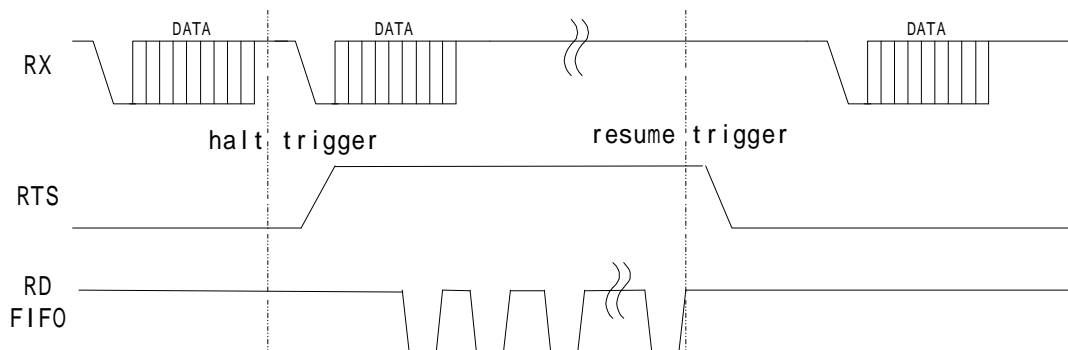
## 11.4 RS485操作

VK3368 的子串口支持 RS485 自动收发控制模式和自动网络地址识别模式，网络地址可见设置。在 RS485 模式下，只支持带 9 位地址和数据位，一位停止位的数据。如果要传输不带校验位的 8 位数据，一位停止位，可通过写 SIFR 寄存器 RSTINT 位利用软件设置为手动硬件流模式来完成 485 的收发。（设置为 232 模式）

### 11.4.1 RS485自动收发



在 RS485 模式下，流量控制将被禁止。RTS 信号用于控制 RS485 收发器的自动收发控制。只有在发送数据时，RTS 才为高，其它情况下，RTS 都保持低。  
VK3234 和 485 的收发器的连接如图：



图 11.4.1 RS485 连接图

#### 11.4.2 网络地址和自动地址识别

RS485 模式下，每个 UART 有一个唯一的网络地址，VK3234 提供了一个 8 位寄存器进行 RS485 网络设置。

当自动网络地址识别功能使能时，VK3234 对接收到的数据进行自动识别。

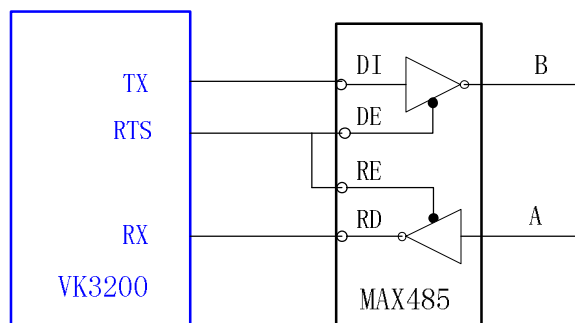
如果接收到的数据为数据字节或者是与 SADR 中地址字节不匹配的地址字节时，VK3234 忽略这些数据。

如果该子串口接收到的数据为地址字节，且与 SADR 中的数据匹配，则 VK3234 进入接收状态，将该地址字节后的数据字节写入接收 FIFO 中。

当该子串口在数据接收状态下，接收到一个地址字节，且该字节与 SADR 不匹配时，接收将被自动禁能。

#### 11.4.3 自动和手动地址识别

RS485 模式下，SCONR 子串口配置寄存器中的 AOD 位为数据地址选择位。其默认值为 1，表明该子串口只接收地址字节而忽略数据字节。

在 RS485 自动地址模式下，当接收到的地址与 SADR 的地址一致时，AOD 将自动变为 0，此时该子串口可以继续接收数据。当子串口接收到的下一个地址字节与 SARD 的地址不一致时，AOD 位将自动置 1，不再接收其后的数据字节。

在 RS485 手动地址识别模式下，RS485 地址由上层软件判断，AOD 位需要手动设置。AOD 设置为 0 时表明可以接收其后的所有数据，当 AOD 设置为 1 时，表明将忽略除了地址以外的所有数据。当接收到地址字节时，VK3234 将产生中断，通知 MCU 将收到的地址字节进行判断，以决定是否设置 AOD 以接收其后的数据。

#### 11.4.3 网络地址可见设置

当子串口设置为手动地址识别模式时，RS485 网络地址总是可见。

在子串口设置为自动地址识别模式时，可以设置 SCONR 子串口配置寄存器中的 AVEN 位，改变网络地址可见属性。当设为地址可见时，接收到的网络地址进入接收 FIFO，否则将被忽略。

## 12. 参数指标

## 12.1 VK3234的静态参数

除非特别说明，满足： $VCC=(2.5V\pm 0.2V)$  或  $(3.3\pm 0.3V)$  或  $(5\pm 0.5V)$ ； $-40^{\circ}C$ 到 $+85^{\circ}C$ ；

符号	说明	条件	VCC=2.5V		VCC=3.0V		VCC=5.0V		单位
			最小	最大	最小	最大	最小	最大	
电源									
VCC	电源电压		2.3	2.7	3.0	3.6	4.5	5.5	V
ICC	工作电流	3.6864MHz 晶振	1	2	2	3	6	10	mA
ICCSL	休眠电流	无负载	150	-	200	-	460	-	uA
输入逻辑信号									
V <sub>IH</sub>	输入高电平		1.8	5.5	2.0	5.5	3.6	5.5	V
V <sub>IL</sub>	输入低电平		-	0.6	-	0.9	-	1.1	V
I <sub>IL</sub>	输入漏电流	V <sub>I</sub> =5.5 or 0V	-	±10	-	±10	-	±10	uA
C <sub>I</sub>	输入电容		-	5	-	5	-	5	pF
输出逻辑信号									
V <sub>OH</sub>	输出高电平	I <sub>OH</sub> =6mA	1.9	-	2.4	-	4.5	-	V
V <sub>OL</sub>	输出低电平	I <sub>OL</sub> =-6mA	-	0.4	-	0.4	0	0.4	V
I <sub>OL</sub>	输出漏电流		-	±10	-	±10	-	±10	uA
C <sub>O</sub>	输出电容		-	5	-	5	-	5	pF

## 12.2 VK3234的动态参数

符号	说明	条件	VCC=2.5V		VCC=3.0V		VCC=5.0V		单位
			最小	最大	最小	最大	最小	最大	
F <sub>OSI</sub>	晶振频率		-	15	-	18	-	20	MHz

## 12.3 VK3234的极限参数

符号	说明	条件	最小	最大	单位
VCC	电源电压		-0.5	6	V
V <sub>I</sub>	输入电压		-0.5	+5.5	V
V <sub>O</sub>	输出电压		-0.5	+5.5	V
P <sub>TOL</sub>	总功耗		-	600	mW
T <sub>O</sub>	工作温度		-40	+85	°C
T <sub>STG</sub>	存储温度		-65	+150	°C

## 13. 封装信息

VK3234采用SOP28无铅绿色封装

图 13.1 SOP28 封装信息

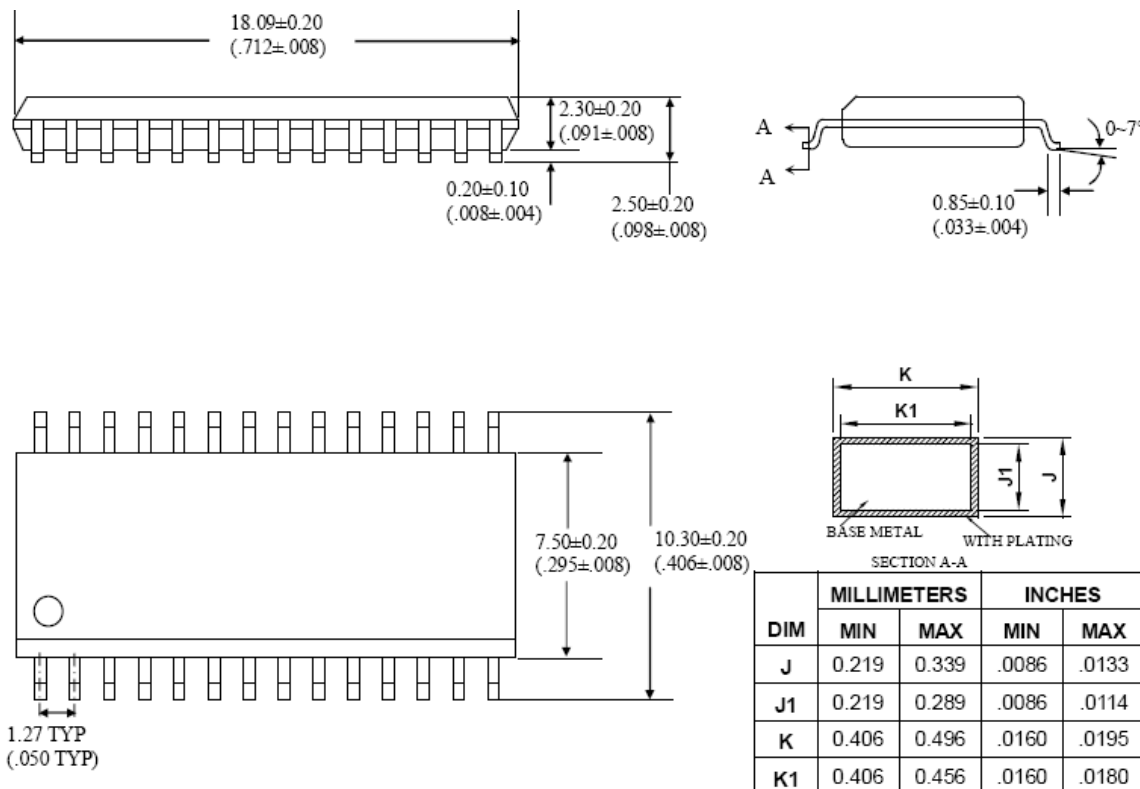

## 14. 焊接工艺

VK3234 采用使用绿色环保材料，引脚采用纯锡电镀。推荐使用峰值温度小于 260℃，符合无铅标准的回流焊工艺进行焊接。

所有 SMD 器件焊接工艺都对湿度敏感，建议在焊接前进行干燥处理。

采用手工焊接时，应首先焊接两个对角线的引脚进行固定后再焊接其它引脚。焊接温度为 300℃，烙铁与引脚的接触时间控制在 10 秒以内。

## 15. 特别申明

本产品并非为生命保障系统、航空航天系统设计，将本产品应用于该领域而引发的一切后果，维肯电子将不承担任何责任。维肯电子保留对产品进行性能、功能、参数修改的权利。对于正式量产的产品，维肯电子做出的修改将以公告方式通告用户。

## 16. 版本历史

V1.0 以前版本均为未正式发布的内部版本。

## 17. 联系信息

Tel:021-58998693/58994470  
Email:Tech@fosvos.com

维肯电子华东地区指定代理商：  
上海福跃电子科技有限公司 FOSVOS ELECTRONIC SHANGHAI CO.,LTD  
TEL:86-21-58998693 58994470 FAX:86-21-58998693-18 技术咨询专线：86-21-58994470-16  
E-mail:webmaster@fosvos.com http://www.fosvos.com 地址：上海市浦东新区金高路1296弄103号1 - 3F



FOSVOS ELECTRONIC SHANGHAI CO.,LTD

维肯电子指定代理商

## 上海福跃电子科技有限公司

FOSVOS ELECTRONIC SHANGHAI CO.,LTD

TEL: 86-21-58998693 58994470

FAX: 86-21-58998693-18

技术咨询热线: 86-21-58994470-16

E-mail: Tech@fosvos.com

<http://www.fosvos.com>

地址: 上海市浦东新区金高路 1296 弄 103 号 1 - 3F

ADDRESS: 1-3F, No.103, Alley 1296, Jingao Rd, Pudong, Shanghai China

邮编: 201206 Zip Code: 201206



上海福跃电子科技有限公司  
——值得信赖的电子元器件供应商和方案解决提供商  
[www.fosvos.com](http://www.fosvos.com)