

# Pioneer

## VSX-828-K/-S

## VSX-528-K/-S

## VSX-423-K/-S

## VSX-323-K

AV Receiver  
Amplificateur AV  
AV Receiver  
Sintoamplificatore AV  
AV Receiver  
Receptor AV  
AV-ресивер

Quick Start Guide  
Guide rapide  
Kurzanleitung  
Guida di avvio rapido  
Snelstartgids  
Guía de inicio rápido  
Краткое руководство пользователя



Thank you for buying this Pioneer product. This Quick Start Guide includes instructions for basic connections and operations to allow simple use of the receiver. For detailed descriptions of the receiver, see the "Operating Instructions" provided on the included CD-ROM (Ⓢ).

Merci pour l'achat de ce produit Pioneer. Ce guide rapide contient les instructions relatives aux raccordements et opérations de base permettant une utilisation simple de ce récepteur. Pour des descriptions plus détaillées du récepteur, référez-vous au "Mode d'emploi" sur le CD-ROM (Ⓢ) fourni.

Vielen Dank, dass Sie sich für dieses Pioneer-Produkt entschieden haben. Die Kurzanleitung enthält Anweisungen für grundlegende Verbindungen und Bedienvorgänge, um eine einfache Bedienung des Receivers zu ermöglichen. Detaillierte Beschreibungen des Receivers finden Sie in der „Bedienungsanleitung“ auf der mitgelieferten CD-ROM (Ⓢ).

Vi ringraziamo per avere acquistato questo prodotto Pioneer. Questa Guida di avvio rapido comprende istruzioni per i collegamenti fondamentali e per le operazioni essenziali di questo ricevitore. Per una descrizione dettagliata del ricevitore, vedere le "Istruzioni per l'uso" contenute nel CD-ROM (Ⓢ) incluso.

Hartelijk dank voor de aanschaf van dit Pioneer product. In deze snelstartgids vindt u de instructies voor de basisaansluitingen en de basisbediening voor een eenvoudig gebruik van de receiver. Voor meer gedetailleerde informatie wordt u verwezen naar de "Handleiding" die op de bijgeleverde CD-ROM (Ⓢ) staat.

Muchas gracias por haber adquirido este producto de Pioneer. Esta Guía de inicio rápido incluye instrucciones para hacer las conexiones y operaciones básicas que le permitirán hacer un uso sencillo del receptor. Para conocer una descripción detallada del receptor, consulte el "Manual de instrucciones" suministrado con el CD-ROM (Ⓢ) incluido.

Благодарим вас за приобретение данного изделия Pioneer. В данном Кратком руководстве пользователя содержатся инструкции по основным подключениям и операциям для упрощенного использования ресивера. Подробное описание ресивера см. в «Инструкции по эксплуатации», содержащихся на поставляемом CD-ROM (Ⓢ).



### What's in the box Contenu du carton d'emballage Lieferumfang

VSX-828/VSX-528



Remote Control  
Télécommande  
Fernbedienung  
Telecomando  
Afstandsbediening  
Mando a distancia  
Пульт дистанционного управления

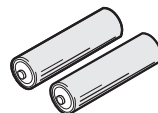

AAA size IEC R03 dry cell batteries x2  
Piles à anode sèche AAA IEC R03 x 2  
AAA/IEC/R03 Trockenbatterien x2  
Pila a secco AAA IEC R03 x2  
AAA/IEC/R03 drogecelbatterijen x2  
Pilas secas AAA, IEC R03 x 2  
Сухие батарейки размера AAA IEC R03, 2 шт.



CD-ROM (Operating instructions)  
CD-ROM (Mode d'emploi)  
CD-ROM (Bedienungsanleitung)  
CD-ROM (Istruzioni per l'uso)  
CD-ROM (Handleiding)  
CD-ROM (Manual de instrucciones)  
CD-ROM (Инструкции по эксплуатации)

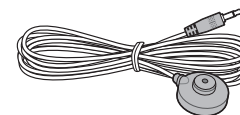

Setup microphone (not included for VSX-323)  
Microphone de configuration  
(non inclus pour le modèle VSX-323)  
Mikrofon für die Einstellung (nicht enthalten für VSX-323)  
Impostazione microfono (non incluso per VSX-323)  
Mikrofoon voor instellen (niet meegeleverd voor de VSX-323)  
Micrófono de configuración (no incluido para VSX-323)  
Установочный микрофон  
(не входит в комплект поставки для VSX-323)

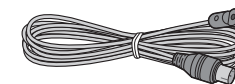

FM wire antenna  
Antenne filaire FM  
UKW-Drahtantenne  
Antenna FM a filo  
FM-draadantenne  
Antena de hilos de FM  
Проволочная антенна FM

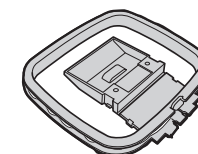

AM loop antenna  
Antenne cadre AM  
MW-Rahmenantenne  
Antenna AM a telaio  
AM-raamantenne  
Antena de cuadro de AM  
Рамочная антенна AM



Power cord  
Cordon d'alimentation  
Netzkabel  
Cavo di alimentazione  
Netsnoer  
Cable de alimentación  
Кабель питания

Safety Brochure  
Brochure sur la Sécurité  
Sicherheitsbrochure  
Volantino sulla sicurezza  
Veiligheidsbrochure  
Folleto de Seguridad  
Брошюра по безопасности

These quick start guide  
Le présent Guide de démarrage  
Diese Kurzanleitung  
Guida per l'avvio rapido  
Deze Quick Start-gids  
Esta guía de inicio rápido  
Это краткое руководство пользователя

SPEAKER CAUTION Sheet (English only)  
Note d'avertissement relative aux enceintes (en anglais uniquement)  
Lautsprecher-Sicherheitshinweise (nur Englisch)  
Scheda PRECAUZIONI ALTOPARLANTI (solo inglese)  
Informatieblad over SPEAKER CAUTION (alleen Engels)  
Hoja de PRECAUCIONES ACERCA DE LOS ALTAVOCES (solo en inglés)  
Лист SPEAKER CAUTION (МЕРЫ ПРЕДОСТОРОЖНОСТИ ДЛЯ ГРОМКОГОВОРИТЕЛЕЙ) (только на английском языке)

Warranty card  
Carte de garantie  
Garantiekarte  
Tarjeta de garantía  
Documento di garanzia  
Garantiebewijs  
Гарантийный сертификат

# STEP 1 Connecting up

## Connecting the speakers

The receiver will work with just two stereo speakers (the front speakers in the diagram) but using at least three speakers is recommended, and a complete setup is best for surround sound.

To achieve the best possible surround sound, install your speakers as shown below.

5.1 channel surround system:

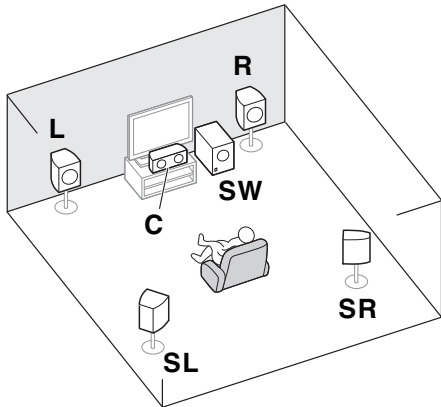

- L – Front Left
- C – Center
- R – Front Right
- SL – Surround Left
- SR – Surround Right
- SW – Subwoofer

- In addition, surround back speakers, front height speakers or Speaker B (VSX-828 only) can also be connected.

### Connecting the speaker cables

Make sure you connect the speaker on the right to the right (R) terminal and the speaker on the left to the left (L) terminal. Also make sure the positive (+/-) terminals on the receiver match those on the speakers.

#### CAUTION

- Before making or changing connections, switch off the power and disconnect the power cord from the AC outlet.
- These speaker terminals carry **HAZARDOUS LIVE** voltage. To prevent the risk of electric shock when connecting or disconnecting the speaker cables, disconnect the power cord before touching any uninsulated parts.

- 1 Twist exposed wire strands together.
- 2 Loosen terminal and insert exposed wire.
- 3 Tighten terminal.

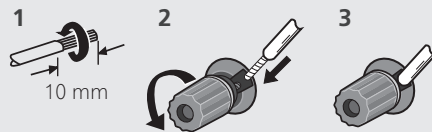

Connect the wires to the B-Speaker terminals of VSX-828 and the center and surround speaker terminals of VSX-423/VSX-323 as shown below:

- 1 Twist exposed wire strands together.
- 2 Push open the tabs and insert exposed wire.
- 3 Release the tabs.

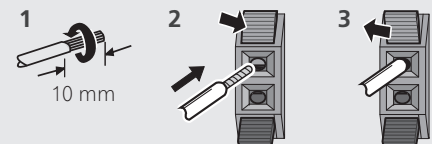

After installing the speakers, connect them as shown below.

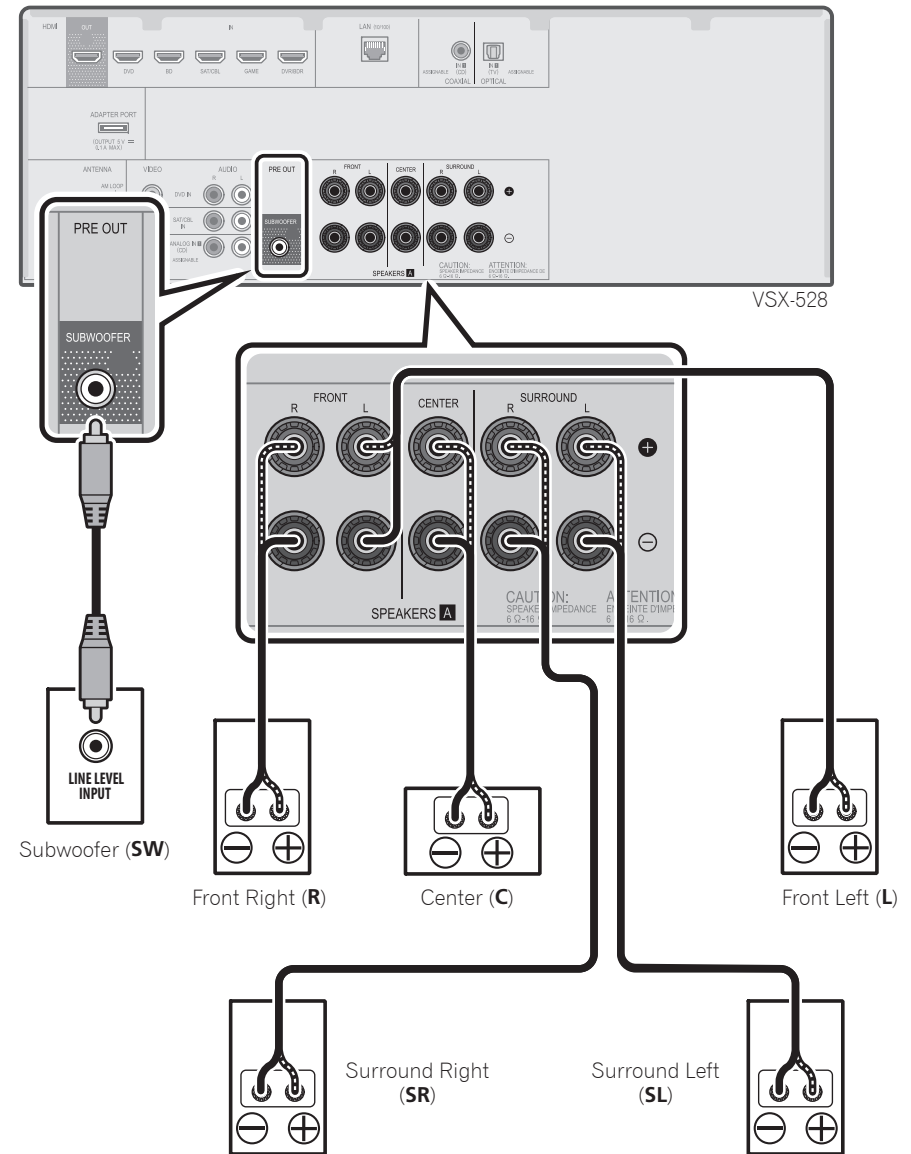

The type of center and surround speaker terminals for VSX-423/VSX-323 is different from this diagram. You can use speakers with a nominal impedance between 6 Ω and 16 Ω.

## Connecting a TV and playback components

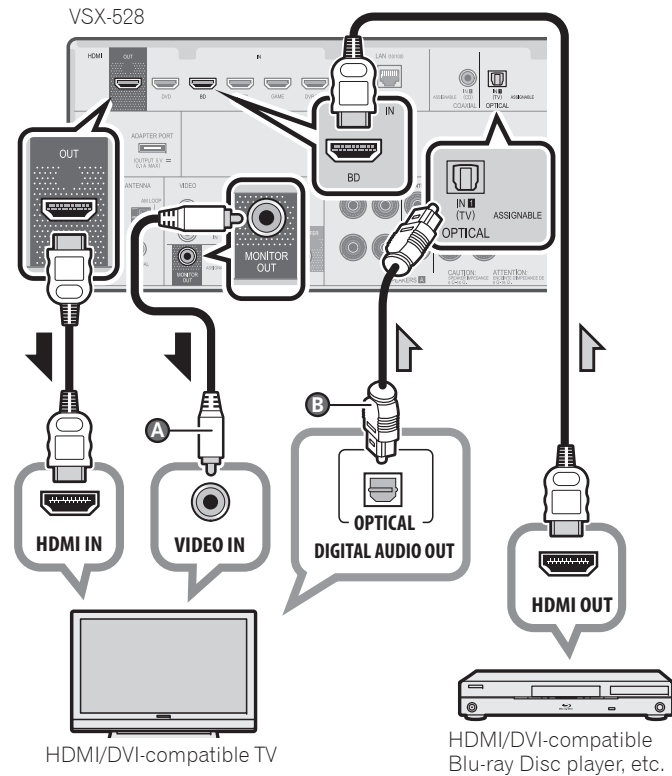

- *VSX-423/VSX-323 only:* Composite video cable (A) connection is necessary in order to see the OSD of the unit on the TV.
- *VSX-828/VSX-528 only:* The OSD will only be output from the HDMI OUT terminal.
- If the TV does not support the HDMI Audio Return Channel function, optical digital cable (B) connection is required to listen to the TV sound over the receiver.
- If the TV supports the HDMI Audio Return Channel function, the sound of the TV is input to the receiver via the HDMI terminal, so there is no need to connect an optical digital cable (B). In this case, set **ARC** at **HDMI Setup** to **ON** → "The HDMI Setup menu" on page 36 (*VSX-423/VSX-323*), "HDMI Setup" on page 59 (*VSX-828/VSX-528*)
- Please refer to the TV's operation manual for directions on connections and setup for the TV.

## Connecting antennas

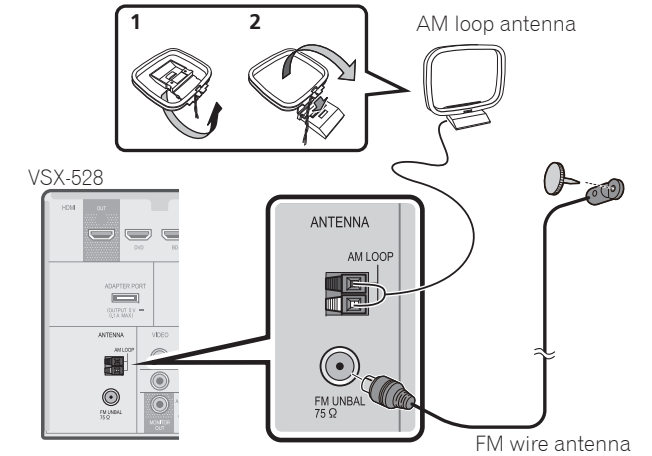

## Connecting to the network through LAN interface

VSX-828/VSX-528 only

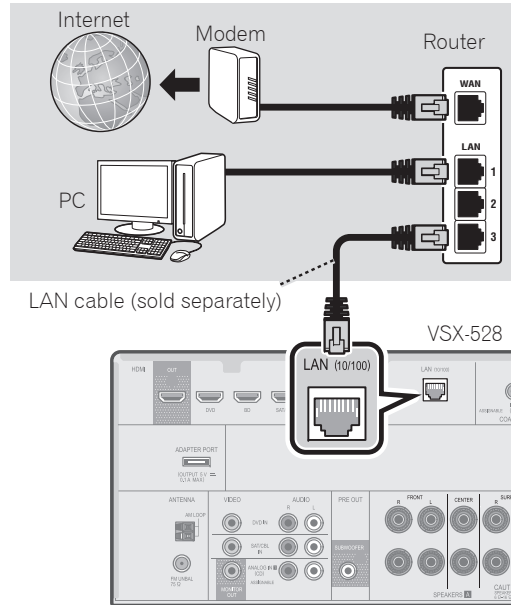

### Note

- Refer to the operating instructions in the included CD-ROM if you wish to connect a TV or playback component in a method other than an HDMI connection.
- Refer to the operating instructions in the included CD-ROM for other device connections.

### CAUTION

- Handle the power cord by the plug part. Do not pull out the plug by tugging the cord, and never touch the power cord when your hands are wet, as this could cause a short circuit or electric shock. Do not place the unit, a piece of furniture, or other object on the power cord or pinch the cord in any other way. Never make a knot in the cord or tie it with other cables. The power cords should be routed so that they are not likely to be stepped on. A damaged power cord can cause a fire or give you an electric shock. Check the power cord once in a while. If you find it damaged, ask your nearest Pioneer authorized independent service company for a replacement.

When installing this unit, make sure to leave space around the unit for ventilation to improve heat radiation (at least 40 cm at top, 20 cm at rear, and 20 cm at each side).

### WARNING

Slots and openings in the cabinet are provided for ventilation to ensure reliable operation of the product, and to protect it from overheating. To prevent fire hazard, the openings should never be blocked or covered with items (such as newspapers, table-cloths, curtains) or by operating the equipment on thick carpet or a bed.

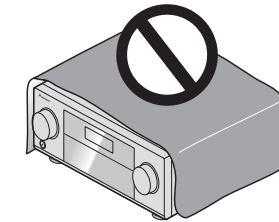

D3-4-2-1-7b\*\_A1\_En



## Before you start

### 1 Put the batteries in the remote control.

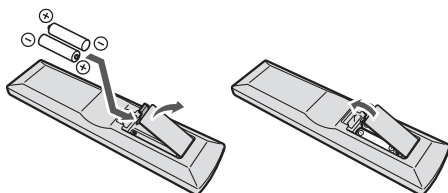

The batteries included with the unit are to check initial operations; they may not last over a long period. We recommend using alkaline batteries that have a longer life.

### 2 Switch on the receiver and your TV.

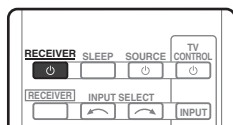

### 3 Switch the TV input so that it connects to the receiver.

### 4 Turn the subwoofer on and turn up the volume.

#### ⚠ WARNING

- Do not use or store batteries in direct sunlight or other excessively hot place, such as inside a car or near a heater. This can cause batteries to leak, overheat, explode or catch fire. It can also reduce the life or performance of batteries.

#### ⚠ CAUTION

- When inserting the batteries, make sure not to damage the springs on the battery's (-) terminals. This can cause batteries to leak or overheat.
- When disposing of used batteries, please comply with governmental regulations or environmental public institution's rules that apply in your country/area.

## Automatically setting up for surround sound (MCACC) (VSX-828/VSX-528/VSX-423)

The Auto Multi-Channel ACoustic Calibration (MCACC) setup uses the supplied setup microphone to measure and analyze the test tone that is outputted by the speakers. This setup enables automatic high precision measuring and settings; utilizing it will create an optimum user listening environment.

#### 🔔 Important

- Measure in a quiet environment.
- If you have a tripod, use it to place the microphone so that it's about ear level at your normal listening position. Otherwise, place the microphone at ear level using a table or a chair.
- Accurate measurements may not be possible if there are obstacles between the speakers and the listening position (microphone).
- When measuring, step away from the listening position, and operate using the remote control from the external side of all the speakers.

### 1 Connect the supplied setup microphone.

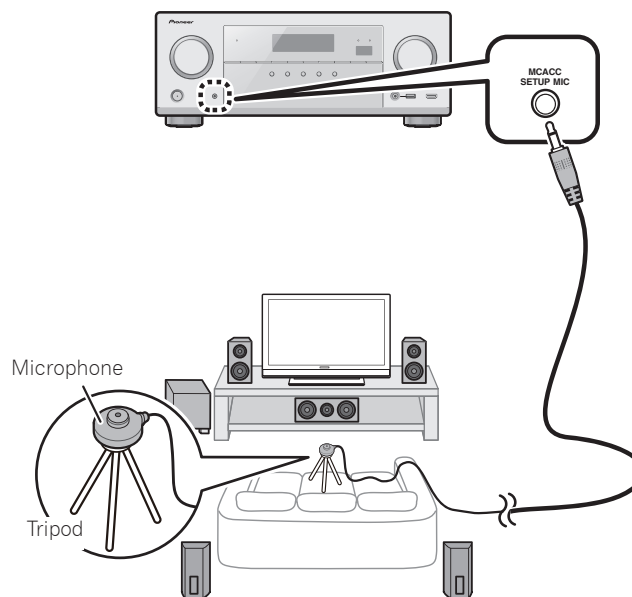

### 2 Press BD button on the remote control to switch to BD entry.

### 3 Press RECEIVER on the remote control, then press the HOME MENU button.

The Home Menu appears on your TV.

### 4 Select 'Auto MCACC' from the Home Menu, then press ENTER.

Automatic measuring will start.

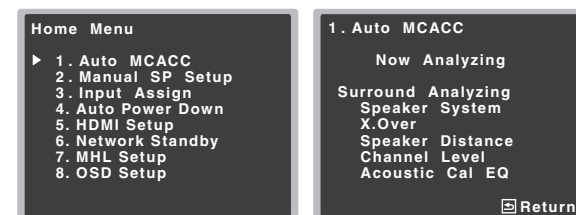

VSX-528

- Measuring will take about 3 to 12 minutes.

### 5 Follow the instructions on-screen.

- Automatic setting is complete when the Home Menu screen appears.

### 6 Make sure the setup microphone is disconnected.

## STEP 3 Basic playback

### Multichannel playback

VSX-423/VSX-323

VSX-828/VSX-528

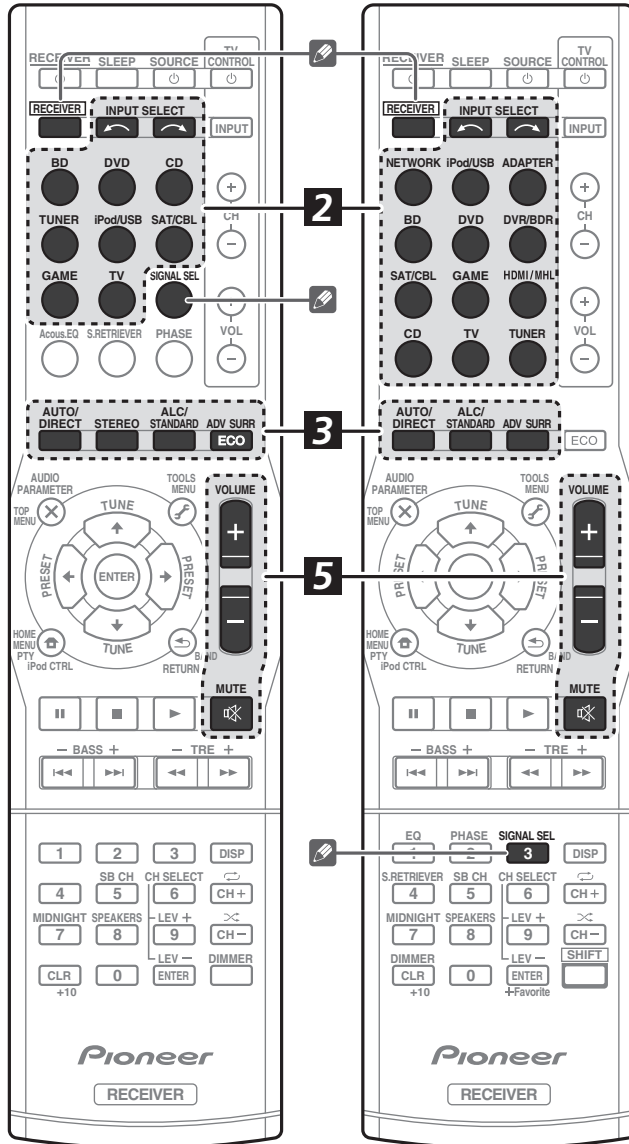

#### 1 Switch on the playback component.

E.g. Turn the Blu-ray Disc player connected to the **HDMI BD IN** terminal on.

#### 2 Switch the input of the receiver.

E.g. Press **BD** to select the **BD** input.

#### 3 Press **AUTO/DIRECT** to select 'AUTO SURROUND'.

Also press **ALC/STANDARD** or **ADV SURR** for multichannel playback. Select your preferred listening mode.

#### 4 Start the playback component's playback.

E.g. Start playback of the Blu-ray Disc player.

#### 5 Use **VOLUME +/-** to adjust the volume level.

Sound can be switched off by pressing **MUTE** button.

#### Note

- In order to listen to the audio from the source component that is connected to this receiver using a coaxial or an optical cable, choose the **C1** (coaxial) or **O1** (optical) input. (VSX-423/VSX-323: Press **SIGNAL SEL**. VSX-828/VSX-528: Press **RECEIVER** then press **SIGNAL SEL**.)
- The input of the receiver will switch over, and you will be able to operate other components using the remote control. To operate the receiver, first press **RECEIVER** on the remote control, then press the appropriate button to operate.

### Listening to the radio

#### 1 Press **TUNER** to select the tuner.

If necessary, press **BAND** to change the band (FM or AM).

#### 2 Press **TUNE ↑/↓** to tune to a station.

- Press and hold **TUNE ↑/↓** for about a second. The receiver will start searching for the next station.
- If you're listening to an FM station but the reception is weak, press **BAND** to select FM MONO and set the receiver to the mono reception mode.

### Saving station presets

If you often listen to a particular radio station, it's convenient to have the receiver store the frequency for easy recall whenever you want to listen to that station.

#### 1 Press **TOOLS** while receiving a signal from the station you want to store.

The preset number is blinking.

#### 2 Press **PRESET ←/→** to select the station preset you want, then press **ENTER**.

The preset number stop blinking and the receiver stores the station.

### Listening to station presets

You will need to have some presets stored to do this.

- Press **PRESET ←/→** to select the station preset you want.

## Playing an iPod

- About one minute is required between turning the power on and completion of startup.

### 1 Connect your iPod.

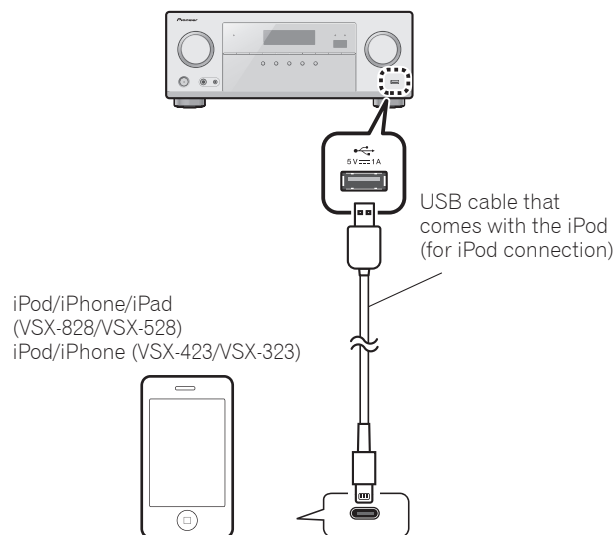

### 2 Press iPod/USB to select the iPod/USB input.

When the display shows the names of folders and files, you're ready to play music from the iPod.

### 3 Use **↑/↓** to select a category, then press **ENTER** to browse that category.

- To return to the previous level any time, press **RETURN**.

### 4 Use **↑/↓** to browse the selected category (e.g., albums).

- Use **←/→** to move to previous/next levels.

### 5 Continue browsing until you arrive at what you want to play, then press **▶** to start playback.

## Listening to Internet radio stations

*VSX-828/VSX-528 only*

- About one minute is required between turning the power on and completion of startup.

### **!** Important

- When using a broadband Internet connection, a contract with an Internet service provider is required. For more details, contact your nearest Internet service provider.
- To listen to Internet radio stations, you must have high-speed broadband Internet access. With a 56 K or ISDN modem, you may not enjoy the full benefits of Internet radio.
- Access to content provided by third parties requires a high speed internet connection and may also require account registration and a paid subscription. Third party content services may be changed, suspended, interrupted, or discontinued at any time without notice, and Pioneer disclaims any liability in connection with such occurrences. Pioneer does not represent or warrant that content services will continue to be provided or available for a particular period of time, and any such warranty, express or implied, is disclaimed.

### 1 Press **NETWORK** repeatedly to select the **NETRADIO** input.

It may take several seconds for this receiver to access the network.

### 2 Use **↑/↓** to select the Internet radio station to play back, and then press **ENTER**.

To enjoy the many functions of the unit to the fullest extent

Load the CD-ROM into your computer and download the PDF manual from the menu screen to read.

## Functions

### ■ Playing a USB device

→ page 25 (VSX-423/VSX-323), page 30 (VSX-828/VSX-528)

### ■ Bluetooth ADAPTER for Wireless Enjoyment of Music

→ page 33 (VSX-828/VSX-528 only)

### ■ Playback with NETWORK features

→ page 43 (VSX-828/VSX-528 only)

### ■ Setting the Audio options

→ page 31 (VSX-423/VSX-323), page 41 (VSX-828/VSX-528)

### ■ Using the Home Menu

→ page 33 (VSX-423/VSX-323), page 53 (VSX-828/VSX-528)

## Troubleshooting

→ page 37 (VSX-423/VSX-323), page 66 (VSX-828/VSX-528)

# STEP 1 Raccordements

## Raccordement des enceintes

Le récepteur fonctionnera avec seulement deux enceintes stéréo (les enceintes avant sur le schéma), mais il est recommandé d'en utiliser au moins trois ; une configuration complète de huit enceintes est cependant idéale pour la production du son surround.

Pour obtenir le meilleur son surround possible, installez vos enceintes conformément à l'illustration ci-dessous. *Système surround à 5.1 canaux :*

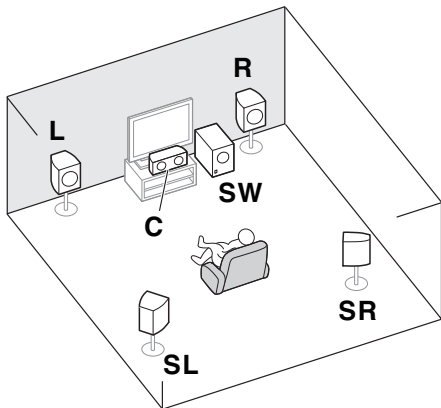

- L** – Avant-gauche
- C** – Centre
- R** – Avant-droit
- SL** – Surround gauche
- SR** – Surround droit
- SW** – Caisson de graves

- De plus, il est possible de connecter des enceinte surround arrière, des enceintes surround avant-haut, ou des enceintes B (VSX-828 uniquement).

### Raccordement des câbles d'enceintes

Vérifiez que l'enceinte droite est raccordée à la borne droite (**R**) et que l'enceinte gauche est raccordée à la borne gauche (**L**). Assurez-vous également que les bornes positive et négative (+/-) du récepteur sont reliées aux bornes positive et négative des enceintes.

#### ATTENTION

- Avant un raccordement ou une modification de raccordement, mettez l'appareil hors tension et débranchez le cordon d'alimentation de la prise secteur.
- Les bornes des haut-parleurs sont sous une tension **DANGEREUSE**. Pour éviter tout risque de décharge électrique lors du branchement et du débranchement des câbles de haut-parleur, débranchez le cordon d'alimentation avant de toucher des parties non isolées.

- 1** Torsadez ensemble les brins de fil dénudés.
- 2** Libérez la borne de l'enceinte et insérez-y le fil.
- 3** Refermez la borne.

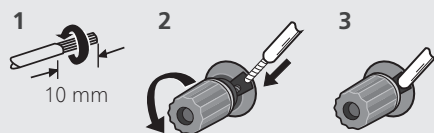

Raccordez les fils aux bornes des enceintes B du système VSX-828, et aux bornes de l'enceinte centrale et des enceintes surround du système VSX-423/VSX-323, comme indiqué ci-dessous :

- 1** Torsadez ensemble les brins de fil dénudés.
- 2** Poussez sur les languettes pour les ouvrir et insérez le fil dénudé.
- 3** Relâchez les languettes.

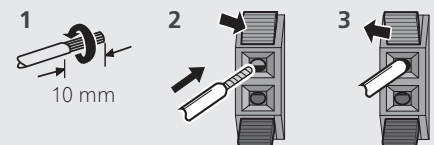

Après avoir installé les enceintes, connectez-les comme indiqué ci-dessous.

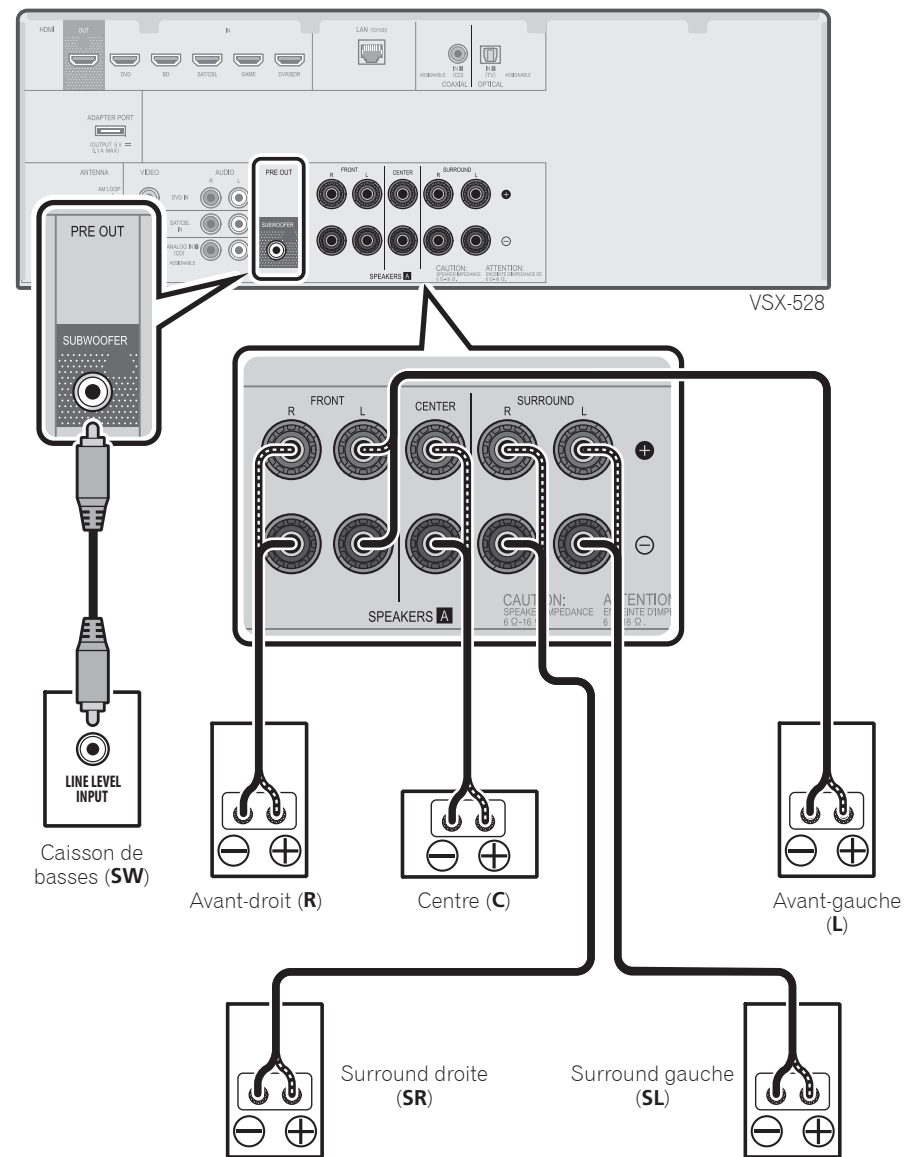

Le type des bornes de l'enceinte centrale et des enceintes surround du système VSX-423/VSX-323 est différent des bornes illustrées dans diagramme ci-dessus. Vous pouvez utiliser des enceintes ayant une impédance nominale comprise entre 6 Ω et 16 Ω.

## Raccordement d'un téléviseur et de périphériques de lecture

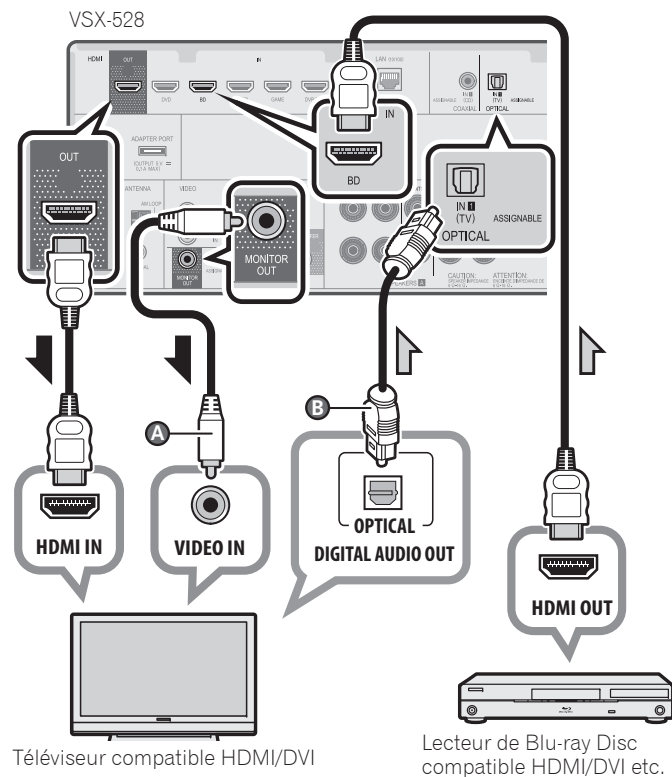

- *VSX-423/VSX-323 uniquement* : La connexion doit être réalisée via un câble vidéo composite (A) afin de faire apparaître l'affichage OSD de l'appareil sur le téléviseur.
- *VSX-828/VSX-528 uniquement* : Le signal de l'affichage OSD est envoyé uniquement sur la prise de sortie HDMI OUT.
- Si le téléviseur ne prend pas en charge la fonction HDMI Audio Return Channel, la connexion doit être réalisée via un câble optique numérique (B) pour écouter le son du téléviseur par l'intermédiaire du récepteur.
- Si le téléviseur prend en charge la fonction HDMI Audio Return Channel, le son du téléviseur est envoyé vers le récepteur via la prise HDMI et il n'est alors pas nécessaire de connecter un câble optique numérique (B). Dans ce cas, activez (ON) l'option **ARC** dans le menu de configuration **HDMI Setup** → « Le menu HDMI Setup » à la page 36 (*VSX-423/VSX-323*), « Menu HDMI Setup » à la page 59 (*VSX-828/VSX-528*).
- Veuillez vous reporter au Guide d'utilisation du téléviseur pour consulter les instructions concernant les connexions et la configuration du téléviseur.

## Raccordement des antennes

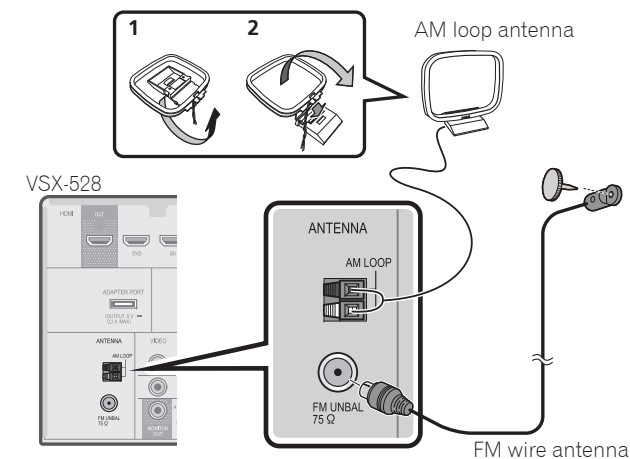

## Raccordement au réseau par l'interface LAN

VSX-828/VSX-528 uniquement

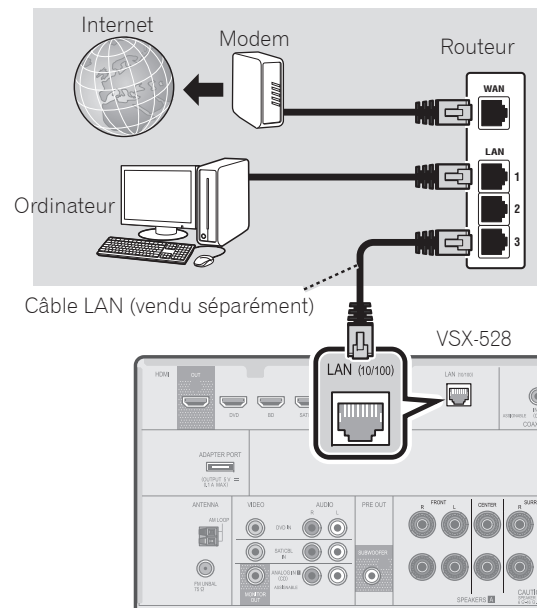

### Remarque

- Reportez-vous au Mode d'emploi inclus dans le CD-ROM fourni si vous souhaitez connecter un téléviseur ou un lecteur en utilisant une autre méthode que la connexion HDMI.
- Reportez-vous au Mode d'emploi inclus dans le CD-ROM fourni si vous souhaitez connecter d'autres équipements.

### ATTENTION

- Tenez le cordon d'alimentation par sa prise lorsque vous le manipulez. Ne débranchez pas l'appareil en tirant sur le cordon et ne touchez jamais le cordon d'alimentation avec les mains mouillées ; vous pourriez provoquer un court-circuit ou prendre un choc électrique. Ne placez pas l'appareil, un meuble ou tout autre objet sur le cordon d'alimentation, et évitez de le pincer de toute autre manière. Ne faites jamais de nœud dans le cordon et ne le liez jamais avec d'autres câbles. Les cordons d'alimentation doivent être acheminés de façon à ce qu'on ne puisse pas marcher dessus. Un cordon d'alimentation endommagé peut provoquer un incendie ou un choc électrique. Vérifiez l'état du cordon de temps à autre. Si le cordon est endommagé, demandez-en le remplacement auprès du service après-vente agréé Pioneer le plus proche.

Lors de l'installation de l'appareil, veillez à laisser un espace suffisant autour de ses parois de manière à améliorer la dissipation de chaleur (au moins 40 cm sur le dessus, 20 cm à l'arrière et 20 cm de chaque côté).

### AVERTISSEMENT

Les fentes et ouvertures du coffret sont prévues pour la ventilation, pour assurer un fonctionnement stable de l'appareil et pour éviter sa surchauffe. Pour éviter les risques d'incendie, ne bouchez jamais les ouvertures et ne les recouvrez pas d'objets, tels que journaux, nappes ou rideaux, et n'utilisez pas l'appareil posé sur un tapis épais ou un lit.

D3-4-2-1-7b\*\_A1\_Fr

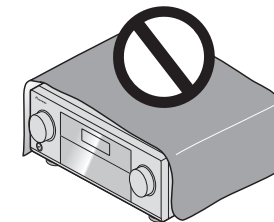



## STEP 2 Initial Setup

### Préparatifs

#### 1 Insérez les piles dans la télécommande.

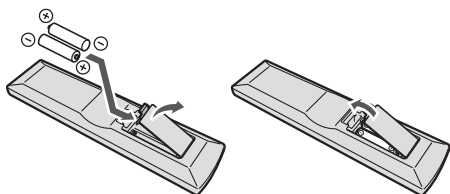

Les piles de la télécommande fournies avec l'appareil permettent d'effectuer les premières opérations ; il est possible qu'elles ne durent pas très longtemps. Nous recommandons l'usage de piles alcalines, dont la durée de vie est supérieure.

#### 2 Allumez le récepteur et votre téléviseur.

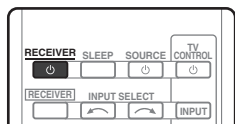

#### 3 Sélectionnez l'entrée TV de sorte que le téléviseur se connecte à l'appareil.

#### 4 Mettez le caisson de basse sous tension et augmentez le volume.

#### ⚠ AVERTISSEMENT

- N'utilisez ni ne conservez les piles sous la lumière directe du soleil ou dans un endroit excessivement chaud, comme une voiture ou à proximité d'un appareil de chauffage. Les piles risqueraient de fuir, de surchauffer, d'exploser ou de s'enflammer. Leur durée de vie et/ou leur performance pourrait également être réduite.

#### ⚠ ATTENTION

- Lors de l'installation des piles, veillez à ne pas endommager les ressorts situés en face des bornes (-) des piles. Les piles risqueraient de fuir ou de surchauffer.
- Lorsque vous éliminez des piles / batteries usées, veillez vous conformer aux normes gouvernementales ou aux règles des institutions publiques environnementales en vigueur dans votre pays ou région.

### Configuration automatique du son surround (MCACC) (VSX-828/VSX-528/VSX-423)

Le système de calibrage acoustique multicanaux (Multi-Channel Acoustic Calibration, MCACC) utilise le microphone de configuration fourni pour mesurer et analyser la tonalité de test émise par les enceintes. Cette fonction permet de mesurer et de configurer automatiquement les paramètres avec précision. En l'utilisant, vous bénéficierez d'un environnement d'écoute optimal.

#### 📌 Important

- La procédure doit être effectuée dans un environnement calme.
- Si vous avez un trépied, utilisez-le pour y placer le microphone afin qu'il soit au niveau des oreilles à votre position d'écoute normale. Sinon, placez le microphone au niveau des oreilles en utilisant une table ou une chaise.
- Les mesures risquent d'être impossibles si un ou plusieurs obstacles se trouvent entre les enceintes et la position d'écoute (microphone).
- Pendant la procédure de mesure, éloignez-vous de la position d'écoute et utilisez la télécommande en vous plaçant à l'extérieur de la zone des enceintes.

#### 1 Branchez le microphone de configuration fourni.

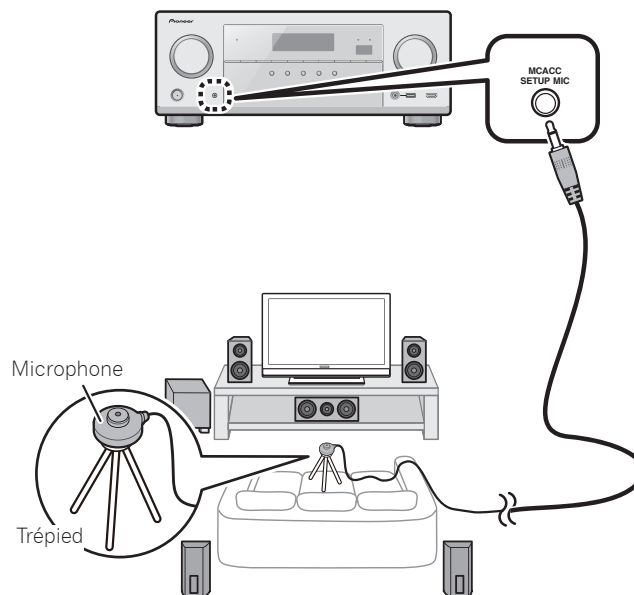

#### 2 Appuyez sur la touche BD de la télécommande pour passer sur l'entrée BD.

#### 3 Appuyez sur la touche **RECEIVER** de la télécommande, puis sur la touche **HOME MENU**.

Le menu d'accueil (Home) s'affiche sur le téléviseur.

#### 4 Sélectionnez 'Auto MCACC' dans le menu d'accueil (Home), puis appuyez sur **ENTER**.

La procédure de mesure automatique commence.

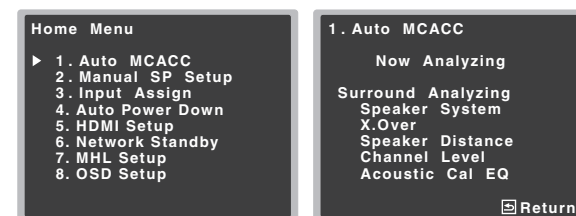

VSX-528

- Les mesures prennent entre 3 et 12 minutes.

#### 5 Suivez les instructions à l'écran.

- La configuration automatique est terminée lorsque l'écran revient au menu « Home Menu ».

#### 6 Assurez-vous de débrancher le microphone de configuration.

## STEP 3 Lecture de base

### Lecture multicanaux

VSX-423 / VSX-323

VSX-828 / VSX-528

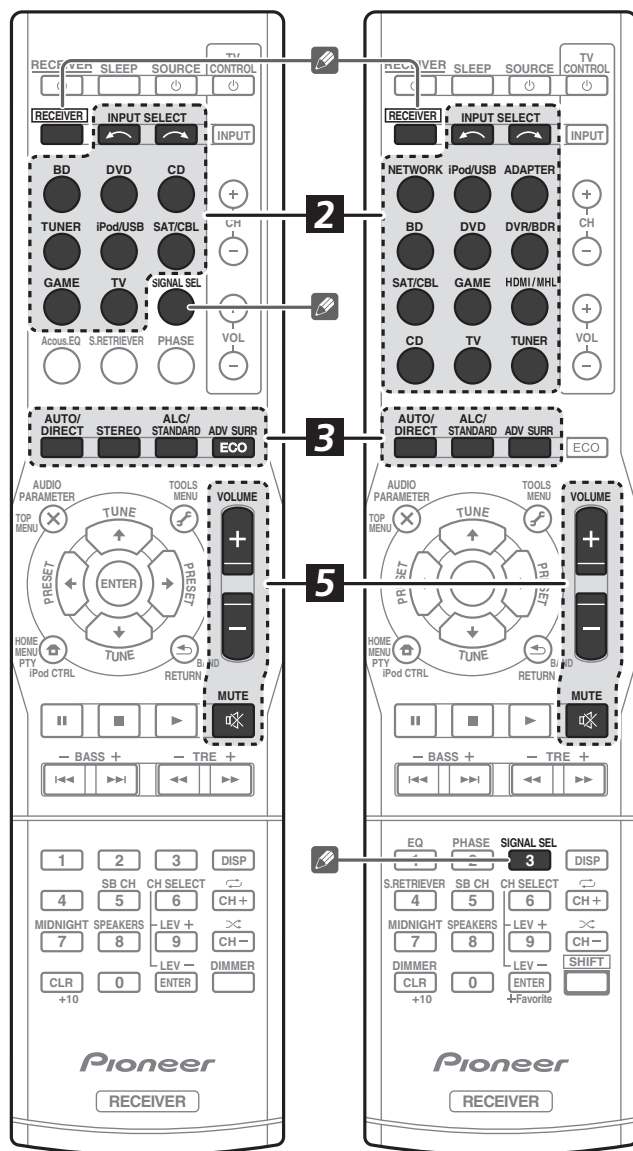

#### 1 Mettez le lecteur sous tension.

Exemple : Mettez sous tension le lecteur de disque Blu-ray connecté à la prise d'entrée **HDMI BD IN**.

#### 2 Sélectionnez l'entrée sur le récepteur.

Exemple : Appuyez sur la touche **BD** pour sélectionner l'entrée **BD**.

#### 3 Appuyez sur la touche 'AUTO/DIRECT' pour sélectionner **AUTO SURROUND**.

Appuyez aussi sur **ALC/STANDARD** ou **ADV SURR** pour la lecture multicanaux. Sélectionnez le mode d'écoute désiré.

#### 4 Lancez la lecture sur le lecteur.

Exemple : Lancez la lecture sur le lecteur de disque Blu-ray.

#### 5 Utilisez le bouton rotatif **VOLUME +/-** pour régler le volume sonore.

Pour couper le son, appuyez sur la touche **MUTE**.

#### Remarque

- Pour écouter le son d'un composant source connecté à ce récepteur via un câble coaxial ou un câble optique, sélectionner le signal d'entrée **C1** (coaxial) ou **O1** (optique). (VSX-423/VSX-323 : Appuyez sur la touche **SIGNAL SEL**. VSX-828/VSX-528 : Appuyez sur **RECEIVER** puis sur **SIGNAL SEL**.)
- L'entrée du récepteur commute et vous pourrez alors utiliser d'autres composants via la télécommande. Pour faire fonctionner ce récepteur, appuyez d'abord sur la touche **RECEIVER** de la télécommande, puis appuyez sur la touche voulue.

### Ecoute de la radio

#### 1 Appuyez sur **TUNER** pour sélectionner le syntoniseur.

Appuyez sur la touche **BAND** pour changer de bande de fréquences (FM ou AM), si nécessaire.

#### 2 Pour rechercher une station de radio, utilisez les touches **TUNE ↑/↓**.

- Appuyez sur une des touches **TUNE ↑/↓** sans la relâcher pendant environ une seconde. Le récepteur lance la recherche de la station suivante dans la direction correspondant à la touche.
- Si la réception du signal radio FM est faible, appuyez sur la touche **BAND** pour sélectionner FM MONO, et réglez le récepteur en mode de réception mono.

### Mémorisation de stations préregistrées

Si vous écoutez souvent une station de radio, il peut être pratique d'enregistrer sa fréquence dans le récepteur afin de pouvoir y accéder facilement lorsque vous le souhaitez.

#### 1 Pour mémoriser une station de radio que vous êtes en train d'écouter, appuyez d'abord sur la touche **TOOLS**.

Le numéro de préenregistrement clignote.

#### 2 Utilisez les touches **PRESET ←/→** pour sélectionner le numéro de station préregistrée que vous souhaitez attribuer à cette station, puis appuyez sur **ENTER**.

Le numéro préregistré cesse de clignoter et le récepteur mémorise la station.

### Écoute des stations préregistrées

Vous devez mémoriser des stations préregistrées pour avoir accès à cette fonction.

- Appuyez sur la touche **PRESET ←/→** pour sélectionner le numéro de la station préregistrée souhaitée.

## Lecture à partir d'un iPod

- L'opération de démarrage prend environ une minute à partir de la mise sous tension.

### 1 Connectez votre iPod.

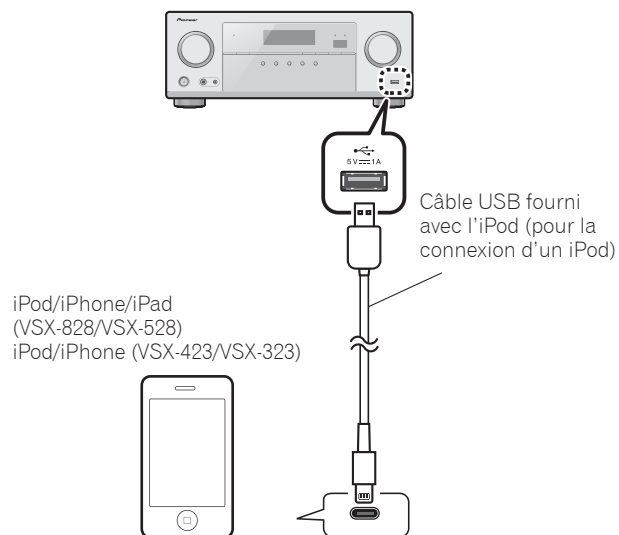

### 2 Appuyez sur la touche iPod/USB pour sélectionner l'entrée iPod/USB.

Lorsque l'affichage indique les noms de dossiers et de fichiers, le récepteur est prêt à lire le contenu audio stocké sur l'iPod.

### 3 Utilisez ↑/↓/ pour sélectionner une catégorie, puis appuyez sur ENTER pour naviger dans cette catégorie.

- Pour revenir au niveau précédent à tout moment, appuyez sur **RETURN**.

### 4 Utilisez ↑/↓/ pour naviger dans la catégorie sélectionnée (par exemple, albums).

- Utilisez ←/→/ pour passer au niveau précédent/suivant.

### 5 Poursuivez votre navigation jusqu'à atteindre les éléments que vous souhaitez lire, puis appuyez sur ► pour lancer la lecture.

## Ecoute des stations radio Internet

*VSX-828/VSX-528 uniquement*

- L'opération de démarrage prend environ une minute à partir de la mise sous tension.

### Important

- L'utilisation d'une connexion Internet haut-débit nécessite un contrat auprès d'un fournisseur d'accès Internet. Pour plus d'informations, contactez votre fournisseur d'accès Internet local.
- Pour écouter les stations radio Internet, vous devez avoir un accès haute vitesse à Internet par une large bande. Avec un modem de 56 K ou ISDN, vous ne pourrez pas profiter pleinement de la radio Internet.
- L'accès à du contenu Web requiert un accès internet haut débit et peut aussi nécessiter l'enregistrement de vos coordonnées et le paiement d'un abonnement sur un site. Le contenu du site peut être change, suspendu, interrompu sans aucun avertissement, Pioneer déclinant toute responsabilité quant à d'éventuels changements. Pioneer décline toute responsabilité quant au contenu, à sa disponibilité et quant à la continuité du service.

### 1 Appuyez sur la touche NETWORK pour sélectionner l'entrée NETRADIO.

Il faut quelques secondes au récepteur pour accéder au réseau.

### 2 Utilisez les touches ↑/↓/ pour sélectionner la station radio Internet voulue, puis appuyez sur ENTER.

## Pour profiter entièrement de toutes les fonctions du récepteur

Insérez le CD-ROM dans votre ordinateur et ouvrez le Mode d'emploi au format PDF pour le lire.

### Fonctions

#### ■ Lecture à partir d'un périphérique USB

→ page 25 (VSX-423/VSX-323), page 30 (VSX-828/VSX-528)

#### ■ ADAPTATEUR Bluetooth pour profiter de la musique sans fil

→ page 33 (VSX-828/VSX-528 uniquement)

#### ■ Utilisation des fonctions de lecture réseau (NETWORK)

→ page 43 (VSX-828/VSX-528 uniquement)

#### ■ Réglage des options audio

→ page 31 (VSX-423/VSX-323), page 41 (VSX-828/VSX-528)

#### ■ Utilisation du menu d'accueil HOME

→ page 33 (VSX-423/VSX-323), page 53 (VSX-828/VSX-528)

### Guide de dépannage

→ page 37 (VSX-423/VSX-323), page 66 (VSX-828/VSX-528)

# STEP 1 Anschlüsse

## Anschluss der Lautsprecher

Der Receiver funktioniert auch bei Verwendung von nur zwei Stereolautsprechern (die Front-Lautsprecher in der Abbildung), aber wir empfehlen Ihnen die Verwendung von mindestens drei Lautsprechern, wobei ein vollständiges Setup immer noch den besten Raumklang liefert.

Stellen Sie Ihre Lautsprecher wie unten dargestellt auf, um den bestmöglichen Surroundklang zu erzielen. *5.1-Kanal-Surround-System:*

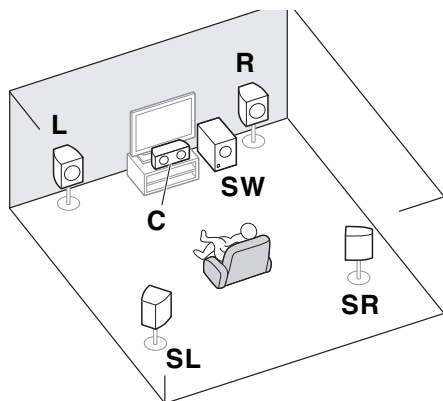

- L** – Front links
- C** – Center
- R** – Front rechts
- SL** – Surround links
- SR** – Surround rechts
- SW** – Subwoofer

- Zusätzlich können auch die Surround-Back-Lautsprecher, die Front-Höhenlautsprecher oder der Lautsprecher B (nur VSX-828) angeschlossen werden.

### Anschließen der Lautsprecherkabel

Stellen Sie sicher, dass Sie die rechten Lautsprecher am rechten (R) Anschluss und die linken Lautsprechern am linken (L) Anschluss anschließen. Stellen Sie außerdem sicher, dass die positiven und negativen (+/-) Anschlüsse am Receiver denen an den Lautsprechern entsprechen.

#### ⚠ ACHTUNG

- Bevor Sie Anschlüsse vornehmen oder ändern, schalten Sie die Stromversorgung aus und ziehen Sie das Netzkabel aus der Steckdose.
- An den Lautsprecherklemmen dieses Gerätes liegt eine potentiell **GEFÄHRLICHE** Spannung an. Zur Vermeidung von Stromschlaggefahr ist unbedingt darauf zu achten, den Netzstecker beim Anschließen und Abtrennen der Lautsprecherkabel von der Netzsteckdose zu trennen, bevor irgendwelche nicht isolierten Teile berührt werden.

- 1** Verdrillen Sie die hervorstehenden Drahtstränge miteinander.
- 2** Lösen Sie den Anschluss und setzen Sie den hervorstehenden Draht ein.
- 3** Ziehen Sie den Anschluss wieder an.

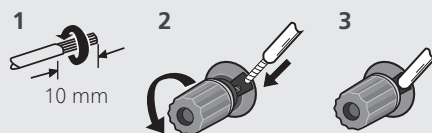

Schließen Sie die Drähte an die Anschlüsse der Einheit VSX-828 und die Center- und Surround-Lautsprecheranschlüsse der Einheit VSX-423/VSX-323 wie unten dargestellt an:

- 1** Verdrillen Sie die hervorstehenden Drahtstränge miteinander.
- 2** Öffnen Sie die Klemmen und schieben Sie den hervorstehenden Draht ein.
- 3** Lassen Sie die Klemmen los.

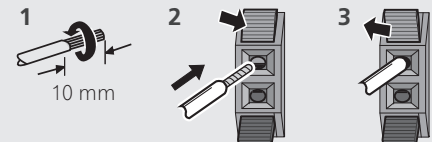

Schließen Sie die Lautsprecher, nachdem Sie sie installiert haben, wie unten dargestellt an.

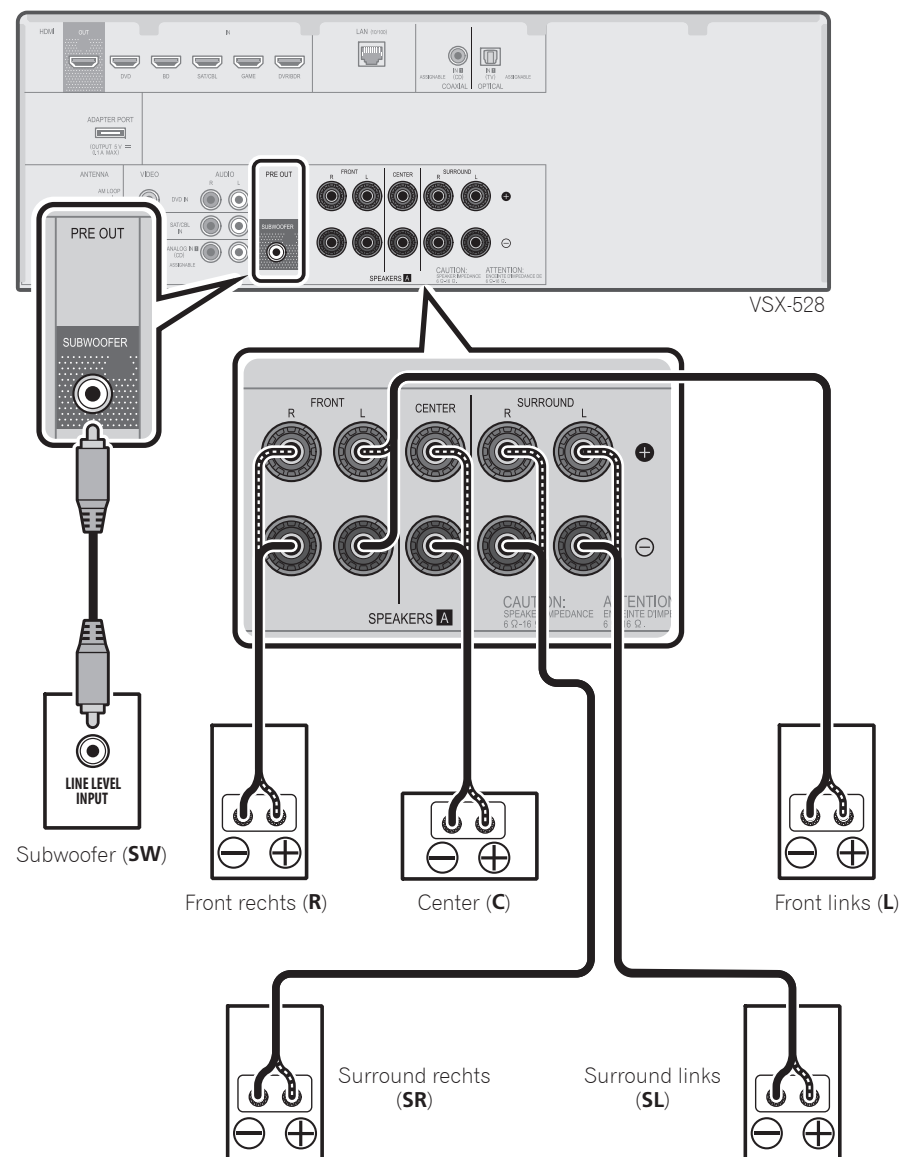

Der Typ der Center- und Surround- Lautsprecheranschlüsse für die Einheit VSX-423/VSX-323 unterscheidet sich von dem in dieser Abbildung dargestellten Typ. Sie können Lautsprecher mit einer Nennimpedanz zwischen 6 Ω und 16 Ω verwenden.

## Anschließen eines Fernsehers und von Wiedergabe-Geräten

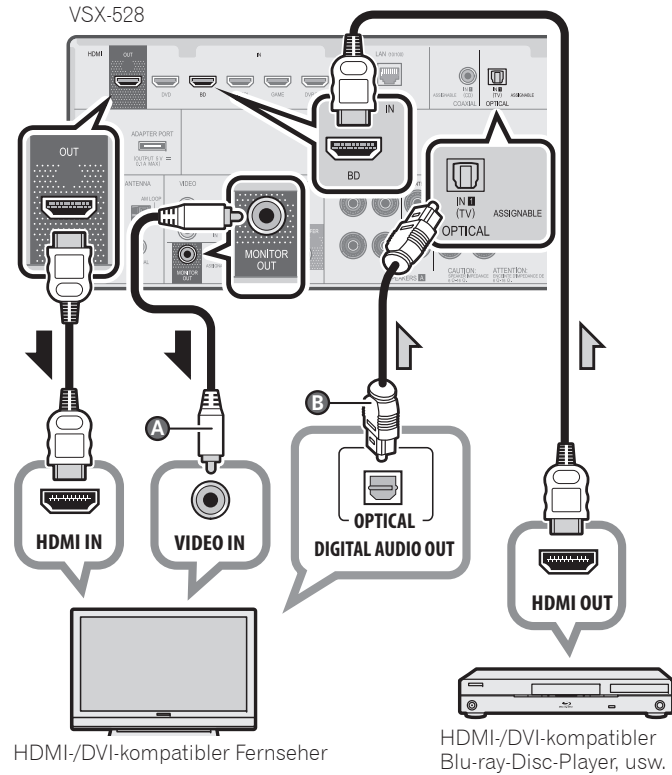

- Nur VSX-423/VSX-323: Das Composite-Videokabel (A)-Anschluss ist erforderlich, um OSD der Einheit auf dem Fernseher zu sehen.
- Nur VSX-828/VSX-528: OSD wird nur vom Anschluss HDMI OUT ausgegeben.
- Wenn der Fernseher die HDMI-Audiorückkanal-Funktion (ARC, Audio Return Channel) nicht unterstützt, ist der optische Digitalkabel (B)-Anschluss erforderlich, um den Fernsehton über den Receiver zu hören.
- Wenn der Fernseher die HDMI-Audiorückkanal-Funktion unterstützt, wird der Fernsehton über den HDMI-Anschluss in den Receiver eingegeben, so dass es nicht erforderlich ist, ein optisches Digitalkabel (B) anzuschließen. Stellen Sie in diesem Fall **ARC** in **HDMI Setup** auf **ON** ein → „Das HDMI-Einrichtungsmenü“ auf Seite 36 (VSX-423/VSX-323), „HDMI Setup“ auf Seite 59 (VSX-828/VSX-528)
- Zu Richtungen an Anschlüssen und die Einrichtung des Fernsehers siehe die Bedienungsanleitung für den Fernseher.

## Anschluss der Antennen

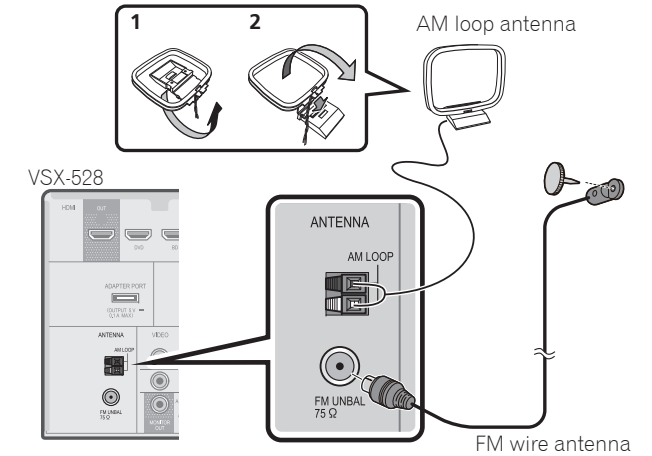

## Herstellen der Verbindung zum Netzwerk über die LAN-Schnittstelle

Nur VSX-828/VSX-528

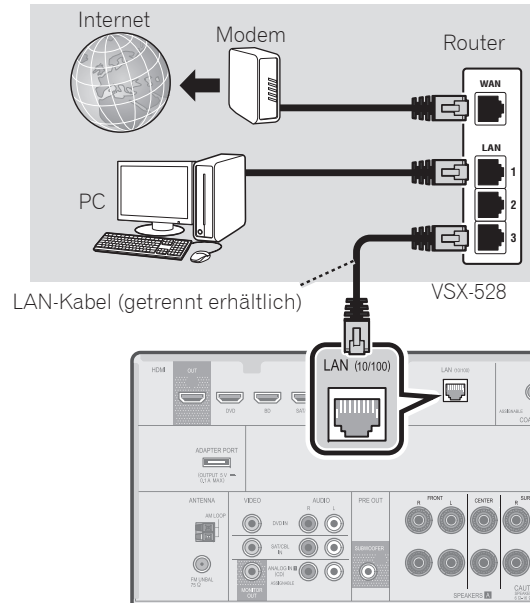

### Hinweis

- Informieren Sie sich in den Bedienungsanweisungen auf der mitgelieferten CD-ROM, wenn Sie einen Fernseher oder ein Wiedergabegerät mit einer anderen Methode als einem HDMI-Anschluss anschließen wollen.
- Informieren Sie sich in den Bedienungsanweisungen auf der mitgelieferten CD-ROM über andere Geräteanschlüsse.

### ACHTUNG

- Beim Anschließen und Trennen des Netzkabels immer den Stecker anfassen. Ziehen Sie den Stecker nicht durch Ziehen am Kabel heraus, und berühren Sie das Netzkabel niemals mit nassen Händen, da dies einen Kurzschluss oder einen elektrischen Schlag verursachen könnte. Das Gerät, Möbelstücke oder andere Gegenstände nicht auf das Netzkabel stellen und jegliches Einklemmen des Netzkabels vermeiden. Niemals einen Knoten ins Netzkabel machen oder es an anderen Kabeln festbinden. Das Netzkabel sollte so verlegt werden, dass niemand darauf treten kann. Ein beschädigtes Netzkabel kann einen Brand oder einen elektrischen Schlag verursachen.

Überprüfen Sie das Netzkabel hin und wieder. Bei Beschädigung wenden Sie sich bitte wegen Ersatz an die nächste Pioneer-Kundendienststelle.

Bei der Aufstellung dieses Gerätes muss für einen ausreichenden Freiraum gesorgt werden, um eine einwandfreie Wärmeabfuhr zu gewährleisten (mindestens 40 cm oberhalb des Gerätes, 20 cm hinter dem Gerät und jeweils 20 cm an der Seite des Gerätes).

### WARNUNG

Im Gerätegehäuse sind Ventilationsschlitze und andere Öffnungen vorgesehen, die dazu dienen, eine Überhitzung des Gerätes zu verhindern und einen zuverlässigen Betrieb zu gewährleisten. Um Brandgefahr auszuschließen, dürfen diese Öffnungen auf keinen Fall blockiert oder mit Gegenständen (z.B. Zeitungen, Tischdecken und Gardinen) abgedeckt werden, und das Gerät darf beim Betrieb nicht auf einem dicken Teppich oder Bett aufgestellt sein.

D3-4-2-1-7b\*\_A1\_De

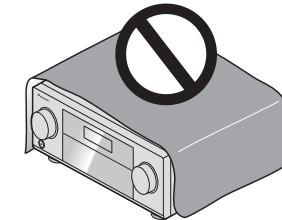



## STEP 2 Initial Setup

### Vor der Inbetriebnahme

#### 1 Legen Sie die Batterien in die Fernbedienung ein.

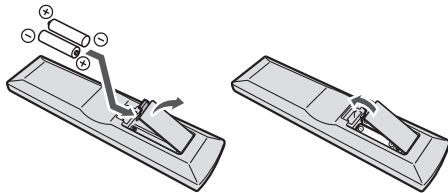

Die mit der Einheit mitgelieferten Batterien sind dafür vorgesehen, die Anfangsoperationen zu überprüfen. Sie können nicht über längere Zeit verwendet werden. Der Gebrauch von Alkalibatterien mit längerer Lebensdauer wird empfohlen.

#### 2 Schalten Sie den Receiver und Ihr Fernsehgerät ein.

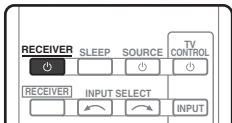

#### 3 Den Eingang des Fernsehers so umschalten, dass er mit dem Receiver verbunden ist.

#### 4 Schalten Sie den Subwoofer ein und drehen Sie die Lautstärke lauter.

#### ⚠ WARNUNG

- Verwenden oder lagern Sie Batterien nicht bei direkter Sonneneinstrahlung oder in übermäßig warmen Umgebungen wie zum Beispiel in Fahrzeugen oder in der Nähe von Heizungen. Dies kann zu Leckage, Überhitzung, Explosion oder Brand der Batterien führen. Außerdem kann sich die Lebensdauer der Batterien verringern.

#### ⚠ ACHTUNG

- Achten Sie beim Einlegen der Batterien sorgfältig darauf, die Federn der negativen (-) Pole nicht zu beschädigen. Dies kann dazu führen, dass Batterien auslaufen oder überhitzt werden.
- Bitte beachten Sie bei der Entsorgung von gebrauchten Batterien die geltenden staatlichen Regelungen oder die in Ihrem Land/Gebiet geltenden Umweltvorschriften der Umweltbehörden.

### Automatische Einstellung des Surround-Klangs (MCACC) (VSX-828/VSX-528/VSX-423)

Die Audio-Mehrkanal-Akustik-Kalibrierungseinrichtung (MCACC) verwendet das mitgelieferte Einrichtungsmikrofon, um den von den Lautsprechern gesendeten Testton zu messen und zu analysieren. Diese Einrichtung ermöglicht die automatische Messung und Einstellung mit hoher Genauigkeit. Ihre Verwendung schafft ein optimales Hörumfeld für den Nutzer.

#### 📌 Wichtig

- Messen Sie in einer ruhigen Umgebung.
- Wenn ein Stativ zur Verfügung steht, stellen Sie das Mikrofon bitte in der Höhe auf, in der Sie Ihr System normalerweise hören. Stellen Sie das Mikrofon ansonsten in Ohrhöhe auf einen Tisch oder Stuhl.
- Wenn es zwischen den Lautsprechern und der Hörposition Hindernisse gibt, kann es sein, dass genaue Messungen nicht möglich sind.
- Treten Sie beim Messen von der Hörposition weg und operieren Sie mit der Fernbedienung von der Außenseite aller Lautsprecher aus.

#### 1 Schließen Sie das mitgelieferte Einrichtungsmikrofon an.

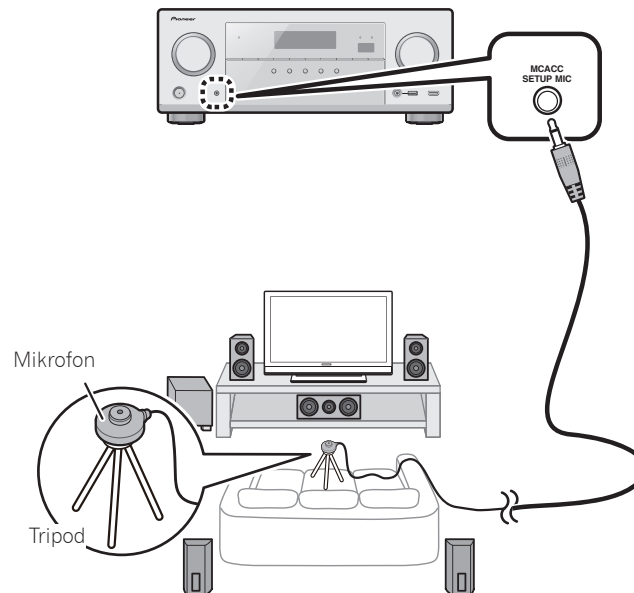

#### 2 Drücken Sie die BD-Taste auf der Fernbedienung, um auf den BD-Eingang umzuschalten.

#### 3 Drücken Sie **RECEIVER** auf der Fernbedienung, und drücken Sie anschließend die **HOME MENU**-Taste.

Auf Ihrem Fernseher erscheint das Home-Menü.

#### 4 Wählen Sie die Option „Auto MCACC“ aus Home-Menü aus, und drücken Sie anschließend ENTER.

Das automatische Messen beginnt.



VSX-528

- Das Messen dauert 3 – 12 Minuten.

#### 5 Folgen Sie den Anweisungen auf dem Bildschirm.

- Die automatische Einstellung ist abgeschlossen, wenn der Bildschirm Home-Menü erscheint.

#### 6 Stellen Sie sicher, dass das Setup-Mikrofon nicht angeschlossen ist.

## STEP 3 Grundlegende Wiedergabe

### Mehrkanal-Wiedergabe

VSX-423/VSX-323

VSX-828/VSX-528

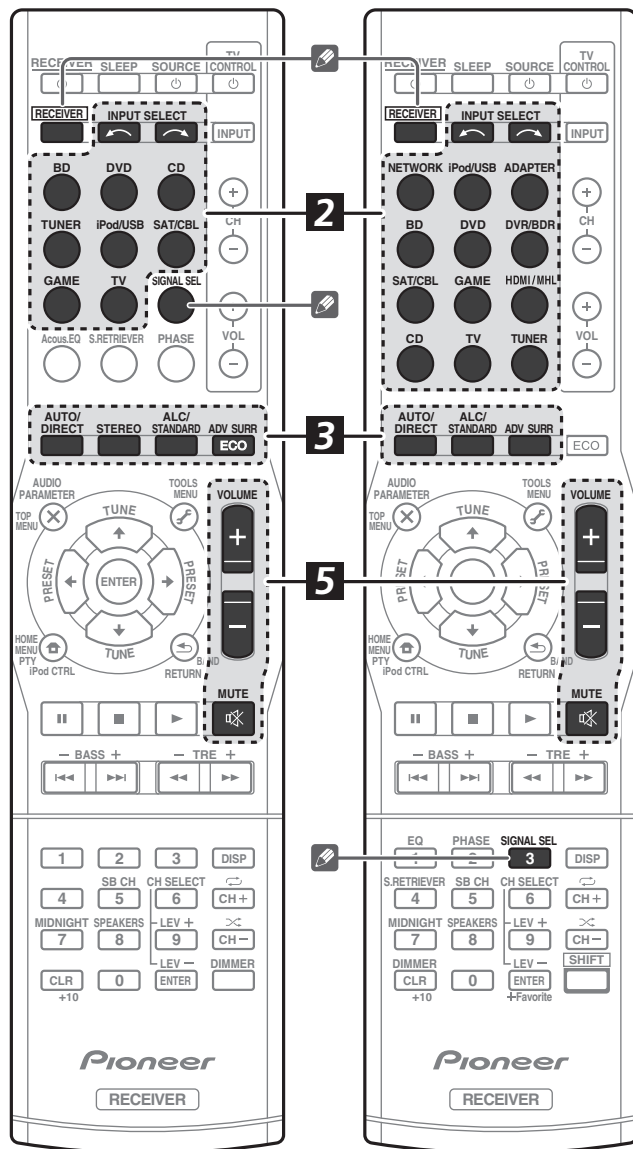

#### 1 Schalten Sie das Wiedergabegerät ein.

Beispiel: Schalten Sie den an den Anschluss **HDMI BD IN** angeschlossenen Blu-ray-Disc-Player ein.

#### 2 Schalten Sie den Eingang des Receivers um.

Beispiel: Drücken Sie **BD**, um den **BD**-Eingang zu wählen.

#### 3 AUTO/DIRECT drücken, um „AUTO SURROUND“ zu wählen.

Drücken Sie auch **ALC/STANDARD** oder **ADV SURR** für die Mehrkanal-Wiedergabe. Wählen Sie Ihren bevorzugten Hör-Modus.

#### 4 Starten Sie die Wiedergabe mit dem Wiedergabegerät.

Beispiel: Starten Sie die Wiedergabe mit dem Blu-ray-Disc-Player.

#### 5 Zur Einstellung der Lautstärke **VOLUME +/-** verwenden.

Der Ton kann durch Drücken der **MUTE**-Taste (Stummschaltung) abgeschaltet werden

#### Hinweis

- Wählen Sie, um Audiosignale vom Quellgerät zu hören, das mit einem Koaxialkabel oder einem optischen Kabel an diesen Receiver angeschlossen ist, den **C1**-Eingang (koaxial) oder den **O1**-Eingang (optisch). (VSX-423/VSX-323: Drücken Sie **SIGNAL SEL**. VSX-828/VSX-528: Drücken Sie **RECEIVER** und danach **SIGNAL SEL**.)
- Der Eingang des Receivers wird umgeschaltet, so dass andere Geräte mit der Fernbedienung betrieben werden können. Um den Receiver zu verwenden, zuerst **RECEIVER** auf der Fernbedienung drücken und dann die entsprechende Taste drücken, um ihn zu betreiben.

### Empfang von Rundfunksendungen

#### 1 Drücken Sie **TUNER**, um den Tuner zu wählen.

Drücken Sie, wenn erforderlich, die Taste **BAND**, um das Band (FM oder AM) zu ändern.

#### 2 Drücken Sie **TUNE ↑/↓**, um einen Sender einzustellen.

- TUNE ↑/↓** drücken und etwa 1 Sekunde lang gedrückt halten. Der Receiver beginnt mit der Suche nach dem nächsten Sender.
- Drücken Sie, wenn Sie sich einen FM-Sender anhören, der Empfang aber schwach ist, **BAND**, um FM MONO zu wählen, und stellen Sie den Receiver auf den Monoempfangs-Modus ein.

### Speichern voreingestellter Sender

Wenn Sie oft einen bestimmten Radiosender hören, ist es praktisch, die Frequenz zu speichern, um den Sender später immer dann einfach aufrufen zu können, wenn Sie ihn hören möchten.

#### 1 Drücken Sie, während Sie ein Signal von dem Sender erhalten, den Sie speichern möchten, die Taste **TOOLS**.

Die Voreinstellungsnummer blinkt.

#### 2 Drücken Sie **PRESET ←/→**, um den gewünschten voreingestellten Sender zu wählen, und drücken Sie dann **ENTER**.

Die Voreinstellung stoppt das Blinken, und der Receiver speichert den Sender.

### Abrufen von Festsendern

Damit Sie dies tun können, müssen zunächst einige Sender voreingestellt worden sein.

- Drücken Sie **PRESET ←/→**, um den von Ihnen gewünschten voreingestellten Sender auszuwählen.

## Abspielen eines iPod

- Der Vorgang des Hochfahrens nach dem Einschalten beansprucht ca. eine Minute.

### 1 Schließen Sie Ihr iPod an.

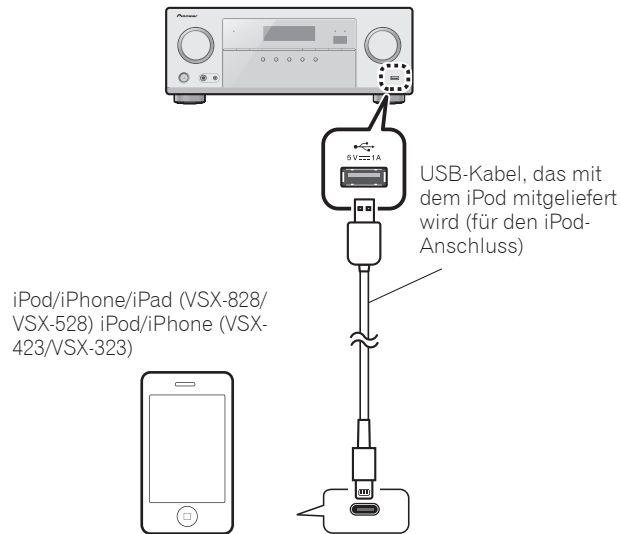

### 2 Drücken Sie iPod/USB, um den iPod/USB-Eingang zu wählen.

Wenn das Display die Namen von Verzeichnissen und Dateien anzeigt, sind Sie bereit für die Wiedergabe von Musik vom iPod.

### 3 Mit ↑/↓/ können Sie eine Kategorie auswählen. Drücken Sie anschließend ENTER, um diese Kategorie zu durchsuchen.

- Durch Drücken von **RETURN** können Sie jederzeit zur vorherigen Ebene zurückzukehren.

### 4 Mit ↑/↓/ können Sie die ausgewählte Kategorie durchsuchen (z. B. Alben).

- Drücken Sie **←/→/**, um auf die vorherige/nächste Ebene zu gehen.

### 5 Fahren Sie mit dem Durchsuchen fort, bis Sie die gewünschte Musik gefunden haben, und drücken Sie zum Wiedergeben die Taste ►.

## Internet-Radiosender hören

Nur VSX-828/VSX-528

- Der Vorgang des Hochfahrens nach dem Einschalten beansprucht ca. eine Minute.

### Wichtig

- Bei Verwendung eines Breitband- Internetanschlusses ist ein Vertrag mit einem Internetanbieter erforderlich. Wenden Sie sich zu Einzelheiten an Ihren nächsten Internetanbieter.
- Zum Hören von Internet-Radiosendern ist Highspeed-Broadband-Internetzugang erforderlich. Mit einem 56-K- oder ISDN-Modem können Sie möglicherweise die Vorteile von Internet-Radio nicht voll nutzen.
- Dienste von Drittanbietern können eine High-Speed-Internet- Verbindung sowie Ihre Registrierung voraussetzen und ggfs. Gebühren nach sich ziehen. Dienste von Drittanbietern können ohne Ihre Kenntnis verändert, ausgesetzt, gestört oder beendet werden. Pioneer schließt jede Haftung in Verbindung mit solchen Ereignissen aus. Pioneer gibt keine Gewähr auf die Dauer der Aufrechterhaltung der Dienstleistungen von Drittanbietern und weist jede Art von Garantie hierauf von sich.

### 1 Drücken Sie wiederholt NETWORK, um den NETRADIO-Eingang zu wählen.

Es kann einige Sekunden dauern, bevor dieser Receiver auf das Netzwerk zugreift.

### 2 Verwenden Sie ↑/↓/, um den Bildschirm mit der Liste der Internet-Radiosender, die Sie editieren möchten, zu wählen, und drücken Sie dann ENTER.

Um sich an vielen Funktionen der Einheit in vollstem Maße zu erfreuen

Legen Sie die CD-ROM in Ihren Computer ein und laden Sie die PDF- Bedienungsanleitung herunter, um sie zu lesen.

### Funktionen

#### ■ Abspielen mit einem USB-Gerät

→ Seite 25 (VSX-423/VSX-323), Seite 30 (VSX-828/VSX-528)

#### ■ Bluetooth ADAPTER für drahtlosen Musikgenuss

→ Seite 33 (nur VSX-828/VSX-528)

#### ■ Wiedergabe mit NETWORK-Funktionen

→ Seite 43 (nur VSX-828/VSX-528)

#### ■ Einstellen der Audio-Optionen

→ Seite 31 (VSX-423/VSX-323), Seite 41 (VSX-828/VSX-528)

#### ■ Verwendung des Home-Menüs

→ Seite 33 (VSX-423/VSX-323), Seite 53 (VSX-828/VSX-528)

### Fehlersuche

→ Seite 37 (VSX-423/VSX-323), Seite 66 (VSX-828/VSX-528)

# STEP 1 Collegamento

## Collegamento degli altoparlanti

Il ricevitore funziona anche con due soli altoparlanti stereo (gli altoparlanti anteriori dello schema); si consiglia tuttavia di utilizzare almeno tre altoparlanti. Una configurazione completa risulta ottimale per il suono surround.

Per ottenere il miglior suono surround possibile, installare gli altoparlanti come segue.

Sistema surround a 5.1 canali:

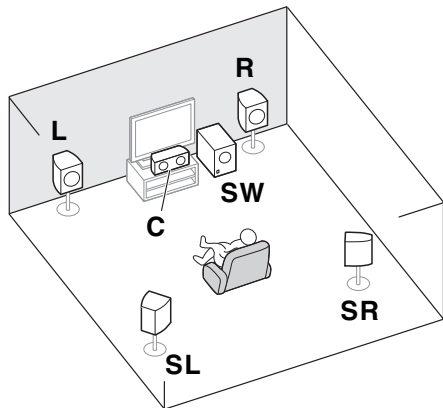

- L** – Anteriore sinistro
- C** – Centrale
- R** – Anteriore destro
- SL** – Surround sinistro
- SR** – Surround destro
- SW** – Subwoofer

- Inoltre, gli altoparlanti surround posteriori, quelli anteriori alti o l'altoparlante B (solo VSX-828) possono essere anch'essi collegati.

### Connettere i cavi degli altoparlanti

Assicurarsi di collegare gli altoparlanti di destra al terminale di destra (R) e l'altoparlante di sinistra al terminale di sinistra (L). Inoltre, assicurarsi che i terminali positivo e negativo (+/-) del ricevitore corrispondano a quelli degli altoparlanti.

#### ATTENZIONE

- Prima di effettuare o modificare i collegamenti, spegnere l'alimentazione e scollegare il cavo di alimentazione dalla presa CA.
- I terminali degli altoparlanti sono sotto tensione, la stessa **PERICOLOSA** tensione della corrente di rete. Per prevenire rischi di folgorazioni nel corso delle operazioni di collegamento o di distacco dei cavi degli altoparlanti, staccare il cavo di alimentazione principale prima di toccare qualsiasi parte non isolata.

- 1** Attorcigliare i trefoli esposti.
- 2** Allentare il terminale e inserire il filo esposto.
- 3** Serrare il terminale.

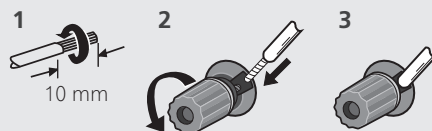

Connettere i cavi ai terminali degli altoparlanti B del VSX-828 e a quelli degli altoparlanti surround e centrali del VSX-423/VSX-323 come mostrato qui sotto:

- 1** Attorcigliare i trefoli esposti.
- 2** Premere le linguette per aprirle e inserire la parte scoperta del cavo.
- 3** Rilasciare le linguette.

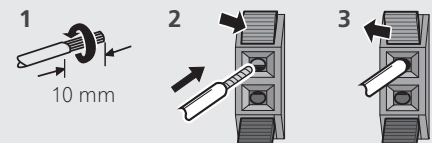

Dopo aver installato gli altoparlanti, connetterli come mostrato qui sotto.

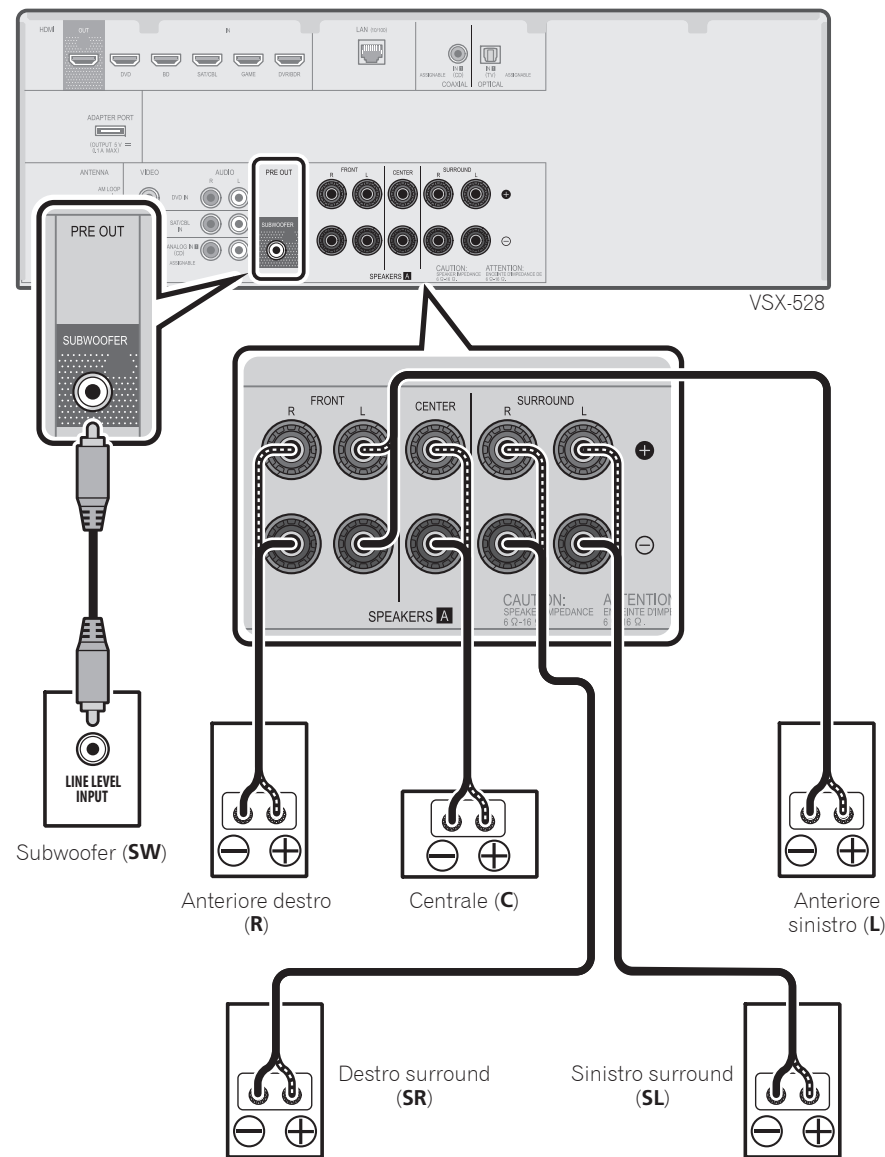

Il tipo di terminali degli altoparlanti centrali e surround del VSX-423/VSX-323 è diverso da questo diagramma. Si possono usare gli altoparlanti con una normale impedenza di 6 Ω e 16 Ω.

## Connettere una TV e componenti playback

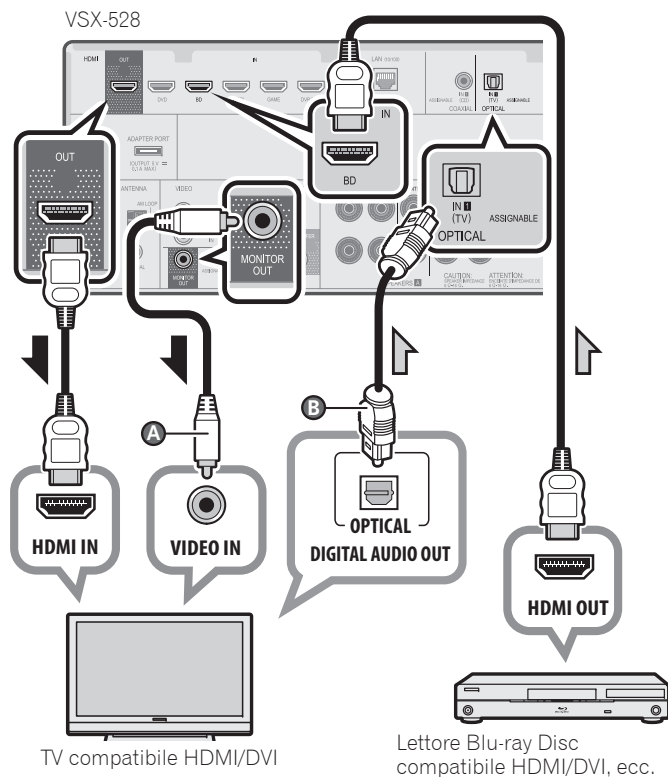

- *Solo VSX-423/VSX-323:* La connessione del cavo video composito (A) è necessaria per vedere l'OSD dell'unità sulla TV.
- *Solo VSX-828/VSX-528:* L'OSD viene emesso solo dal terminale HDMI OUT.
- Se la TV non supporta la funzione HDMI Audio Return Channel, si richiede la connessione del cavo ottico digitale (B) per ascoltare il suono della TV dal ricevitore.
- Se la TV supporta la funzione HDMI Audio Return Channel, il suono della TV viene immesso al ricevitore attraverso il terminale HDMI, in modo che non sia necessario connettersi al cavo ottico digitale (B). In questo caso, impostate **ARC** nel **HDMI Setup** su **ON** → ☎ "Il menù di impostazione HDMI" a pagina 36 (VSX-423/VSX-323), "HDMI Setup" pagina 59 (VSX-828/VSX-528)
- Vedi il manuale d'istruzione della TV per le direzioni sulle connessioni e le impostazioni della TV.

## Collegamento delle antenne

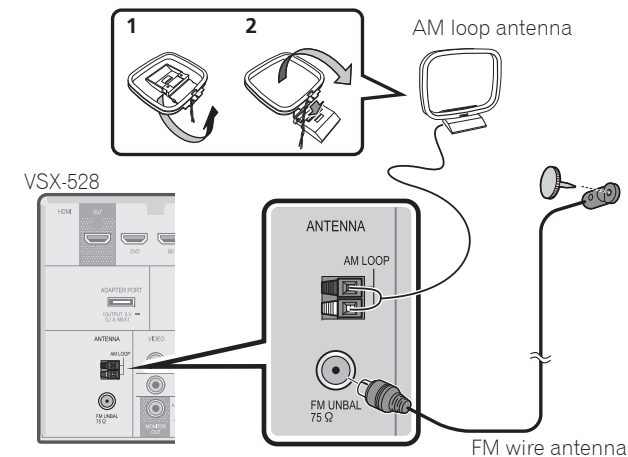

## Collegamento alla rete LAN via l'interfaccia LAN

Solo VSX-828/VSX-528

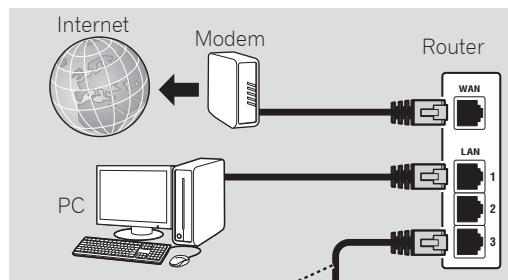

Cavo LAN (venduto separatamente)

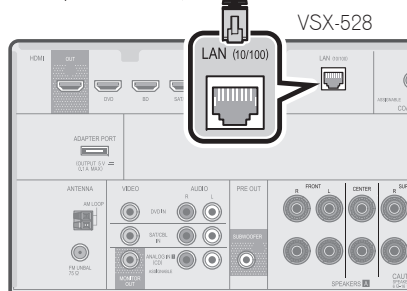

### Nota

- Vedere le istruzioni per l'uso sul CD-ROM allegato se si desidera connettere una TV o un componente di playback con un metodo diverso dalla connessione HDMI.
- Vedere le istruzioni per l'uso nel CD-ROM allegato per la connessione di altri apparecchi.

### ATTENZIONE

- Maneggiare il cavo di alimentazione dal lato della spina. Non estrarre la spina tirando il cavo e non toccare mai il cavo d'alimentazione con le mani bagnate, altrimenti si può verificare un corto circuito o scosse elettriche. Non appoggiare l'apparecchio, mobili o altri oggetti sul cavo di alimentazione, né comprimerlo in alcun modo. Non fare mai nodi al cavo, né legarlo ad altri cavi. Far passare i cavi d'alimentazione in modo tale che non sia possibile calpestarli. Un cavo d'alimentazione danneggiato può causare un incendio o folgorazione. Controllare il cavo d'alimentazione ogni tanto. Se si dovesse trovare il cavo danneggiato, rivolgersi al più vicino centro di assistenza autorizzato Pioneer per richiederne la sostituzione.

Installare l'apparecchio avendo cura di lasciare un certo spazio all'intorno dello stesso per consentire una adeguata circolazione dell'aria e migliorare la dispersione del calore (almeno 40 cm sulla parte superiore, 20 cm sul retro, e 20 cm su ciascuno dei lati).

### ATTENZIONE

L'apparecchio è dotato di un certo numero di fessure e di aperture per la ventilazione, allo scopo di garantirne un funzionamento affidabile, e per proteggerlo dal surriscaldamento. Per prevenire possibili pericoli di incendi le aperture non devono mai venire bloccate o coperte con oggetti vari (quali giornali, tovaglie, tende o tendaggi, ecc.), e l'apparecchio non deve essere utilizzato appoggiandolo su tappeti spessi o sul letto.

D3-4-2-1-7b\*\_A1\_It

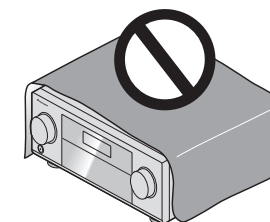



## STEP 2 Initial Setup

### Prima di cominciare

#### 1 Inserire le pile nel telecomando.

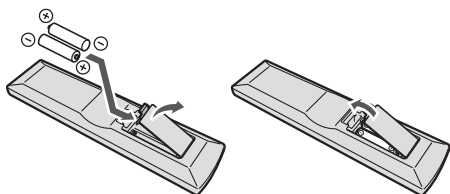

Le pile sono comprese nell'unità per controllare le operazioni iniziali; non durano a lungo. Raccomandiamo di usare batterie alcaline, che durano di più.

#### 2 Accendere il ricevitore e il televisore.

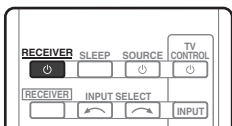

#### 3 Commutate l'entrata della TV in modo che sia connessa al ricevitore.

#### 4 Accendere il subwoofer e alzare il volume.

#### ⚠ ATTENZIONE

- Non usare né conservare le pile alla luce diretta del sole o in luoghi eccessivamente caldi, come all'interno di un'automobile o in prossimità di un calorifero. Le pile potrebbero perdere liquido, surriscaldarsi, esplodere o prendere fuoco. Anche la durata o le prestazioni delle pile potrebbero risultare ridotte.

#### ⚠ ATTENZIONE

- Caricare la batteria facendo attenzione a non danneggiare le molle dei terminali (-) della batteria. Questo potrebbe causare una perdita delle pile o surriscaldamento.
- Se dovete smaltire vecchie pile, attenetevi alle leggi governative o ambientali e alle regole pubbliche in vigore nel vostro paese.

### Impostazione automatica del suono surround (MCACC) (VSX-828/VSX-528/VSX-423)

L'impostazione dell'Auto Multi-Channel ACoustic Calibration (MCACC) usa l'impostazione del microfono in dotazione per misurare e analizzare il tono del testo che viene emesso dagli altoparlanti. Questa impostazione permette misurazioni e impostazioni automatiche di grande precisione. Usandolo si creerà un ambiente di ascolto ottimale per l'utente.

#### 👤 Importante

- Misurare in un ambiente tranquillo.
- Se avete un treppiedi a disposizione, usatelo per posizionare il microfono in modo tale che sia all'altezza delle orecchie nella vostra normale posizione d'ascolto. Altrimenti, posizionare il microfono al livello dell'orecchio usando un tavolo o una sedia.
- Non sarà possibile eseguire misurazioni precise se vi è un ostacolo tra gli altoparlanti e la posizione di ascolto (microfono).
- Mentre si esegue la misurazione, allontanarsi dalla posizione di ascolto e operare usando il telecomando dal lato esterno di tutti gli altoparlanti.

#### 1 Collegare l'impostazione del microfono in dotazione.

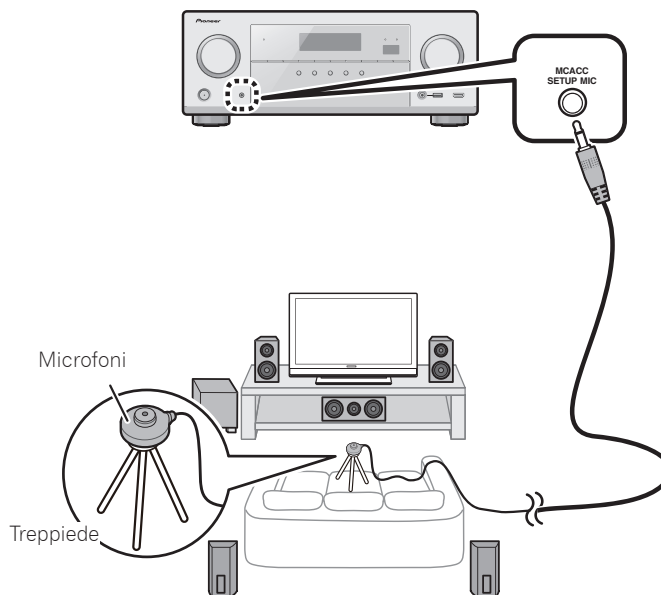

#### 2 Premere il tasto BD sul telecomando per commutare sull'entrata BD.

#### 3 Premere RECEIVER sul telecomando, poi premere il tasto HOME MENU.

L'Home Menu appare sulla vostra TV.

#### 4 Scegliere 'Auto MCACC' da Home Menu, poi premere ENTER.

La misurazione automatica si avvierà.

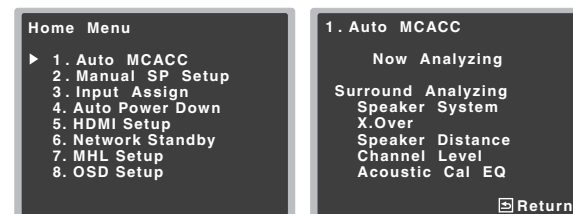

VSX-528

- La misurazione impiegherà circa da 3 a 12 minuti.

#### 5 Seguire le istruzioni visualizzate.

- L'impostazione automatica è completata quando appare la schermata Home Menu.

#### 6 Assicurarvi di avere scollegato il microfono utilizzato per l'impostazione.

## STEP 3 Riproduzione di base

### Playback multicanale

VSX-423 / VSX-323

VSX-828 / VSX-528

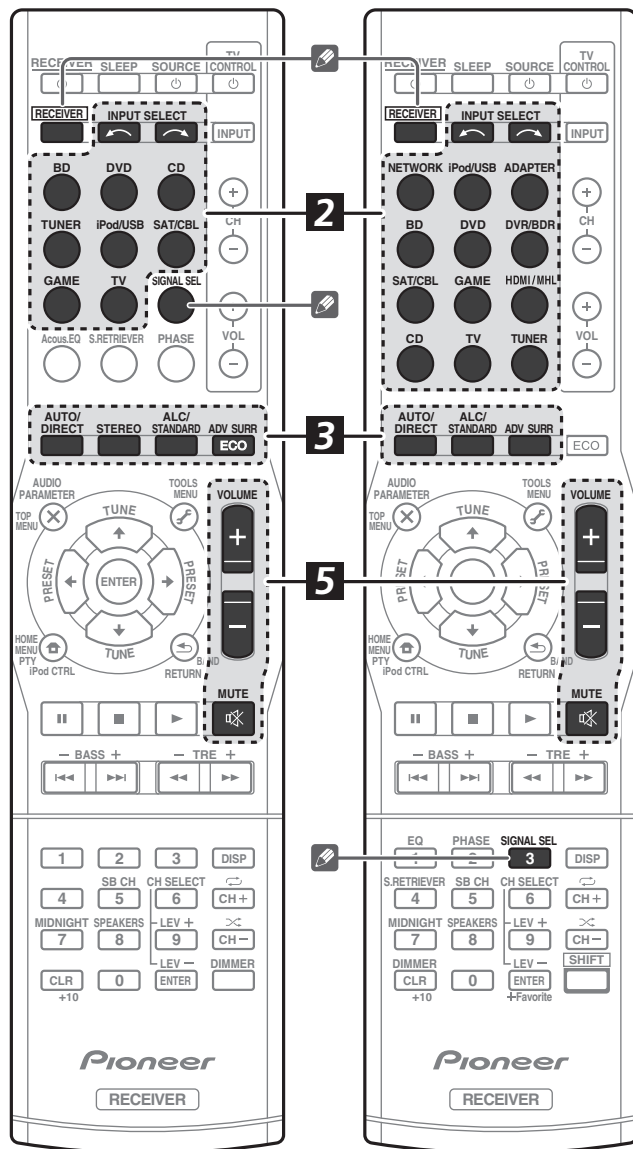

#### 1 Commutare sulla componente playback.

Es. Commutare il lettore Blu-ray Disc connesso sul terminale attivo di **HDMI BD IN**.

#### 2 Commutare l'entrata del ricevitore.

Es. Premere **BD** per selezionare l'entrata **BD**.

#### 3 Premete **AUTO/DIRECT** per selezionare **AUTO SURROUND**.

Poi premere **ALC/STANDARD** o **ADV SURR** per il playback multicanale. Selezionare la modalità di ascolto preferita.

#### 4 Avviare il playback del componente.

Es. Avviare il playback del lettore Blu-ray Disc.

#### 5 Usate **VOLUME +/-** per regolare il livello del volume.

Il suono può essere disattivato premendo il tasto **MUTE**.

#### Nota

- Per ascoltare l'audio dalla sorgente componente connessa a questo ricevitore usando un cavo coassiale o ottico, selezionare l'entrata **C1** (coassiale) o **O1** (ottica). (VSX-423/VSX-323: Premere **SIGNAL SEL**. VSX-828/VSX-528: Premere **RECEIVER**, quindi premere **SIGNAL SEL**.)
- L'entrata del ricevitore si attiverà e sarete in grado di mettere in funzione altre componenti attraverso il telecomando. Per mettere in funzione il ricevitore, prima premete **RECEIVER** sul telecomando, poi premete il tasto adatto per operare.

### Ascolto della radio

#### 1 Per scegliere il sintonizzatore, premere **TUNER**.

Se necessario, premete **BAND** per cambiare banda (FM o AM).

#### 2 Premete **TUNE ↑/↓** per sintonizzarvi su una stazione.

- Premete e tenete premuto **TUNE ↑/↓** per circa un secondo. Il ricevitore inizierà a cercare la prossima stazione.
- Se si sta ascoltando una stazione FM, ma la ricezione è debole, premere **BAND** per selezionare FM MONO e impostare il ricevitore in modalità di ricezione mono.

### Come salvare le stazioni di preselezione

Se si ascolta spesso una particolare stazione radio, è comodo memorizzare la frequenza della stessa per un facile richiamo ogni qualvolta si desidera ascoltare la stazione in questione.

#### 1 Premete **TOOLS** mentre state ricevendo il segnale di una stazione che intendete memorizzare.

Il numero preimpostato lampeggia.

#### 2 Premere **PRESET ←/→** per selezionare la stazione preimpostata che volete, poi premete **ENTER**.

Il numero pre-impostato cessa di lampeggiare e il ricevitore memorizza la stazione.

### Ascolto delle stazioni memorizzate

È necessario aver memorizzato delle stazioni per poterle ascoltare.

- Per scegliere la stazione preselezionata desiderata, premere **PRESET ←/→**.

## Riproduzione con un iPod

- Dall'accensione al completarsi dell'avvio trascorre circa un minuto.

### 1 Connettere l'iPod.

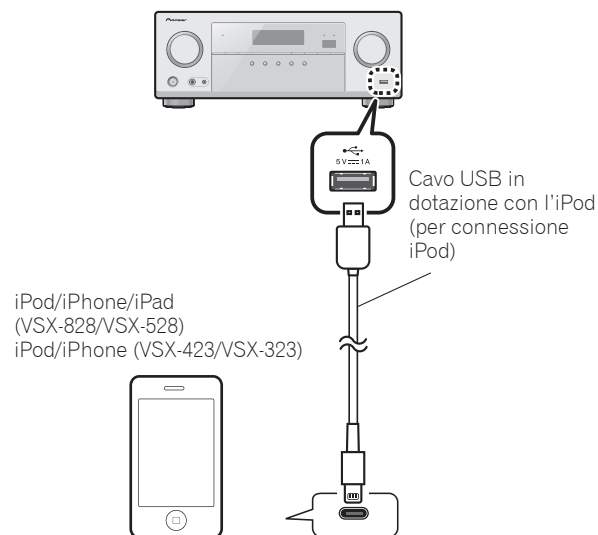

### 2 Premere iPod/USB per selezionare l'entrata iPod/USB.

Se sullo schermo compaiono i nomi delle cartelle e dei file, si è pronti per riprodurre musica dall'iPod.

### 3 Per selezionare una categoria, utilizzare $\uparrow/\downarrow$ , quindi premere ENTER per visualizzare il contenuto della categoria.

- Per tornare in qualsiasi momento al livello precedente, premere RETURN.

### 4 Per visualizzare il contenuto della categoria selezionata (ad esempio gli album), utilizzare $\uparrow/\downarrow$ .

- Utilizzare  $\leftarrow/\rightarrow$  per spostarsi al livello precedente/successivo.

### 5 Continuare la ricerca finché non si raggiunge il brano che si desidera ascoltare, quindi premere $\blacktriangleright$ per avviare la riproduzione.

## Ascolto di stazioni radio da Internet

Solo VSX-828/VSX-528

- Dall'accensione al completarsi dell'avvio trascorre circa un minuto.

### 📌 Importante

- Se si usa una connessione a internet a banda larga, è richiesto un contratto o un servizio di provider internet. Per maggiori dettagli, contattare il servizio di provider internet più vicino.
- L'ascolto di stazioni radio da Internet richiede l'uso di connessioni Internet a banda larga. Un modem da 56 K o ISDN può non essere sufficiente a permettere l'ascolto di stazione radio da Internet.
- L'accesso ai contenuti forniti da terze parti richiede una connessione a internet ad alta velocità e potrebbe richiedere anche una registrazione account e il pagamento di un'iscrizione. I servizi con contenuti di terze parti potrebbero essere modificati, sospesi, interrotti o discontinui in qualsiasi momento, senza alcun preavviso, e Pioneer non si assume alcuna responsabilità per quanto attiene questi eventi. Pioneer non conferma né garantisce che tali servizi di contenuti continuino a essere forniti o disponibili per un particolare periodo di tempo, e disconosce qualsiasi garanzia, espressa o implicita.

### 1 Premere NETWORK ripetutamente per selezionare l'entrata NETRADIO.

Il ricevitore può richiedere qualche secondo per avere accesso alla rete.

### 2 Usate $\uparrow/\downarrow$ per selezionare la stazione radio internet da riprodurre, e quindi premere ENTER.

Per apprezzare le molte funzioni dell'unità in tutta la loro vasta gamma

Caricare CD-ROM sul computer e scaricare il manuale PDF dalla schermata menù per leggerlo.

### Funzioni

#### ■ Riproduzione con un dispositivo USB

→📄 pagina 25 (VSX-423/VSX-323), pagina 30 (VSX-828/VSX-528)

#### ■ ADATTATORE Bluetooth per la riproduzione senza fili di musica

→📄 pagina 33 (solo VSX-828/VSX-528)

#### ■ Playback con caratteristica NETWORK

→📄 pagina 43 (solo VSX-828/VSX-528)

#### ■ Impostazione delle opzioni Audio

→📄 pagina 31 (VSX-423/VSX-323), pagina 41 (VSX-828/VSX-528)

#### ■ Usare l'Home Menu

→📄 pagina 33 (VSX-423/VSX-323), pagina 53 (VSX-828/VSX-528)

### Risoluzione dei problemi

→📄 pagina 37 (VSX-423/VSX-323), pagina 66 (VSX-828/VSX-528)

# STEP 1 Aansluitingen

## De luidsprekers aansluiten

De receiver werkt al met twee stereoluidsprekers (de voorluidsprekers in de afbeelding). Het verdient echter aanbeveling ten minste drie luidsprekers te gebruiken en een complete opstelling is het beste voor surroundgeluid.

Stel uw luidsprekers op zoals hieronder getoond om een optimaal surroundgeluid te verkrijgen.

5.1-kanals surroundsysteem:

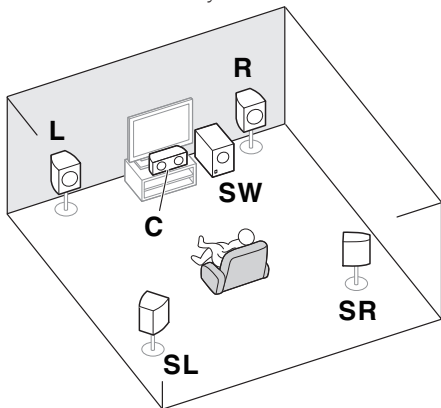

- L** – Linksvoor
- C** – Midden
- R** – Rechtsvoor
- SL** – Surroundlinks
- SR** – Surroundrechts
- SW** – Basluidspreker (subwoofer)

- Daarnaast kunnen tevens surroundachterluidsprekers, Front Height-luidsprekers of Luidspreker B (alleen VSX-828) worden aangesloten.

### Aansluiten van de speakerkabels

Zorg ervoor dat u de rechterluidspreker aansluit op de rechter aansluiting (R) en de linkerluidspreker op de linker aansluiting (L). Ook moeten de positieve en negatieve (+/-) aansluitingen op de receiver overeenkomen met die op de luidsprekers.

#### ⚠ WAARSCHUWING

- Voordat u aansluitingen maakt of wijzigt, schakelt u het apparaat uit en verwijdert u de stekker van het netsnoer uit het stopcontact.
- Op deze luidsprekeraansluitingen staat een **GEVAARLIJKE** spanning. Om een elektrische schok te voorkomen bij het aansluiten en losmaken van de luidsprekerkabels, moet u de stekker uit het stopcontact halen voordat u niet geïsoleerde onderdelen aanraakt.

- 1 Draai de ontblote draaduiteinden in elkaar.
- 2 Maak de aansluiting wat los en steek de blote draad er in.
- 3 Draai de aansluiting vast.

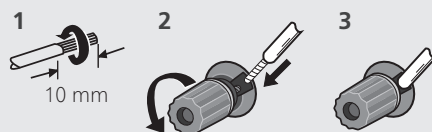

Sluit de bedrading aan op de aansluitpunten van Speaker B van de VSX-828, en de aansluitpunten van de midden- en surroundspeakers van de VSX-423/VSX-323, zoals hieronder aangegeven:

- 1 Draai de ontblote draaduiteinden in elkaar.
- 2 Duw de klemaansluiting open en steek de ontblote draad naar binnen.
- 3 Laat de klemaansluiting los.

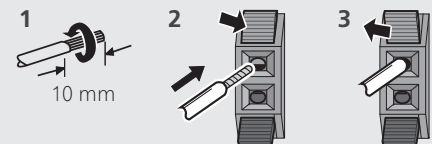

Sluit de speakers na installatie volgens onderstaande afbeelding aan.

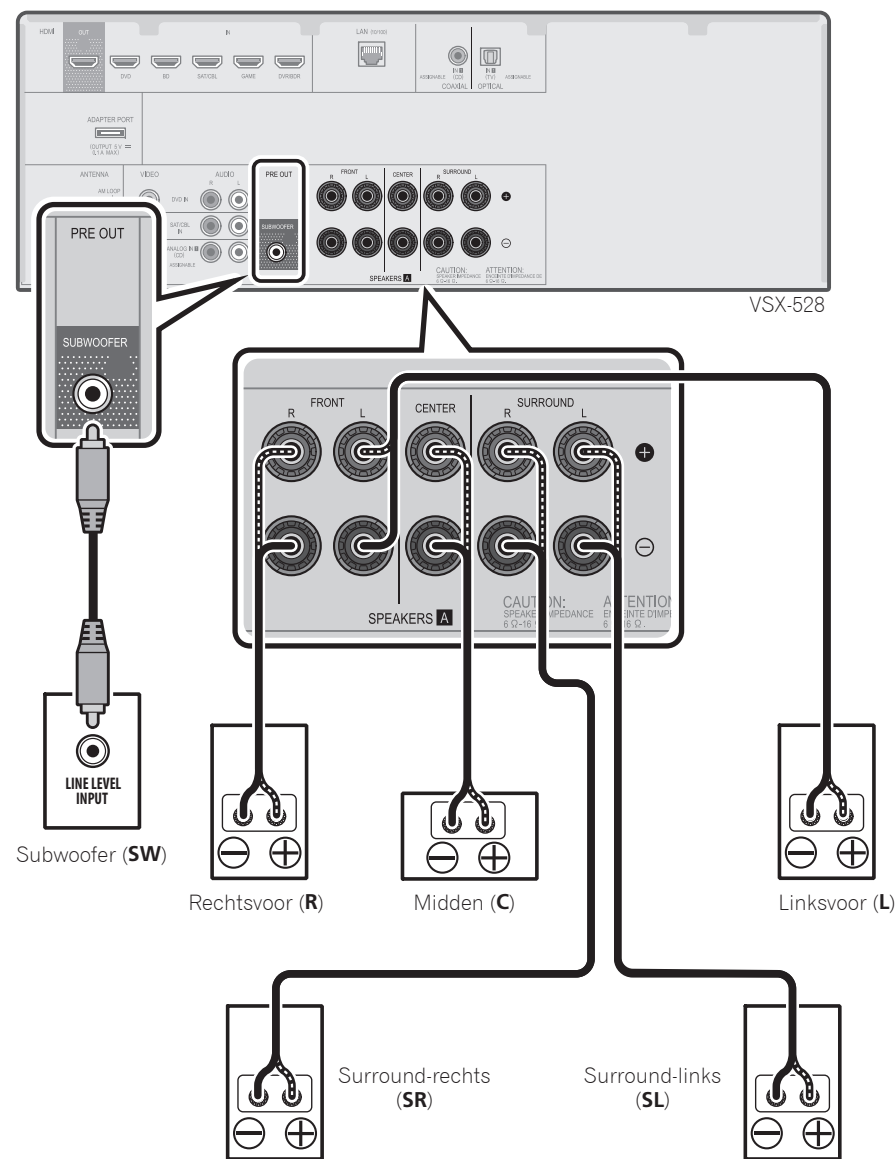

Het type aansluitpunt voor de midden- en surroundspeaker van de VSX-423/VSX-323 is anders dan op deze afbeelding getoond. U kunt speakers gebruiken met een nominale impedantie van tussen 6  $\Omega$  en 16  $\Omega$ .

## Aansluiting van uw TV en weergave-apparaat

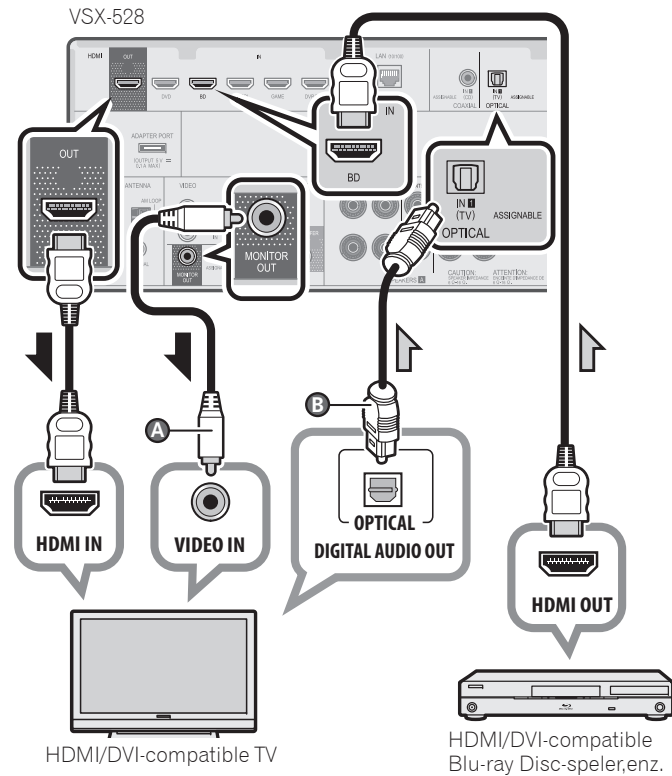

- Alleen VSX-423/VSX-323: Een composiet videokabelaansluiting (A) moet worden gebruikt om de OSD (menu op het scherm) van het systeem op de televisie te kunnen zien.
- Alleen VSX-828/VSX-528: De OSD wordt alleen via het HDMI OUT-aansluitpunt weergegeven.
- Als de televisie de HDMI Audio Return Channel-functie niet ondersteunt, dan moet een optische digitale kabelaansluiting (B) worden gebruikt om geluid van de televisie via de receiver te beluisteren.
- Als de televisie de HDMI Audio Return Channel-functie ondersteunt, dan wordt het geluid van de televisie via het HDMI-aansluitpunt naar de receiver uitgevoerd, en is aansluiting van een optische digitale kabel (B) niet nodig. Schakel in dat geval **ARC** bij HDMI **HDMI Setup** in **(ON)** → "Het HDMI Setup-menu" op bladzijde 36 (VSX-423/VSX-323), "HDMI Setup" op bladzijde 59 (VSX-828/VSX-528)
- Raadpleeg de bedieningshandleiding van de televisie voor aanwijzingen over de aansluitingen en de set-up van de televisie.

## Antennes aansluiten

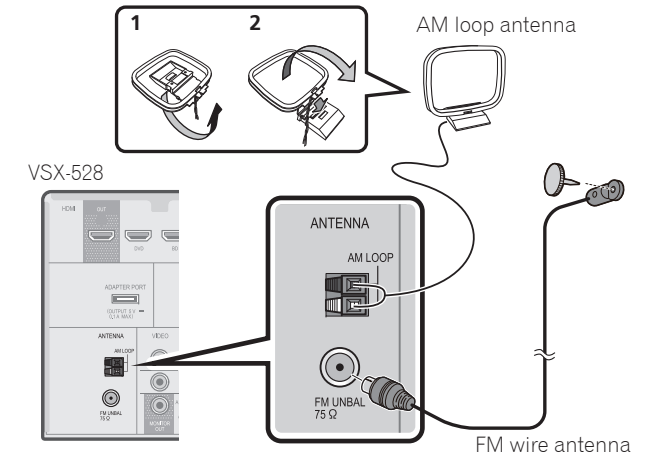

## Aansluiten op het netwerk via de LAN-interface

Alleen VSX-828/VSX-528

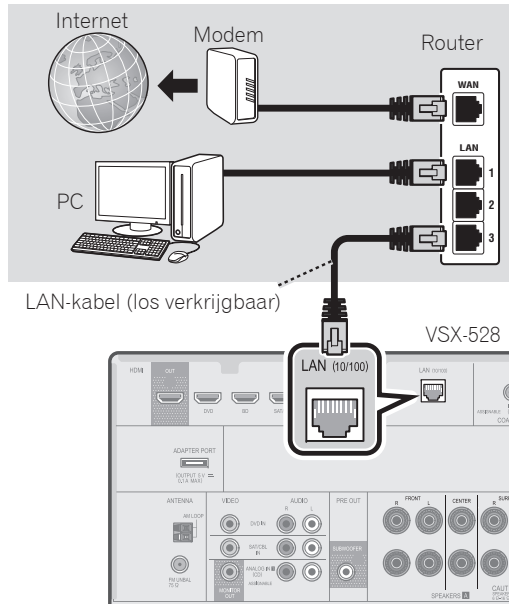

### Opmerking

- Raadpleeg de gebruiksaanwijzing in de meegeleverde cd-rom als u een televisie of weergavecomponent op een andere wijze dan via een HDMI-aansluiting wilt aansluiten.
- Raadpleeg de gebruiksaanwijzing in de meegeleverde cd-rom voor aansluitingen van overige apparatuur.

### WAARSCHUWING

- Pak het netsnoer alleen bij het stekkerdeel beet. Trek de stekker niet uit door aan het snoer te rukken en raak het netsnoer nooit met natte handen aan; dit kan een kortsluiting of elektrische schok tot gevolg hebben. Plaats het apparaat, een meubelstuk of enig ander voorwerp niet op het netsnoer en knel het netsnoer op geen enkele manier af. Maak nooit een knoop in het netsnoer of knoop deze samen met andere kabels. Leid de netsnoeren zodanig dat de kans klein is dat er iemand op trapt. Een beschadigd netsnoer kan brand of een elektrische schok veroorzaken. Controleer regelmatig de staat van het netsnoer. Wanneer u beschadigingen aantreft, vraagt u uw dichtstbijzijnde Pioneer-erkende, onafhankelijke servicecentrum om het netsnoer te vervangen.

### VENTILATIE

Let er bij het installeren van het apparaat op dat er voldoende vrije ruimte rondom het apparaat is om een goede doorstroming van lucht te waarborgen (tenminste 40 cm boven, 20 cm achter en 20 cm aan de zijkanten van het apparaat).

### WAARSCHUWING

De gleuven en openingen in de behuizing van het apparaat zijn aangebracht voor de ventilatie, zodat een betrouwbare werking van het apparaat wordt verkregen en oververhitting wordt voorkomen. Om brand te voorkomen, moet u ervoor zorgen dat deze openingen nooit geblokkeerd worden of dat ze afgedekt worden door voorwerpen (kranten, tafelkleed, gordijn e.d.) of door gebruik van het apparaat op een dik tapijt of een bed.

D3-4-2-1-7b\*\_A1\_NI

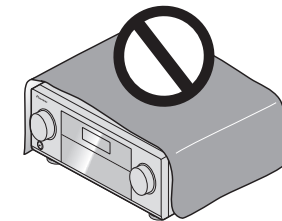



## STEP 2 Initial Setup

### Voordat u begint

#### 1 Plaats de batterijen in de afstandsbediening.

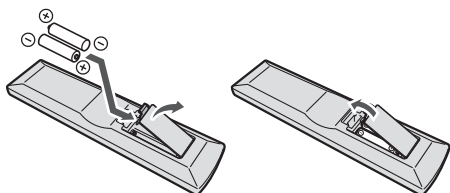

De bij het systeem meegeleverde batterijen zijn bestemd voor het eerste gebruik en niet voor langdurig gebruik. Wij raden u aan alkalibatterijen te gebruiken die een lange levensduur hebben.

#### 2 Zet de receiver en de TV aan.

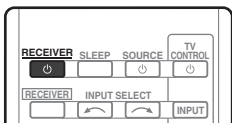

#### 3 Schakel de TV-ingang in zodat de TV op de receiver kan aansluiten.

#### 4 Schakel de subwoofer in en draai het volume omhoog.

### ⚠ WAARSCHUWING

- Gebruik of bewaar batterijen niet in direct zonlicht of op een hete plaats, zoals in de auto of bij een kachel. Batterijen kunnen hierdoor gaan lekken, oververhitten, exploderen of in brand vliegen. Bovendien vermindert dit de levensduur of prestatie van de batterijen.

### ⚠ WAARSCHUWING

- Wees bij het plaatsen van de batterijen voorzichtig zodat u de veren op de (-) aansluitingen voor de batterijen niet beschadigt. Hierdoor kunnen batterijen gaan lekken of oververhit raken.
- Gebruikte batterijen dienen met inachtneming van de regelgeving of milieuwetgeving van de overheid in uw land/zone van de hand te worden gedaan.

### Automatische instelling van surroundgeluid (MCACC) (VSX-828/VSX-528/VSX-423)

Voor de set-up van de Auto Multi-Channel ACoustic Calibration wordt gebruik gemaakt van de meegeleverde set-upmicrofoon om de testtoon die via de speakers wordt weergegeven te meten en te analyseren. Deze set-up maakt ultra-precisiemeting en instellingen mogelijk; hiermee verkrijgt u een optimale luisteromgeving voor de gebruiker.

### 👤 Belangrijk

- Voer de meting uit in een rustige omgeving.
- Als u een statief heeft, kunt u dit gebruiken om de microfoon ongeveer op oorhoogte te plaatsen op uw normale luisterpositie. U kunt de microfoon ook op oorhoogte plaatsen met behulp van een tafel of een stoel.
- Zorgvuldige metingen zijn misschien niet mogelijk als de ruimte tussen de speakers en de luisterpositie (microfoon) wordt geblokkeerd door voorwerpen.
- Ga tijdens het meten van de luisterpositie verwijderd staan, en gebruik voor de bediening de afstandsbediening vanaf de buitenzijde van alle speakers.

#### 1 Sluit de meegeleverde set-upmicrofoon aan.

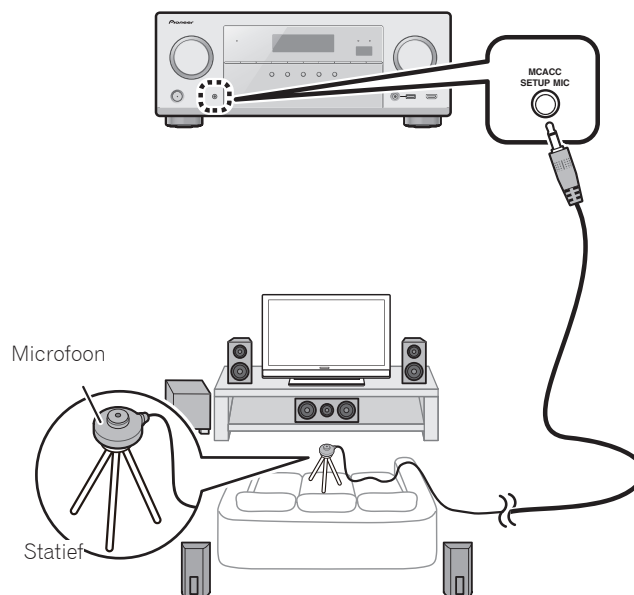

#### 2 Druk op de BD-toets van de afstandsbediening om de BD-ingang te selecteren.

#### 3 Druk op **RECEIVER** op de afstandsbediening en druk vervolgens op de toets HOME MENU.

Het Home Menu verschijnt op de TV.

#### 4 Selecteer 'Auto MCACC' in het Home Menu en druk hierna op ENTER.

De automatische meting gaat van start.

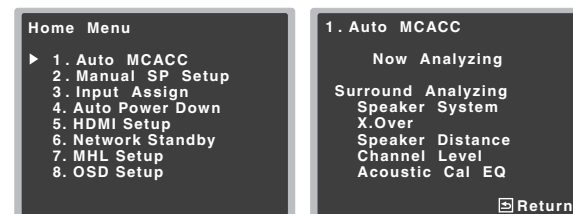

VSX-528

- De meting neemt ongeveer 3 tot 12 minuten in beslag.

#### 5 Volg de instructies op het scherm.

- De automatische instelling is voltooid zodra het Home Menu-scherm verschijnt.

#### 6 Zorg ervoor dat de instelmicrofoon niet is aangesloten.

## STEP 3 Basisbediening voor afspelen

### Multikanaalsweergave

VSX-423/VSX-323

VSX-828/VSX-528

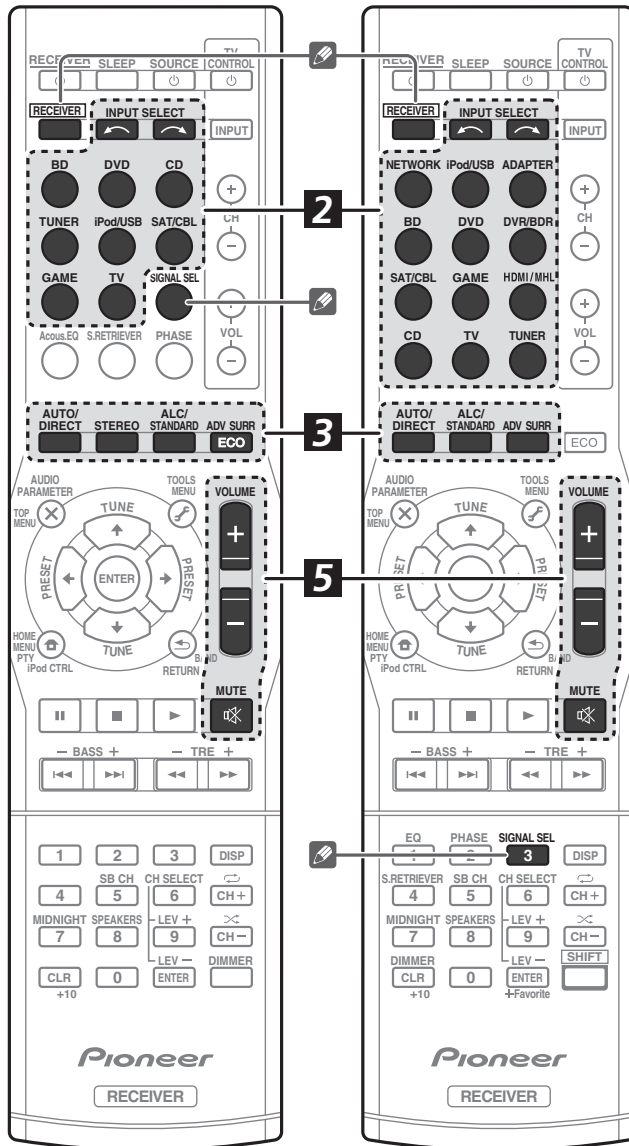

#### 1 Schakel de weergavecomponent in.

Schakel bijvoorbeeld de Blu-ray Disc-speler in die op het aansluitpunt **HDMI BD IN** is aangesloten.

#### 2 Wijzig de ingang van de receiver.

Bijv.: druk op **BD** om de **BD**-ingang te selecteren

#### 3 Druk op **AUTO/DIRECT** om 'AUTO SURROUND' te kiezen.

Druk tevens op **ALC/STANDARD** of **ADV SURR** voor multikanaalsweergave. Selecteer uw voorkeursluistermodus.

#### 4 Start de weergave van de component.

Bijv.: start de weergave van de Blu-ray Disc-speler

#### 5 Gebruik **VOLUME +/-** om het geluidsniveau in te stellen.

Het geluid kan worden uitgeschakeld door op de **MUTE**-toets te drukken.

#### Opmerking

- Kies ingang **C1** (coaxiaal) of **O1** (optisch) om audio van de broncomponent die via een optische of coaxiale kabel op deze receiver is aangesloten te kunnen beluisteren. (VSX-423/VSX-323: Druk op **SIGNAL SEL**. VSX-828/VSX-528: Druk op **RECEIVER** en dan op **SIGNAL SEL**.)
- De ingang van de receiver schakelt over en vervolgens kunt u andere componenten via de afstandsbediening bedienen. Om de receiver te bedienen drukt u eerst op **RECEIVER** op de afstandsbediening, en vervolgens op de juiste toets om het apparaat te bedienen.

### Naar de radio luisteren

#### 1 Kies de tuner door op **TUNER** te drukken.

Druk indien nodig op **BAND** om de frequentie (FM of AM) te wijzigen.

#### 2 Druk op **TUNE ↑/↓** om op een station af te stemmen.

- Houd **TUNE ↑/↓** ongeveer één seconde lang ingedrukt. De receiver begint te zoeken naar het volgende station.
- Als u luistert naar een FM-station maar de ontvangst is slecht, druk op **BAND** om FM MONO te selecteren en zet de receiver op mono-ontvangst.

### Voorkeuzenders opslaan

Als u vaak naar een bepaalde zender luistert, is het handig dat u de frequentie opslaat in het geheugen van de receiver om hem later makkelijk te kunnen oproepen.

#### 1 Druk op **TOOLS** terwijl u een signaal ontvangt uit het station dat u wenst op te slaan.

Het presetnummer knippert.

#### 2 Druk op **PRESET ←/→** om het gewenste voorkeursstation te kiezen, en druk daarna op **ENTER**.

Het voorkeuzenummer stopt met knipperen en de receiver slaat het station op.

### Luisteren naar voorkeuzenders

Dit kan alleen als voorkeuzenders zijn opgeslagen.

- Druk op **PRESET ←/→** om de gewenste voorkeuzender te selecteren.

## Een iPod afspelen

- Na het inschakelen duurt het ongeveer één minuut voordat het opstarten volledig is voltooid.

### 1 Sluit uw iPod aan.

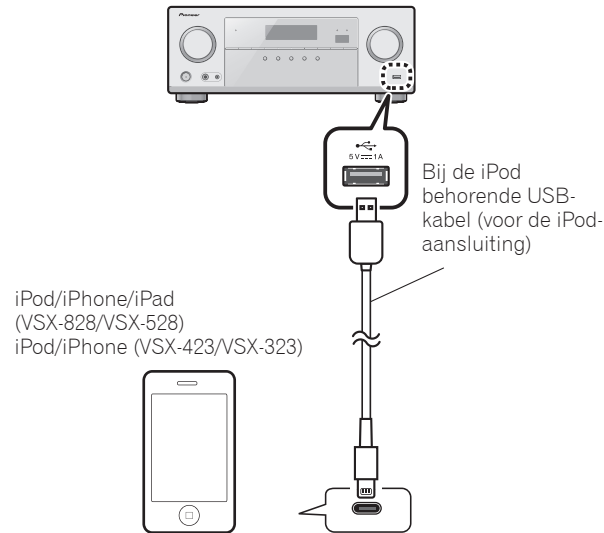

### 2 Druk op iPod/USB om de iPod/USB-ingang te selecteren.

Als de display de namen van mappen en bestanden toont, dan kunt u muziek via de iPod afspelen.

### 3 Gebruik ↑/↓/ om een categorie te selecteren en druk dan op ENTER om door die categorie te lopen.

- Om op elk gewenst moment naar het vorige niveau terug te keren, drukt u op **RETURN**.

### 4 Gebruik ↑/↓/ om door de geselecteerde categorie, bijvoorbeeld albums, te bladeren.

- Gebruik ←/→/ om naar de vorige/volgende niveaus te gaan.

### 5 Blader net zo lang tot u hebt gevonden wat u wilt afspelen. Druk op ► om het afspelen te starten.

## Luisteren naar internet-radiozenders

*Alleen VSX-828/VSX-528*

- Na het inschakelen duurt het ongeveer één minuut voordat het opstarten volledig is voltooid.

### Belangrijk

- Als u gebruik maakt van een breedbandinternetaansluiting, dient u aangemeld te zijn bij een internetserviceprovider. Neem contact op met een internetserviceprovider bij u in de buurt voor meer gegevens.
- Om naar internet-radiozenders te kunnen luisteren, moet u breedband-internet hebben met hoge snelheid. Bij gebruik van een 56 K of ISDN-modem is het vaak niet mogelijk om een goede kwaliteit van het geluid van de internet-radiozenders te verkrijgen.
- Voor toegang tot inhoud die door derden is verschaft is een snelle internetverbinding vereist en mogelijk tevens inschrijving en een abonnement met betaling. Inhoud van derden kan zonder voorafgaande berichtgeving te allen tijde worden gewijzigd, opgeschort, onderbroken of geannuleerd, en Pioneer wijst iedere aansprakelijkheid in verband daarmee af. Pioneer verklaart noch garandeert dat de services in verband met inhoud voor een bepaalde tijd worden voortgezet of beschikbaar blijven, en wijst een dergelijke garantie, expliciet danwel stilzwijgend, garantie af.

### 1 Druk herhaaldelijk op NETWORK om de NETRADIO-ingang te selecteren.

Het kan een paar seconden duren voordat de receiver toegang heeft tot het netwerk.

### 2 Gebruik ↑/↓/ om de internet-radiozender te selecteren die u wilt afspelen en druk dan op ENTER.

## Hoe u alle mogelijkheden van het apparaat optimaal kunt benutten

Laad de cd-rom in uw computer en download de PDF-handleiding van het menuscherm om deze te kunnen lezen.

### Functies

#### ■ Een USB-apparaat afspelen

→ ⓘ bladzijde 25 (VSX-423/VSX-323), bladzijde 30 (VSX-828/VSX-528)

#### ■ Bluetooth ADAPTER voor draadloos muziekgenot

→ ⓘ bladzijde 33 (alleen VSX-828/VSX-528)

#### ■ Weergave met NETWORK-functies

→ ⓘ bladzijde 43 (alleen VSX-828/VSX-528)

#### ■ De audio-opties instellen

→ ⓘ bladzijde 31 (VSX-423/VSX-323), bladzijde 41 (VSX-828/VSX-528)

#### ■ Gebruik van het Home Menu

→ ⓘ bladzijde 33 (VSX-423/VSX-323), bladzijde 53 (VSX-828/VSX-528)

### Problemen oplossen

→ ⓘ bladzijde 37 (VSX-423/VSX-323), bladzijde 66 (VSX-828/VSX-528)

# STEP 1 Conexiones

## Conexión de los altavoces

El receptor puede funcionar con sólo dos altavoces estéreo (los altavoces frontales en el diagrama), pero se recomienda utilizar al menos tres altavoces, o una configuración completa para obtener el mejor sonido envolvente.

Para obtener el mejor sonido envolvente posible, instale los altavoces como se indica a continuación.

Sistema de sonido envolvente de 5.1 canales:

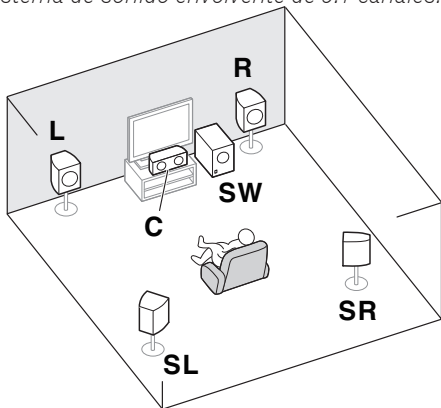

- L** – Delantero izquierdo
- C** – Central
- R** – Delantero derecho
- SL** – Envolvente izquierdo
- SR** – Envolvente derecho
- SW** – Subwoofer

- Además, también pueden conectarse los altavoces traseros de sonido envolvente, los altavoces delanteros con efectos de altura o el Altavoz B (VSX-828 solamente).

## Conexión de los cables de altavoces

Asegúrese de conectar el altavoz derecho al terminal derecho (R), y el altavoz izquierdo al terminal izquierdo (L). Asegúrese también de que los terminales positivo y negativo (+/-) del receptor coincidan con los terminales de los altavoces.

### ⚠ PRECAUCIÓN

- Antes de hacer o cambiar las conexiones, desconecte la alimentación y desenchufe el cable de alimentación de la toma de CA.
- Estos terminales de los altavoces llevan **VOLTAJE VIVO PELIGROSO**. Para evitar el riesgo de descargas eléctricas al conectar o desconectar los cables de altavoz, desenchufe el cable de alimentación antes de tocar las partes de los cables que no están aisladas.

- 1 Trence los hilos expuestos del cable.
- 2 Afloje el terminal e inserte el hilo expuesto.
- 3 Apriete el terminal.

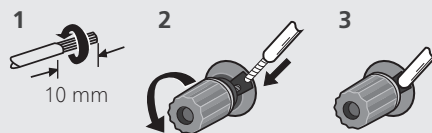

Conecte los cables a los terminales del Altavoz B de VSX-828 y a los terminales del altavoz central y de sonido envolvente de VSX-423/VSX-323 tal como se indica a continuación:

- 1 Trence los hilos expuestos del cable.
- 2 Empuje para abrir las pestañas e introduzca los hilos expuestos del cable.
- 3 Suelte las pestañas.

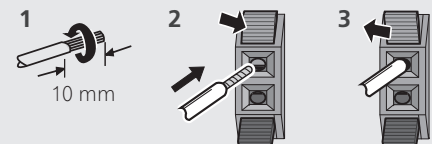

Después de instalar los altavoces, conéctelos tal como se indica a continuación.

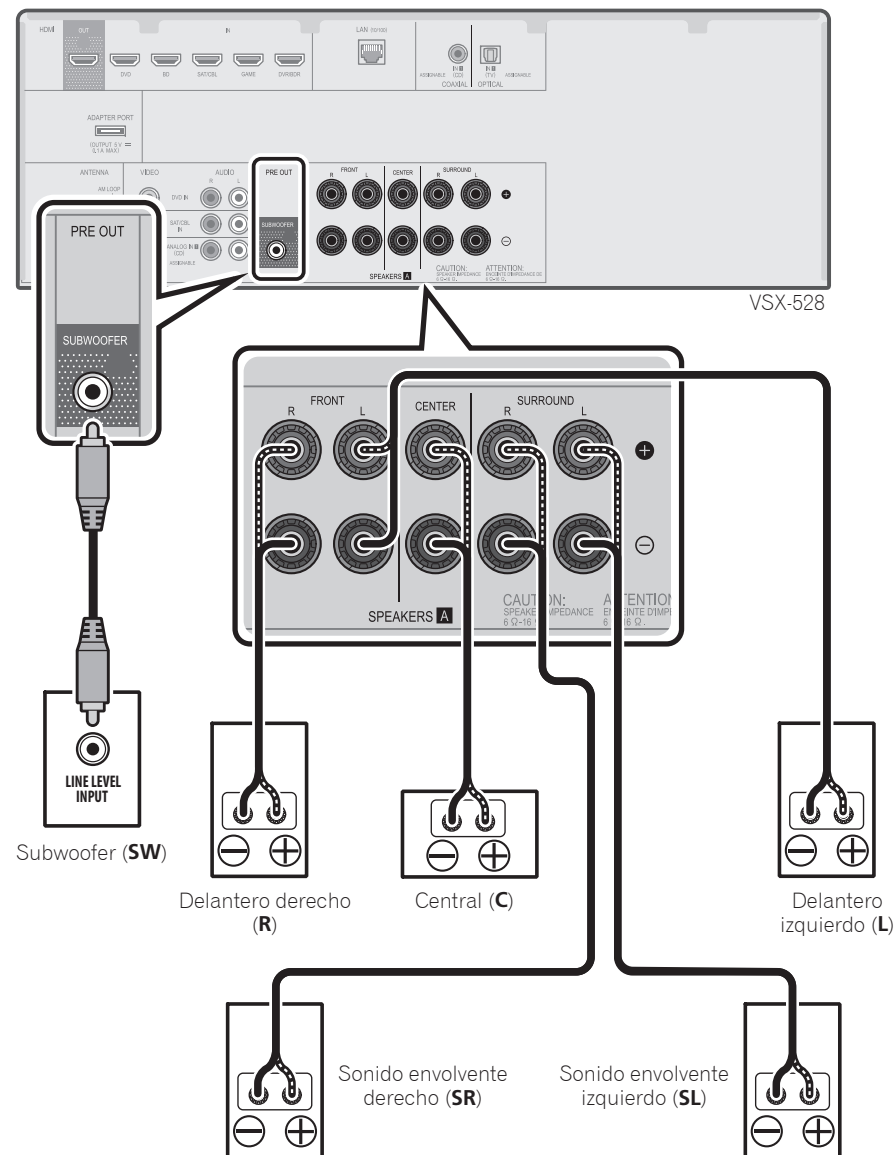

El tipo de terminales de altavoz central y de sonido envolvente para VSX-423/VSX-323 es distinto de este diagrama. Puede utilizar los altavoces con una impedancia nominal de entre 6  $\Omega$  y 16  $\Omega$ .

## Conexión de componentes de reproducción y de un TV

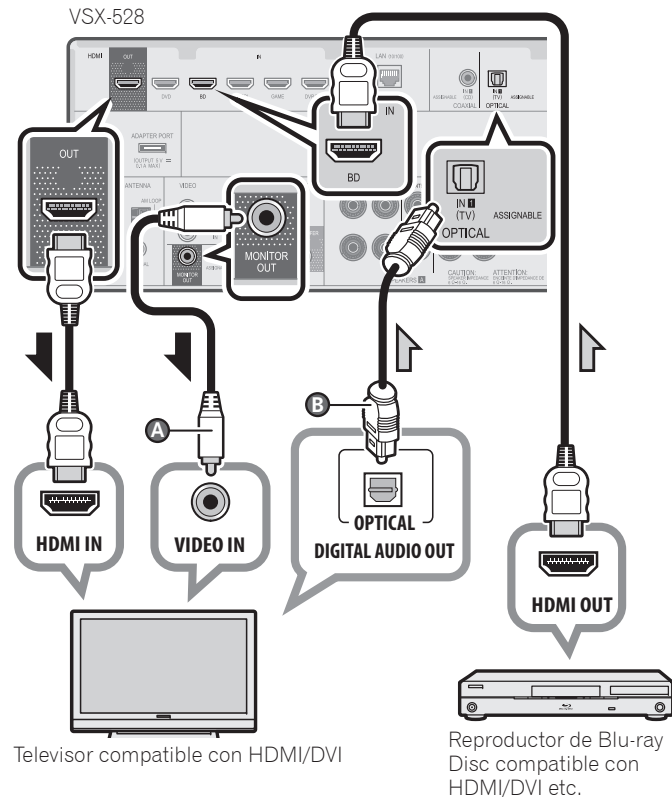

- *VSX-423/VSX-323 solamente:* La conexión de cable de vídeo compuesto (A) es necesaria para ver la pantalla OSD de la unidad en el televisor.
- *VSX-828/VSX-528 solamente:* La pantalla OSD sólo se transmite desde el terminal HDMI OUT.
- Si el televisor no soporta la función HDMI Audio Return Channel (Canal de retorno de audio HDMI), se precisa una conexión de cable digital óptico (B) para escuchar el sonido del televisor a través del receptor.
- Si el televisor soporta la función HDMI Audio Return Channel (Canal de retorno de audio HDMI), el sonido del televisor llega al receptor a través del terminal HDMI, por lo que no hay necesidad de conectar un cable digital óptico (B). En este caso, ajuste **ARC** en el **HDMI Setup** (Configuración de HDMI) a **ON** → (El menú *HDMI Setup* en la página 36 (*VSX-423/VSX-323*), "*HDMI Setup*" en la página 59 (*VSX-828/VSX-528*)).
- *Para obtener instrucciones sobre las conexiones y configuración del televisor, consulte el manual de funcionamiento del mismo.*

## Conexión de antenas

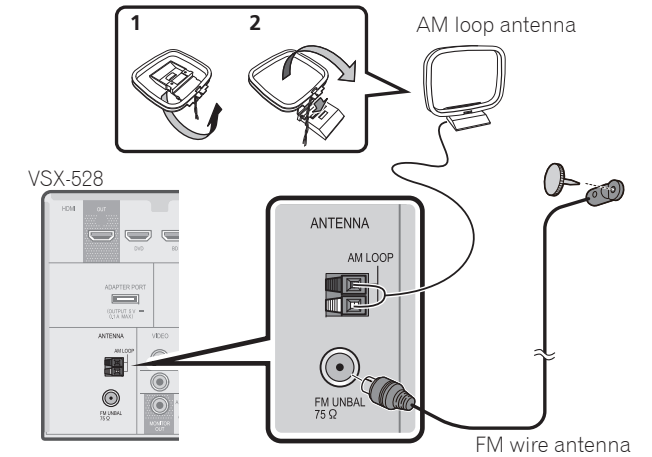

## Conexión a la red mediante la interfaz LAN

VSX-828/VSX-528 solamente

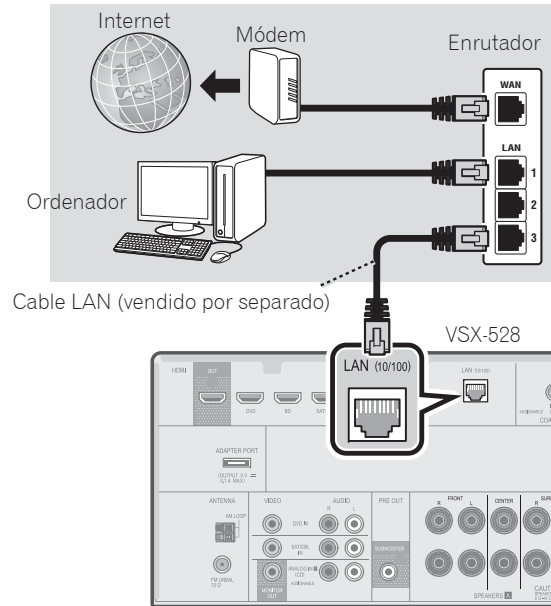

### Nota

- Consulte las instrucciones operativas en el CD-ROM adjunto si desea conectar un televisor o componente de reproducción mediante un método distinto de la conexión HDMI.
- Consulte las instrucciones operativas en el CD-ROM adjunto respecto a las conexiones de otros dispositivos.

### PRECAUCIÓN

- Sujete el cable de alimentación por la parte del enchufe. No desconecte la clavija tirando del cable; nunca toque el cable de alimentación con las manos mojadas, ya que esto puede causar cortocircuitos o descargas eléctricas. No coloque el equipo, un mueble ni ningún objeto encima del cable de alimentación. No dañe el cable de alimentación. No anude el cable ni lo ate a otros cables. Los cables de alimentación deben ser tendidos de manera tal que la probabilidad de que alguien los pise sea mínima. Un cable de alimentación dañado puede causar incendios y descargas eléctricas. Revise el cable de alimentación cada cierto tiempo. Si encuentra que está dañado, pida un

cable de recambio al representante autorizado de Pioneer más cercano.

Cuando instale este aparato, asegúrese de dejar espacio en torno al mismo para la ventilación con el fin de mejorar la disipación de calor (por lo menos 40 cm encima, 20 cm detrás, y 20 cm en cada lado).

### ADVERTENCIA

Las ranuras y aberturas de la caja del aparato sirven para su ventilación para poder asegurar un funcionamiento fiable del aparato y para protegerlo contra sobrecalentamiento. Para evitar el peligro de incendio, las aberturas nunca deberán taparse ni cubrirse con nada (como por ejemplo, periódicos, manteles, cortinas) ni ponerse en funcionamiento el aparato sobre una alfombra gruesas o una cama.

D3-4-2-1-7b\*\_A1\_Es

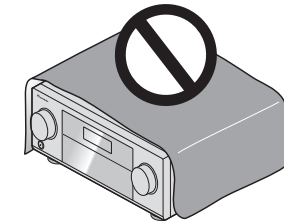



## STEP 2 Initial Setup

### Antes de comenzar

#### 1 Ponga las pilas en el mando a distancia.

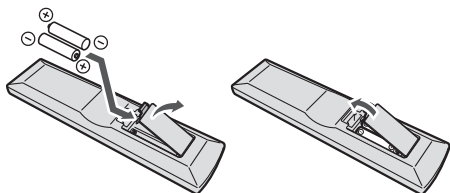

Las pilas suministradas con este equipo le permitirán comprobar las operaciones iniciales, pero no durarán mucho tiempo. Le recomendamos el empleo de pilas alcalinas porque tienen una vida útil de servicio más larga.

#### 2 Encienda el receptor y el televisor.

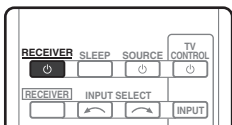

#### 3 Cambie la entrada de TV para que se conecte con el receptor.

#### 4 Active el subwoofer y suba el volumen.

#### ⚠ ADVERTENCIA

- No use ni guarde pilas en lugares expuestos a la luz solar directa o en lugares con un calor excesivo, como el interior de un coche o cerca de un calefactor. Esto puede ocasionar fugas en las pilas, que se sobrecalienten, exploten o se incendien. También puede reducir su duración o rendimiento.

#### ⚠ PRECAUCIÓN

- Cuando introduzca las pilas, tenga cuidado de no dañar los muelles situados en los terminales (-) del compartimiento. Podría provocar que las baterías experimenten alguna fuga o que se calienten en exceso.
- Al desechar pilas gastadas, deberá cumplir las regulaciones gubernamentales o las normas de las instituciones medioambientales públicas que se apliquen en su país/área.

### Configuración automática para sonido envolvente (MCACC) (VSX-828/VSX-528/VSX-423)

La configuración de calibración acústica automática multicanal (MCACC) utiliza el micrófono incluido de configuración para medir y analizar el tono de prueba emitido por los altavoces. Esta configuración permite una medición y ajuste automáticos de alta precisión, al aplicarla creará un entorno de escucha óptimo para el usuario.

#### 📌 Importante

- Realice la medición en un entorno silencioso.
- Si tiene un trípode, utilícelo para situar el micrófono de modo tal que quede a nivel del oído en la posición de audición normal. En caso contrario, sitúe el micrófono a nivel del oído utilizando una mesa o silla.
- Es posible que no consiga una medición precisa si hay obstáculos entre los altavoces y la posición de escucha (micrófono).
- Durante la medición, apártese de la posición de escucha y opere el dispositivo mediante el control remoto y desde el lado exterior de todos los altavoces.

#### 1 Conecte el micrófono de configuración incluido en el equipo.

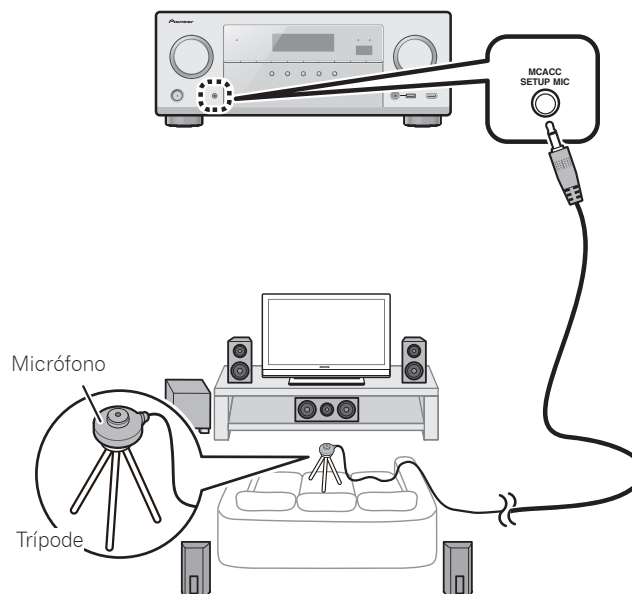

#### 2 Para cambiar a la entrada BD, pulse el botón BD del mando a distancia.

#### 3 Pulse **RECEIVER** en el mando a distancia y, a continuación, pulse el botón HOME MENU.

Aparece Home Menu en su televisor.

#### 4 Seleccione 'Auto MCACC' desde el Home Menu y luego pulse ENTER.

Se iniciará la medición automática.

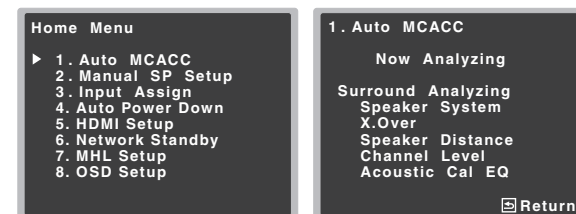

VSX-528

- La medición precisa entre 3 y 12 minutos.

#### 5 Siga las instrucciones que aparecen en pantalla.

- La configuración automática se ha completado cuando aparece la pantalla Home Menu.

#### 6 Asegúrese de que el micrófono de configuración esté desconectado.

## STEP 3 Reproducción básica

### Reproducción multicanal

VSX-423 / VSX-323

VSX-828 / VSX-528

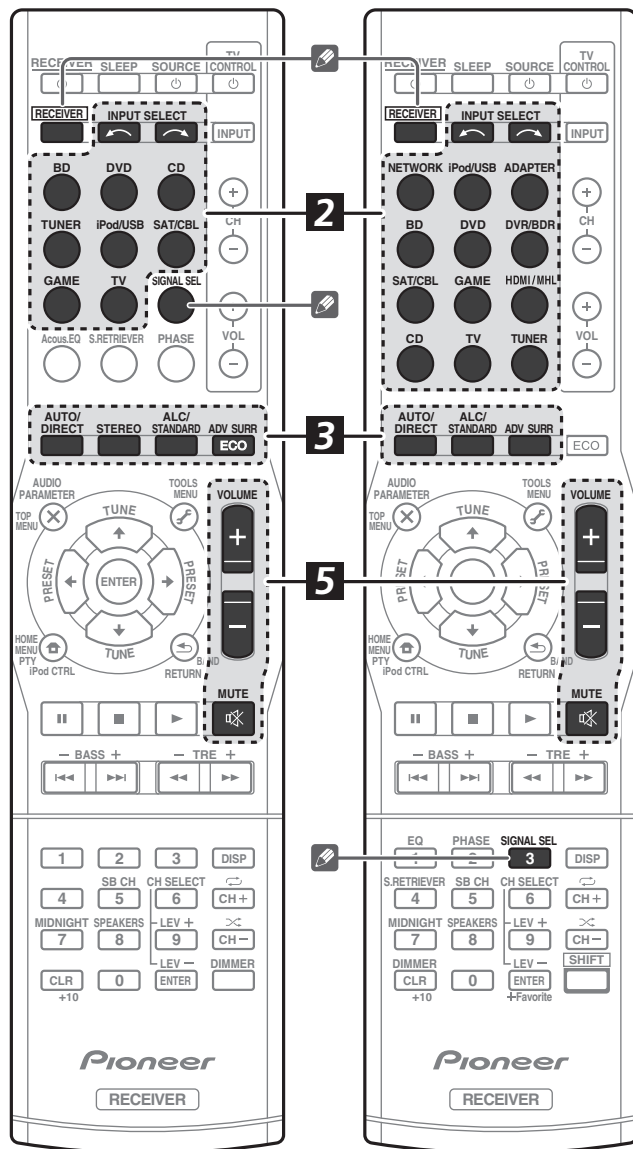

#### 1 Active el componente de reproducción.

Por ejemplo, active el reproductor de Blu-ray conectado al terminal **HDMI BD IN**.

#### 2 Active la entrada del receptor.

Por ejemplo, pulse **BD** para seleccionar la entrada **BD**.

#### 3 Pulse **AUTO/DIRECT** para seleccionar 'AUTO SURROUND'.

Pulse también **ALC/STANDARD** o **ADV SURR** para la reproducción multicanal. Seleccione su modo de escucha preferido.

#### 4 Inicie la reproducción del componente de reproducción.

Por ejemplo, inicie la reproducción del reproductor de discos Blu-ray.

#### 5 Use **VOLUME +/-** para ajustar el nivel del volumen.

Puede apagar el sonido pulsando el botón **MUTE**.

#### Nota

- Con objeto de escuchar el audio del componente fuente que está conectado a este receptor mediante un cable coaxial u óptico, elija la entrada **C1** (coaxial) u **O1** (óptica). (VSX-423/VSX-323: Pulse **SIGNAL SEL**. VSX-828/VSX-528: Pulse **RECEIVER** y luego pulse **SIGNAL SEL**.)
- La entrada del receptor cambiará según corresponda, de modo que podrá hacer funcionar otros componentes mediante el mando a distancia. Para operar el receptor, en primer lugar pulse **RECEIVER** en el mando a distancia, luego pulse el botón pertinente para la función deseada.

### Escucha de la radio

#### 1 Pulse **TUNER** para seleccionar el sintonizador.

Si es preciso, pulse **BAND** para cambiar la banda (FM o AM).

#### 2 Pulse **TUNE ↑/↓** para sintonizar una emisora.

- Pulse **TUNE ↑/↓** durante aproximadamente un segundo. El receptor empezará a buscar la siguiente emisora.
- Si está escuchando una estación FM pero la recepción es débil, pulse **BAND** para seleccionar FM MONO y ajuste el modo de recepción del receptor a mono.

### Presintonización de emisoras

Si escucha una emisora de radio en particular a menudo, puede ser conveniente almacenar la frecuencia de la emisora en el receptor para luego recuperarla fácilmente cada vez que desee escuchar dicha emisora.

#### 1 Pulse **TOOLS** mientras recibe la señal de la emisora que desee guardar.

El número presintonizado está parpadeando.

#### 2 Pulse **PRESET ←/→** para seleccionar la emisora presintonizada que desee y luego pulse **ENTER**.

El número presintonizado deja de parpadear y el receptor guarda la emisora.

### Audición de emisoras preajustadas

Para poder utilizar esta función, primero deberá presintonizar algunas emisoras.

- Pulse **PRESET ←/→** para seleccionar la emisora presintonizada que desee.

## Reproducción de un iPod

- Es necesario esperar aproximadamente un minuto desde que se conecta la alimentación hasta que finaliza el inicio.

### 1 Conecte el iPod.

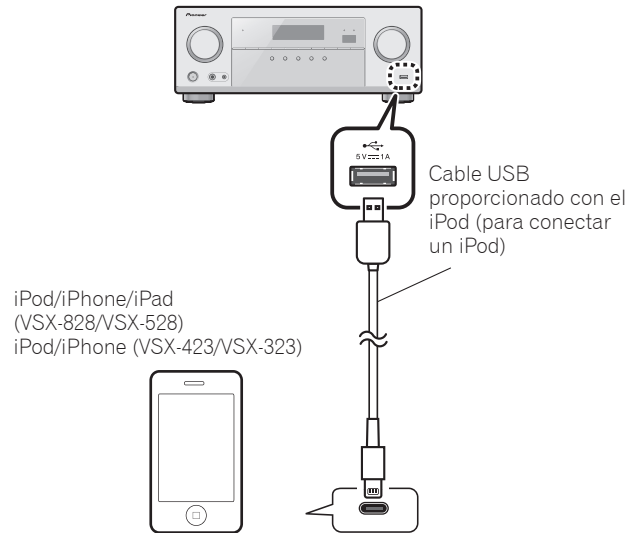

### 2 Pulse iPod/USB para seleccionar la entrada iPod/USB.

Cuando aparecen en pantalla los nombres de carpetas y archivos, está preparado para reproducir música desde el iPod.

### 3 Utilice ↑/↓/ para seleccionar una categoría y, a continuación, pulse ENTER para navegar en esa categoría.

- Para volver al nivel anterior en cualquier momento, pulse RETURN.

### 4 Utilice ↑/↓/ para examinar la categoría seleccionada (p. ej., álbumes).

- Utilice ←/→/ para pasar a los niveles anteriores/siguientes.

### 5 Siga buscando hasta que encuentre lo que quiere reproducir. A continuación, pulse ► para iniciar la reproducción.

## Recepción de emisoras de radio de Internet

*VSX-828/VSX-528 solamente*

- Es necesario esperar aproximadamente un minuto desde que se conecta la alimentación hasta que finaliza el inicio.

### 📌 Importante

- Cuando utilice una conexión de Internet de banda ancha, es necesario un contrato con un proveedor de servicios de Internet. Para conocer más detalles, póngase en contacto con su proveedor de servicios de Internet más cercano.
- Para escuchar emisoras de radio de Internet tendrá que tener acceso a Internet de banda ancha de alta velocidad. Con un modem de 56 K o ISDN tal vez no pueda disfrutar de todos los beneficios de la radio de Internet.
- Acceso a los contenidos proporcionados por terceros requiere una conexión de Internet de alta velocidad y también puede ser requerido una cuenta registrada y una suscripción de pago. Los servicios de contenidos ofrecidos por terceros podrían modificarse, suspenderse o interrumpirse en cualquier momento y sin previo aviso. Pioneer se exime de cualquier responsabilidad en relación con tales acontecimientos. Pioneer no representa o garantiza que este servicio de contenidos se siga suministrando o este disponible por un determinado periodo de tiempo, y toda garantía expresa o implícita, será rechazada.

### 1 Pulse NETWORK varias veces para seleccionar la entrada NETRADIO.

Este receptor puede tardar varios segundos en tener acceso a la red.

### 2 Utilice ↑/↓/ para seleccionar la emisora de radio por Internet que desee escuchar y luego pulse ENTER.

Para disfrutar al máximo las muchas funciones de la unidad

Introduzca el CD-ROM en su ordenador y descargue el manual en PDF de la pantalla de menú para leerlo.

### Funciones

#### ■ Reproducción de un aparato USB

→📄 página 25 (VSX-423/VSX-323), página 30 (VSX-828/VSX-528)

#### ■ ADAPTADOR Bluetooth para el disfrute inalámbrico de la música

→📄 página 33 (VSX-828/VSX-528 solamente)

#### ■ Reproducción con funciones MULTIMEDIA

→📄 página 43 (VSX-828/VSX-528 solamente)

#### ■ Ajuste de las opciones de Audio

→📄 página 31 (VSX-423/VSX-323), página 41 (VSX-828/VSX-528)

#### ■ Uso de Home Menu

→📄 página 33 (VSX-423/VSX-323), página 53 (VSX-828/VSX-528)

### Solución de problemas

→📄 página 37 (VSX-423/VSX-323), página 66 (VSX-828/VSX-528)

# STEP 1 Подключение

## Подключение громкоговорителей

Ресивер может работать с двумя стерео громкоговорителями (передние громкоговорители на рисунке), тем не менее, рекомендуется использовать по крайней мере три, а полный комплект обеспечивает наилучшее объемное звучание.

Для получения наилучшего качества объемного звучания установите громкоговорители, как показано ниже.

Акустическая система 5.1:

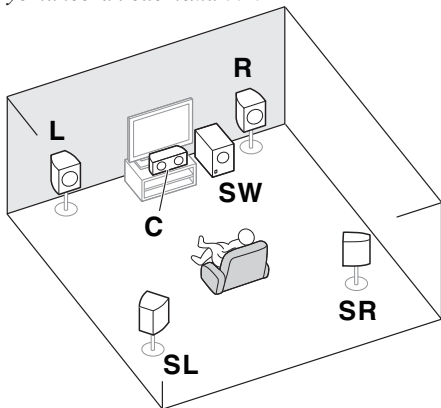

- L** – Передний левый
- C** – Центральный
- R** – Передний правый
- SL** – Левый объемного звучания
- SR** – Правый объемного звучания
- SW** – Сабвуфер

- В дополнение, можно также подключить задние громкоговорители объемного звучания, передние верхние громкоговорители или громкоговоритель В (только VSX-828).

### Подсоединение кабелей громкоговорителей

Убедитесь, что правый громкоговоритель подключен к правому (R) разъему, а левый (L) громкоговоритель – к левому. Также убедитесь, что положительный и отрицательный (+/-) разъемы ресивера совпадают с соответствующими разъемами громкоговорителей.

### ⚠ ПРЕДУПРЕЖДЕНИЕ

- Перед выполнением или изменением схем подсоединения отключите кабель питания от розетки переменного тока.
- На контактах громкоговорителей имеется **ОПАСНОЕ ДЛЯ ЖИЗНИ** напряжение. Во избежание опасности поражения электрическим током при подключении или отключении кабелей громкоговорителей отсоединяйте кабель питания, прежде чем прикасаться к любым неизолированным деталям.

- 1 Скрутите оголенные жилы провода.
- 2 Ослабьте зажим контакта и вставьте оголенный провод.
- 3 Зажмите контакт.

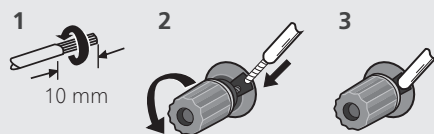

Подсоедините провода к терминалам громкоговорителей В ресивера VSX-828 и терминалам центрального громкоговорителя и громкоговорителей объемного звучания ресивера VSX-423/VSX-323, как показано ниже:

- 1 Скрутите оголенные жилы провода.
- 2 Откройте защитные выступы и вставьте оголенный провод.
- 3 Отпустите защитные выступы.

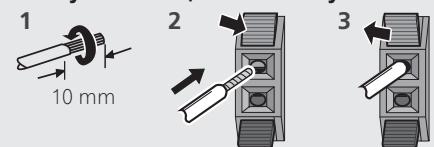

После установки громкоговорителей подключите их, как показано ниже.

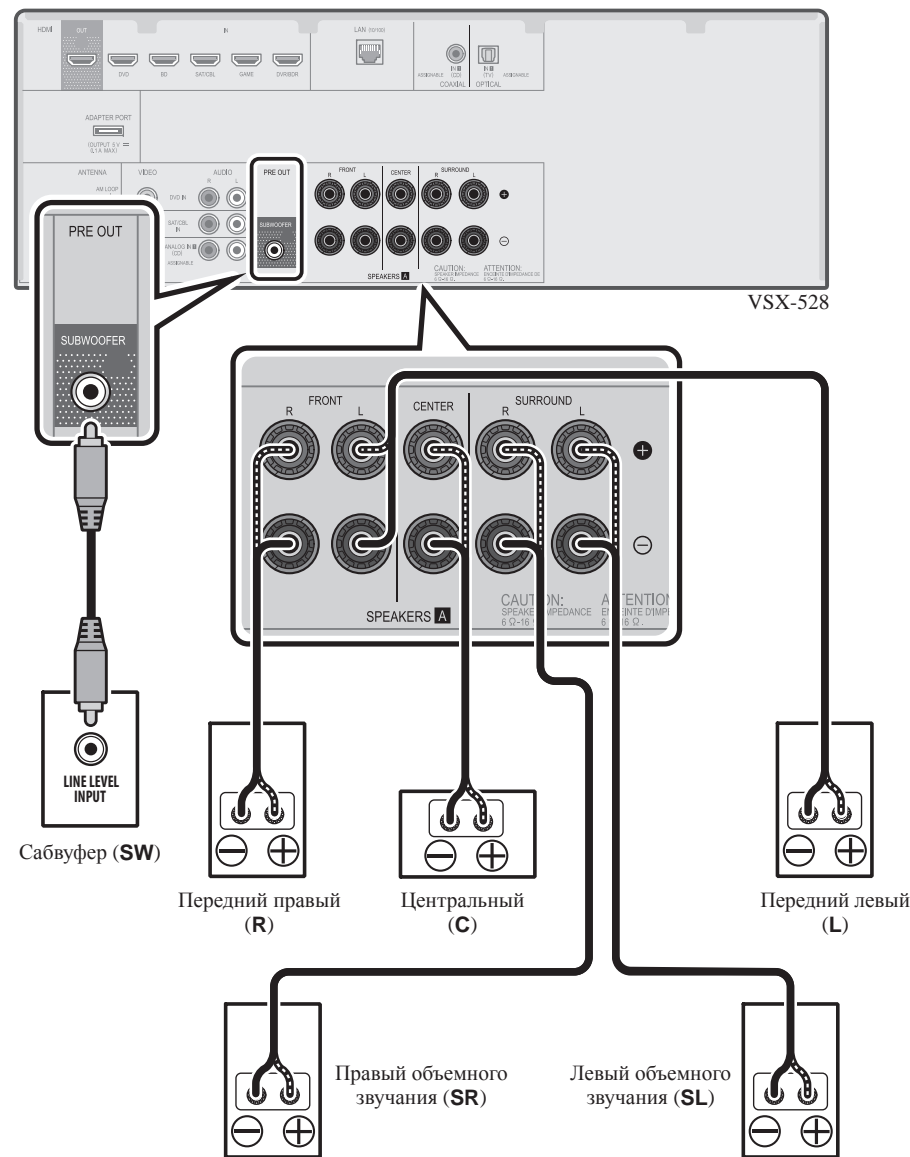

Тип терминалов центрального громкоговорителя и громкоговорителей объемного звучания для ресивера VSX-423/VSX-323 отличается от этой схемы. Можно использовать громкоговорители с номинальным импедансом от 6 Ω до 16 Ω.

## Подключение телевизора и компонентов воспроизведения

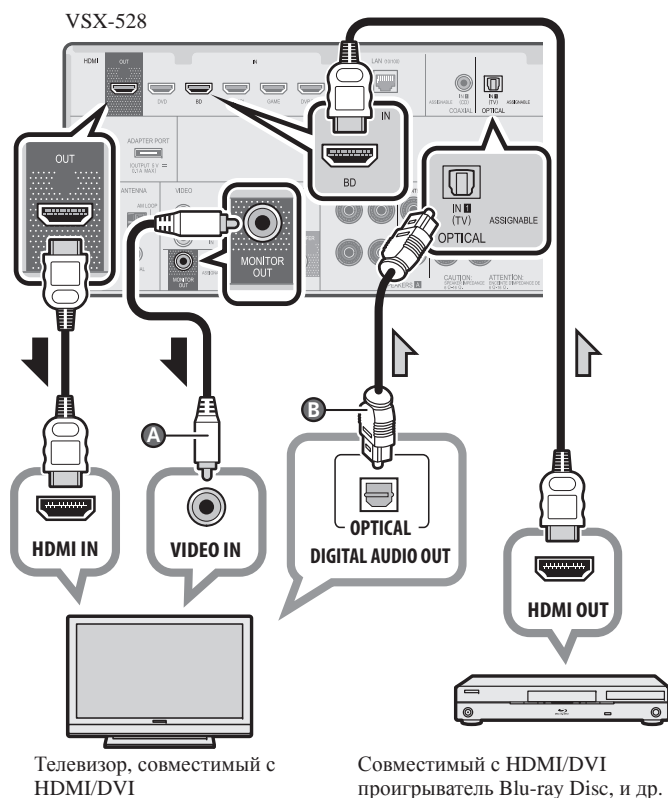

- *Только VSX-423/VSX-323:* Подключение композитного видеокабеля (A) необходимо, чтобы увидеть экранный дисплей устройства на телевизоре.
- *Только VSX-828/VSX-528:* Экранный дисплей будет выводиться только с терминала HDMI OUT.
- Если телевизор не поддерживает функцию возвратного аудиоканала через HDMI, требуется подключение оптического цифрового кабеля (B) для прослушивания звучания телевизора через ресивер.
- Если телевизор поддерживает функцию возвратного аудиоканала через HDMI, звук с телевизора вводится в ресивер через терминал HDMI, поэтому нет необходимости подсоединять оптический цифровой кабель (B). В таком случае установите **ARC** в **HDMI Setup** на **ON** → «**Меню HDMI Setup**» on page 36 (VSX-423/VSX-323), «**HDMI Setup**» on page 59 (VSX-828/VSX-528)
- *Указания по соединениям и настройке телевизора см. в руководстве по эксплуатации телевизора.*

## Подключение антенн

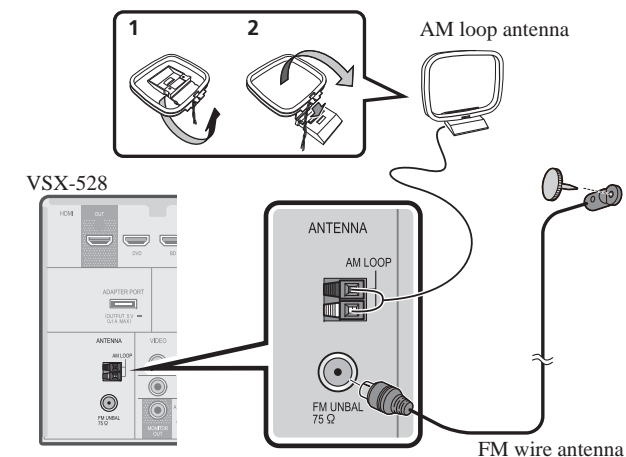

## Подключение к сети через интерфейс LAN

Только VSX-828/VSX-528

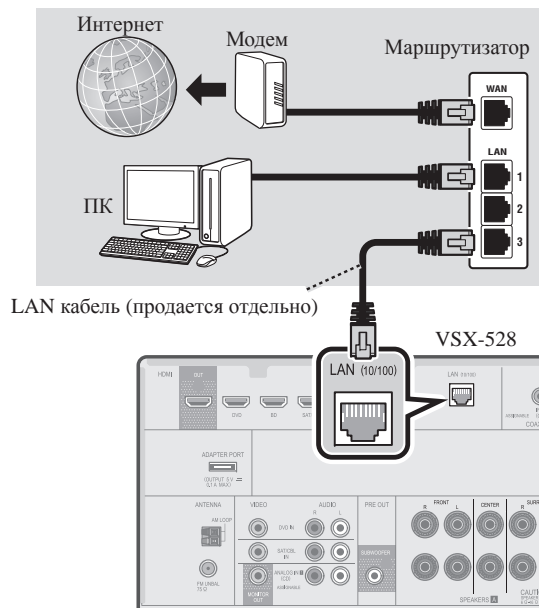

### Примечание

- См. инструкции по эксплуатации на прилагаемом диске CD-ROM, если необходимо подключить телевизор или воспроизвести компонент способом, отличным от подключения HDMI.
- См. инструкции по эксплуатации на прилагаемом диске CD-ROM для подключения других устройств.

### ПРЕДУПРЕЖДЕНИЕ

- Держите кабель питания за вилку. Вынимая вилку из электророзетки, никогда не тяните за сам кабель, никогда не дотрагивайтесь до кабеля питания влажными руками, так как это может стать причиной короткого замыкания и поражения электрическим током. Не ставьте на кабель питания устройство, мебель или другие предметы и не зажимайте его каким-либо иным образом. Запрещается завязывать узлы на кабеле питания или связывать его с другими кабелями. Кабели питания следует прокладывать в таких местах, где возможность наступить на них будет маловероятной. Поврежденный кабель питания может стать причиной возгорания или поражения электрическим током. Периодически проверяйте кабель питания. Если кабель питания поврежден, обратитесь за сменным кабелем в ближайший уполномоченный независимый сервис-центр Pioneer.

При установке устройства обеспечьте достаточное пространство для вентиляции во избежание повышения температуры внутри устройства (не менее 40 см сверху, 20 см сзади и по 20 см слева и справа).

### ПРЕДУПРЕЖДЕНИЕ

В корпусе устройства имеются щели и отверстия для вентиляции, обеспечивающие надежную работу изделия и защищающие его от перегрева. Во избежание пожара эти отверстия ни в коем случае не следует закрывать или заслонять другими предметами (газетами, скатертями и шторами) или устанавливать оборудование на толстом ковре или постели.

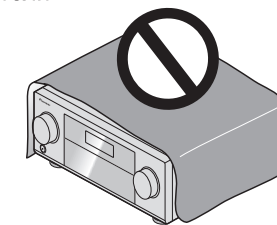

D3-4-2-1-7b\*\_A1\_Ru



## STEP 2 Initial Setup

### Перед началом работы

- 1 Вставьте батарейки в пульт дистанционного управления.

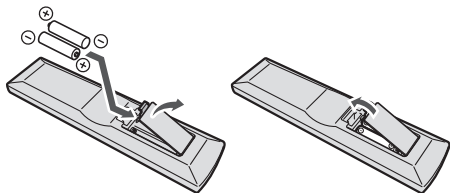

Батарейки, входящие в комплект устройства, необходимо проверить при начальных операциях; они не могут сохранять заряд в течение долгого периода времени. Рекомендуется использовать щелочные батарейки, имеющие более длительный срок службы.

- 2 Включите ресивер и используемый телевизор.

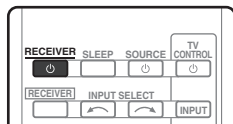

- 3 Переключите вход телевизора таким образом, чтобы он подключался к ресиверу.
- 4 Включите низкочастотный громкоговоритель и прибавьте громкость.

#### ⚠ ПРЕДУПРЕЖДЕНИЕ

- Не используйте и не храните батарейки под воздействием прямых солнечных лучей или в помещении с высокой температурой, например, в автомобиле или рядом с обогревателем. Это может вызвать протекание, перегрев, микровзрыв или возгорание батареек. Кроме того, это может привести к сокращению срока службы или производительности батареек.

#### ⚠ ПРЕДУПРЕЖДЕНИЕ

- Вставляя батарейки, будьте внимательны, чтобы не повредить пружины на (-) контактах для батареек. Это может вызвать течь батареек или перегрев.
- Производите утилизацию использованных батареек в соответствии с действующими в вашей стране/регионе государственными постановлениями или правилами по охране окружающей среды.

### Автоматическая настройка объемного звучания (MCACC) (VSX-828/VSX-528/VSX-423)

При автоматической настройке многоканальной акустической калибровки (MCACC) используется поставляемый установочный микрофон для измерения и анализа тестового звукового сигнала, издаваемого громкоговорителями. Эта настройка обеспечивает автоматическое высокоточное измерение и параметры; при ее использовании будет создаваться оптимальная среда прослушивания для пользователя.

#### 📌 ВАЖНО

- Измерение в тихой среде.
- Если у вас есть штатив, используйте его для установки микрофона приблизительно на уровне уха в обычной точке прослушивания. Иначе установите микрофон на уровне уха, используя стол или стул.
- Точные измерения могут быть невозможны, если имеются препятствия между громкоговорителями и местом прослушивания (микрофоном).
- При измерении отойдите от места прослушивания и управляйте устройством с помощью пульта ДУ с внешней стороны от всех громкоговорителей.

- 1 Подключите поставляемый установочный микрофон.

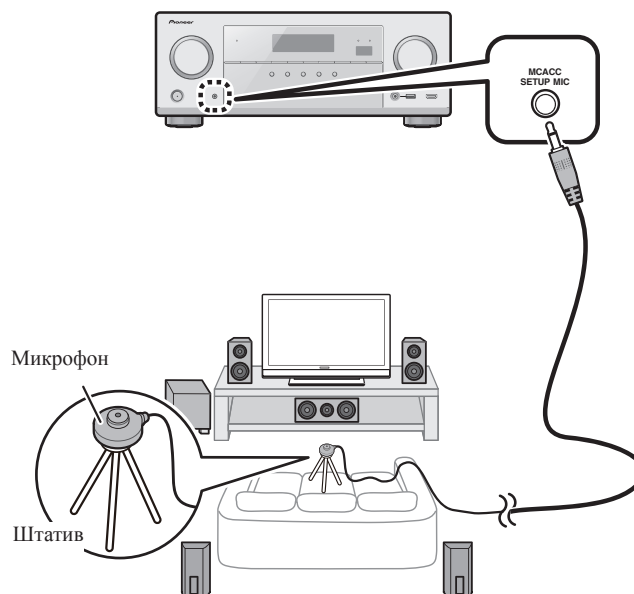

- 2 Нажмите кнопку BD на пульте ДУ для переключения на вход BD.
- 3 Нажмите кнопку **RECEIVER** (РЕСИВЕР) на пульте дистанционного управления, после чего нажмите кнопку **HOME MENU**.  
На телевизоре появляется «Home Menu» (главное меню).
- 4 Выберите «Auto MCACC» в «Home Menu» (главное меню), затем нажмите **ENTER**.  
Начнется автоматическое измерение.

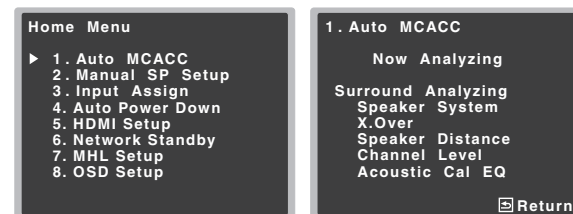

VSX-528

- 5 Следуйте инструкциям, отображаемым на экране.
  - 6 Убедитесь, что установочный микрофон отсоединен.
- Измерение будет продолжаться примерно от 3 до 12 минут.

## STEP 3 Основные операции воспроизведения

### Многоканальное воспроизведение

VSX-423/VSX-323

VSX-828/VSX-528

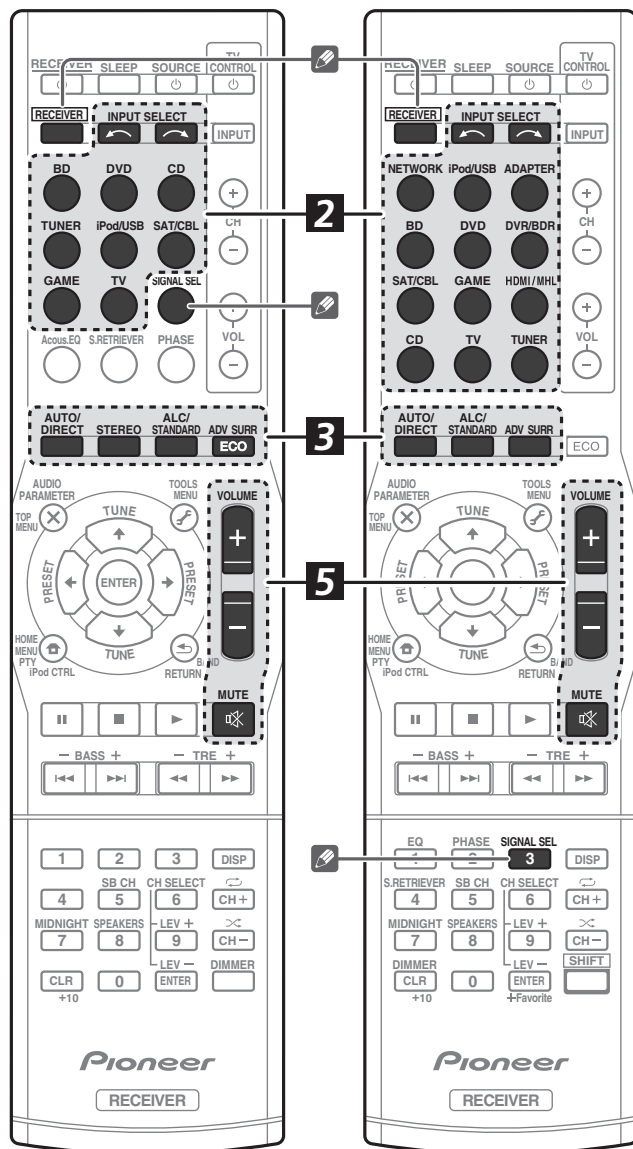

#### 1 Включите компонент воспроизведения.

Например: включите проигрыватель Blu-ray Disc, подключенный к терминалу **HDMI BD IN**.

#### 2 Переключите вход ресивера.

Например: нажмите **BD** для выбора входа **BD**.

#### 3 Нажмите кнопку **AUTO/DIRECT**, чтобы выбрать режим «**AUTO SURROUND**».

Для многоканального воспроизведения также нажмите **ALC/STANDARD** или **ADV SURR**. Выберите предпочтительный режим прослушивания.

#### 4 Начните воспроизведение компонента для воспроизведения.

Например: начните воспроизведение проигрывателя Blu-ray Disc.

#### 5 Для регулировки уровня громкости используйте регулятор **VOLUME +/-**.

Звук можно отключить, нажав кнопку **MUTE**.

#### Примечание

- Для прослушивания аудио с компонента-источника, подключенного к этому ресиверу с помощью коаксиального или оптического кабеля, выберите вход **C1** (коаксиальный) или **O1** (оптический). (VSX-423/VSX-323: Нажмите кнопку **SIGNAL SEL**. VSX-828/VSX-528: Нажмите **RECEIVER**, затем нажмите **SIGNAL SEL**.)
- Вход ресивера будет переключаться, и можно будет работать с другими компонентами с помощью пульта ДУ. Для управления ресивером, сначала нажмите **RECEIVER** на пульте ДУ, затем нажмите соответствующую кнопку для управления.

### Прослушивание радиопередач

#### 1 Нажмите **TUNER** для выбора тюнера.

При необходимости, нажмите кнопку **BAND** для изменения диапазона (FM или AM).

#### 2 Нажмите кнопки **TUNE ↑/↓** для настройки на радиостанцию.

- Нажмите и удерживайте кнопки **TUNE ↑/↓** в течение примерно секунды. Ресивер начнет поиск следующей радиостанции.
- Если вы слушаете FM-радиостанцию, но принимаемый сигнал слаб, нажмите **BAND**, чтобы выбрать FM MONO, и переключите ресивер в режим монофонического приема.

### Сохранение запрограммированных радиостанций

Если Вы хотите слушать конкретную радиостанцию, то удобно, чтобы ресивер сохранил частоту для быстрого поиска в любое необходимое время.

#### 1 Нажмите кнопку **TOOLS** во время приема сигнала от радиостанции, которую требуется занести в память.

Мигает заданное число.

#### 2 Нажмите кнопки **PRESET ←/→** для выбора нужной предустановленной радиостанции, затем нажмите **ENTER**.

Запрограммированный номер перестает мигать, и ресивер сохраняет данные радиостанции.

### Прослушивание запрограммированных радиостанций

Для этого в ресивере должно быть сохранено несколько запрограммированных станций.

- Нажимая **PRESET ←/→**, выберите нужную предустановленную радиостанцию.

## Воспроизведение iPod

- Для завершения загрузки требуется около одной минуты после включения питания.

### 1 Подключите ваш iPod.

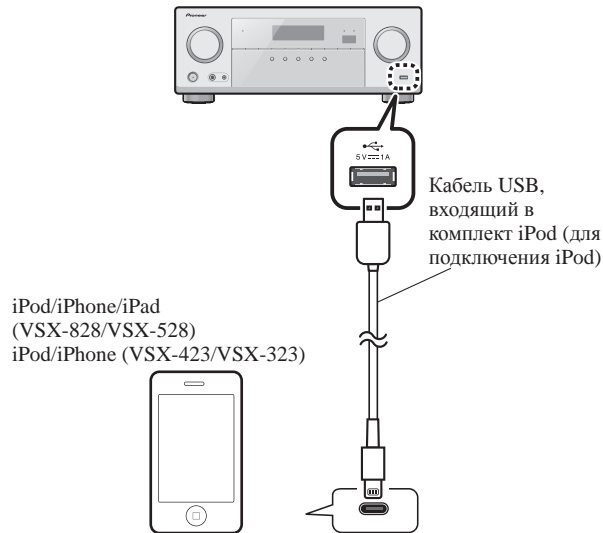

### 2 Нажмите iPod/USB для выбора входа iPod/USB.

Когда на дисплее появляются названия папок и файлов, можно воспроизводить музыку с iPod.

### 3 С помощью ↑/↓/ выберите категорию, затем нажмите ENTER для пролистывания этой категории.

- Чтобы в любое время вернуться на предыдущий уровень меню, нажмите RETURN.

### 4 Используйте ↑/↓/ для пролистывания выбранной категории (напр., albums (альбомы)).

- Используйте кнопки ←/→/ для перехода на предыдущий или следующий уровень.

### 5 Продолжайте пролистывание до тех пор, пока не будет выбрана программа, которую необходимо воспроизвести, затем нажмите ► для запуска воспроизведения.

## Прослушивание Интернет-радиостанций

Только VSX-828/VSX-528

- Для завершения загрузки требуется около одной минуты после включения питания.

### ВАЖНО

- При использовании широкополосного доступа в Интернет требуется контракт с провайдером Интернет-услуг. Для получения более подробных сведений свяжитесь с вашим ближайшим провайдером Интернет-услуг.
- Для прослушивания Интернет-радиостанций требуется высокоскоростной широкополосный доступ в Интернет. При использовании 56 К или ISDN модема, использование всех функций Интернет-радиостанций может быть невозможным.
- Для доступа к информации, предоставляемой третьими лицами, требуется высокоскоростное подключение к Интернету, а также, возможно, регистрация учётной записи и оплаченная подписка. Услуги третьих лиц в области информационного содержания могут быть изменены, приостановлены, прерваны, или прекращены в любое время без уведомления, и компания Пионер отказывается от любой ответственности в таких случаях. Компания Пионер не утверждает и не гарантирует, что услуги по предоставлению подобной информации будут оказываться в будущем или будут доступными для конкретного промежутка времени, и любая такая гарантия, прямо оговоренная или подразумеваемая, не признаётся.

### 1 Несколько раз нажмите NETWORK для выбора входа NETRADIO.

До доступа к сети, данному ресиверу может потребоваться несколько секунд.

### 2 С помощью ↑/↓/ выберите Интернет-радиостанцию для воспроизведения и затем нажмите ENTER.

Для использования многих функций устройства в полном объеме

Вставьте диск CD-ROM в ваш компьютер и прочитайте руководство в формате PDF, загрузив его с экрана меню.

### Функции

#### ■ Воспроизведение устройства USB

→ ④ стр. 25 (VSX-423/VSX-323), стр. 30 (VSX-828/VSX-528)

#### ■ АДАПТЕР Bluetooth для прослушивания музыки без проводов

→ ④ стр. 33 (только VSX-828/VSX-528)

#### ■ Воспроизведение с функцией NETWORK

→ ④ стр. 43 (только VSX-828/VSX-528)

#### ■ Настройка параметров звука

→ ④ стр. 31 (VSX-423/VSX-323), стр. 40 (VSX-828/VSX-528)

#### ■ Использование «Home Menu» (главного меню)

→ ④ стр. 33 (VSX-423/VSX-323), стр. 53 (VSX-828/VSX-528)

### Устранение неполадок

→ ④ стр. 37 (VSX-423/VSX-323), стр. 66 (VSX-828/VSX-528)

**Примечание:**

В соответствии со статьей 5 Закона Российской Федерации "О защите прав потребителя" и Указанием Правительства Российской Федерации № 720 от 16 июня 1997 года корпорация Pioneer Europe NV устанавливает условие на следующую продолжительность срока службы официально поставляемых на Российский рынок товаров.

Аудио и видеоборудование: 7 лет

Переносное аудиооборудование: 6 лет

Другое оборудование (наушники, микрофон и т.д.): 5 лет

Автомобильная электроника: 6 лет

D3-7-10-6\_A1\_Ru

<http://www.pioneer.co.uk>  
<http://www.pioneer.fr>  
<http://www.pioneer.de>  
<http://www.pioneer.it>  
<http://www.pioneer.nl> - <http://www.pioneer.be>  
<http://www.pioneer.es>  
<http://www.pioneer-rus.ru>  
<http://www.pioneer.eu>

© 2013 PIONEER CORPORATION.  
All rights reserved.

© 2013 PIONEER CORPORATION.  
Tous droits de reproduction et de traduction réservés.

**PIONEER CORPORATION**

1-1, Shin-ogura, Saiwai-ku, Kawasaki-shi, Kanagawa 212-0031, Japan

**Корпорация Пайонир**

1-1, Син-Огура, Сайвай-ку, г. Кавасаки, префектура Канагава, 212-0031, Япония

**Импортер: ООО "ПИОНЕР РУС"**

125040, Россия, г. Москва, ул. Правды, д.26 Тел.: +7(495) 956-89-01

**PIONEER ELECTRONICS (USA) INC.**

P.O. BOX 1540, Long Beach, California 90801-1540, U.S.A. TEL: (800) 421-1404

**PIONEER ELECTRONICS OF CANADA, INC.**

340 Ferrier Street, Unit 2, Markham, Ontario L3R 2Z5, Canada TEL: 1-877-283-5901, 905-479-4411

**PIONEER EUROPE NV**

Haven 1087, Keetberglaan 1, B-9120 Melsele, Belgium TEL: 03/570.05.11

**PIONEER ELECTRONICS ASIACENTRE PTE. LTD.**

253 Alexandra Road, #04-01, Singapore 159936 TEL: 65-6472-7555

**PIONEER ELECTRONICS AUSTRALIA PTY. LTD.**

5 Arco Lane, Heatherton, Victoria, 3202, Australia, TEL: (03) 9586-6300

**PIONEER ELECTRONICS DE MEXICO S.A. DE C.V.**

Bldv. Manuel Avila Camacho 138 10 piso Col.Lomas de Chapultepec, Mexico, D.F. 11000 TEL: 55-9178-4270

K002\_B4\_Ru